

## **ИЗМЕНЕНИЯ НА МЕЖДУНАРОДНИЯ КОДЕКС ЗА ПРЕВОЗ НА ОПАСНИ ТОВАРИ ПО МОРЕ (IMDG code)**

(приети с Резолюция MSC.406(96) на Комитета по морска безопасност на  
Международната морска организация на 13 май 2016 г.  
В сила за Република България от 1 януари 2018 г.)

(Обн. - ДВ, бр. 73 от 2021 г., обн. - ДВ, бр. 74 от 2021 г., обн. - ДВ, бр. 75 от 2021 г.)  
КОМИТЕТЪТ ПО МОРСКА БЕЗОПАСНОСТ,

КАТО ПРИПОМНЯ член 28, буква b) от Конвенцията за Международната морска организация относно функциите на Комитета,

КАТО ОТБЕЛЯЗВА резолюция MSC.122(75), с която прие Международния кодекс за превоз на опасни товари по море ("IMDG code"), станал задължителен за прилагане съгласно глава VII от Международната конвенция за безопасност на човешкия живот на море от 1974 г. ("Конвенцията"),

КАТО ОТБЕЛЯЗВА СЪЩО член VIII, буква b) и правило VII/1.1 от Конвенцията относно процедурата за изменение на IMDG code,

КАТО ВЗЕ ПРЕДВИД на деветдесет и шестата си сесия измененията на IMDG code, предложени и разпространени в съответствие с член VIII, буква b) , i) от Конвенцията,

1. ПРИЕМА, в съответствие с член VIII, буква b) , iv) от Конвенцията, изменения на IMDG code, чиито текст се съдържа в приложението към тази резолюция;

2. ОПРЕДЕЛЯ, в съответствие с член VIII, буква b), точка 2, буква bb) от Конвенцията, че измененията се считат за приети на 1 юли 2017 г., освен ако преди тази дата повече от една трета от договарящите правителства по Конвенцията или договарящите правителства, чиито комбинирани търговски флоти съставляват не по-малко от 50 % от брутния тонаж на световния търговски флот, са уведомили за възраженията си срещу измененията;

3. ПРИКАНВА договарящите правителства по Конвенцията да отбележат, че в съответствие с член VIII, буква b), vii), 2) от Конвенцията измененията влизат в сила на 1 януари 2018 г., след приемането им в съответствие с параграф 2 по-горе;

4. ИЗРАЗЯВА СЪГЛАСИЕ, че договарящите правителства по Конвенцията могат да прилагат горепосочените изменения изцяло или частично на доброволна основа, считано от 1 януари 2017 г.;

5. ОТПРАВЯ ИСКАНЕ към генералния секретар, за целите на член VIII, буква b), подточка v) от Конвенцията, да предаде заверени копия от тази резолюция и консолидирания текст на измененията, съдържащи се в приложението на всички договарящи правителства по Конвенцията;

6. ОТПРАВЯ ИСКАНЕ също така генералният секретар да изпрати копия от тази резолюция и приложението към нея на членовете на организацията, които не са договарящи правителства по Конвенцията.

## Приложение

### **ИЗМЕНЕНИЯ НА МЕЖДУНАРОДНИЯ КОДЕКС ЗА ПРЕВОЗ НА ОПАСНИ ТОВАРИ ПО МОРЕ – IMDG code (ВКЛЮЧВА ИЗМЕНЕНИЯ 38-16)**

Пълният текст на IMDG code се заменя, както следва:



# ЧАСТ 1

ОБЩИ ПОЛОЖЕНИЯ, ДЕФИНИЦИИ И  
ОБУЧЕНИЕ

# Глава 1.1

## Общи положения

### 1.1.0 Уводни бележки

Следва да се отбележи, че съществуват други международни и национални разпоредби в областта на транспорта и че тези разпоредби могат да признават всички или част от разпоредбите на настоящия Кодекс. Освен това пристанищните власти и другите органи и организации следва да признават Кодекса и могат да го използват като база за техните правилници за съхранение и обработване в зоните за товарене и разтоварване.

### 1.1.1 Прилагане и изпълнение на Кодекса

1.1.1.1 Разпоредбите на настоящия Кодекс се прилагат за всички кораби, за които се прилага Международната конвенция за безопасност на човешкия живот на море от 1974 г. (SOLAS), с измененията, и които превозват опасни товари, както е определено в правило 1 на част А от глава VII от тази конвенция.

1.1.1.2 Разпоредбите на правило II-2/19 от тази конвенция се прилагат за пътническите кораби и товарните кораби, построени на или след 1 юли 2002 г.

За:

- .1 пътнически кораби, построени на или след 1 септември 1984 г., но преди 1 юли 2002 г.; или
- .2 товарни кораби с брутен тонаж от 500 тона или повече, построени на или след 1 септември 1984г., но преди 1 юли 2002 г.; или
- .3 товарни кораби с брутен тонаж, по-малък от 500 тона, построени на или след 1 февруари 1992 г., но преди 1 юли 2002 г.,

се прилагат изискванията на правило II-2/54 от SOLAS, изменено с резолюции MSC.1(XLV), MSC.6(48), MSC.13(57), MSC.22(59), MSC.24(60), MSC.27(61), MSC.31(63) и MSC.57(67) (вижте II-2/1.2).

За товарни кораби с брутен тонаж, по-малък от 500 тона, построени на или след 1 септември 1984г. и преди 1 февруари 1992 г., се препоръчва договарящите се правителства да разширят приложното поле и спрямо тези товарни кораби, доколкото е възможно.

1.1.1.3 Всички кораби, независимо от вида и размера, превозващи вещества, материали или предмети, определени в настоящия Кодекс като морски замърсители, са предмет на разпоредбите на настоящия Кодекс.

1.1.1.4 В някои части на настоящия Кодекс се предвижда конкретно действие, но отговорността за изпълнението му не се възлага изрично на конкретно лице. Тази отговорност може да варира в зависимост от законите и обичаите на различните държави и международните конвенции, по които тези държави са страни. За целите на настоящия Кодекс не е необходимо да се извършва това възлагане, а само да се идентифицира самото действие. Остава прерогатив на всяко правителство да възложи тази отговорност.

1.1.1.5 Въпреки че настоящият Кодекс се третира като правно задължителен инструмент съгласно глава VII от SOLAS, с измененията, следните разпоредби на Кодекса остават препоръчителни:

- .1 параграф 1.1.1.8 (Уведомяване за нарушения);
- .2 параграфи 1.3.1.4 до 1.3.1.7 (Обучение);
- .3 глава 1.4 (Мерки за сигурност), с изключение на 1.4.1.1, който е задължителен;
- .4 раздел 2.1.0 от глава 2.1 (Клас 1 - Експлозиви, уводни бележки);
- .5 раздел 2.3.3 от глава 2.3 (Определяне на точката на възпламеняване);
- .6 колони 15 и 17 от списъка на опасните товари в глава 3.2;
- .7 диаграмата на сортиране и примера в приложението към глава 7.2;
- .8 раздел 5.4.5 от глава 5.4 (Формуляр-образец за мултимодалния транспорт на опасни товари), що се отнася до оформлението на формуляра;

- .9 глава 7.8 (Специални изисквания в случай на инцидент и противопожарни мерки, включващи опасни товари);
- .10 раздел 7.9.3 (Информация за връзка с определените основни национални компетентни органи); и
- .11 допълнение В.

#### 1.1.1.6 Прилагане на стандартите

Когато се изисква прилагането на даден стандарт и има противоречие между стандарта и разпоредбите на настоящия Кодекс, предимство имат разпоредбите на настоящия Кодекс. Изискванията на стандарта, които не противоречат на разпоредбите на настоящия Кодекс, се прилагат, както е посочено, включително изискванията на всеки друг стандарт или част от стандарт, посочен в този стандарт като задължителен.

#### 1.1.1.7 Превоз на опасни товари, използвани като охладителни течности или климатизатори

Опасни товари, които са само асфиксанти (които обичайно разреждат или заместват кислорода в атмосферата), когато се използват в товарни транспортни единици за охлаждане или кондициониране, са предмет само на разпоредбите на раздел 5.5.3.

**Забележка:** Когато се превозват на борда като провизии или оборудване на кораба, тези охладителни течности и климатизатори не са предмет на разпоредбите на настоящия Кодекс.

#### 1.1.1.8 Уведомяване за нарушения

Когато компетентен орган има основания да счита, че безопасността на превоза на опасни товари е застрашена в резултат на сериозни или многократни нарушения на настоящия Кодекс от страна на предприятията, чието седалище се намира на територията на друг компетентен орган, той следва, ако е необходимо, да уведоми компетентния орган за тези нарушения.

#### 1.1.1.9 Лампи, съдържащи опасни товари

Следните лампи не са предмет на настоящия Кодекс, при условие че не съдържат радиоактивен материал и живак в количества, надвишаващи посочените в специална разпоредба 366 от глава 3.3:

- .1 лампи, които се събират директно от физически лица и домакинства, когато се транспортират до съоръжение за събиране или рециклиране;
- .2 лампи, всяка от които съдържа не повече от 1 g опасни товари и е опакована така, че да няма повече от 30 g опасни товари на опаковка, при условие че:
  - i) лампите са произведени съгласно сертифицирана система за управление на качеството;

**Забележка:** Прилагането на ISO 9001:2008 може да се счита за приемливо за тази цел и

  - ii) всяка лампа е опакована поотделно във вътрешни опаковки, отделени от разделители, или е обвита от уплътнителен материал за защита на лампите и е опакована в здрави външни опаковки, отговарящи на общите разпоредби на 4.1.1.1 и които могат да преминат изпитване с падане от 1,2 m.
- .3 използвани, повредени или дефектни лампи, всяка от които съдържа не повече от 1 g опасни товари с не повече от 30 g опасни товари на опаковка, когато се транспортират от съоръжение за събиране или рециклиране. Лампите следва да бъдат опаковани в здрави външни опаковки, достатъчни да предотвратят освобождаването на съдържанието при нормални условия на транспортиране, отговарящи на общите разпоредби на 4.1.1.1, и които могат да преминат изпитване с падане от не по-малко от 1,2 m.
 

**Забележка:** Лампите, съдържащи радиоактивен материал, са разгледани в 2.7.2.2.2.
- .4 лампи, съдържащи само газове от клас 2.2 (съгласно 2.2.2.2), при условие че са опаковани така, че ефектът от разрушаването на крушката да остане в рамките на опаковката.

### 1.1.2 Конвенции

#### 1.1.2.1 Международна конвенция за безопасност на човешкия живот на море, 1974 г.

Част А от глава VII на Международната конвенция за безопасност на човешкия живот на море от 1974 г. (SOLAS), с измененията, разглежда превоза на опасни товари в опакована форма и е възпроизведена изцяло:

# Глава VII

## Превозване на опасни товари

### Част А

#### Превозване на опасни товари в опакована форма

##### Правило 1

###### *Дефиниции*

За целите на настоящата глава, освен ако изрично не е предвидено друго:

- 1** *Кодекс IMDG* е Международният кодекс за превоз на опасни товари по море, приет от Комитета по морска безопасност на Организацията с резолюция MSC.122(75), с измененията от Организацията, при условие че тези изменения са приети и влезли в сила в съответствие с разпоредбите на член VIII от настоящата Конвенция във връзка с процедурите за изменение, приложими към анекса, различни от тези по глава I.
- 2** *Опасни товари* са веществата, материалите и предметите, обхванати от Международния кодекс за превоз на опасни товари по море.
- 3** *Опакована форма* е формата на херметизация, посочена в Международния кодекс за превоз на опасни товари по море.

##### Правило 2

###### *Приложение\**

- 1** Освен ако изрично не е предвидено друго, тази част се прилага за превоза на опасни товари в опакована форма във всички кораби, за които се прилагат настоящите правила, и в товарни кораби с брутен тонаж, по-малък от 500 тона.
- 2** Разпоредбите на настоящата част не се прилагат за провизиите и оборудването на корабите.
- 3** Превозът на опасни товари в опакована форма е забранен, освен в съответствие с разпоредбите на настоящата глава.
- 4** В допълнение към разпоредбите на тази част всяко договарящо се правителство издава или нарежда да бъдат издадени подробни инструкции за аварийно реагиране и първа медицинска помощ, свързани с инциденти, включващи опасни товари в опакована форма, като се вземат предвид насоките, разработени от Организацията.†

##### Правило 3

###### *Изисквания за превоз на опасни товари*

Превозът на опасни товари в опакована форма трябва да бъде в съответствие с разпоредбите на Международния кодекс за превоз на опасни товари по море.

##### Правило 4

###### *Документи*

- 1** Информацията за транспортиране, свързана с превоза на опасни товари в опакована форма, и свидетелството за опаковките в контейнера/превозното средство следва да бъдат в съответствие с разпоредбите на Международния кодекс за превоз на опасни товари по море и се предоставят на лицето или организацията, определени от органа на пристанищната държава.
- 2** Всеки кораб, превозващ опасни товари в опакована форма, следва да разполага със специален списък, декларация или план за складиране, в съответствие с разпоредбите на Международния кодекс за превоз на опасни товари по море, на опасните товари на борда и местоположението им. Копие от един от тези документи се предоставя преди отпътуване на лицето или организацията, определени от пристанищната държава.

\* Вижте: .1 част D, която съдържа специални изисквания за превоз на отработено ядрено гориво; и .2 правило II-2/19, което съдържа специални изисквания за корабите, превозващи опасни товари.

† Вижте: Δ.1 редактираните процедури за аварийно реагиране за кораби, превозващи опасни товари (Ръководство EmS) (MSC/Circ.1025, с измененията); и .2 Ръководството за оказване на първа медицинска помощ при инциденти, включващи опасни товари (MFAG), което е възпроизведено в допълнението към Международния кодекс за превоз на опасни товари по море, публикуван от Организацията.

## Правило 5

### *Ръководство за закрепване на товари*

Товарите, товарните единици\* и товарните транспортни единици следва да бъдат натоварени, подредени и закрепени по време на цялото пътуване в съответствие с Ръководството за закрепване на товари, одобрено от Администрацията. Ръководството за закрепване на товари се изготвя на базата на стандарт, който е най-малкото еквивалентен на насоките, разработени от Организацията. †

## Правило 6

### *Докладване на инциденти, включващи опасни товари*

**1** Когато възникне инцидент, включващ изпускане или вероятно изпускане зад борда на опасни товари в опакована форма в морето, капитанът или друго лице, което отговаря за кораба, докладва незабавно и с възможно най-големи подробности за този инцидент на най-близката крайбрежна държава. Докладът се изготвя въз основа на общите принципи и насоки, разработени от Организацията. ‡

**2** В случай на напускане на кораба, посочен в параграф 1, или в случай на непълен или недостъпен доклад от този кораб компанията, както е определена в правило IX/1.2, поема във възможно най-голяма степен задълженията, възложени на капитана съгласно настоящото правило.

#### 1.1.2.2 Международна конвенция за предотвратяване на замърсяването от кораби (MARPOL)

1.1.2.2.1 Приложение III към Международната конвенция за предотвратяване на замърсяването от кораби от 1973 г., изменена с Протокола към нея от 1978 г. (MARPOL), разглежда предотвратяването на замърсяването с вредни вещества, пренасяни по море в опакована форма, и е възпроизведена изцяло, както е ревизирана от Комитета за опазване на морската среда.

## Приложение III

### Правила за предотвратяване на замърсяването с вредни вещества, превозвани по море в опакована форма

#### ■ Глава 1 – Общи положения

## Правило 1

### *Дефиниции*

#### Дефиниции

**1** За целите на настоящото приложение:

*Вредни вещества* са веществата, които са идентифицирани като морски замърсители в Международния кодекс за превоз на опасни товари по море или които отговарят на критериите в допълнението към настоящото приложение.

**2** *Опакована форма* се определя като форма на херметизация, определена за вредните вещества в Международния кодекс за превоз на опасни товари по море.

**3** *Одит* означава систематичен, независим и документиран процес за снабдяване с доказателства и тяхното обективно оценяване с цел определяне на степента, в която са изпълнени одитните критерии.

**4** *Одитна схема* означава одитната схема на държавите членки на ММО, създадена от Организацията и отчитаща насоките, разработени от Организацията. ¶

**5** *Кодекс за прилагане* е Кодексът за прилагане на правните инструменти на ММО (Кодекс III), приет от Организацията с резолюция А.1070(28).

**6** *Одитен стандарт* е Кодексът за прилагане.

\* Съгласно определението в Кодекса за безопасни практики за подреждане и закрепване на товари (Резолюция А.714(17), с измененията).

† Вижте ревизираните насоки за изготвяне на Ръководството за закрепване на товари (MSC/Circ.1353).

‡ Направете справка с общите принципи за корабните системи за докладване и изискванията за корабно докладване, включително насоките за докладване на инциденти, включващи опасни товари, вредни вещества и/или морски замърсители (Резолюция А.851(20), с измененията).

§ Вижте Международния кодекс за превоз на опасни товари по море (Резолюция MSC.122 (75), с измененията).

¶ Вижте рамката и процедурите за одитната схема на държавите членки на ММО (Резолюция А.1067(28)).

## Правило 2

### *Приложение*

**1** Превозът на вредни вещества е забранен, освен в съответствие с разпоредбите на настоящото приложение.

**2** В допълнение към разпоредбите на настоящото приложение правителството на всяка страна по конвенцията издава или възлага издаването на подробни изисквания за опаковането, маркирането, етикетирането, документацията, складирането, количествените ограничения и изключенията за предотвратяване или свеждане до минимум на замърсяването на морската среда с вредни вещества.

**3** За целите на настоящото приложение празните опаковки, които преди това са били използвани за превоз на вредни вещества, сами по себе си се третират като вредни вещества, освен ако не са взети подходящи предпазни мерки, за да се гарантира, че те не съдържат остатъци, които са вредни за морската среда.

**4** Изискванията на настоящото приложение не се прилагат за провизиите и оборудването на кораба.

## Правило 3

### *Опаковки*

Опаковките трябва да бъдат подходящи за свеждане до минимум на опасността за морската среда, като се взема предвид конкретното им съдържание.

## Правило 4

### *Маркировка и етикетирание*

**1** Опаковки, съдържащи вредно вещество, се маркират или етикетират трайно, за да се посочи, че веществото е вредно вещество съгласно съответните разпоредби на Международния кодекс за превоз на опасни товари по море.

**2** Методът на поставяне на маркировките или етикетите върху опаковките, съдържащи вредно вещество, е в съответствие с разпоредбите на Международния кодекс за превоз на опасни товари по море.

## Правило 5\*

### *Документация*

**1** Информацията за транспортиране, свързана с превоза на вредни вещества, следва да бъде в съответствие с разпоредбите на Международния кодекс за превоз на опасни товари по море и се предоставя на лицето или организацията, определени от органа на пристанищната държава.

**2** Всеки кораб, превозващ вредни вещества, следва да разполага със специален списък, декларация или план за складиране, в съответствие с разпоредбите на Международния кодекс за превоз на опасни товари по море, на вредните вещества на борда и местоположението им. Копие от един от тези документи се предоставя преди отпътуване на лицето или организацията, определени от пристанищната държава.

\* Позоваването на „документи“ в настоящото правило не изключва използването на предавателни техники за електронна обработка на данни и електронен обмен на данни като помощно средство за документирането на хартиен носител.

## Правило 6

### *Складиране*

Вредните вещества се складираат и закрепват по подходящ начин, за да се сведат до минимум опасностите за морската среда, без да се нарушава безопасността на кораба и на лицата на борда.

## Правило 7

### *Количествени ограничения*

Поради сериозни научно-технически съображения може да се наложи някои вредни вещества да бъдат забранени за превоз или да бъдат ограничени до количество, което може да бъде превозвано на борда на всеки един кораб. При ограничаване на количеството се обръща необходимото внимание на размера, конструкцията и оборудването на кораба, както и на опаковките и присъщите свойства на веществата.

## Правило 8

### *Изключения*

**1** Забранява се изхвърлянето зад борда на вредни вещества, превозвани в опакована форма, освен когато това е необходимо за осигуряване на безопасността на кораба или спасяване на човешки живот в морето.

**2** При спазване на разпоредбите на настоящата Конвенция се предприемат подходящи мерки, основани на физичните, химичните и биологичните свойства на вредните вещества, за да се регулира промиването на течовете зад борда, при условие че спазването на тези мерки не би застрашило безопасността на кораба и на лицата на борда.



## Правило 9

### *Държавен пристанищен контрол във връзка с експлоатационните изисквания\**

**1** Кораб, който се намира в пристанище или офшорен терминал на друга страна, подлежи на проверка от надлежно упълномощени от тази страна служители във връзка с експлоатационните изисквания съгласно настоящото приложение.

**2** Когато има ясни основания да се смята, че капитанът или екипажът не са запознати със съществените процедури на борда на кораба, свързани с предотвратяването на замърсяване с вредни вещества, страната предприема такива стъпки, включително извършване на подробна проверка и, ако е необходимо, гарантира, че корабът няма да плава, докато ситуацията не бъде приведена в ред в съответствие с изискванията на настоящото приложение.

**3** Процедурите, свързани с държавния пристанищен контрол, предвиден в член 5 от настоящата Конвенция, се прилагат към настоящото правило.

**4** Нито една разпоредба от настоящото правило не се тълкува като ограничаваща правата и задълженията на дадена страна, осъществяваща контрол върху експлоатационните изисквания, специално предвидени в настоящата Конвенция.

## ■ Глава 2 – Проверка на съответствието с разпоредбите на настоящото приложение

### Правило 10

#### *Приложение*

Страните използват разпоредбите на Кодекса за прилагане, при изпълнението на своите задължения и отговорности, съдържащи се в настоящото приложение.

### Правило 11

#### *Проверка на съответствието*

**1** Всяка страна подлежи на периодични одити от Организацията в съответствие с одитния стандарт, за да се провери спазването и прилагането на настоящото приложение.

**2** Генералният секретар на Организацията отговаря за администрирането на одитната схема въз основа на насоките, разработени от Организацията.

**3** Всяка страна носи отговорност за улесняване на провеждането на одита и изпълнението на програма за действия за отстраняване на констатациите въз основа на насоките, разработени от Организацията. †

**4** Одитът на всяка от страните:

- .1** е на база общ график, разработен от Генералния секретар на Организацията, като се вземат предвид насоките, разработени от Организацията; и
- .2** се провежда периодично, като се вземат предвид насоките, разработени от Организацията.

---

\* Вижте процедурите за държавен пристанищен контрол, приети от Организацията с Резолюция А.1052(27).

† Вижте рамката и процедурите за одитната схема на държавите членки на ММО (Резолюция А.1067(28)).

## Допълнение към приложение III

### Критерии за идентифициране на вредни вещества в опакована форма

△ За целите на настоящото приложение вредни вещества са вещества, различни от радиоактивни материали,\* идентифицирани по някой от следните критерии:†

#### (а) Остра (краткосрочна) опасност за водната среда

##### Категория: Остра опасност, категория 1

96 часа LC <sub>50</sub> (за риби)	≤ 1 mg/L и/или
48 часа EC <sub>50</sub> (ракообразни)	≤ 1 mg/L и/или
72 или 96 часа ErC <sub>50</sub> (за водорасли или други водни растения)	≤ 1 mg/L

#### (б) Дългосрочна опасност за водната среда

(i) Вещества, които не са бързо разградими и за които са налице подходящи данни за хронична токсичност

##### Категория: Хронична опасност, категория 1

Хронична NOEC или EC <sub>x</sub> (за риби)	≤ 0,1 mg/L и/или
хронична NOEC или EC <sub>x</sub> (за ракообразни)	≤ 0,1 mg/L и/или
хронична NOEC или EC <sub>x</sub> (за водорасли или други водни растения)	≤ 0,1 mg/L

##### Категория: Хронична опасност, категория 2

Хронична NOEC или EC <sub>x</sub> (за риби)	≤ 1 mg/L и/или
хронична NOEC или EC <sub>x</sub> (за ракообразни)	≤ 1 mg/L и/или
хронична NOEC или EC <sub>x</sub> (за водорасли или други водни растения)	.... ≤ 1 mg/L

(ii) Вещества, които са бързо разградими и за които са налице подходящи данни за хронична токсичност

##### Категория: Хронична опасност, категория 1

Хронична NOEC или EC <sub>x</sub> (за риби)	≤ 0,01 mg/L и/или
хронична NOEC или EC <sub>x</sub> (за ракообразни)	≤ 0,01 mg/L и/или
хронична NOEC или EC <sub>x</sub> (за водорасли или други водни растения)	≤ 0,01 mg/L

##### Категория: Хронична опасност, категория 2

Хронична NOEC или EC <sub>x</sub> (за риби)	≤ 0,1 mg/L и/или
хронична NOEC или EC <sub>x</sub> (за ракообразни)	≤ 0,1 mg/L и/или
хронична NOEC или EC <sub>x</sub> (за водорасли или други водни растения)	≤ 0,1 mg/L

\* Вижте клас 7, както е определен в глава 2.7 от Международния кодекс за превоз на опасни товари по море.

† Критериите са базирани на критериите, разработени от Глобалната хармонизирана система на ООН за класифициране и етикетирание на химикали, с измененията. За дефинициите на съкращения или термини, използвани в настоящото допълнение, вижте съответните параграфи от Международния кодекс за превоз на опасни товари по море.

(iii) Вещества, за които не са налице подходящи данни за хронична токсичност

**Категория: Хронична опасност, категория 1**

96 часа LC <sub>50</sub> (за риби)	≤ 1 mg/L и/или
48 часа EC <sub>50</sub> (за ракообразни)	≤ 1 mg/L и/или
72 или 96 часа ErC <sub>50</sub> (за водорасли или други водни растения)	≤ 1 mg/L

и веществото не е бързо разградимо и/или експериментално определеният BCF е ≥ 500 (или, ако липсва, log K<sub>ow</sub> ≥ 4).

**Категория: Хронична опасност, категория 2**

96 часа LC <sub>50</sub> (за риби)	> 1 mg/L, но ≤ 10 mg/L и/или
48 часа EC <sub>50</sub> (за ракообразни)	> 1 mg/L, но ≤ 10 mg/L и/или
72 или 96 часа ErC <sub>50</sub> (за водорасли или други водни растения)	> 1 mg/L, но ≤ 10 mg/L

и веществото не е бързо разградимо и/или експериментално определеният BCF е ≥ 500 (или, ако липсва, log K<sub>ow</sub> ≥ 4).

Допълнителни насоки относно процеса на класифициране на вещества и смеси са включени в Международния кодекс за превоз на опасни товари по море.

- 1.1.2.3 Международна конвенция за безопасните контейнери от 1972 г., с измененията
- 1.1.2.3.1 Правила 1 и 2 от приложение I към Международната конвенция за безопасните контейнери от 1972 г., с измененията, се отнасят до табелките за одобрена безопасност и поддръжката и проверката на контейнерите и са възпроизведени изцяло.

# Приложение I

## Правила за изпитване, проверка, одобрение и поддръжка на контейнери

### Глава I

#### Общи правила за всички системи за одобрение

##### Общи положения

За целите на настоящото приложение се прилагат следните дефиниции:

Буквата  $g$  означава стандартното земно ускорение;  $g$  е равно на  $9,8 \text{ m/s}^2$ .

Думата *товар*, когато се използва за описание на физическо количество, за което могат да бъдат определени единици, означава маса.

*Максимална експлоатационна брутна маса* или *категория* или  $R$  означава максималната допустима сума от масата на контейнера и неговия товар. Буквата  $R$  се изразява в единици за маса. Когато приложенията се основават на гравитационните сили, получени от тази стойност, тази сила, която е инерционна, се обозначава като  $Rg$ .

*Максимално допустим полезен товар* или  $P$  е разликата между максималната експлоатационна брутна маса или категория и тара. Буквата  $P$  се изразява в единици за маса. Когато приложенията се основават на гравитационните сили, получени от тази стойност, тази сила, която е инерционна, се обозначава като  $Pg$ .

*Тара* означава масата на празния контейнер, включително трайно прикрепеното спомагателно оборудване.

#### Правило 1

##### Табелка за одобрена безопасност

- 1 (a) Табелка за одобрена безопасност, която съответства на спецификациите, посочени в допълнението към настоящото приложение, се поставя трайно на всеки одобрен контейнер на лесно видимо място, в близост до всяка друга табела за одобрение, издадена за официални цели, където тя не може да бъде лесно повредена.
  - (b) На всеки контейнер всички маркировки за максимална експлоатационна брутна маса трябва да съответстват на информацията за максималната брутна експлоатационна маса на табелката за одобрена безопасност.
  - (c) Собственикът на контейнера отстранява табелката за одобрена безопасност на контейнера, ако:
    - (i) контейнерът е бил изменен по начин, който би направил невалидно първоначалното одобрение и информацията върху табелката за одобрена безопасност, или
    - (ii) контейнерът е изваден от експлоатация и не се поддържа в съответствие с Конвенцията или
    - (iii) одобрението е оттеглено от Администрацията.
- 2 (a) Табелката трябва да съдържа следната информация най-малко на английски или френски език:

ОДОБРЕНА БЕЗОПАСНОСТ ПО КОНВЕНЦИЯТА ЗА БЕЗОПАСНИТЕ КОНТЕЙНЕРИ

Държава на одобрение и референтен номер на одобрението

Дата (месец и година) на производство

Идентификационен номер на производителя на контейнера или, в случай на контейнери, за които този номер не е известен, номера, определен от Администрацията

Максимална експлоатационна брутна маса (kg и lb)

Допустимо стифиране на товара за  $1,8g$  (kg и lb)

Сила за изпитване при напречно подреждане (в нютони).

- (b) Върху табелката следва да се запази празно пространство за поставяне на стойности (коефициенти) на якост на крайните прегради и/или страничните прегради в съответствие с параграф 3 от настоящото правило и приложение II, изпитвания б и 7. Празно място следва също да бъде оставено на табелката за първата и следващите дати за преглед на поддръжката (месец и година), когато се използват.

**3** Когато Администрацията счита, че даден нов контейнер отговаря на изискванията на настоящата Конвенция по отношение на безопасността и ако за такъв контейнер стойностите (коефициентите) на якост на крайните прегради и/или страничните прегради са проектирани да бъдат по-големи или по-малки от посочените в приложение II, тези стойности се посочват на табелката за одобрена безопасност. Когато стойностите на стифиране или подреждане са съответно по-малки от 192 000 kg или 150 kN, се счита, че контейнерът има ограничен капацитет стифиране или подреждане и се маркира на видно място, както се изисква съгласно съответните стандарти,\* на или преди следващия им преглед по график или преди всяка друга дата, одобрена от Администрацията, при условие че не е по-късно от 1 юли 2015 г. \* Вижте настоящия стандарт ISO 6346, Товарни контейнери – Кодирание, идентификация и маркировка.

**4** Наличието на табелка за одобрена безопасност не премахва необходимостта от поставяне на етикети или друга информация, която може да се изисква от други правила, които са в сила.

**5** При контейнер, чието изграждане е завършено преди 1 юли 2014 г., може да се запази табелката за одобрена безопасност, както е разрешено от Конвенцията, преди тази дата, при условие че по отношение на този контейнер не са настъпили структурни изменения.

## Правило 2

### Поддръжка и преглед

**1** Собственикът на контейнера отговаря за поддържането му в безопасно състояние.

**2 (a)** Собственикът на одобрен контейнер преглежда контейнера или възлага той да бъде прегледан в съответствие с процедурата, предписана или одобрена от съответната договаряща се страна, през интервали от време, подходящи за условията на експлоатация.

(b) Датата (месец и година), преди която новият контейнер се подлага на първия преглед, се маркира на за одобрена безопасност.

(c) Датата (месец и година), преди която контейнерът трябва да бъде прегледан отново, се отбелязва ясно контейнера върху или възможно най-близо до табелката за одобрена безопасност и по начин, договарящата се страна, която е предписала или одобрила конкретната процедура по преглед.

(d) Интервалът от датата на производство до датата на първия преглед не следва да надвишава пет години. Следващият преглед на нови контейнери и прегледът на налични контейнери се извършва през не повече от 30 месеца. При всички прегледи се определя дали контейнерът има дефекти, които могат на опасност дадено лице.

**3 (a)** Като алтернатива на параграф 2 съответната договаряща се страна може да одобри програма за постоянни прегледи, ако въз основа на представените от собственика доказателства се установи, че тази осигурява стандарт за безопасност, който е поне толкова стриктен, колкото е посочения в параграф 2 по-горе.

(b) За да се посочи, че контейнерът се експлоатира по одобрена програма за постоянни прегледи, маркировка, показваща буквите ACER и идентификацията на договарящата се страна, която е одобрила програмата, се поставя върху контейнера, върху или възможно най-близо до табелката за одобрена безопасност.

(c) Всички прегледи, извършени в рамките на такава програма, определят дали даден контейнер има дефекти, които биха могли да изложат на опасност дадено лице. Те се извършват във връзка с основен ремонт, обновяване или обмен под наем/извън наем и в никакъв случай не по-рядко от веднъж на всеки 30 месеца.

**4** Като минимум одобрените програми следва да бъдат преразглеждани веднъж на всеки 10 години, за да се гарантира, че продължават да постигат целта си. За да се осигури еднакво изпълнение от страна на всички участници в проверката на контейнерите и тяхната оперативна безопасност, съответната договаряща се страна гарантира, че във всяка предписана програма за периодични или одобрени непрекъснати прегледи са включени следните елементи:

(a) методи, обхват и критерии, които да се използват по време на прегледите;

(b) честота на прегледите;

(c) квалификации на персонала, извършващ прегледите;

- (d) система за водене на регистри и документи, която включва:
  - i) уникалният серийен номер на собственика на контейнера;
  - ii) датата, на която е извършен прегледът;
  - iii) идентификация на компетентното лице, извършило прегледа;
  - iv) наименованието и местоположението на организацията, където е извършен прегледът;
  - v) резултатите от прегледа; и
  - vi) в случай на схема за периодични прегледи - следващата дата за преглед;
- (e) система за регистриране и актуализиране на идентификационните номера на всички контейнери, обхванати от съответната схема за проверка;
- (f) методи и системи за критерии за поддръжка, които се отнасят до проектните характеристики на конкретните контейнери;
- (g) мерки за поддържане на наети контейнери, ако са различни от тези, използвани за собствени контейнери; и
- (h) условия и процедури за включване на контейнери във вече одобрена програма.

**5** Договарящата се страна извършва периодични одити на одобрените програми, за да гарантира спазването на разпоредбите, одобрени от договарящата се страна. Договарящата се страна оттегля одобрение, когато условията за издаването му вече не се спазват.

**6** За целите на настоящото правило *съответна договаряща се страна* е договарящата се страна на територията, на която живее собственикът или където е разположено седалището му. Въпреки това, в случай че собственикът има местоживеене или седалище в държава, чието правителство все още не е предприело мерки за предписване или одобряване на схема за проверки, и до момента, в който бъдат предприети тези мерки, собственикът може да използва процедурата, предписана или одобрена от Администрацията на договаряща се страна, която е готова да действа като съответна договаряща се страна. Собственикът спазва условията за използване на такива процедури, определени от въпросната администрация.

**7** Администрациите оповестяват публично информацията за одобрените програми за непрекъснати прегледи.

### 1.1.3 Опасни товари, забранени за транспортиране

1.1.3.1 Освен ако в настоящия Кодекс не е предвидено друго, е забранен превозът на:

Всяко вещество или предмет, които, в състоянието, в което са представени за транспортиране, могат да експлодират, да произведат опасна реакция, да предизвикат пламък или опасно отделяне на топлина или опасни емисии на токсични, корозивни или запалими газове или пари при нормални условия на транспортиране.

В глава 3.3, специални разпоредби 349, 350, 351, 352, 353 и 900 изброяват някои вещества, които са забранени за превоз.

# Глава 1.2

## Дефиниции, мерни единици и съкращения

### 1.2.1 Дефиниции

По-долу е представен списък с дефиниции с обща приложимост, които се използват в настоящия Кодекс. В съответните глави са представени допълнителни дефиниции от конкретно естество.

За целите на настоящия Кодекс:

Аерозоли или аерозолни опаковки са предмети, състоящи се от неподлежащи на повторно пълнене контейнери, които отговарят на разпоредбите на 6.2.4, направени от метал, стъкло или пластмаса и съдържащи състен газ, втечен или разтворен под налягане, със или без течност, паста или прах, и снабдени с дюза, която позволява съдържанието да бъде изтласкано под формата на течни или твърди частици в суспензия в газ, като пяна, паста или прах, в течно или газообразно състояние.

Алтернативна мярка означава одобрение, издадено от компетентния орган за преносима цистерна или многоелементен газов контейнер, които са проектирани, конструирани или изпитани съгласно технически изисквания или методи за изпитване, различни от посочените в настоящия Кодекс (вижте например 6.7.5.11.1).

- △ Животински материал означава трупове на животни, части от животински тела, храни или фуражи, добити от животни.

Одобрение

Многостранно одобрение, при превоз на радиоактивен материал, означава одобрение от съответния компетентен орган на държавата на произход на дизайна или пратката, според случая, както и одобрение от компетентния орган на тази държава, когато пратката ще бъде транспортирана през или в друга държава.

Едностранно одобрение, при превоз на радиоактивен материал, означава одобрение на дизайн, което се изисква само от компетентния орган на държавата на произход на дизайна.

Чанти са гъвкави опаковки, изработени от хартия, пластмасово фолио, текстил, тъкан материал или други подходящи материали.

Кораб, превозващ баржи, означава кораб, специално проектиран и оборудван за транспортиране на корабни баржи.

Фидер на баржи означава кораб, специално проектиран и оборудван за транспортиране на корабни баржи до или от кораб, превозващ баржи.

Кутии означава опаковки с цели правоъгълни или многоъгълни повърхности, изработени от метал, дърво, шперплат, възстановена дървесина, фазер, пластмаса или друг подходящ материал. Допускат се малки отвори за лесно боравене или отваряне на кутията или за да се спазят разпоредбите за класификация, при условие че те не нарушават целостта на опаковката по време на транспортиране.

Контейнери за насипни товари са системи за херметизация (включително всяка обвивка или покритие), предназначени за превоз на твърди вещества, които са в пряк контакт със системата за херметизация. Опаковките, междинните контейнери за насипни товари, големите опаковки и преносимите цистерни не са включени.

Контейнерите за насипни товари:

- са с постоянен характер и достатъчно устойчиви за многократна употреба;
- са специално предназначени да улесняват превоза на товари чрез едно или няколко транспортни средства без междинно повторно товарене;
- са снабдени с устройства, позволяващи лесна работа; и
- имат капацитет, не по-малък от 1 кубичен метър.

Примери за контейнери за насипни товари са товарните контейнери, офшорните контейнери за насипни товари, откритите контейнери, сменяемите каросерии, коритообразните контейнери, контейнерите на колела, товарни отделения на превозни средства или гъвкавите контейнери за насипни товари.

Снопове от цилиндри са модули от цилиндри, които са закрепени заедно, свързани са помежду си с колектор и се транспортират като едно цяло. Общият капацитет на водата не трябва да надвишава 3000 литра, с изключение на това, че сноповете, предназначени за пренос на газове от клас 2.3, се ограничават до 1000 литра воден капацитет.

Товарна транспортна единица означава цистерна за шосеен транспорт или товарно превозно средство, цистерна за железопътен транспорт или товарен вагон, мултимодален товарен контейнер или преносима цистерна, или многоелементен газов контейнер.

Превозвач означава всяко лице, организация или правителство, което извършва превоз на опасни товари с каквото и да е транспортно средство. Терминът включва както превозвачи под наем или срещу възнаграждение (известни като обикновени или договорни превозвачи в някои държави), така и превозвачи за собствена сметка (известни като частни превозвачи в някои държави).

Кораб от клетъчен тип е кораб, при който контейнерите се товарят под палубата в специално проектирани места, осигуряващи постоянно складиране на контейнера по време на транспорт по море. Контейнерите, натоварени на палубата на такъв кораб, са специално подредени и закрепени чрез фитинги.

Затворена товарна транспортна единица, с изключение на клас 1, означава товарна транспортна единица, която изцяло обгръща съдържанието с трайни конструкции с цели и твърди повърхности. Товарни транспортни единици със странични или горни елементи от плат не се считат за затворени товарни транспортни единици; за дефиниция на затворена товарна транспортна единица за клас 1 вижте 7.1.2.

Затворено товарно ро-ро пространство означава товарно ро-ро пространство, което не е отворено товарно ро-ро пространство, нито открита палуба.

Механизъм за затваряне означава устройство, което затваря отвор в контейнер.

Комбинирани опаковки означава комбинация от опаковки за целите на транспортирането, състояща се от една или повече вътрешни опаковки, закрепени във външна опаковка в съответствие с 4.1.1.5.

Компетентен орган означава всяка структура или орган, определени или признати по друг начин за целите на настоящия Кодекс.

Осигуряване на съответствие означава систематична програма от мерки, прилагани от компетентен орган, която има за цел да гарантира, че разпоредбите на настоящия Кодекс се спазват на практика.

Композитни опаковки означава опаковки, състоящи се от външна опаковка и вътрешен контейнер, конструирани така, че вътрешният контейнер и външната опаковка представляват неразделна опаковка. След като бъде сглобена, тя остава интегрирана единица; тя се пълни, съхранява, транспортира и изпразва като такава.

Изоляционна система, при транспортиране на радиоактивен материал, означава окомплектоване на дялящ се материал и опаковъчни компоненти, посочени от проектанта и одобрени от компетентния орган като предназначени да запазят безопасността в критични ситуации.

Получател е всяко лице, организация или правителство, което има право да получи пратка.

Пратка е всеки пакет или пакети, или товар от опасни стоки, предадени от изпращача за транспортиране.

Изпращач е всяко лице, организация или правителство, което подготвя пратка за транспортиране.

Система за херметизация, при транспортиране на радиоактивен материал, означава съвкупността от компоненти на опаковката, посочени от проектанта като предназначени да херметизират радиоактивния материал по време на транспортирането.

Контролна температура означава максималната температура, при която определени вещества (като органични пероксиди и самоактивиращи се и свързани с тях вещества) могат да бъдат транспортирани безопасно в рамките на продължителен период от време.

Превозване означава:

- .1 за автомобилен или железопътен транспорт: всяко превозно средство,
- .2 за транспорт по вода: всеки кораб, всяко товарно помещение или определена палубна зона на кораба,
- .3 за въздушен транспорт: всяко въздухоплавателно средство.

Щайгите са външни опаковки с незавършени повърхности.

Индекс за безопасност в критични ситуации, определен за дадена опаковка, защитен или товарен контейнер, съдържащи дялящ се материал, при превоз на радиоактивен материал, означава номер, който се използва за осигуряване на контрол върху натрупването на опаковки, защитни или товарни контейнери, съдържащи дялящ се материал.

Критична температура е температурата, при преминаването на която веществото не може да съществува в течно състояние.

Криогенни контейнери са транспортируеми термоизолирани контейнери за охладени втечнени газове с воден капацитет от не повече от 1000 литра.

Кодекс STU е Практическият кодекс на ММО/МОТ/ИКЕ на ООН за опаковане на товарни транспортни единици (MSC.1/Circ.1497).\*

---

\* Допълнителни практически насоки и обща информация, свързани с Кодекс STU, са налични като информационни материали (MSC.1/Circ.1498). Кодекс STU и информационният материал могат да бъдат намерени на адрес [www.unece.org/trans/wp24/guidelinespackingctus/intro.html](http://www.unece.org/trans/wp24/guidelinespackingctus/intro.html).



Определена палубна зона означава зоната на откритата палуба на кораба или палубата за превозни средства на ро-ро кораб, която е предназначена за складиране на опасни товари.

Проектиране, за превоза на радиоактивен материал, означава описанието на дялящия се материал, освободен съгласно 2.7.2.3.5.6, радиоактивен материал в специална форма, слабодисперсивен радиоактивен материал, пакет или опаковка, която позволява пълното идентифициране на такъв елемент. Описанието може да включва спецификации, инженерни чертежи, доклади, доказващи съответствие с регулаторните изисквания, и друга съответна документация.

Проектен срок на годност, за композитни цилиндри и тръби, означава максималният срок на експлоатация (в брой години), за който цилиндърът или тръбата са проектирани и одобрени в съответствие с приложимия стандарт.

Варелите са цилиндрични опаковки с плосък или изпъкнал край, изработени от метал, фазер, пластмаса, шперплат или други подходящи материали. Това определение включва и опаковки с други форми, като например опаковки с кръгли заострени шийки или опаковките с формата на кофа. Дървените варели и бидони не попадат в обхвата на това определение.

Вещество с повишена температура означава вещество, което се транспортира или се предлага за транспортиране:

- в течно състояние при температура 100°C или по-висока
- в течно състояние с точка на възпламеняване над 60°C, която умишлено се загрева до температура над точката на възпламеняване; или
- в твърдо състояние при температура 240°C или по-висока.

Аварийна температура е температурата, при която се прилагат аварийните процедури.

Изключителна употреба, за превоза на радиоактивен материал, означава употреба само от един изпращач на превоз или на голям товарен контейнер, по отношение на която цялото първоначално, междинно и крайно товарене и разтоварване и изпращане се извършват в съответствие с указанията на изпращача или получателя, когато това се изисква от разпоредбите на настоящия Кодекс.

Съотношение на пълнене означава съотношението между масата на газа и масата на водата при 15°C, което би напълнило докрай съд под налягане в готовност за употреба.

Точка на възпламеняване означава най-ниската температура на течност, при която парите ѝ образуват запалима смес с въздуха.

Храната включва храни, фуражи или други хранителни вещества, предназначени за консумация от хора или животни.

Товарен контейнер е предмет от транспортно оборудване, който е с постоянен характер и съответно е достатъчно здрав, за да бъде подходящ за многократна употреба; специално проектиран да улеснява превоза на товари посредством един или повече видове транспорт, без междинно повторно товарене; проектиран да бъде закрепен и/или с него да се работи лесно, който има принадлежности за тези цели и е одобрен в съответствие с Международната конвенция за безопасни контейнери, 1972 г., с измененията. В допълнение: Малък товарен контейнер е товарен контейнер с вътрешен обем от не повече от 3 тмз.

Голям товарен контейнер е товарен контейнер с вътрешен обем над 3 тмз.

При товарни контейнери за превоз на радиоактивен материал като опаковка може да се използва товарен контейнер. Малък товарен контейнер е този, който има общ външен размер, по-малък от 1,5 m, или вътрешен обем, не по-голям от 3 тмз. Всеки друг товарен контейнер се счита за голям товарен контейнер.

Горивна клетка означава електрохимично устройство, което преобразува химическата енергия на дадено гориво в електрическа енергия, топлинна енергия и продукти от реакцията.

Двигател с горивни клетки означава устройство, което се използва за хранване на оборудването и което се състои от горивна клетка и нейния механизъм за хранване с гориво, независимо дали е вграден в горивната клетка или е отделно от нея, и включва всички принадлежности, необходими за изпълнение на функцията му.

△ GHS означава седмото преработено издание на Глобалната хармонизирана система за класифициране и етикетиране на химикали, публикувана от Организацията на обединените нации като документ ST/SG/AC.10/30/Rev.7.

Цистерна тип 4 на ММО означава шосейно превозно средство-цистерна за превоз на опасни товари от класове 3 до 9 и включва полуремарке с трайно прикрепена цистерна или цистерна, прикрепена към шаси, с най-малко четири заключващи устройства със завъртане, които отговарят на стандартите ISO (напр. ISO 1161:1984).

Цистерна тип 6 на ММО означава шосейно превозно средство-цистерна за превоз на неохладени втечени газове от клас 2 и включва полуремарке с трайно прикрепена цистерна или цистерна, прикрепена към шаси, която е оборудвана с части от сервизно оборудване и конструкции, необходими за превоза на газове.

Цистерна тип 8 на ММО означава шосейно превозно средство-цистерна за превоз на охладени втечени газове от клас 2 и включва полуремарке с трайно прикрепена топлоизолационна цистерна, оборудвана с части от сервизно оборудване и конструкции, необходими за превоза на охладени втечени газове.

■ Цистерна тип 9 на ММО означава шосейно превозно средство, превозващо газове елементи, за превоз на сгъстени газове от клас 2 с елементи, свързани помежду си чрез колектор, трайно прикрепен към шаси, който е снабден с части от сервисно оборудване конструкции, необходими за превоза на газове. Елементите са цилиндри, тръби и снопове от цилиндри, предназначени за превоз на газове, както е определено в 2.2.1.1.

Вътрешни опаковки са опаковки, за които при транспортиране е необходима външна опаковка.

Вътрешни контейнери са контейнери, които изискват външна опаковка, за да изпълняват функцията си на херметизация.

Контролен орган е независим контролен и изпитателен орган, одобрен от компетентния орган.

Междинни контейнери за насипни товари са твърди или гъвкави преносими опаковки, различни от посочените в глава 6.1, които:

- .1 имат капацитет от:
  - .1 не повече от 3,0 m<sup>3</sup> (3000 литра) за твърди вещества и течности от групи за опаковане II и III;
  - .2 не повече от 1,5 m<sup>3</sup> за твърди вещества от група за опаковане I, когато са опаковани в гъвкави, твърди пластмасови, композитни, фазерни или дървени междинни контейнери за насипни товари;
  - .3 не повече от 3,0 m<sup>3</sup> за твърди вещества от група за опаковане I, когато са опаковани в метални междинни контейнери за насипни товари;
  - .4 не повече от 3,0 m<sup>3</sup> за радиоактивен материал от клас 7;
- .2 са проектирани за механична работа; и
- .3 са устойчиви на напреженията, създавани при работа и транспортиране, които са определени чрез изпитвания.

Преработените междинни контейнери за насипни товари са метални, твърди пластмасови или композитни междинни контейнери за насипни товари, които:

- .1 са произведени като тип по изискванията на ООН от тип, който не е по изискванията на ООН; или
- .2 са преобразувани от един тип конструкция по ООН в друг тип конструкция по ООН.

Преработените междинни контейнери за насипни товари са предмет на същите разпоредби на настоящия Кодекс, които се прилагат за нови междинни контейнери за насипни товари от същия тип (вижте и дефиницията за тип конструкция в 6.5.6.1.1).

Ремонтираните междинни контейнери за насипни товари са метални, твърди пластмасови или композитни междинни контейнери за насипни товари, които в резултат на удар или поради каквато и да е друга причина (напр. корозия, крехкост или други доказателства за намалена якост в сравнение с типа конструкция) са възстановени така, че да съответстват на типа конструкция и да могат да издържат на проектните типови изпитвания. За целите на настоящия Кодекс замяната на твърд вътрешен контейнер на композитен междинен контейнер за насипни товари с контейнер, съответстващ на оригиналния тип конструкция от същия производител, се счита за ремонт. Рутинната поддръжка на твърди междинни контейнери за насипни товари (вижте дефиницията по-долу) обаче не се счита за ремонт. Корпусите на междинните контейнери за насипни товари от твърда пластмаса и вътрешните контейнери на композитните междинни контейнери за насипни товари не подлежат на ремонт. Гъвкавите междинни контейнери за насипни товари не подлежат на ремонт, освен ако това не е одобрено от компетентния орган.

Рутинната поддръжка на гъвкави междинни контейнери за насипни товари е рутинното изпълнение на операции върху пластмасови или гъвкави междинни контейнери за насипни товари от текстил, като например:

- .1 почистване; или
- .2 подмяна на компоненти, които не са неразделна част, като например обвивки и затварящи връзки, с компоненти, съответстващи на първоначалната спецификация на производителя;

при условие, че тези операции не влияят неблагоприятно на функцията на херметизация на гъвкавия междинен контейнер за насипни товари или не променят типа на конструкцията.

**Забележка:** За твърди междинни контейнери за насипни товари вижте „Рутинна поддръжка на твърди междинни контейнери за насипни товари“.

Рутинна поддръжка на твърди междинни контейнери за насипни товари е рутинното изпълнение на операции върху метални, твърди пластмасови или композитни междинни контейнери за насипни товари, като например:

- .1 почистване;
- .2 отстраняване и повторно инсталиране или смяна на затварящите механизми върху корпуса (включително свързаните с тях уплътнения) или на сервисното оборудване в съответствие със спецификации на производителя, при условие че е проверена херметичността на междинните контейнери за насипни товари; или
- .3 възстановяване на конструкции, които не изпълняват пряко функция на херметизация или освобождаване на налягането при разтоварване на опасни товари, за да съответстват на типа конструкция (напр. изправяне на опорите или повдигане на приспособления), при условие че функцията на херметизация на междинните контейнери за насипни товари не е засегната.

**Забележка:** За гъвкави междинни контейнери за насипни товари вижте „Рутинна поддръжка на гъвкави междинни контейнери за насипни товари“.

Междинни опаковки са опаковки, поставени между вътрешни опаковки или предмети и външна опаковка.

Бидони са метални или пластмасови опаковки с правоъгълно или многоъгълно напречно сечение.

Големи опаковки са опаковки, състоящи се от външна опаковка, които съдържат предмети или вътрешни опаковки и които:

.1 са проектирани за механична работа; и

.2 превишават 400 kg нетна маса или 450 литра капацитет, но са с обем от не повече от 3 m<sup>3</sup>.

Голяма аварийна опаковка е специална опаковка, която:

.1 е проектирана за механична работа; и

.2 превишава 400 kg нетна маса или 450 литра капацитет, но има обем от не повече от 3 m<sup>3</sup>; в които за целите на транспортирането са поставени за оползотворяване или обезвреждане повредени, дефектни, течещи или несъответстващи опаковки за опасни товари или опасни товари, които са разлети или изтекли.

Обвивка означава отделна тръба или торбичка, поставена в опаковка (включително междинни контейнери за насипни товари и големи опаковки), но която не е неразделна част от нея, включително механизмите за затваряне на отворите ѝ.

Течностите са опасни товари, които при 50°C имат парно налягане не повече от 300 kPa (3 бара), които не са напълно газообразни при 20°C и при налягане 101,3 kPa и които имат точка на топене или начална точка на топене от 20°C или по-малко при налягане от 101,3 kPa. Вискозно вещество, за което не може да се определи конкретна точка на топене, се подлага на изпитване ASTM D 4359-90 или на изпитване за определяне на флуидността (изпитване с пенетрометър), описано в раздел 2.3.4 от приложение А към Европейската спогодба за международен превоз на опасни товари по шосе (ADR). \*

Дълго международно пътуване е международно пътуване, което не е кратко международно пътуване.

Система за управление, при превоз на радиоактивен материал, означава съвкупност от взаимосвързани или взаимодействащи елементи (система) за установяване на политики и цели и за постигане на целите по ефикасен и ефективен начин.

Δ <sup>1</sup>Ръководство за изпитвания и критерии е шестото преработено издание на публикацията на Организацията на обединените нации, озаглавено „Препоръки относно превоза на опасни товари, ръководство за изпитвания и критерии“ (ST/SG/AC.10/11/ версия 6 и изменение 1).

Максимална вместимост, както е използвана в 6.1.4, е максималният вътрешен обем на контейнерите или опаковките, изразен в литри.

Максимална нетна маса, както е използвана в 6.1.4, е максималната нетна маса на съдържанието в една опаковка или максималната комбинирана маса на вътрешните опаковки и тяхното съдържание и се изразява в килограми.

Максимално нормално работно налягане, при транспортиране на радиоактивен материал, е максималното налягане над средното атмосферно налягане на морско равнище, което би се развило в системата на херметизация за период от една година при температурни и слънчеви лъчения, съответстващи на условията на околната среда при отсъствие на вентилация, външно охлаждане от спомагателна система или оперативен контрол по време на транспортиране.

Система за съхранение на метален хидрид е една цялостна система за съхранение на водород, включваща контейнер, метален хидрид, устройство за понижаване на налягането, спирателен клапан, сервизно оборудване и вътрешни компоненти, използвани само за превоз на водород.

Многоелементните газови контейнери са мултимодални модули от цилиндри, тръби или снопове от цилиндри, които са взаимосвързани с колектор и които са сглобени в рамка. Многоелементният газов контейнер включва сервизно оборудване и конструкции, необходими за преноса на газове.

Нетна експлозивна маса е общата маса на експлозивните вещества без опаковките, обвивките и т.н. (нетно експлозивно количество, нетно експлозивно съдържание или нетно експлозивно тегло често се използват за предаване на същото значение.)

Детектор за неутронна радиация е устройство, което открива неутронна радиация. В това устройство може да се съдържа газ в херметически запечатана електронна тръба-преобразувател, която преобразува неутронната радиация в измерим електрически сигнал.

Офшорен контейнер за насипни товари е контейнер за насипни товари, специално предназначен за многократно използване за превоз на опасни товари до, от и между офшорни съоръжения. Офшорните контейнери за насипни товари се проектират и конструират в съответствие с Насоките за одобрение на офшорни контейнери за насипни товари (MSC/Circ.860).

Открита товарна транспортна единица е единица, която не е затворена товарна транспортна единица.

<sup>1</sup> Δ = Публикация на ООН: ECE/TRANS/257 (Sales No. E.16.VIII.1).

Открит криогенен контейнер е транспортируем термоизолиран контейнер за охладени втечени газове, който се поддържа при атмосферно налягане чрез непрекъснато изпускане на охладения втечен газ.

Открито ро-ро товарно помещение е ро-ро товарно помещение, открито от двете страни, или открито от една страна и оборудвано с подходяща естествена вентилация, действаща по цялата му дължина чрез трайни отвори в страничната обшивка или палубата, приемливи за Администрацията.

Външна опаковка означава външна защита на композитна или комбинирана опаковка, заедно с всякакви абсорбиращи материали, запълващ материал и всякакви други компоненти, необходими за съхраняване и защита на вътрешните контейнери или вътрешните опаковки.

Защитен контейнер е заграждение, използвано от един изпращач за съхраняване на една или повече опаковки и за формиране на една единица за удобство при боравене и складиране по време на транспортиране. Примери за защитни контейнери са няколко пакета:

- .1 поставени или подредени върху товарна платформа, като например палет, и закрепени чрез ленти, свиващо се фолио, разтегателно фолио или чрез други подходящи средства; или
- .2 поставени в защитна външна опаковка, като например кутия или щайга.

Стифирана означава, че даден пакет или контейнер са подредени директно върху други.

Пакет е цялостният продукт от операцията по опаковане, състоящ се от опаковката и нейното съдържание, подготвени за транспортиране.

Опаковка означава един или повече контейнера и всякакви други необходими компоненти или материали, за да могат контейнерите да изпълняват функциите си на херметизация и други функции за безопасност.

Варелите под налягане са заварени транспортируеми контейнери под налягане с воден капацитет над 150 литра и не повече от 1000 литра (напр. цилиндрични контейнери, оборудвани с въртящи се обръчи, сфери на плъзгачи).

Контейнери под налягане е общ термин, който включва цилиндри, тръби, варели под налягане, затворени криогенни контейнери, системи за съхранение на метален хидрид, снопове от цилиндри и аварийни контейнери под налягане.

Осигуряване на качеството означава системна програма за контрол и проверки, прилагана от организация или орган, която има за цел да осигури достатъчна увереност, че стандартът за безопасност, предписан в настоящия Кодекс, се постига на практика.

Система за откриване на радиация е апарат, който съдържа радиационни детектори като компоненти.

Ниво на радиация, при транспортиране на радиоактивен материал, означава съответната мощност на дозата, изразена в милисиверти на час или микросиверти на час.

Радиоактивно съдържание, при транспортиране на радиоактивен материал, е радиоактивният материал заедно с всички замърсени или активирани твърди вещества, течности и газове в опаковката.

Контейнери означава херметизирани съдове за приемане и съхранение на вещества или предмети, включително всякакви механизми за затваряне.

Възстановените опаковки включват:

- .1 метални варели, които:
  - .1 се почистват до оригиналните материали на конструкцията, като цялото предишно съдържание, вътрешната и външната корозия и външните покрития и етикети се отстраняват;
  - .2 са възстановени в първоначална форма и контур, като ръбовете (ако има такива) се изправят и херметизират, а всички уплътнения, които не са неразделна част, се заменят; и
  - .3 се проверяват след почистване, но преди боядисване, като се отхвърлят опаковки с видими вдлъбнатини, значително редуцирана дебелина на материала, износен метал, повредени улеи или запушалки или други значителни дефекти;
- .2 пластмасови варели и бидони, които:
  - .1 се почистват до оригиналните материали на конструкцията, като се отстраняват цялото предишно съдържание, външни покрития и етикети;
  - .2 са със сменени уплътнения, които не са неразделна част; и
  - .3 се проверяват след почистване, като се отхвърлят опаковки с видими повреди като разкъсвания, огъвания или пукнатини, повредени улеи или запушалки или други значителни дефекти.

Рециклиран пластмасов материал е материал, възстановен от използвани промишлени опаковки, който е бил почистен и подготвен за преработка в нови опаковки. Специфичните свойства на рециклирания материал, използван за производството на нови опаковки, се осигуряват и документират редовно като част от призната от компетентния орган програма за осигуряване на качеството. Програмата за осигуряване на качеството включва доклад за правилното предварително сортиране и проверка дали всяка партида рециклиран пластмасов материал е с правилния индекс на стопилка, плътност и якост на опън, съответстващи на тези на типа конструкцията, произведен от този рециклиран материал. Това задължително включва познаване на опаковъчния материал, от който са получени рециклираните пластмаси, както и познаване на предишното съдържание на тези опаковки, ако това предишно

съдържание е в състояние да редуцира свойствата на новите опаковки, произведени от този материал. В допълнение програмата за осигуряване на качеството на производителя на опаковките съгласно 6.1.1.3 включва извършването на механично изпитване на типа конструкция в 6.1.5 върху опаковки, произведени от всяка партида рециклиран пластмасов материал. При това изпитване показателите на стифиране могат да бъдат проверени чрез подходящо динамично изпитване с натиск, вместо чрез изпитване със статично натоварване.

**Забележка:** ISO 16103:2005, „Опаковки – транспортни пакети за опасни товари – рециклирани пластмасови материали“ предоставя допълнителни насоки относно процедурите, които трябва да се следват при одобряването на използването на рециклирани пластмасови материали.

Преработени междинни контейнери за насипни товари (вижте „Междинни контейнери за насипни товари“).

Преработена голяма опаковка е голяма опаковка от метал или твърда пластмаса, която:

- .1 е произведена като тип по изискванията на ООН от тип, който не е по изискванията на ООН; или
- .2 е преобразувана от един тип конструкция по ООН в друг тип конструкция по ООН.

Преработените големи опаковки са предмет на същите разпоредби на настоящия Кодекс, които се прилагат за нови големи опаковки от същия тип (вижте и дефиницията за тип конструкция в 6.6.5.1.2).

Преработените опаковки включват:

- .1 метални варели, които:
  - .1 са произведени като тип по изискванията на ООН от тип, който не е по изискванията на ООН;
  - .2 са преобразувани от един тип по ООН в друг тип по ООН; или
  - .3 са с подменени вградени структурни компоненти (като неподвижни глави); или
- .2 пластмасови варели, които:
  - .1 са преобразувани от един тип по ООН в друг тип по ООН (като 1Н1 в 1Н2); или
  - .2 са с подменени вградени структурни компоненти.

Преработените варели са предмет на същите разпоредби от настоящия Кодекс, които се прилагат за нов варел от същия тип.

Ремонтирани междинни контейнери за насипни товари (вижте „Междинни контейнери за насипни товари“).

Повторно използвана голяма опаковка е голяма опаковка, която предстои да се напълни отново, която е проверена и е без дефекти, засягащи способността да се преминат изпитванията на продуктивността: терминът включва тези, които се пълнят със същото или сходно съвместимо съдържание и се транспортират в рамките на дистрибуторските вериги под контрола на изпращача на продукта.

Повторно използвани опаковки са опаковки, които предстои да бъдат напълнени отново, които са проверени и са без дефекти, засягащи способността да се преминат изпитванията на продуктивността; терминът включва тези, които се пълнят със същото или сходно съвместимо съдържание и се транспортират в рамките на дистрибуторските вериги под контрола на изпращача на продукта.

Шосейно превозно средство-цистерна е превозно средство, оборудвано с цистерна с капацитет над 450 литра и с устройства за понижаване на налягането.

Ро-ро товарни помещения са помещенията, които обикновено не се подразделят и се простират или по основната дължина, или по цялата дължина на кораба, в които стоките (опаковани или в насипно състояние, във или върху вагони или коли, превозни средства (включително сухопътни или железопътни танкери), ремаркета, контейнери, палети, разглобяеми цистерни или в подобни отделения за съхранение или други контейнери могат обикновено да бъдат натоварвани и разтоварвани в хоризонтално положение.

Ро-ро кораб е кораб, който има една или повече палуби, закрити или открити, които обикновено не са подразделени и се простират по цялата дължина на кораба, превозващ стоки, които обикновено се товарят и разтоварват в хоризонтално положение.

Рутинна поддръжка на междинни контейнери за насипни товари (вижте „Междинни контейнери за насипни товари“).

Аварийните опаковки са специални опаковки, в които за целите на транспортирането са поставени за оползотворяване или обезвреждане повредени, дефектни, течещи или несъответстващи опаковки за опасни товари или опасни товари, които са разлети или изтекли.

Аварийен контейнер под налягане е контейнер под налягане с воден капацитет, непревишаващ 3000 литра, в който са поставени повредени, дефектни, течещи или несъответстващи на изискванията контейнери под налягане за целите на транспортирането, например за оползотворяване или обезвреждане.

Температура на самоускоряващо се разлагане е най-ниската температура, при която може да възникне самоускоряващо се разлагане за дадено вещество в опаковката, която се използва за транспортиране. Температурата на самоускоряващо се разлагане се определя в съответствие с част II от Ръководството за изпитвания и критерии.

Температура на самоускоряваща се полимеризация е най-ниската температура, при която може да възникне полимеризация на вещество в опаковката, междинния контейнер за насипни товари или преносимата цистерна, използвани за транспортиране. Температурата на самоускоряваща се полимеризация се определя в съответствие с процедурите за изпитване, установени за температурата на самоускоряващо се разлагане за самоактивиращи се вещества в съответствие с част II, раздел 28 от Ръководството за изпитвания и критерии.

Полуремарке е всяко ремарке, предназначено за прикачване към моторно превозно средство така, че една част от него да лежи върху моторното превозно средство и значителна част от теглото му и от теглото на товара му да бъдат носени от моторното превозно средство.

Срок на експлоатация за композитни цилиндри и тръби е броят години, през които употребата на цилиндъра или тръбата е разрешена.

Стабилизирано налягане е налягането на съдържанието на контейнер под налягане в топлинно и дифузионно равновесие.

Корабна баржа или баржа е отделен кораб без собствено задвижване, специално проектиран и оборудван да бъде повдигнат в натоварено състояние и складиран на борда на кораб, превозващ баржи, или фидер на баржи.

Изпращане е конкретното придвижване на дадена пратка от мястото на произход до местоназначението.

Товародател, за целите на настоящия Кодекс, има същото значение като изпращача.

Кратко международно пътуване е международно пътуване, по време на което даден кораб е на не повече от 320 км от пристанище или място, където пътниците и екипажът могат да бъдат настанени в безопасност. Нито разстоянието между последното пристанище на престой в страната, в която е започнало пътуването, и крайното пристанище, нито обратното пътуване надвишава 965 километра. Крайното пристанище е последното пристанище на престой по време на редовното пътуване, в което корабът започва връщането към страната, в която е започнало пътуването.

Непропускливи опаковки са опаковки, непротускащи сухо съдържание, включително фин твърд материал, произведен по време на транспортиране.

Твърд насипен товар е всеки материал, различен от течност или газ, който се състои от комбинация от частици, гранули или по-големи парчета материал, обикновено с еднакъв състав, който се натоварва директно в товарните помещения на кораба без никаква междинна форма на херметизация (това включва материал, натоварен в баржа на кораб, превозващ баржи).

Твърдите вещества са опасни товари, различни от газове, които не отговарят на дефиницията за течности по тази глава.

Помещение от специална категория е затворено помещение, над или под палубата, предназначено за превоз на моторни превозни средства с гориво в резервоарите за собствено задвижване, в което и от което могат да се управляват тези превозни средства и до което пътниците имат достъп.

Цистерна е преносима цистерна (включително цистерна-контейнер), шосейно превозно средство-цистерна, вагон-цистерна или контейнер за съхраняване на твърди вещества, течности или втечени газове и има капацитет, не по-малък от 450 литра, когато се използва за транспортиране на газове, както е определено в 2.2.1.1.

Изпитвателно налягане е необходимото налягане, прилагано по време на изпитването за определяне или преквалифициране на налягането (за преносими цистерни вижте 6.7.2.1).

През или във означава през или в страните, в които се транспортира пратката, но изрично изключва страните, над които пратката се превозва по въздух, при условие че в тези страни няма планиран престой.

Трансгранично движение на отпадъци е и изпращане на отпадъци от район, намиращ се под националната юрисдикция на една държава, към или през район, намиращ се под националната юрисдикция на друга държава, или към или през район, който не е под юрисдикцията на нито една държава, при условие че това движение включва поне две държави.

Транспортен индекс, определен за опаковка, защитен или товарен контейнер, или за неопакван LSA-I или SCO-I, при превоз на радиоактивен материал, означава номер, който се използва за осигуряване на контрол върху радиационното облъчване.

Тръба означава транспортируем контейнер под налягане с безшевна или композитна конструкция с воден капацитет над 150 литра и не повече от 3000 литра.

Окомплектован товар означава, че няколко опаковки са:

- 1 поставени или подредени една върху друга и закрепени чрез ленти, свиващо се фолио или други подходящи средства към товарна платформа, като например палет;
- 2 поставени в защитно външно ограждение, като например палетна кутия;
- 3 трайно закрепени заедно в сноп.

Превозно средство означава пътно превозно средство (включително съчленено превозно средство, т.е. състав от влекач и полуремарке) или железопътен вагон. Всяко ремарке се счита за отделно превозно средство.

Отпадъци означава вещества, разтвори, смеси или предмети, съдържащи или замърсени с една или повече съставки, които са предмет на разпоредбите на настоящия Кодекс и за които не се предвижда пряка употреба, но които се транспортират за изхвърляне, изгаряне или други методи за обезвреждане.

Реагиращо с вода е вещество, което при контакт с вода отделя запалим газ.

Открита палуба е палуба, която е изцяло изложена на атмосферните влияния отгоре и най-малко от две страни.

Дървени варели са опаковки, изработени от естествен дървен материал, с кръгло напречно сечение, с изпъкнали стени, състоящи се от летви и глави и снабдени с обръчи.

Работно налягане е стабилизирания налягане на състен газ при референтна температура 15°C в пълен контейнер под налягане.

### 1.2.1.1 Разясняване на примери за определени термини

Следните обяснения и примери имат за цел да помогнат за разясняване на употребата на някои от термините за опаковане, определени в настоящата глава.

Дефинициите в тази глава са в съответствие с употребата на термините в целия Кодекс. Някои от определените термини обаче обикновено се използват по друг начин. Това е особено очевидно по отношение на термина „вътрешен контейнер“, който често се използва за описание на „вътрешната част“ на комбинирана опаковка.

„Вътрешната част“ на „комбинираните опаковки“ винаги се нарича „вътрешни опаковки“, а не „вътрешни контейнери“. Стъклената бутилка е пример за такава „вътрешна опаковка“.

„Вътрешната част“ на „компонитните опаковки“ обикновено се нарича „вътрешни контейнери“. Например „вътрешната част“ на композитна опаковка 6НА1 (пластмасов материал) е такъв „вътрешен контейнер“, тъй като той обикновено не е проектиран да изпълнява функция на херметизация без своята „външна опаковка“ и следователно не е „вътрешна опаковка“.

## 1.2.2 Мерни единици

1.2.2.1 Следните мерни единици\* са приложими в настоящия Кодекс:

Измерване на:	Единица в системата SI	Допустима алтернативна единица	Връзка между единиците
Дължина	m (метри)	–	–
Площ	m <sup>2</sup> (квадратни метри)	–	–
Обем	m <sup>3</sup> (кубични метри)	Lb (литър)	1 L = 10 <sup>-3</sup> m <sup>3</sup>
Време	s (секунда)	min (минута)	1 min = 60 s
		h (час)	1 h = 3600 s
		d (ден)	1 d = 86 400 s
Маса	kg (килограм)	g (грам)	1 g = 10 <sup>-3</sup> kg
		t (тон)	1 t = 10 <sup>3</sup> kg
		kg/L	1 kg/L = 10 <sup>3</sup> kg/m <sup>3</sup>
Масова плътност	kg/m <sup>3</sup>	kg/L	0°C = 273,15 K
Температура	K (келвин)	°C (градуси по Целзий)	1°C = 1 K 1 N = 1 kg m/s <sup>2</sup>
Температурна разлика	K (келвин)	°C (градуси по Целзий)	1 bar = 10 <sup>5</sup> Pa 1 Pa = 1 N/m <sup>2</sup>
Сила	N (нютон)	–	1 N/mm <sup>2</sup> = 1 MPa
Налягане	Pa (паскал)	bar (бар)	1 kWh = 3,6 MJ 1 J = 1 N·m = 1 W·s 1 eV = 0,1602 × 10 <sup>-18</sup> J
Натиск	N/m <sup>2</sup>	N/mm <sup>2</sup>	1 W = 1 J/s = 1 N·m/s
Работа Енергия Количество топлина	J (джаул)	kWh (киловатчас)	1 mm <sup>2</sup> /s = 10 <sup>-6</sup> m <sup>2</sup> /s
Мощност	W (ват)	eV (електронволт)	1 mPa·s = 10 <sup>-3</sup> Pa·s
	m <sup>2</sup> /s	–	
Кинематичен вискозитет	Pa·s	mm <sup>2</sup> /s	
Динамичен вискозитет	–	mPa·s	

\* Следните закръглени цифри са приложими за преобразуването на единиците, използвани до момента в единици в системата SI.

Измерване на:	Единица в системата SI <sup>a</sup>	Допустима алтернативна единица	Връзка между единиците
Активност	Bq (бекерел) Sv	–	–
Еквивалентна доза	(сиверт)	–	–
Проводимост	S/m (сименс/метър)	–	–

<sup>a</sup> Международната система на мерните единици (SI) е резултат от решенията, взети на Генералната конференция по мерки и теглилки (адрес: Pavillon de Breteuil, Parc de St-Cloud, F-92312 Sèvres).

<sup>b</sup> Съкращението „ℓ“ за литър може също да се използва вместо съкращението „L“.

Сила	Натиск		
1 kg = 9,807 N	1 kg/mm <sup>2</sup>	= 9,807 N/mm <sup>2</sup>	
1 N = 0,102 kg	1 N/mm <sup>2</sup>	= 0,102 kg/mm <sup>2</sup>	
<b>Налягане</b>			
1 Pa = 1 N/m <sup>2</sup> = 10 <sup>-5</sup> bar	= 1,02 × 10 <sup>-5</sup> kg/cm <sup>2</sup>	= 0,75 × 10 <sup>-2</sup> torr	
1 bar = 10 <sup>5</sup> Pa	= 1,02 kg/cm <sup>2</sup>	= 750 torr	
1 kg/cm <sup>2</sup> = 9,807 × 10 <sup>4</sup> Pa	= 0,9807 bar	= 736 torr	
1 torr = 1,33 × 10 <sup>2</sup> Pa	= 1,33 × 10 <sup>-3</sup> bar	= 1,36 × 10 <sup>-3</sup> kg/cm <sup>2</sup>	
<b>Енергия, работа, количество топлина</b>			
1 J = 1 N·m	= 0,278 × 10 <sup>-6</sup> kWh	= 0,102 kg·m	= 0,239 × 10 <sup>-3</sup> kcal
1 kWh = 3,6 × 10 <sup>6</sup> J	= 367 × 10 <sup>3</sup> kg·m	= 860 kcal	
1 kg·m = 9,807 J	= 2,72 × 10 <sup>-6</sup> kWh	= 2,34 × 10 <sup>-3</sup> kcal	
1 kcal = 4,19 × 10 <sup>3</sup> J	= 1,16 × 10 <sup>-3</sup> kWh	= 427 kg·m	
<b>Мощност</b>		<b>Кинематичен вискозитет</b>	
1 W = 0,102 kg·m/s	= 0,86 kcal/h	1 m <sup>2</sup> /s = 10 <sup>4</sup> St (сток)	
1 kg·m/s = 9,807 W	= 8,43 kcal/h	1 St = 10 <sup>-4</sup> m <sup>2</sup> /s	
1 kcal/h = 1,16 W	= 0,119 kg·m/s		
<b>Динамичен вискозитет</b>			
1 Pa·s = 1 N·s/m <sup>2</sup>	= 10 P (поаз)	= 0,102 kg·s/m <sup>2</sup>	
1 P = 0,1 Pa·s	= 0,1 N·s/m <sup>2</sup>	= 1,02 × 10 <sup>-2</sup> kg·s/m <sup>2</sup>	
1 kg·s/m <sup>2</sup> = 9,807 Pa·s	= 9,807 N·s/m <sup>2</sup>	= 98,07 P	

Кратните и дробните числа на дадена единица могат да се образуват чрез префикси или символи със следното значение, които се поставят пред наименованието или символа на единицата:

Коефициент на умножение	Префикс		
Символ			
1 000 000 000 000 000 000 = 10 <sup>18</sup>	квинтилион	екза	E
1 000 000 000 000 000 = 10 <sup>15</sup>	квадрилион	пета	P
1 000 000 000 000 = 10 <sup>12</sup>	трилион	тера	T
1 000 000 000 = 10 <sup>9</sup>	милиард	гига	G
1 000 000 = 10 <sup>6</sup>	милион	мега	M
1 000 = 10 <sup>3</sup>	хиляда	кило	k
100 = 10 <sup>2</sup>	сто	хекто	h
10 = 10 <sup>1</sup>	десет	дека	da
0.1 = 10 <sup>-1</sup>	десета	деци	d
0.01 = 10 <sup>-2</sup>	стотна	сенти	c
0.001 = 10 <sup>-3</sup>	хилядна	мили	m
0.000 001 = 10 <sup>-6</sup>	милионна	микро	μ
0.000 000 001 = 10 <sup>-9</sup>	милиардна	нано	n
0.000 000 000 001 = 10 <sup>-12</sup>	трилионна	пико	p
0.000 000 000 000 001 = 10 <sup>-15</sup>	квадрилионна	фемто	f
0.000 000 000 000 000 001 = 10 <sup>-18</sup>	квинтилионна	ато	a

**Забележка:** 10<sup>9</sup> = 1 милиард е употребата на английски език от страна на ООН. По аналогия 10<sup>-9</sup> = 1 милиардна.

1.2.2.2

[Запазено]

1.2.2.3

Когато се споменава масата на дадена опаковка, се разбира брутната маса, освен ако не е посочено друго. Масата на контейнерите или цистерните, използвани за превоз на товари, не се включва в брутната маса.



1.2.2.4 Освен ако изрично не е посочено друго, знакът „%“ представлява:

- .1 за смеси от твърди вещества или течности, а също и за разтвори и твърди вещества, навлажнени с течности: процентна маса въз основа на общата маса на сместа, разтвора или навлажненото твърдо вещество;
- .2 за смеси от сгъстени газове: при пълнене под налягане - делът от обема, указана като процент от общия обем на газовата смес, или, при пълнене като маса - делът от масата, указана като процент от общата маса на сместа;
- .3 за смеси от втечнени газове и газове, разтворени под налягане: делът от масата, посочен като процент от общата маса на сместа.

1.2.2.5 Наляганята от всякакъв вид, свързани с контейнерите (като изпитвателно налягане, вътрешно налягане, налягане при отваряне на предпазния клапан), винаги са посочени от манометъра (налягане, надвишаващо атмосферното налягане); налягането на парите на веществата обаче винаги се изразява в абсолютно налягане.

1.2.2.6 Таблицы за съответствие

1.2.2.6.1 Таблицы за преобразуване на масата

1.2.2.6.1.1 Коефициенти на преобразуване

Умножете	по	за да получите
Грамове	0,03527	Унции
Грамове	0,002205	Фунтове
Килограми	35,2736	Унции
Килограми	2,2046	Фунтове
Унции	28,3495	Грамове
Фунтове	16	Унции
Фунтове	453,59	Грамове
Фунтове	0,45359	Килограми
Центнер	112	Фунтове
Центнер	50,802	Килограми

1.2.2.6.1.2 Фунтове в килограми и обратно

Когато стойността в средата на който и да е ред от тези таблици за преобразуване на масата е във фунтове, нейната еквивалентна стойност в килограми е показана вляво; когато стойността в средата е в килограми, нейният еквивалент във фунтове е показан вдясно.

←		→		←		→		←		→	
kg	lb	kg	lb	kg	lb	kg	lb	kg	lb	kg	lb
0.227		0.5		1.10		22.7		50		110	
	0.454		1		2.20		24.9		55		121
0.907			2		4.41		27.2		60		132
	1.36		3		6.61		29.5		65		143
1.81			4		8.82		31.8		70		154
	2.27		5		11.0		34.0		75		165
2.72			6		13.2		36.3		80		176
	3.18		7		15.4		38.6		85		187
3.63			8		17.6		40.8		90		198
	4.08		9		19.8		43.1		95		209
4.54			10		22.0		45.4		100		220
	4.99		11		24.3		47.6		105		231
5.44			12		26.5		49.9		110		243
	5.90		13		28.7		52.2		115		254
6.35			14		30.9		54.4		120		265
	6.80		15		33.1		56.7		125		276
7.26			16		35.3		59.0		130		287
	7.71		17		37.5		61.2		135		298
8.16			18		39.7		63.5		140		309
	8.62		19		41.9		65.8		145		320
9.07			20		44.1		68.0		150		331
	11.3		25		55.1		72.6		160		353
13.6			30		66.1		77.1		170		375
	15.9		35		77.2		79.4		175		386
18.1			40		88.2		81.6		180		397

	←	→		←	→		←	→	
kg	lb	kg	lb	kg	lb	kg	lb	kg	lb
20.4	45	99.2	86.2	190	419				

### 1.2.2.6.2 Таблицы за преобразуване на течности

#### 1.2.2.6.2.1 Коефициенти на преобразуване

Умножете	по	за да получите
Литри	0.2199	Имперски галони
Литри	1.759	Имперски пинти
Литри	0.2643	Американски галони
Литри	2.113	Американски пинти
Галони	8	Пинти
Имперски галони	4.546	Литри
Имперски галони Имперски пинти	1.20095	Американски галони Американски пинти
Имперски пинти	0,568	литра
Американски галони	3,7853	литра
Американски галони Американски пинти	0.83268	Имперски галони Имперски пинти
Американски пинти	0,473	литра

#### 1.2.2.6.2.2 Имперски пинти в литри и обратно

Когато стойността в средата на който и да е ред от тези таблици за преобразуване на течности е в пинти, нейната еквивалентна стойност в литри е показана вляво; когато стойността в средата е в литри, нейният еквивалент в пинти е показан вдясно.

	←	→	
l	pt	l	pt
0.28		0.5	0.88
0.57		1	1.76
0.85		1.5	2.64
1.14		2	3.52
1.42		2.5	4.40
1.70		3	5.28
1.99		3.5	6.16
2.27		4	7.04
2.56		4.5	7.92
2.84		5	8.80
3.12		5.5	9.68
3.41		6	10.56
3.69		6.5	11.44
3.98		7	12.32
4.26		7.5	13.20
4.55		8	14.08

### 1.2.2.6.2.3 Имперски галони в литри и обратно

Когато стойността в средата на който и да е ред от тези таблици за преобразуване на течности е в галони, нейната еквивалентна стойност в литри е показана вляво, когато стойността в средата е в литри, нейният еквивалент в галони е показан вдясно.

	←	→		←	→
l	gal	l	gal	l	gal
2.27	0.5	0.11	159.11	35	7.70
4.55	1	0.22	163.65	36	7.92
9.09	2	0.44	168.20	37	8.14
13.64	3	0.66	172.75	38	8.36
18.18	4	0.88	177.29	39	8.58
22.73	5	1.10	181.84	40	8.80
27.28	6	1.32	186.38	41	9.02
31.82	7	1.54	190.93	42	9.24
36.37	8	1.76	195.48	43	9.46
40.91	9	1.98	200.02	44	9.68
45.46	10	2.20	204.57	45	9.90
50.01	11	2.42	209.11	46	10.12
54.55	12	2.64	213.66	47	10.34
59.10	13	2.86	218.21	48	10.56
63.64	14	3.08	222.75	49	10.78
68.19	15	3.30	227.30	50	11.00
72.74	16	3.52	250.03	55	12.09
77.28	17	3.74	272.76	60	13.20
81.83	18	3.96	295.49	65	14.29
86.37	19	4.18	318.22	70	15.40
90.92	20	4.40	340.95	75	16.49
95.47	21	4.62	363.68	80	17.60
100.01	22	4.84	386.41	85	18.69
104.56	23	5.06	409.14	90	19.80
109.10	24	5.28	431.87	95	20.89
113.65	25	5.50	454.60	100	22.00
118.19	26	5.72	613.71	135	29.69
122.74	27	5.94	681.90	150	32.98
127.29	28	6.16	909.20	200	43.99
131.83	29	6.38	1,022.85	225	49.48
136.38	30	6.60	1,136.50	250	54.97
140.92	31	6.82	1,363.80	300	65.99
145.47	32	7.04	1,591.10	350	76.96
150.02	33	7.26	1,818.40	400	87.99
154.56	34	7.48	2,045.70	450	98.95

### 1.2.2.6.3 Таблицы за преобразуване на температурата

Градуси по Фаренхайт в градуси по Целзий и обратно

Когато стойността в средата на който и да е ред от тези таблици за преобразуване на температурата е във °F, нейната еквивалентна стойност в °C е показана вляво; когато стойността в средата е в °C, нейният еквивалент във °F е показан вдясно.

Обща формула:  $^{\circ}\text{F} = (^{\circ}\text{C} \times \frac{9}{5}) + 32$ ;  $^{\circ}\text{C} = (^{\circ}\text{F} - 32) \times \frac{5}{9}$

←		→		←		→		←		→	
°C	°F	°C	°F	°C	°F	°C	°F	°C	°F	°C	°F
-73.3	-100	-148	-21.1	-6	21.2	1.1	34	93.2			
-67.8	-90	-130	-20.6	-5	23.0	1.7	35	95			
-62.2	-80	-112	-20.0	-4	24.8	2.2	36	96.8			
-56.7	-70	-94	-19.4	-3	26.6	2.8	37	98.6			
-51.1	-60	-76	-18.9	-2	28.4	3.3	38	100.4			
-45.6	-50	-58	-18.3	-1							
-40	-40	-40	-17.8	0	30.2	3.9	39	102.2			
-39.4	-39	-38.2	-17.2	1	32.0	4.4	40	104			
				2	33.8	5	41	105.8			
-38.9	-38	-36.4	-16.7	3							
-38.3	-37	-34.6	-16.1	4							
-37.8	-36	-32.8	-15.6	5	35.6	5.6	42	107.6			
-37.2	-35	-31	-15.0	6	37.4	6.1	43	109.4			
-36.7	-34	-29.2	-14.4	7							
-36.1	-33	-27.4	-13.9	8	39.2	6.7	44	111.2			
-35.6	-32	-25.6	-13.3	9	41.0	7.2	45	113			
-35	-31	-23.8	-12.8	10	42.8	7.8	46	114.8			
-34.4	-30	-22	-12.2	11	44.6	8.3	47	116.6			
-33.9	-29	-20.2	-11.7	12	46.4	8.9	48	118.4			
-33.3	-28	-18.4	-11.1	13	48.2	9.4	49	120.2			
-32.8	-27	-16.6	-10.6	14	50.0	10.0	50	122.0			
-32.2	-26	-14.8	-10.0	15	51.8	10.6	51	123.8			
-31.7	-25	-13	-9.4	16	53.6	11.1	52	125.6			
				17	55.4	11.7	53	127.4			
-31.1	-24	-11.2	-8.9	18	57.2	12.2	54	129.2			
-30.6	-23	-9.4	-8.3	19	59.0	12.8	55	131.0			
-30	-22	-7.6	-7.8	20							
				21	60.8	13.3	56	132.8			
-29.4	-21	-5.8	-7.2	22	62.6	13.9	57	134.6			
-28.9	-20	-4	-6.7	23	64.4	14.4	58	136.4			
-28.3	-19	-2.2	-6.1	24							
-27.8	-18	-0.4	-5.6	25	66.2	15.0	59	138.2			
-27.2	-17	1.4	-5	26	68	15.6	60	140.0			
-26.7	-16	3.2	-4.4	27	69.8	16.1	61	141.8			
-26.1	-15	5	-3.9	28	71.6	16.7	62	143.6			
-25.6	-14	6.8	-3.3	29	73.4	17.2	63	145.4			
-25.0	-13	8.6	-2.8	30	75.2	17.8	64	147.2			
-24.4	-12	10.4	-2.2	31	77	18.3	65	149.0			
				32	78.8	18.9	66	150.8			
-23.9	-11		-1.7	33	80.6	19.4	67	152.6			
-23.3	-10		-1.1		82.4	20.0	68	154.4			
-22.8	-9	12.2	-0.6								
-22.2	-8	14.0	0		84.2	20.6	69	156.2			
-21.7	-7	15.8	0.6		86	21.1	70	158.0			
		17.6			87.8	21.7	71	159.8			
		19.4			89.6	22.2	72	161.6			
					91.4	22.8	73	163.4			

°C	← °F	→ °C	°F	°C	← °F	→ °C	°F	°C	← °F	→ °C	°F
23.3	74	165.2	37.8	100	212	52.2	126	258.8			
23.9	75	167.0	38.3	101	213.8	52.8	127	260.6			
24.4	76	168.8	38.9	102	215.6	53.3	128	262.4			
25.0	77	170.6	39.4	103	217.4	53.9	129	264.2			
25.6	78	172.4	40	104	219.2	54.4	130	266.0			
26.1	79	174.2	40.6	105	221	55.0	131	267.8			
26.7	80	176.0	41.1	106	222.8	55.6	132	269.6			
27.2	81	177.8	41.7	107	224.6	56.1	133	271.4			
27.8	82	179.6	42.2	108	226.4	56.7	134	273.2			
28.3	83	181.4	42.8	109	228.2	57.2	135	275.0			
28.9	84	183.2	43.3	110	230	57.8	136	276.8			
29.4	85	185	43.9	111	231.8	58.3	137	278.6			
30	86	186.8	44.4	112	233.6	58.9	138	280.4			
30.6	87	188.6	45	113	235.4	59.4	139	282.2			
31.1	88	190.4	45.6	114	237.2	60.0	140	284.0			
31.7	89	192.2	46.1	115	239.0	65.6	150	302.0			
32.2	90	194	46.7	116	240.8	71.1	160	320.0			
32.8	91	195.8	47.2	117	242.6	76.7	170	338.0			
33.3	92	197.6	47.8	118	244.4	82.2	180	356.0			
33.9	93	199.4	48.3	119	246.2	87.8	190	374.0			
34.4	94	201.2	48.9	120	248.0	93.3	200	392.0			
35	95	203	49.4	121	249.8	98.9	210	410.0			
35.6	96	204.8	50.0	122	251.6	104.4	220	428.0			
36.1	97	206.6	50.6	123	253.4	110.0	230	446.0			
36.7	98	208.4	51.1	124	255.2	115.6	240	464.0			
37.2	99	210.2	51.7	125	257.0	121.1	250	482.0			

### 1.2.3 Списък на съкращенията

ASTM	Американско дружество по изпитване и материали (ASTM International, 100 Barr Harbor Drive, P.O. Box C700, West Conshohocken, PA, 19428-2959, Съединени американски щати)
CGA	Асоциация по въпросите на съгстения газ (CGA, 14501 George Carter Way, Suite 103, Chantilly, VA 20151, Съединени американски щати)
CCC	Подкомитет на ММО по превоза на товари и контейнери
CSC	Международна конвенция за безопасни контейнери, 1972 г., с измененията
DSC	Подкомитет на ММО по опасни стоки, твърди товари и контейнери
ECOSOC	Икономически и социален съвет (ООН)
△ EmS	Ръководство за EmS: ревизириани процедури при извънредни ситуации за кораби, превозващи опасни товари
EN (стандарт)	Европейски стандарт, публикуван от Европейския комитет по стандартизация (CEN) (CEN, 36 rue de Stassart, B-1050 Brussels, Белгия)
FAO	Организация по прехраната и земеделието (ФАО, Viale delle Terme di Caracalla, 00100 Rome, Италия)
Конвенция HNS	Международна конвенция относно отговорността и обезщетенията за причинени вреди при превоза на опасни и вредни вещества (ММО)
IAEA	Международна агенция за атомна енергия (IAEA, P.O. Box 100, A – 1400 Vienna, Австрия)
ICAO	Международна организация за гражданско въздухоплаване (ИКАО, 999 University Street, Montreal, Quebec H3C 5H7, Канада)
IEC	Международна електротехническа комисия (IEC, 3 rue de Varembe, P.O. Box 131, CH-1211 Geneva 20, Швейцария)

ILO	Международна организация/служба на труда (ILO, 4 route des Morillons, CH-1211 Geneva 22, Швейцария)
IMGS	Международен медицински наръчник за корабите
IMO	Международна морска организация (ММО, 4 Albert Embankment, London SE1 7SR, Обединеното кралство)
Кодекс IMDG	Международен кодекс за превоз на опасни товари по море
Кодекс IMSBC	Международен кодекс за превоз на твърди товари в насипно състояние
Кодекс INF Code	Международния кодекс за безопасен превоз на опаковано отработено ядрено гориво, плутоний и високо-радиоактивни отпадъци на борда на кораби
ISO (стандарт)	Международен стандарт, публикуван от Международната организация по стандартизация (ISO, 1, ch. de la Voie-Creuse, CH-1211 Geneva 20, Швейцария)
MARPOL	Международна конвенция за предотвратяване на замърсяването от кораби, 1973 г., изменена с протоколите към нея от 1978 г. и 1997 г.
MAWP	Максимално допустимо работно налягане
MEPC	Комитет за защита на морската среда (ММО)
MFAG	Ръководство за оказване на първа медицинска помощ при инциденти, включващи опасни товари
MSC	Комитет по морска безопасност (ММО)
N.O.S.	Неопределено по друг начин
SADT	Температура на самоускоряващо се разлагане
SAPT	Температура на самоускоряваща се полимеризация
SOLAS	Международна конвенция за безопасност на човешкия живот на море, 1974 г., с измененията
UNECE	Икономическа комисия за Европа (ИК на ООН, Palais des Nations, 8–14 avenue de la Paix, CH-1211 Geneva 10, Швейцария)
Номер по ООН	Четирицифрен номер по ООН се дава на опасните, рисковите и вредните вещества, материали и предмети, които се транспортират най-често
UNEP	Програма за околната среда на ООН (United Nations Avenue, Gigiri, PO Box 30552, 00100, Nairobi, Кения)
UNESCO/IOC	Организация на ООН за образование, наука и култура/Междуправителствена комисия по океанография (UNESCO/IOC, 1 rue Miollis, 75732 Paris Cedex 15, Франция)
WHO	Световна здравна организация (Avenue Appia 20, CH-1211 Geneva 27, Швейцария)
WMO	Световна метеорологична организация (СМО, 7bis, avenue de la Paix, Case postale No. 2300, CH-1211 Geneva 2, Швейцария)

# Глава 1.3

## Обучение

### 1.3.0 Уводни бележки

Успешното прилагане на правилата относно превоза на опасни товари и постигането на техните цели зависят до голяма степен от оценката от страна на всички заинтересовани лица на съответните рискове и от подробното разбиране на правилата. Това може да бъде постигнато само чрез правилно планирани и провеждани програми за първоначално обучение и преквалификация за всички лица, занимаващи се с превоз на опасни товари. Разпоредбите на параграфи 1.3.1.4 до 1.3.1.7 остават препоръчителни (вижте 1.1.1.5).

### 1.3.1 Обучение на наземния персонал

1.3.1.1 Наземните служители,\* участващи в превоза на опасни товари, предназначени за превоз по море, преминават обучение за съдържанието на разпоредбите за опасните товари, съизмерими с техните отговорности. Служителите се обучават в съответствие с разпоредбите на 1.3.1, преди да поемат отговорности, и изпълняват само функции, за които все още не е осигурено необходимото обучение, под прекия надзор на обучено лице. В глава 1.4 се разглеждат и изискванията за обучение, специфични за сигурността на опасните товари.

Субектите, които ангажират наземен персонал в такива дейности, определят кой персонал ще бъде обучен, какви нива на обучение са необходими и методите на обучение, използвани за постигане на съответствие с разпоредбите на Международния кодекс за превоз на опасни товари по море. Това обучение се провежда или проверява по време на работа на позиция, включваща превоз на опасни товари. За персонала, който все още не е преминал необходимото обучение, субектите гарантират, че този персонал изпълнява функции само под прекия надзор на обучено лице. Обучението периодично се допълва с опреснително обучение, за да се вземат предвид промените в нормативната уредба и практиката. Компетентният орган или упълномощен от него орган могат да извършват одит на субекта, за да проверят ефективността на действащата система при предоставянето на обучение на персонала, съответстващо на неговата роля и отговорности в транспортната верига.

1.3.1.2 Наземен персонал, като например тези, които:

- класифицират опасни товари и определят точните имена на пратките с опасни товари;
  - опаковат опасни товари;
  - маркират, етикетират или поставят табели на опасни товари;
  - товарят/разтоварват товарни транспортни единици;
  - изготвят транспортни документи за опасни товари;
  - предават опасни товари за превоз;
  - приемат опасни товари за превоз;
  - боравят с опасни товари в процес на транспортиране;
  - изготвят планове за товарене/складиране на опасни товари;
  - товарят/разтоварват опасни товари в/от кораби;
  - пренасят опасни товари по време на транспортиране;
  - налагат, преглеждат или проверяват спазването на приложимите правила и разпоредби; или
- △ участват по друг начин в превоза на опасни товари, както е определено от компетентния орган, се обучават за следното:

1.3.1.2.1 Обучение за обща осведоменост/запознаване:

1. всяко лице се обучава, за да се запознае с общите положения на разпоредбите за превоз на опасни товари;

\* За обучението на лица от командния състав и лица от редовия състав, отговарящи за обработката на товари на кораби, превозващи опасни и рискови твърди вещества в насипно състояние или в опакована форма, вижте Кодекс STCW, с измененията.

.2 това обучение включва описание на класовете опасни товари; разпоредбите за етикетиране, маркиране, поставяне на табели, опаковане, складиране, сортиране и съвместимост; описание на целта и съдържанието на документите за превоз на опасни товари (като формуляр-образец за мултимодалния транспорт на опасни товари и свидетелството за опаковките в контейнера/превозното средство); както и описание на наличните документи за реагиране в аварийни ситуации.

1.3.1.2.2 Специфично за длъжността обучение: Всяко лице трябва да бъде обучено за конкретни разпоредби за превоз на опасни товари, които са приложими към длъжността, която лицето изпълнява. В параграф 1.3.1.6 е даден примерен списък, само за информация, на някои от длъжностите, които обикновено се срещат при превоза на опасни товари по море, и изискванията за обучение.

1.3.1.3 Архивите за обучението, получено съобразно настоящата глава, се съхраняват от работодателя и се предоставят на служителю или на компетентния орган при поискване. Архивите се съхраняват от работодателя за период от време, установен от компетентния орган.

1.3.1.4 Обучение по безопасност: Съобразно риска от излагане в случай на изпускане и изпълняваната длъжност всяко лице следва да премине обучение за:

- .1 методите и процедурите за избягване на инциденти, като например правилното използване на оборудването за обработка на опаковки и подходящите методи за складиране на опасни товари;
- .2 наличната информация за реагиране в извънредни ситуации и начините за нейното използване;
- .3 общите опасности, които представляват различните класове опасни товари, и начините за предотвратяване на излагането на въздействието на тези опасности, включително, ако е целесъобразно, използването на лично защитно облекло и оборудване; и
- .4 процедури, които трябва да се следват в случай на непреднамерено изпускане на опасни товари, включително процедурите за реагиране в извънредни ситуации, за които лицето отговаря, и процедурите за лична защита, които трябва да се следват.

1.3.1.5 Препоръчително обучение на наземния персонал, участващ в превоза на опасни товари съгласно Международния кодекс за превоз на опасни товари по море

Следната индикативна таблица е само за информационни цели, тъй като всеки субект е с различна организация и може да има различни роли и отговорности в рамките на този субект.

Длъжност	Изисквания за конкретно обучение	Номерата в тази колона се отнасят до списъка на съответните кодове и публикации в 1.3.1.7
1 Класифициране на опасните товари и определяне на точното име на пратката	Изисквания за класифициране, по-специално <ul style="list-style-type: none"> <li>– структурата на описване на веществата</li> <li>– класовете опасни товари и принципите за тяхното класифициране</li> <li>– естеството на превозваните опасни вещества и предмети (техните физични, химични и токсикологични свойства)</li> <li>– процедурата за класифициране на разтвори и смеси</li> <li>– идентификация по точното име на пратката</li> <li>– използване на списъка на опасните товари</li> </ul>	.1, .4, .5 и .12
2 Опаковане на опасни товари	Класове Изисквания за опаковане <ul style="list-style-type: none"> <li>– вид опаковки (междинен контейнер за насипни товари, голяма опаковка, цистерна-контейнер и контейнер за насипни товари)</li> <li>– маркировка по ООН за одобрени опаковки</li> <li>– изисквания за сортиране</li> <li>– ограничени количества и изключени количества</li> </ul> Маркировка и етикетиране Мерки за първа помощ Процедури за аварийно реагиране Процедури за безопасна работа	.1 и .4
3 Маркиране, етикетиране и поставяне на табели на опасни товари	Класове Изисквания за маркиране, етикетиране и поставяне на табели <ul style="list-style-type: none"> <li>– етикети за първични и вторични опасности</li> <li>– морски замърсители</li> <li>– ограничени количества и изключени количества</li> </ul>	.1



Длъжност	Изисквания за конкретно обучение	Номерата в тази колона се отнасят до списъка на съответните кодове и публикации в 1.3.1.7
4 Товарене/разтоварване на товарни транспортни единици	<p>Документация</p> <p>Класове</p> <p>Маркиране, етикетиране и поставяне на табели</p> <p>Изисквания за складиране, където е приложимо</p> <p>Изисквания за сортиране</p> <p>Изисквания за поддръждане на товари (съгласно кодекс СТУ)</p> <p>Процедури за аварийно реагиране</p> <p>Мерки за първа помощ</p> <p>Изисквания съгласно Международната конвенция за безопасни контейнери</p> <p>Процедури за безопасна работа</p>	.1, .6, .7 и .8
5 Изготвяне на транспортни документи за опасни товари	<p>Изисквания за документиране</p> <ul style="list-style-type: none"> <li>– транспортен документ</li> <li>– свидетелство за опаковките в контейнера/превозното средство</li> <li>– одобрение от компетентните органи</li> <li>– документация за транспортиране на отпадъците</li> <li>– специална документация, където е приложимо</li> </ul>	.1
6 Предаване на опасни товари за превоз	<p>Познаване в цялост на Международния кодекс за превоз на опасни товари по море</p> <p>Местни изисквания към пристанищата за товарене и разтоварване</p> <ul style="list-style-type: none"> <li>– пристанищни разпоредби</li> <li>– национални разпоредби за превоз</li> </ul>	.1 до .10 и .12
7 Приемане на опасни товари за превоз	<p>Познаване в цялост на Международния кодекс за превоз на опасни товари по море</p> <p>Местни изисквания към пристанищата за товарене, транзит и разтоварване</p> <ul style="list-style-type: none"> <li>– пристанищни разпоредби, по-специално количествени ограничения</li> <li>– национални разпоредби за превоз</li> </ul>	.1 до .12
8 Работа с опасни товари при превоз	<p>Класове и техните опасности</p> <p>Маркиране, етикетиране и поставяне на табели</p> <p>Процедури за аварийно реагиране</p> <p>Мерки за първа помощ</p> <p>Процедури за безопасна работа, като например</p> <ul style="list-style-type: none"> <li>– използване на оборудването</li> <li>– подходящи инструменти</li> <li>– безопасни работни товари</li> </ul> <p>Изисквания съгласно Международната конвенция за безопасни контейнери, местни изисквания към пристанищата за товарене, транзит и разтоварване</p> <p>Пристанищни разпоредби, по-специално количествени ограничения</p> <p>Национални разпоредби за превоз</p>	.1, .2, .3, .6, .7, .8 и .10
9 Изготвяне на планове за товарене/складиране на опасни товари	<p>Документация</p> <p>Класове</p> <p>Изисквания за складиране</p> <p>Изисквания за сортиране</p> <p>Документ за съответствие</p> <p>Съответни части от Международния кодекс за превоз на опасни товари по море, местни изисквания към пристанищата за товарене, транзит и разтоварване</p> <p>Пристанищни разпоредби, по-специално количествени ограничения</p>	.1, .10, .11 и .12

<p>10 Товарене/разтоварване на опасни товари в/от кораби</p>	<p>Класове и техните опасности  Маркиране, етикетиране и поставяне на табели  Процедури за аварийно реагиране  Мерки за първа помощ  Процедури за безопасна работа, като например</p> <ul style="list-style-type: none"> <li>– използване на оборудването</li> <li>– подходящи инструменти</li> <li>– безопасни работни товари</li> </ul> <p>Изисквания за закрепване на товари  Изисквания съгласно Международната конвенция за безопасни контейнери, местни изисквания към пристанищата за товарене, транзит и разтоварване  Пристанищни разпоредби, по-специално количествени ограничения  Национални разпоредби за превоз</p>	<p>.1, .2, .3, .7, .9, .10 и .12</p>
<p>11 Пренасяне на опасни товари</p>	<p>Документация  Класове  Маркиране, етикетиране и поставяне на табели  Изисквания за складиране, където е приложимо  Изисквания за сортиране  Местни изисквания към пристанищата за товарене, транзит и разтоварване</p> <ul style="list-style-type: none"> <li>– пристанищни разпоредби, по-специално количествени ограничения</li> <li>– национални разпоредби за превоз</li> </ul> <p>Изисквания за подреждане на товари (съгласно кодекс СТУ)  Процедури за аварийно реагиране  Мерки за първа помощ  Изисквания съгласно Международната конвенция за безопасни контейнери  Процедури за безопасна работа</p>	<p>.1, .2, .3, .6, .7, .10, .11 и .12</p>
<p>12 Прилагане, преглед или проверка за спазване на приложимите правила и разпоредби</p>	<p>Познаване на Международния кодекс за превоз на опасни товари по море и съответните насоки и процедури за безопасност</p>	<p>.1 до .13</p>
<p>13 Участват по друг начин в превоза на опасни товари, както е определено от компетентния орган</p>	<p>Съгласно изискванията на компетентния орган и съобразно с възложената задача</p>	<p>–</p>



1.3.1.7 Свързани кодекси и публикации, които могат да бъдат подходящи за специфични за длъжностите обучения

- .1 Международен кодекс за превоз на опасни товари по море (Кодекс IMDG), с измененията
- Δ.2 Ръководство за ЕтS: ревизирани процедури при извънредни ситуации за кораби, превозващи опасни товари (IMDG)
- .3 Ръководство за оказване на първа медицинска помощ при инциденти, включващи опасни товари (MFAG), с измененията
- .4 Препоръки на Организацията на обединените нации относно превоза на опасни товари – образци на правила, с измененията
- .5 Препоръки на Организацията на обединените нации относно превоза на опасни товари – Ръководство за изпитвания и критерии, с измененията
- .6 Кодекс STU
- .7 Препоръки за безопасния превоз на опасни товари и свързаните с тях дейности в пристанищните зони
- .8 Международна конвенция за безопасните контейнери (CSC), 1972 г., с измененията
- .9 Кодекс за безопасни практики за подреждане и закрепване на товари (Кодекс CSS), с измененията
- .10 Препоръки относно безопасната употреба на пестициди в кораби, приложими към фумигацията на товарни транспортни единици (MSC.1/Circ.1265)\*
- .11 Международна конвенция за безопасност на човешкия живот на море (SOLAS), 1974 г., с измененията
- .12 Международна конвенция за предотвратяване на замърсяването от кораби, 1973 г., изменена с протокола от 1978 г. (MARPOL), с измененията.
- .13 Програми за проверка на товарни транспортни единици, превозващи опасни товари MSC.1/Circ.1442).

---

\* На осемдесет и седмата си сесия през май 2010 г. Комитетът по морска безопасност на ММО одобри преработените препоръки за безопасната употреба на пестициди в кораби, приложими към фумигацията на товарни транспортни единици (MSC.1/Circ.1361), които заменят MSC.1/Circ.1265.

# Глава 1.4

## Мерки за сигурност

### 1.4.0 Обхват

1.4.0.1 Разпоредбите на настоящата глава се отнасят до сигурността на опасните товари при превоз по море. Националните компетентни органи могат да прилагат допълнителни разпоредби за сигурност, които следва да се вземат предвид при предлагането или превоза на опасни товари. Разпоредбите на настоящата глава остават с препоръчителен характер с изключение на 1.4.1.1 (вижте 1.1.1.5).

1.4.0.2 Разпоредбите на 1.4.2 и 1.4.3 не се прилагат за:

- .1 опаковки, изключени от изискванията на ООН 2908 и ООН 2909;
- .2 опаковки, изключени от изискванията на ООН 2910 и ООН 2911, чието ниво на активност не надвишава стойността A<sub>2</sub>; и
- .3 ООН 2912 LSA-I и ООН 2913 SCO-I.

### 1.4.1 Общи мерки за дружества, кораби и пристанищни съоръжения\*

1.4.1.1 Съответните разпоредби на глава XI -2 от SOLAS, с измененията, и на част А от Международния кодекс за сигурност на корабите и пристанищните съоръжения (ISPS) се прилагат за дружества, кораби и пристанищни съоръжения, извършващи превоз на опасни товари, и за които се прилага правило XI -2 от SOLAS, с измененията, като се вземат предвид насоките, дадени в част В от кодекс ISPS.

1.4.1.2 За товарни кораби с брутен тонаж, по-малък от 500 тона, извършващи превоз на опасни товари, се препоръчва договарящите се правителства по SOLAS, с измененията, да вземат предвид разпоредбите за сигурност на тези товарни кораби.

Наземният персонал на дружеството, корабният персонал и персоналет на пристанищното съоръжение, ангажирани с превоза на опасни товари, следва да бъдат запознати с изискванията за сигурност за тези товари в допълнение към тези, посочени в Кодекс (ISPS), и да съобразят отговорностите си.

1.4.1.4 Обучението на служителя по сигурността на дружеството, на наземния персонал на дружеството, който има конкретни задължения, свързани със сигурността, на служителя по сигурността на пристанищното съоръжение и на персонала на пристанищното съоръжение, който има конкретни задължения, ангажирани с превоз на опасни товари, следва да включва и елементи на осведоменост относно сигурността, свързана с тези товари.

1.4.1.5 Целият корабен персонал и персоналет на пристанищното съоръжение, които не са посочени в 1.4.1.4 и са ангажирани с превоз на опасни товари, следва да бъдат запознати с разпоредбите на съответните планове за сигурност, свързани с тези товари, съобразно отговорностите си.

### 1.4.2 Общи мерки за наземния персонал

1.4.2.1 За целите на настоящия подраздел наземният персонал включва лицата, посочени в 1.3.1.2. Разпоредбите на точка 1.4.2 обаче не се прилагат за:

- служителя по сигурността на дружеството и съответния наземен персонал на дружеството, посочен в 13.1 от част А от кодекс ISPS,
- служителя по сигурността на кораба и корабният персонал, посочени в 13.2 и 13.3 от част А на кодекс ISPS,
- служителят по сигурността на пристанищното съоръжение, съответният персонал по сигурността на пристанищното съоръжение и персоналет на пристанищното съоръжение, който има конкретни задължения, свързани със сигурността, посочени в 18.1 и 18.2 от част А на кодекс ISPS.

За обучението на тези служители и персонал вижте Международния кодекс за сигурност на корабите и пристанищните съоръжения (ISPS).

\* Вижте MSC.1/Circ.1341 във връзка с Указанията за обучение и запознаване по въпросите на сигурността на персонала на пристанищни съоръжения и MSC.1/ Circ.1188 във връзка с Указанията за обучение и освидетелстване на служители по сигурността на пристанищни съоръжения.

1.4.2.2 Наземният персонал, ангажиран с превоз по мора на опасни товари, следва да вземе предвид разпоредбите за сигурност за превоз на опасни товари съобразно отговорностите си.

#### 1.4.2.3 Обучение по сигурност

1.4.2.3.1 Обучението на наземния персонал, както е посочено в глава 1.3, включва и елементи на осведоменост относно сигурността.

1.4.2.3.2 Обучението за повишаване на осведомеността относно сигурността следва да разглежда естеството на рисковете за сигурността, като отчита рисковете за сигурността, методите за справяне и намаляване до минимум на рисковете и действията, които трябва да се предприемат в случай на пробив в сигурността. То следва да включва осведоменост за плановете за сигурност (ако е целесъобразно, вижте 1.4.3) съобразно отговорностите на отделните лица и тяхната роля в изпълнението на плановете за сигурност.

1.4.2.3.3 Такова обучение следва да бъде провеждано или проверявано по време на работа на длъжност, включваща превоз на опасни товари, и следва да бъде периодично допълвано с преквалификация.

1.4.2.3.4 Архивите за всяко преминато обучение за сигурност се съхраняват от работодателя и се предоставят на служителите или на компетентния орган при поискване. Архивите се съхраняват от работодателя за период от време, установен от компетентния орган.

### 1.4.3 Мерки за опасни товари с тежки последици

#### 1.4.3.1 Дефиниция на опасни товари с тежки последици

1.4.3.1.1 Опасни товари с тежки последици са тези, с които има потенциал да бъде злоупотребено при терористично събитие и в резултат на това могат да доведат до сериозни последици като масови жертви, масово унищожение или, по-специално за клас 7, масови социално-икономически сътресения.

1.4.3.1.2 Примерен списък на опасните товари с тежки последици в класове и подразделения, различни от клас 7, е представен в таблица 1.4.1 по-долу.

**Таблица 1.4.1 - Примерен списък на опасните товари с тежки последици**

Клас 1, подразделение 1.1	експлозивни
Клас 1, подразделение 1.2	експлозивни
Клас 1, подразделение 1.3	експлозивни от група на съвместимост С
Клас 1, подразделение 1.4	Номера по ООН 0104, 0237, 0255, 0267, 0289, 0361, 0365, 0366, 0440, 0441, 0455, 0456 и 0500
Клас 1, подразделение 1.5	експлозивни
Клас 2.1	запалими газове в количества, по-големи от 3000 L в шосейни превозни средства-цистерна, вагони-цистерни или преносими цистерни
Клас 2.3	токсични газове
Клас 3	запалими газове от групи за опаковане I и II в количества, по-големи от 3000 L в шосейни превозни средства-цистерна, вагони-цистерни или преносими цистерни
Клас 3	течни десенсибилизиращи експлозивни
Клас 4.1	твърди десенсибилизиращи експлозивни
Клас 4.2	стоки от група за опаковане I в количества, по-големи от 3000 kg или 3000 L в шосейни превозни средства-цистерна, вагони-цистерни, преносими цистерни или контейнери за насипни товари
Клас 4.3	стоки от група за опаковане I в количества, по-големи от 3000 kg или 3000 L в шосейни превозни средства-цистерна, вагони-цистерни, преносими цистерни или контейнери за насипни товари
Клас 5.1	оксидиращи течности от група за опаковане I в количества, по-големи от 3000 L в шосейни превозни средства-цистерна, вагони-цистерни или преносими цистерни
Клас 5.1	перхлорати, амониев нитрат, амониево-нитратни торове и емулсии или суспензии на амониев нитрат или гелове в количества, по-големи от 3000 kg или 3000 L в шосейни превозни средства-цистерна, вагони-цистерни, преносими цистерни или контейнери за насипни товари
Клас 6.1	токсични вещества от група за опаковане I
Клас 6.2	инфекциозни вещества от категория А (ООН № 2814 и 2900)

Клас 8 корозивни вещества от група за опаковане I в количества, по-големи от 3000 kg или 3000 L в шосейни превозни средства-цистерна, вагони-цистерни, преносими цистерни или контейнери за насипни товари

- 1.4.3.1.3 За опасни товари от клас 7 радиоактивен материал с тежки последици е този с активност, равна на или по-голяма от прага за сигурност при превоз от 3000 A<sub>2</sub> на опаковка (вижте и 2.7.2.2.1) с изключение на следните радионуклиди, за които прагът за сигурност при превоз е посочен в таблица 1.4.2 по-долу.

Таблица 1.4.2 - Прагове за сигурност при превоз за конкретни радионуклиди

Елемент	Радионуклид	Праг за сигурност при превоз
Америций	Am-241	0.6
Злато	Au-198	2
Кадмий	Cd-109	200
Калифорний	Cf-252	0.2
Кюрий	Cm-244	0.5
Кобалт	Co-57	7
Кобалт	Co-60	0.3
Цезий	Cs-137	1
Желязо	Fe-55	8,000
Германий	Ge-68	7
Гадолиний	Gd-153	10
Иридий	Ir-192	0.8
Никел	Ni-63	600
Паладий	Pd-103	900
Прометий	Pm-147	400
Полоний	Po-210	0.6
Плутоний	Pu-238	0.6
Плутоний	Pu-239	0.6
Радий	Ra-226	0.4
Рутений	Ru-106	3
Селен	Se-75	2
Стронций	Sr-90	10
Талий	Tl-204	200
Тулий	Tm-170	200
Итербий	Yb-169	3

- 1.4.3.1.4 За смеси от радионуклиди определянето дали прагът за сигурност при превоз е бил достигнат или не е бил превишен, може да се изчисли чрез сумиране на коефициентите на активност за всеки радионуклид, разделени на прага за сигурност при превоз за този радионуклид. Ако сборът на фракциите е по-малък от 1, прагът на радиоактивност за сместа не е достигнат, нито е превишен.

Това изчисление може да се направи с формулата:

$$\sum \frac{A_i}{T_i} < 1$$

където:

A<sub>i</sub> = активност на радионуклид i, който се съдържа в опаковката

T<sub>i</sub> = праг на сигурност при превоз за радионуклид i.

- Δ 1.4.3.1.5 Когато радиоактивните материали съдържат допълнителни опасности от други класове или подразделения, следва да се вземат предвид и критериите от таблица 1.4.1 (вижте и 1.5.5.1).

### 1.4.3.2 Специални разпоредби за сигурност за опасни товари с тежки последици

1.4.3.2.1 Разпоредбите на настоящия раздел не се прилагат за кораби и пристанищни съоръжения (вижте Кодекс ISPS за плана за сигурност на корабите и за плана за сигурност на пристанищните съоръжения).

- **Забележка:** В допълнение към разпоредбите за сигурност на настоящия Кодекс компетентните органи могат да прилагат допълнителни разпоредби за сигурност по съображения, различни от безопасността на опасните товари по време на превоз. За да не се възпрепятства международният и мултимодалният транспорт с различни маркировки за сигурност на експлозивите, се препоръчва тези маркировки да бъдат форматираны в съответствие с международно хармонизиран стандарт (напр. Директива 2008/43/ЕО на Европейската комисия).

1.4.3.2.2 Планове за сигурност

1.4.3.2.2.1 Изпращачите и другите лица, извършващи превоз на опасни товари с тежки последици (вижте 1.4.3.1), приемат, прилагат и спазват план за сигурност, който се отнася най-малко до елементите, посочени в 1.4.3.2.2.2.

1.4.3.2.2.2 Планът за сигурност следва да включва най-малко следните елементи:

- .1 конкретно разпределение на отговорностите, свързани със сигурността, между компетентни и квалифицирани лица с подходящи правомощия за изпълнение на тези отговорности;
- .2 архиви за превозваните опасни товари или видове опасни товари;
- .3 преглед на текущите операции и оценка на уязвимостите, включително интермодален трансфер, временно транзитно складиране, обработка и разпространение, в зависимост от случая;
- .4 ясни декларации за мерки, включително обучение, политики (включително реагиране при повиши условия на заплахата, проверка на нови служители/длъжности и т.н.), оперативни практики (напр. избор/използване на маршрути, когато са известни, достъп до опасни товари на временно съхранение, близост до уязвима инфраструктура и т.н.), оборудване и ресурси, които да се използват за намаляване на рисковете за сигурността;
- .5 ефективни и актуални процедури за докладване и справяне със заплахата за сигурността, нарушения на сигурността или инциденти, свързани със сигурността;
- .6 процедури за оценка и изпитване на плановете за сигурност и процедури за периодичен преглед и актуализиране на плановете;
- .7 мерки за гарантиране на сигурността на транспортната информация, съдържаща се в плана; и
- .8 мерки за гарантиране, че разпространението на транспортна информация е ограничено във възможно най-голяма степен. (Тези мерки не изключват предоставянето на транспортна документация, изисквана съгласно глава 5.4 от настоящия Кодекс.)

1.4.3.2.3 За радиоактивни материали разпоредбите на настоящата глава се приемат за спазени, когато разпоредбите на Конвенцията за физическа защита на ядрения материал\* и циркулярното писмо на МААЕ за физическа защита на ядрения материал и ядрените съоръжения† са приложени.

---

\* INFCIRC/274/Rev.1, МААЕ, Виена (1980 г.).

† INFCIRC/225/Rev.4 (коригирана), МААЕ Виена (1999 г.).



# Глава 1.5

## Общи мерки относно радиоактивен материал

### 1.5.1 Обхват и прилагане

1.5.1.1 Разпоредбите на настоящия Кодекс установяват стандарти за безопасност, които осигуряват приемливо ниво на контрол върху радиацията, критичните ситуации и топлинните опасности за хората, имуществото и околната среда, свързани с превоза на радиоактивен материал. Тези разпоредби са базирани на Регламентите на МААЕ за безопасен превоз на радиоактивни материали, издание от 2012 г., стандарти за безопасност на МААЕ от серия № SSR-6, МААЕ, Виена (2012 г.). Разяснителни материали могат да бъдат намерени в Консултативния материал към Регламентите на МААЕ за безопасен превоз на радиоактивни материали (издание от 2012 г.), стандарти за безопасност на МААЕ от серия № SSG-26, МААЕ, Виена (2014 г.).

1.5.1.2 Целта на настоящия Кодекс е да установи разпоредби, които да гарантират безопасността и защитата на хората, имуществото и околната среда от въздействието на радиацията при превоза на радиоактивен материал. Тази защита се постига посредством:

- .1 херметизация на радиоактивното съдържание;
- .2 контрол на нивата на външна радиация;
- .3 предотвратяване на критични ситуации; и
- .4 предотвратяване на щети, причинени от топлина.

Тези разпоредби се изпълняват, на първо място, чрез прилагане на степенуван подход към граничните стойности за съдържанието на опаковките и пратките и към стандартите за ефективност, прилагани към дизайна на опаковките в зависимост от опасността на радиоактивното съдържание. Второ, те се изпълняват, като налагат условия за проектирането и експлоатацията на опаковките и за поддръжката на опаковките, включително вземане предвид на естеството на радиоактивното съдържание. На последно място, те се изпълняват чрез изискването за административен контрол, включително, когато е целесъобразно, одобрение от компетентните органи.

1.5.1.3 Разпоредбите на настоящия Кодекс се прилагат за превоза на радиоактивен материал по море, включително превоз, свързан със случайно използване на радиоактивен материал. Превозът включва всички операции и условия, свързани с движението на радиоактивен материал; те обхващат проектирането, производството, поддръжката и ремонта на опаковките, както и подготовката, изпращането, товаренето, превоза, включително складирането по време на транзита, разтоварването и получаването в крайното местоназначение на товари с радиоактивен материал и опаковки. Към стандартите за ефективност в разпоредбите на настоящия Кодекс се прилага степенуван подход, който се характеризира с три нива на сериозност:

- .1 рутинни условия на превоз (без инциденти);
- .2 нормални условия на превоз (незначителни произшествия); и
- .3 инцидентни условия на превоз.

1.5.1.4 Разпоредбите на настоящия Кодекс не се прилагат за:

- .1 радиоактивен материал, който е неразделна част от транспортното средство;
- .2 радиоактивен материал, придвижван в предприятие, което е предмет на съответните разпоредби за безопасност, които са в сила в предприятието, и когато придвижването не става по обществени пътища или железопътни линии;
- .3 радиоактивен материал, имплантиран в лице или живо животно за диагностика или лечение;
- .4 радиоактивен материал във или върху лице, което ще бъде транспортирано за медицинско лечение, тъй като лицето е било изложено на случаен или преднамерен прием на радиоактивен материал или на замърсяване;
- .5 радиоактивни материали в потребителски продукти, които са получили регулаторно одобрение след продажбата им на крайния потребител;
- .6 естествен материал и руди, съдържащи естествени радионуклиди (които може да са били преработени), при условие че концентрацията на активност на материала не превишава 10 пъти стойностите, посочени в таблица 2.7.2.2.1, или изчислени в съответствие с 2.7.2.2.1 и 2.7.2.2.3 до 2.7.2.2.6. За естествени материали и руди, съдържащи естествени радионуклиди, които не са в равновесие, изчисляването на концентрацията на активност се извършва в съответствие с 2.7.2.2.4; и

- .7 нерадиоактивни твърди предмети с радиоактивни вещества, присъстващи върху повърхности в количества, които не превишават границата, определена в дефиницията за „замърсяване“ в 2.7.1.2.

1.5.1.5 Конкретни разпоредби за превоз на опаковки, предмет на изключение

1.5.1.5.1 Опаковки, предмет на изключение, които могат да съдържат радиоактивен материал в ограничени количества, инструменти, произведени предмети или празни опаковки, както е посочено в 2.7.2.4.1, подлежат само на действието на следните разпоредби на части 5 до 7:

- .1 приложимите разпоредби, посочени в 5.1.1.2, 5.1.2, 5.1.3.2, 5.1.5.2.2, 5.1.5.2.3, 5.1.5.4, 5.2.1.7, 7.1.4.5.9, 7.1.4.5.10, 7.1.4.5.12, 7.8.4.1 до 7.8.4.6 и 7.8.9.1; и

- .2 изискванията за опаковките, предмет на изключение, посочени в 6.4.4,

освен когато радиоактивният материал притежава други опасни свойства и трябва да бъде класифициран в клас, различен от клас 7, в съответствие със специална разпоредба 290 или 369 от глава 3.3, когато разпоредбите, изброени в .1 и .2 по-горе, се прилагат само ако е уместно и в допълнение към тези, отнасящи се до основния клас или подразделение.

Δ 1.5.1.5.2 Изключените опаковки са предмет на съответните разпоредби на всички други части на настоящия Кодекс. Ако изключената опаковка съдържа дялящ се материал, се прилага едно от изключенията за дялящи се материали, предвидени в 2.7.2.3.5, и се спазват изискванията на 5.1.5.5.

## 1.5.2 Програма за радиационна защита

1.5.2.1 Превозът на радиоактивен материал е предмет на програма за радиационна защита, която се състои от систематични мерки, насочени към адекватно отчитане на мерките за радиационна защита.

1.5.2.2 Дозите за лица са под съответните граници на дозите. Защитата и безопасността се оптимизират така, че размерът на индивидуалните дози, броят на облъчваните лица и вероятността от възникване на облъчване да се поддържат толкова ниски, колкото е разумно постижимо, като се вземат предвид икономическите и социалните фактори в рамките на ограниченията дозите за лицата да подлежат на ограничения. Приема се структуриран и систематичен подход, който включва разглеждане на връзките между превоза и други дейности.

1.5.2.3 Естеството и обхватът на мерките, които трябва да се прилагат в рамките на програмата, са свързани с размера и вероятността от облъчване с радиация. Програмата включва разпоредбите на 1.5.2.2, 1.5.2.4 и 7.1.4.5.13 до 7.1.4.5.18. Документите на програмата се предоставят за проверка от съответния компетентен орган при поискване.

1.5.2.4 За професионално облъчване, произтичащо от дейности по превоза, когато се прецени, че ефективната доза:

- .1 е вероятно да бъде между 1 и 6 mSv за една година, се провежда програма за оценка на дозата чрез наблюдение на работното място или индивидуално наблюдение; или  
.2 има вероятност да превиши 6 mSv за една година, се извършва индивидуално наблюдение.

Когато се извършва индивидуално наблюдение или наблюдение на работното място, се водят съответните архиви.

**Забележка:** За професионално облъчване, произтичащо от дейности по превоз, когато се прецени, че ефективната доза е най-малко вероятно да надвиши 1 mSv за една година, не се изискват специални работни модели, подробно наблюдение, програми за оценка на дозата или водене на индивидуални архиви.

## 1.5.3 Система за управление

1.5.3.1 Създава се и се прилага система за управление, основана на международни, национални или други стандарти, приемливи за компетентния орган, за всички дейности, попадащи в обхвата на настоящия Кодекс, както е посочено в 1.5.1.3, за да се гарантира спазването на съответните разпоредби на настоящия Кодекс. Свидетелството, че проектната спецификация е изцяло изпълнена, се предоставя на компетентния орган. Производителят, изпращачът или потребителят следва да бъдат готови:

- .1 да осигурят съоръжения за проверка по време на производството и употребата; и  
.2 да демонстрират пред компетентния орган спазването на настоящия Кодекс.

Когато се търси одобрение от компетентния орган, това одобрение взема предвид и зависи от адекватността на системата за управление.

## 1.5.4 Специални условия

1.5.4.1 Специални условия са разпоредбите, одобрени от компетентния орган, съгласно които могат да се транспортират пратки, които не отговарят на всички разпоредби на настоящия кодекс, приложими за радиоактивни материали.

1.5.4.2 Пратки, за които съответствието с която и да е приложима разпоредба за радиоактивни материали, е неосъществимо, не се транспортират, освен при специални условия. При условие че компетентният орган се увери, че съответствието с разпоредбите на настоящия Кодекс относно радиоактивните материали е неосъществимо и че необходимите стандарти за безопасност, установени с настоящия Кодекс, са доказани чрез алтернативни средства, компетентният орган може да одобри операции по превоз при специални условия за една или планирана серия от няколко пратки. Общото ниво на безопасност при превоза следва да бъде най-малкото еквивалентно на това, което би било осигурено при спазване на всички приложими разпоредби. За международни пратки от този тип се изисква многостранно одобрение.

## 1.5.5 Радиоактивен материал, притежаващ други опасни свойства

1.5.5.1 В допълнение към радиоактивните и дялящите се свойства, всяка допълнителна опасност на съдържанието на дадена опаковка, като например експлозивност, запалимост, пирофоричност, химическа токсичност и корозивност, също се взема предвид при документирането, опаковането, етикетирването, маркирането, поставянето на табели, складирането, сортирането и транспорта, за да се спазят всички съответни разпоредби за опасните товари. (Вж. също специална разпоредба 172 и специална разпоредба 290 за опаковките, за които се прилагат изключения.)

## 1.5.6 Неспазване

1.5.6.1 В случай на неспазване на която и да е граница от разпоредбите на настоящия кодекс, приложима към нивото на радиация или замърсяване,

- .1 изпращачът, получателят, превозвачът и всяка организация, участваща по време на транспортирането, която може да бъде засегната, според случая, се уведомяват за несъответствието:
  - .1 от превозвача, ако несъответствието е установено по време на транспортирането; или
  - .2 от получателя, ако несъответствието е установено при получаването;
- .2 превозвачът, изпращачът или получателят, според случая:
  - .1 предприема незабавни стъпки за смекчаване на последиците от неспазването;
  - .2 разследва неспазването и причините, обстоятелствата и последиците от него;
  - .3 предприема подходящи действия за отстраняване на причините и обстоятелствата, довели до неспазването, и за предотвратяване на повтарянето на сходни обстоятелства, довели до неспазването; и
  - .4 съобщава на съответния(те) компетентен(и) орган(и) причините за несъответствието и за предприетите или предстоящите коригиращи или превантивни действия;
- .3 Съобщаването на несъответствието съответно на изпращача и на съответния(те) компетентен(и) орган(и) се извършва(т) възможно най-бързо и незабавно при възникване или развитие на ситуация на аварийно облъчване.



# ЧАСТ 2

КЛАСИФИКАЦІЯ

## Глава 2.0

---

### Въведение

**Забележка:** За целите на настоящия Кодекс беше необходимо да се класифицират опасните товари в различни класове, да се подразделят някои от тези класове и да се определят и опишат характеристиките и свойствата на веществата, материалите и предметите, които биха попаднали във всеки клас или подразделение. Освен това, в съответствие с критериите за подбор на морските замърсители за целите на Приложение III към Международната конвенция за предотвратяване на замърсяването от кораби от 1973 г., изменена с Протокола от 1978 г., отнасящ се към нея (MARPOL), редица опасни вещества от различните класове също бяха идентифицирани като вещества, вредни за морската среда (МОРСКИ ЗАМЪРСИТЕЛИ).

#### 2.0.0 Отговорности

2.0.0.1 Класификацията се извършва от товародателя/изпращача или от съответния компетентен орган, когато е посочен в настоящия Кодекс.

2.0.0.2 Изпращач, който въз основа на данни от изпитвания е установил, че вещество, изброено поименно в колона 2 от Списъка на опасните товари в глава 3.2, отговаря на критериите за класифициране за клас на опасност или подразделение, които не са идентифицирани в списъка, може, с одобрението на компетентния орган, да изпрати веществото:

- под най-подходящото „общо“ или „неупоменато другаде“ наименование, отразяващо всички опасности; или
- △ – под същия номер и наименование на ООН, но с допълнителна информация за съобщаване на опасностите по подходящ начин, за да се отразят допълнителните опасности (документация, етикет, табела), при условие че основният клас на опасност остава непроменен и че всички други условия за превоз (напр. ограничено количество, мерки за опаковане и цистерни), които обикновено се прилагат за вещества, притежаващи такава комбинация от опасности, са същите като приложимите за посоченото вещество.

**Забележка:** Когато компетентен орган издава такива разрешения, той следва съответно да информира Подкомитета от експерти на ООН по превоза на опасни товари\* и да представи съответно предложение за изменение на списъка на опасните товари. Ако предложеното изменение бъде отхвърлено, компетентният орган следва да оттегли разрешението си.

## 2.0.1 Класове, подразделения, групи за опаковане

### 2.0.1.1 Дефиниции

Веществата (включително смесите и разтворите) и предметите, които са предмет на разпоредбите на настоящия Кодекс, се причисляват към един от класовете 1 - 9 в зависимост от опасността или преобладаващата от опасностите, които представляват. Някои от тези класове са разделени на подразделения. Тези класове или подразделения са изброени по-долу:

#### Клас 1: Експлозивни

- Раздел 1.1: вещества и предмети, които съдържат опасност от масова експлозия
- Раздел 1.2: вещества и предмети, които съдържат опасност от разпръскване, но не и опасност от масова експлозия
- Раздел 1.3: вещества и предмети, които съдържат опасност от запалване и дори и най-малката опасност от взрив или опасност от разпръскване или и от двете, но не и опасност от масова експлозия
- Раздел 1.4: вещества и предмети, които не представляват значителна опасност
- Раздел 1.5: много нечувствителни вещества, които съдържат опасност от масова експлозия
- Разделение 1.6: изключително нечувствителни предмети, които не съдържат опасност от масова експлозия.

#### Клас 2: Газове

- Клас 2.1: запалими газове
- Клас 2.2: незапалими, нетоксични газове
- Клас 2.3: токсични газове

---

\* Икономическа комисия за Европа на Организацията на обединените нации (ООН/ИКЕ) за опасни стоки и специални товари, отдел „Транспорт“. Palais des Nations, Bureau 418, CH-1211 Geneva 10, Швейцария. Тел.: +41 22 917 24 56, Факс: +41 22 917 00 39. [www.unece.org/trans/danger/danger.html](http://www.unece.org/trans/danger/danger.html).

- Клас 3: Запалими течности
- Клас 4: Запалими твърди вещества; вещества, предразположени към самозапалване; вещества, които при контакт с вода отделят запалими газове
  - Клас 4.1: запалими твърди вещества, самоактивиращи се вещества, твърди десенсублизирани експлозивни и полимеризиращи вещества
  - Клас 4.2: вещества, предразположени към самозапалване
  - Клас 4.3: вещества, които при контакт с вода отделят запалими газове
- Клас 5: Оксидиращи вещества и органични пероксиди
  - Клас 5.1: оксидиращи вещества.
  - Клас 5.2: органични пероксиди
- Клас 6: Токсични и инфекциозни вещества
  - Клас 6.1: токсични вещества
  - Клас 6.2: инфекциозни вещества
- Клас 7: Радиоактивен материал
- Клас 8: Корозивни вещества
- Клас 9: Различни опасни вещества и предмети

Цифровата последователност на класовете и подразделенията не е съгласно степента на опасност.

#### 2.0.1.2 Морски замърсители

2.0.1.2.1 Много от веществата, причислени в класове от 1 до 6.2, 8 и 9, се считат за морски замърсители (вижте глава 2.10).

2.0.1.2.2 Известните морски замърсители са отбелязани в списъка на опасните товари и са посочени в индекса.

2.0.1.3 За целите на опаковането веществата, различни от тези от класове 1, 2, 5.2, 6.2 и 7 и различни от самоактивизиращите се вещества от клас 4.1, се причисляват към три групи за опаковане в зависимост от степента на опасност, която представляват:

Група за опаковане I: вещества, представляващи голяма опасност;

Група за опаковане II: вещества, представляващи средна опасност; и

Група за опаковане III: вещества, представляващи ниска опасност.

Групата за опаковане, към която е причислено дадено вещество, е посочена в списъка на опасните товари в глава 3.2. Предметите не се причисляват към групите за опаковане. За целите на опаковането всяко изискване за ниво на ефективностна конкретна опаковка е определено в приложимата инструкция за опаковане.

2.0.1.4 Опасните товари се определят като съдържащи една или повече от опасностите, представени от класове от 1 до 9, морските замърсители и, ако е приложимо, степента на опасност (група за опаковане) въз основа на разпоредбите на глави от 2.1 до 2.10.

Δ 2.0.1.5 Опасните товари, съдържащи опасност от даден клас или подразделение, се причисляват към този клас или подразделение и се определя групата за опаковане, ако е приложимо. Когато даден предмет или вещество е конкретно посочено по име в списъка на опасните товари в глава 3.2, неговият клас или подразделение, допълнителните опасности и, когато е приложимо, неговата група за опаковане се изваждат от този списък.

Δ 2.0.1.6 Опасните товари, покриващи дефиниращите критерии на повече от един клас на опасност или подразделение и които не са посочени по име в списъка на опасните товари, се причисляват към клас или подразделение и допълнителни опасности въз основа на приоритета на разпоредбите за опасност, посочени в 2.0.3.

## 2.0.2 Номера на ООН и точни имена на пратките

2.0.2.1 Опасните товари се обозначават с номера на ООН и точни имена на пратките в съответствие с тяхната класификация за опасност и техния състав.

2.0.2.2 Често превозваните опасни товари са изброени в списъка на опасните товари в глава 3.2. Когато предмет или вещество са конкретно посочени по име, те се идентифицират при превоза с точното име на пратката в списъка на опасните товари. Тези вещества могат да съдържат технически примеси (например производствените от производствения процес) или добавки за стабилност или други цели, които не засягат тяхната класификация. Все пак посочено по име вещество, което съдържа технически примеси или добавки за стабилност или за други цели, засягащи класификацията му, се счита за смес или разтвор (вижте 2.0.2.5). За опасни товари, които не са конкретно посочени по име, се осигуряват „родови“ или „неопределени по друг начин“ наименования (вижте 2.0.2.7) за идентификация на предмета или веществото при превоз. Веществата, посочени по име в колона (2) от списъка на опасните товари в глава 3.2, се превозват съгласно тяхната класификация в списъка или при условията, посочени в 2.0.0.2.

△ На всяко наименование в списъка на опасните товари се присвоява номер на ООН Този списък съдържа и съответната информация за всяко наименование, като например клас на опасност, допълнителна(и) опасност(и) (ако има такава), група за опаковане (когато е посочена), разпоредби за опаковане и транспортиране в цистерни, EmS, сортиране и складиране, свойства и факти и т.н.

Наименованията в списъка на опасните товари са от следните четири вида:

.1 единични наименования за ясно определени вещества или предмети:

напр. ООН 1090 ацетон  
ООН 1194 разтвор на етил нитрит

.2 родови наименования за ясно определени групи вещества или предмети:

напр. ООН 1133 лепила  
ООН 1266 парфюмериен продукт  
ООН 2757 карбаматен пестицид, твърд, токсичен  
ООН 3101 органичен пероксид тип В, течен

.3 специфични наименования, неупоменати другаде, обхващащи група вещества или предмети от определено химическо или техническо естество:

напр. ООН 1477 нитрати, неорганични, неупоменати другаде  
ООН 1987 алкохоли, неупоменати другаде

.4 общи наименования, неупоменати другаде, обхващащи група вещества или предмети, които отговарят на критериите за един или повече класове:

напр. ООН 1325 запалимо вещество, твърдо, органично, неупоменато другаде  
ООН 1993 запалима течност, неупомената другаде

2.0.2.3 На всички самоактивирани се вещества от клас 4.1 се определя едно от 20-те родови наименования в съответствие с принципите за класификация, описани в 2.4.2.3.3.

2.0.2.4 На всички органични пероксиди от клас 5.2 се определя едно от 20-те родови наименования в съответствие с принципите за класификация, описани в 2.5.3.3.

2.0.2.5 На смес или разтвор, отговарящи на критериите за класифициране по настоящия Кодекс, съставени от едно преобладаващо вещество, идентифицирано по име в списъка на опасните товари, и едно или повече вещества, които не са предмет на разпоредбите на настоящия Кодекс и/или от следи от едно или повече вещества, идентифицирани по име в списъка на опасните товари, се дава номерът на ООН и точното име на пратката на преобладаващото вещество, посочено в списъка на опасните товари, освен ако:

.1 сместа или разтворът са идентифицирани по име в списъка на опасните товари;  
.2 в името и описанието на веществото, посочено в списъка на опасните товари, изрично е посочено, че те се прилагат само за чистото вещество;

△ .3 класът или подразделението на опасност, допълнителната опасност, групата за опаковане или физическото състояние на сместа или разтвора са различни от това на веществото, посочено в списъка на опасните товари; или

.4 характеристиките на опасност и свойствата на сместа или разтвора налагат мерки за аварийно реагиране, които са различни от изискваните за веществото, идентифицирано по име в списъка на опасните товари.

В тези други случаи, с изключение на описания в .1, сместа или разтворът се третира като опасно вещество, което не е конкретно посочено в списъка на опасните товари.

2.0.2.6 Когато класът, физическото състояние или групата за опаковане са се променили в сравнение с чистото вещество, разтворът или сместа се транспортират в съответствие с разпоредбите за променената опасност под подходящо наименование, неупоменато другаде.

2.0.2.7 Веществата или предметите, които не са изрично посочени по име в списъка на опасните товари, се класифицират под подходящо „родово“ или „неупоменато другаде“ име на пратката. Веществото или предметът се класифицират в съответствие с определенията за класа и критериите за изпитване в тази част, а предметът или веществото се класифицират под родовото или „неупоменато другаде“ точно име на пратката в списъка на опасните товари, които най-точно описват предмета или веществото. Това означава, че на дадено вещество се определя наименование от тип .3, както е определено в 2.0.2.2, ако не може да му бъде определено наименование от тип .2, и наименование от тип .4, ако не може да му бъде определено наименование от тип .2 или .3.\*

2.0.2.8 Когато се разглежда разтвор или смес в съответствие с 2.0.2.5, надлежно се отчита дали опасната съставка, съдържаща разтвора или сместа, е идентифицирана като морски замърсител. В такъв случай се прилагат и разпоредбите на глава 2.10.

\* Вижте също родовото или неупоменатото другаде точно име на пратката в приложение А.



2.0.2.9 Смес или разтвор, съдържащи едно или повече вещества, идентифицирани по име в настоящия Кодекс или класифицирани под неупоменато другаде или родово наименование, и едно или повече вещества, които не са предмет на разпоредбите на настоящия Кодекс, не са предмет на разпоредбите на настоящия Кодекс, ако характеристиките на опасност на сместа или разтвора са такива, че не отговарят на критериите (включително критериите за човешкия опит) за който и да е клас.

Δ 2.0.2.10 На смес или разтвор, отговарящи на критериите за класифициране по настоящия Кодекс, които не са идентифицирани по име в списъка на опасните товари и които се състоят от два или повече опасни товара, се определя наименование, което има точното име на пратката, описанието, класа на опасност или подразделението, допълнителната опасност и група за опаковане, които най-точно описват сместа или разтвора.

### 2.0.3 Класификация на вещества, смеси и разтвори с множество опасности (приоритет на опасните свойства)

Δ 2.0.3.1 Таблицата за приоритет на опасните свойства в 2.0.3.6 се използва за определяне на класа на вещество, смес или разтвор, които имат повече от една опасност, когато не са изрично посочени по име в настоящия Кодекс, или за определяне на подходящото наименование за предмети, съдържащи опасни товари, неупоменати другаде (ООН 3537 до 3548, вижте 2.0.6). За вещества, смеси или разтвори с множество опасности, които не са конкретно посочени по име, опаковъчната група с най-стриктни изисквания от тези, които са определени за съответните опасности на товарите, е с приоритет пред другите опаковъчни групи, независимо от приоритета в таблицата с опасностите по 2.0.3.6.

2.0.3.2 Приоритетът в таблицата с опасностите показва коя от опасностите се счита за основна опасност. Класът, който се появява в пресечната точка на хоризонталната линия и вертикалната колона, е основната опасност, а другият клас е допълнителната опасност. Групите за опаковане за всяка от опасностите, свързани с веществото, сместа или разтвора, се определят чрез позоваване на съответните критерии. Групата с най-строги изисквания от така посочените групи става опаковъчната група на веществото, сместа или разтвора.

2.0.3.3 Точното име на пратката (вижте 3.1.2) на вещество, смес или разтвор, когато са класифицирани в съответствие с 2.0.3.1 и 2.0.3.2, е най-подходящата неупомената другаде позиция в настоящия Кодекс за класа на основната опасност.

2.0.3.4 Приоритетът на опасните свойства на следните вещества, материали и предмети не е посочена в таблицата с приоритет на опасностите, тъй като тези основни опасности винаги са с приоритет:

- .1 вещества и предмети от клас 1;
- .2 газове от клас 2;
- .3 течни десенсибилизирани експлозиви от клас 3;
- .4 самоактивирани вещества и твърди десенсибилизирани експлозиви от клас 4.1;
- .5 пирфорни вещества от клас 4.2;
- .6 вещества от клас 5.2;
- .7 вещества от клас 6.1, отговарящи на критериите за опаковъчна група I по инхалационна токсичност;
- .8 вещества от клас 6.2; и
- .9 материали от клас 7.

2.0.3.5 Освен освободения радиоактивен материал (където другите опасни свойства са с приоритет), радиоактивният материал с други опасни свойства винаги се класифицира в клас 7, като се определя най-голямата от допълнителните опасности. Специална разпоредба 290 от глава 3.3 се прилага за радиоактивни материали в освободени опаковки, с изключение на ООН 3507, УРАНОВ ХЕКСАФЛУОРИД, РАДИОАКТИВЕН МАТЕРИАЛ, ОСВОБОДЕНА ОПАКОВКА.

#### 2.0.3.6 Приоритет на опасностите

Клас и опаковъчна група	Приоритет на опасностите															
	4.2	4.3	5.1 I	5.1 II	5.1 III	6.1, I Дермална	6.1, I Орална	6.1 II	6.1 III	8, I Течност	8, I Твърдо вещество	8, II Течност	8, II Твърдо вещество	8, III Течност	8, III Твърдо вещество	
3 I*		4.3				3	3	3	3	3	-	3	-	3	-	
3 II*		4.3				3	3	3	3	8	-	3	-	3	-	
3 III*		4.3				6.1	6.1	6.1	3 <sub>†</sub>	8	-	8	-	3	-	
4.1 II*	4.2	4.3	5.1	4.1	4.1	6.1	6.1	4.1	4.1	-	8	-	4.1	-	4.1	
4.1 III*	4.2	4.3	5.1	4.1	4.1	6.1	6.1	6.1	4.1	-	8	-	8	-	4.1	
4.2 II		4.3	5.1	4.2	4.2	6.1	6.1	4.2	4.2	8	8	4.2	4.2	4.2	4.2	
4.2 III		4.3	5.1	5.1	4.2	6.1	6.1	6.1	4.2	8	8	8	8	4.2	4.2	
4.3 I			5.1	4.3	4.3	6.1	4.3	4.3	4.3	4.3	4.3	4.3	4.3	4.3	4.3	
4.3 II			5.1	4.3	4.3	6.1	4.3	4.3	4.3	8	8	4.3	4.3	4.3	4.3	

Клас и опаковъчна група	4.2	4.3	5.1 I	5.1 II	5.1 III	6.1, I Дермална	6.1, I Орална	6.1 II	6.1 III	8, I Течност	8, I Твърдо вещество	8, II Течност	8, II Твърдо вещество	8, III Течност	8, III Твърдо вещество
4.3 III			5.1	5.1	4.3	6.1	6.1	6.1	4.3	8	8	8	8	4.3	4.3
5.1 I						5.1	5.1	5.1	5.1	5.1	5.1	5.1	5.1	5.1	5.1
5.1 II						6.1	5.1	5.1	5.1	8	8	5.1	5.1	5.1	5.1
5.1 III						6.1	6.1	6.1	5.1	8	8	8	8	5.1	5.1
6.1 I, Дермална										8	6.1	6.1	6.1	6.1	6.1
6.1 I, Орална										8	6.1	6.1	6.1	6.1	6.1
6.1 II, Инхалационна										8	6.1	6.1	6.1	6.1	6.1
6.1 II, Дермална										8	6.1	8	6.1	6.1	6.1
6.1 II, Орална										8	8	8	6.1	6.1	6.1
6.1 III										8	8	8	8	8	8

- Вещества от клас 4.1, различни от самоактивиращите се вещества и твърдите десенсибилизирани експлозиви, и вещества от клас 3, различни от течните десенсибилизирани експлозиви.

† 6.1 за пестициди.

- Посочва невъзможна комбинация.

За опасностите, които не са показани в тази таблица, вижте 2.0.3.4 и 2.0.3.5.

## 2.0.4 Транспортиране на проби

2.0.4.1 Когато класът на опасност на дадено вещество е неясен и то се транспортира за допълнителни изпитвания, се определя предполагаем клас на опасност, точно име на пратката и идентификационен номер въз основа на знанията на изпращача за веществата и прилагането на:

- 1 критериите за класификация на настоящия Кодекс; и
- 2 приоритета на опасностите, посочен в 2.0.3.

За точното име на пратката се използва опаковъчната група с възможно най-стриктни изисквания.

Когато се използва тази разпоредба, точното име на пратката се допълва с думата „ПРОБА“ (като например ЗАПАЛИМА ТЕЧНОСТ, НЕУПОМЕНАТА ДРУГАДЕ, ПРОБА). В някои случаи, когато е предоставено конкретно точно име на пратката за проба от вещество, за което се счита, че отговаря на определени критерии за класифициране (като ООН 3167, ГАЗОВА ПРОБА, НЕХЕРМЕТИЗИРАНА, ЗАПАЛИМА), се използва това точно име на пратката. Когато за транспортиране на пробата се използва неупомената другаде позиция, не е необходимо точното име на пратката да се допълва с техническото наименование, както се изисква от специална разпоредба 274.

2.0.4.2 Пробите от веществото се транспортират в съответствие с разпоредбите, приложими към предполагаемото точно име на пратката, при условие че:

- 1 веществото не се счита за вещество, чийто превод е забранен съгласно 1.1.3;
- 2 веществото не отговаря на критериите за клас 1 или се счита за инфекциозно вещество или радиоактивен материал;
- 3 веществото е в съответствие с 2.4.2.3.2.4.2 или 2.5.3.2.5.1, ако е самоактивиращо се вещество или органичен пероксид, съответно;
- 4 пробата се транспортира в комбинирана опаковка с нетна маса на опаковка, която не надвишава 2,5 kg; и
- 5 пробата не е опакована заедно с други товари.

### ■ 2.0.4.3 Проби от енергетични материали за целите на изпитванията

2.0.4.3.1 Проби от органични вещества от функционални групи, изброени в таблици А6.1 и/или А6.3 в допълнение 6 (Процедури за проверка) към Ръководството за изпитвания и критерии, могат да бъдат транспортирани съгласно ООН 3224 (самоактивиращо се твърдо вещество от тип С) или ООН 3223 (самоактивираща се течност от тип С), според случая, от клас 4.1, при условие че:

- 1 пробите не съдържат:
  - експлозиви;
  - вещества, демонстриращи експлозивни ефекти при изпитванията;
  - съединения, създадени за постигане на практически експлозивен или пиротехнически ефект; или
  - компоненти, състоящи се от синтетични прекурсори на експлозиви;

- .2 за смеси, комплекси или соли на неорганични оксидиращи вещества от клас 5.1 с органичен(ни) материал(и), концентрацията на неорганичното оксидиращо вещество е:
  - по-малко от 15% от масата, ако се отнася за опаковъчна група I (висока опасност) или II (средна опасност); или
  - по-малко от 30% от масата, ако се отнася за опаковъчна група III (ниска опасност);
- .3 наличните данни не позволяват по-точна класификация;
- .4 пробата не е опакована заедно с други товари; и
- .5 пробата е опакована в съответствие с инструкцията за опаковане P520 и специалните разпоредби за опаковане PP94 или PP95 от 4.1.4.1, според случая.

## 2.0.5 Транспортиране на отпадъци

### 2.0.5.1 Въведение

Отпадъците, които са опасни товари, се превозват в съответствие с приложимите международни препоръки и конвенции, и по-специално, когато се отнасят до морски транспорт, с разпоредбите на настоящия Кодекс.

### 2.0.5.2 Приложимост

2.0.5.2.1 Разпоредбите на настоящата глава се прилагат за превоза на отпадъци с кораби и се разглеждат във връзка с всички други разпоредби на настоящия Кодекс.

2.0.5.2.2 Веществата, разтворите, смесите или предметите, съдържащи или замърсени с радиоактивен материал, са предмет на приложимите разпоредби за радиоактивен материал от клас 7 и не се считат за отпадъци по смисъла на настоящата глава.

### 2.0.5.3 Трансгранично движение съгласно Базелската конвенция\*

2.0.5.3.1 Трансграничното движение на отпадъци може да започне само когато:

- .1 има изпратено уведомление от компетентния орган на страната на произход или от производителя или износителя по канала на компетентния орган на страната на произход до страната на крайно местоназначение; и
- .2 компетентният орган на страната на произход, след като е получил писменото съгласие на страната на крайно местоназначение, в което е посочено, че отпадъците ще бъдат безопасно изгаряни или третираны чрез други методи на обезвреждане, е дал разрешение за движението.

2.0.5.3.2 В допълнение към транспортния документ, изискван съгласно глава 5.4, всяко трансгранично движение на отпадъци се придружава от документ за движение на отпадъци от точката, в която започва трансграничното движение, до точката на обезвреждане. Този документ е на разположение по всяко време на компетентните органи и на всички лица, участващи в управлението на операциите по превоз на отпадъци.

2.0.5.3.3 Превозът на твърди отпадъци в насипно състояние в товарни транспортни единици и пътни превозни средства се разрешава само с одобрението на компетентния орган на страната на произход.

2.0.5.3.4 В случай че има теч или разлив при опаковките и товарните транспортни единици, съдържащи отпадъци, компетентните органи на страната на произход и местоназначение биват незабавно информирани и предоставят съвети за действията, които трябва да бъдат предприети.

### 2.0.5.4 Класификация на отпадъците

2.0.5.4.1 Отпадък, съдържащ само една съставка, която е опасно вещество, предмет на разпоредбите на настоящия Кодекс, се счита за това конкретно вещество. Ако концентрацията на съставката е такава, че отпадъците продължават да представляват опасност, присъща на самата съставка, тя се класифицира в съответствие с критериите на приложимите класове.

2.0.5.4.2 Отпадъци, съдържащи две или повече съставки, които са опасни вещества, предмет на разпоредбите на настоящия Кодекс, се класифицират в приложимия клас в съответствие с техните опасни характеристики и свойства, описани в 2.0.5.4.3 и 2.0.5.4.4.

2.0.5.4.3 Класификацията в зависимост от опасните характеристики и свойства се извършва, както следва:

- .1 определяне на физичните и химичните характеристики и физиологичните свойства чрез измерване или изчисление, последвано от класифициране съгласно критериите на приложимия(те) клас(ове); или

---

\* Базелска конвенция за контрол на трансграничното движение на опасни отпадъци и тяхното обезвреждане (1989 г.).

.2 ако определянето не е практически осъществимо, отпадъците се класифицират според съставката с преобладаващата опасност.

2.0.5.4.4 При определяне на преобладаващата опасност се вземат предвид следните критерии:

- .1 ако една или повече съставки попадат в определен клас и отпадъците представляват опасност, присъща на тези съставки, отпадъците се включват в този клас; или
- .2 ако има съставки, попадащи в два или повече класа, при класификацията на отпадъците се взема предвид приоритетът, приложим за опасни вещества с множество опасности, определен в 2.0.3.

2.0.5.4.5 Отпадъците, вредни само за морската среда, се транспортират под позиции от клас 9 за ОПАСНО ЗА ОКОЛНАТА СРЕДА ВЕЩЕСТВО, ТЕЧНО, НЕУПОМЕНАТО ДРУГАДЕ, ООН 3082, или ОПАСНО ЗА ОКОЛНАТА СРЕДА ВЕЩЕСТВО, ТВЪРДО, НЕУПОМЕНАТО ДРУГАДЕ, ООН 3077, като се добавя и думата „ОТПАДЪЦИ“. Това обаче не се прилага за вещества, които са включени под отделни позиции в настоящия Кодекс.

2.0.5.4.6 Отпадъците, които не са предмет на разпоредбите на настоящия Кодекс, но са обхванати от Базелската конвенция, могат да бъдат превозвани под позиции от клас 9 за ОПАСНО ЗА ОКОЛНАТА СРЕДА ВЕЩЕСТВО, ТЕЧНО, НЕУПОМЕНАТО ДРУГАДЕ, ООН 3082, или ОПАСНО ЗА ОКОЛНАТА СРЕДА ВЕЩЕСТВО, ТВЪРДО, НЕУПОМЕНАТО ДРУГАДЕ, ООН 3077, като се добавя и думата „ОТПАДЪЦИ“.

## ■ 2.0.6 Класификация на предмети като предмети, съдържащи опасни товари, неопределени по друг начин

**Забележка:** За предмети, за които няма налично точно име на пратката и които съдържат само опасни товари в рамките на допустимите ограничени количества, посочени в колона 7а от списъка на опасните товари, вижте ООН 3363 и специална разпоредба 301 от глава 3.3.

2.0.6.1 Предметите, съдържащи опасни товари, могат да бъдат класифицирани съгласно предвиденото в настоящия Кодекс под точното име на пратката за опасните товари, които се съдържат в тях, или в съответствие с настоящия раздел. По смисъла на настоящия раздел „предмет“ означава машини, апарати или други устройства, съдържащи един или повече опасни товари (или остатъци от тях), които са неразделна част от предмета, необходими за неговото функциониране, и които не могат да бъдат отстранени с цел транспортиране. Вътрешната опаковка не е предмет.

2.0.6.2 Тези предмети могат освен това да съдържат и батерии. Литиевите батерии, които са неразделна част от предметите, трябва да бъдат от тип, за който е доказано, че отговаря на изискванията за изпитване от Ръководството за изпитвания и критерии, част III, подраздел 38.3, освен когато в предмета са монтирани прототипни батерии преди производството или батерии от малка производствена серия, състояща се от не повече от 100 батерии. Когато литиева батерия, монтирана в предмет, е повредена или дефектна, тя се отстранява.

2.0.6.3 Настоящият раздел не се прилага за предмети, за които вече съществува по-конкретно точно име на пратката в списъка на опасните товари от глава 3.2.

2.0.6.4 Настоящият раздел не се прилага за опасни товари от клас 1, клас 6.2, клас 7 или радиоактивни материали, които са част от предметите.

2.0.6.5 Предметите, съдържащи опасни товари, се причисляват към съответния клас, определен на базата на опасностите, като се използва, където е приложимо, таблицата на приоритетите на опасностите в 2.0.3.6 за всеки от опасните товари, съдържащи се в предмета. Ако опасни товари, класифицирани като клас 9, са част от предмета, се счита, че всички други опасни товари, които са част от предмета, представляват по-голяма опасност.

2.0.6.6 Допълнителните опасности са представителни за основната опасност, която представляват другите опасни товари, съдържащи се в предмета. Когато в предмета се съдържа само един опасен товар, допълнителните опасности, ако има такива, са допълнителните опасности, посочени в колона 4 от списъка на опасните товари. Ако предметът съдържа повече от един опасен товар и те могат да реагират опасно помежду си по време на транспортирането, всеки от опасните товари се затваря отделно (вижте 4.1.1.6).

# Глава 2.1

## Клас 1 - Експлозиви

### 2.1.0 Уводни бележки (тези бележки не са задължителни)

Забележка 1: Клас 1 е ограничен клас, т.е. само тези експлозивни вещества и предмети, които са изброени в списъка на опасните товари в глава 3.2, могат да бъдат приети за превоз. Компетентните органи обаче си запазват правото по взаимно съгласие да одобряват превоза на експлозивни вещества и предмети за специални цели при специални условия. Поради това в списъка на опасните товари са включени позиции за „Вещества, експлозивни, неупоменати другаде“ и „Предмети, експлозивни, неупоменати другаде“. Целта е тези позиции да се използват само когато не е възможен друг метод на работа.

Забележка 2: Родови позиции като „Експлозив, взривен, тип А“ се използват, за да се даде възможност за превоз на нови вещества.

При изготвянето на тези разпоредби са взети предвид военните боеприпаси и експлозиви, доколкото е вероятно те да бъдат транспортирани от търговски превозвачи.

Забележка 3: Редица вещества и предмети от клас 1 са описани в допълнение В. Тези описания са предоставени, защото определен термин може да не е добре известен или може да е в противоречие с употребата му за регулаторни цели.

Забележка 4: Клас 1 е уникален с това, че видът на опаковката често има решаващ ефект върху опасността и следователно върху отнасянето към конкретно подразделение. Правилното подразделение се определя чрез използване на процедурите, предвидени в настоящата глава.

### 2.1.1 Определения и общи разпоредби

2.1.1.1 Клас 1 включва:

- .1 експлозивни вещества (вещество, което само по себе си не е експлозивно вещество, но което може да образува експлозивна атмосфера от газове, пари или прах, не се включва в клас 1), с изключение на тези, които са твърде опасни за транспортиране, или тези, при които преобладаващата опасност е подходяща за друг клас;
- .2 експлозивни предмети, с изключение на устройства, съдържащи експлозивни вещества в такова количество или от такъв характер, че тяхното неволно или случайно възпламеняване или активиране по време на транспортиране не причинява никакъв ефект извън устройството - взрив, пожар, дим, топлина или силен шум (вижте 2.1.3.4); и
- Δ.3 вещества и предмети, които не са посочени в .1 и .2 и които са произведени с цел постигане на практически експлозивен или пиротехнически ефект.

2.1.1.2 Забранява се превозът на експлозивни вещества, които са прекалено чувствителни или реагират по такъв начин, че могат да бъдат подложени на спонтанна реакция.

#### 2.1.1.3 Определения

За целите на настоящия Кодекс се прилагат следните определения:

- .1 Експлозивно вещество означава твърдо или течно вещество (или смес от вещества), което само по себе си е способно чрез химическа реакция да образува газ при такава температура и налягане и при такава скорост, че да причини щети на околната среда. Пиротехническите вещества се включват дори когато не отделят газове.
- .2 Пиротехническо вещество означава вещество или смес от вещества, предназначени да постигнат ефект чрез топлина, светлина, звук, газ, дим или комбинация от тях в резултат на неексплозивни, самоподдържащи се екзотермични химични реакции.
- .3 „Експлозивен предмет“ означава предмет, съдържащо едно или повече експлозивни вещества.
- .4 Масова експлозия означава експлозия, която на практика засяга почти целия товар мигновено.
- .5 Флегматизирано означава, че дадено вещество (или „флегматизатор“) е добавено към експлозивно вещество, за да се повиши неговата безопасност при работа и транспортиране. Флегматизаторът прави експлозива нечувствителен или по-малко чувствителен към топлина, удар или триене. Типичните флегматизиращи агенти включват, но не се ограничават до: восък, хартия, вода, полимери (като хлорфлуорполимери), алкохол и масла (като вазелин и парафин).

#### 2.1.1.4 Подразделения за опасности

Шестте подразделения за опасности от клас 1 са:

Подразделение 1.1 Вещества и предмети, които съдържат опасност от масова експлозия

Подразделение 1.2 Вещества и предмети, които съдържат опасност от разпръскване, но не и опасност от масова експлозия

Подразделение 1.3 Вещества и предмети, които съдържат опасност от запалване и дори и най-малката опасност от взрив или опасност от разпръскване или и от двете, но не и опасност от масова експлозия

Това подразделение включва вещества и предмети:

- .1 които предизвикват значителна излъчваща се топлина, или
- .2 които горят едно след друго, предизвиквайки малък ефект на взрив или изхвърляне или и двете.

Подразделение 1.4 Вещества и предмети, които не представляват значителна опасност

Това подразделение включва вещества и предмети, които съдържат само малка опасност при запалване или активиране по време на превоз. Ефектите са ограничени до голяма степен в опаковката и не се очаква изхвърлянето на фрагменти със значими размери или обхват. Външният пламък не трябва да причинява практически мигновена експлозия на цялото съдържание на опаковката.

**Забележка:** Веществата и предметите в това подразделение са в група за съвместимост S, ако са опаковани или проектирани така, че всички опасни ефекти, произтичащи от инцидентното задействане, да са ограничени в рамките на опаковката, освен ако опаковката не се поврежда от пожара, в който случай всички ефекти от взрива или изхвърлянето да са ограничени до степен, която не възпрепятства значително противопожарните или други действия за аварийно реагиране в непосредствена близост до опаковката.

Подразделение 1.5 Много нечувствителни вещества, които съдържат опасност от масова експлозия

Това подразделение включва вещества, които съдържат опасност от масова експлозия, но са толкова нечувствителни, че има много малка вероятност от активиране или преминаване от горене към взрив при нормални условия на превоз.

**Забележка:** Вероятността от преминаване от горене към взрив е по-голяма, когато големи количества се транспортират на кораб. Вследствие на това разпоредбите за подреждане на експлозивните вещества в подразделение 1.1 и тези в подразделение 1.5 са идентични.

Подразделение 1.6 Изключително нечувствителни предмети, които не съдържат опасност от масова експлозия.

Това подразделение включва предмети, които основно съдържат изключително нечувствителни вещества и които показват незначителна вероятност от случайно възпламеняване или разпространяване.

**Δ Забележка:** Опасността от предметите от подразделение 1.6 е ограничена до експлозията на един предмет.

2.1.1.5 Всяко вещество или предмет, които имат или се подозира, че имат експлозивни свойства, първо се разглежда за класифициране в клас 1 в съответствие с процедурите в 2.1.3. Товарите не се класифицират в клас 1, когато:

- .1 освен ако не е специално разрешено, превозът на експлозивно вещество е забранен, тъй като чувствителността на веществото е прекомерна;
- .2 веществото или предметът попада в обхвата на тези експлозивни вещества и предмети, които са изрично изключени от клас 1 по смисъла на определението за този клас; или
- .3 веществото или предметът няма експлозивни свойства.

#### 2.1.2 Групи по съвместимост и класификационни кодове

2.1.2.1 Товарите от клас 1 се считат за „съвместими“, ако могат да бъдат безопасно подредени или транспортирани заедно, без да се увеличава значително вероятността от инциденти или, за определено количество, степента на последиците от такива инциденти. По този критерий товарите, изброени в този клас, са разделени на няколко групи по съвместимост, всяка от които е обозначена с буква от A до L (с изключение на I), N и S. Те са описани в 2.1.2.2 и 2.1.2.3.

Описание на веществото или предметите, които трябва да се класифицират	Група по съвместимост	Класификационен код
Основно експлозивно вещество	A	1.1A
Предмет, който съдържа основно експлозивно вещество и който няма два или повече ефективни защитни елемента. Включени са някои предмети, като например детонатори за взривяване, детонаторни модули за взривяване и детонатори, с капачка, въпреки че те не съдържат основни експлозиви	B	1.1B
		1.2B
		1.4B
Метателно експлозивно вещество или друго бързогорящо експлозивно вещество или предмет, съдържащ такова експлозивно вещество	C	1.1C
		1.2C
		1.3C
		1.4C
Второстепенно детониращо експлозивно вещество или черен прах или предмет, съдържащ вторично детониращо взривно вещество, във всеки случай без устройства за активиране и без метателен заряд, или предмет, съдържащ основно експлозивно вещество и два или повече ефективни защитни елемента	D	1.1D
		1.2D
		1.4D
		1.5D
Предмет, съдържащ вторично детониращо експлозивно вещество, без устройства за активиране, с метателен заряд (различен от предмети, съдържащи запалима течност, гел или самозапалващи се течности)	E	1.1E
		1.2E
		1.4E
Предмет, съдържащ вторично детониращо експлозивно вещество, със собствено устройство за активиране, с метателен заряд (различен от предмети, съдържащи запалима течност, гел или самозапалващи се течности) или без метателен заряд	F	1.1F
		1.2F
		1.3F
		1.4F
Пиротехническо вещество или предмет, съдържащ пиротехническо вещество, или предмет, съдържащ експлозивно вещество и осветително, запалително, сълзотворно или димообразуващо вещество (различен от активиращи се с вода предмети или предмети, съдържащи бял фосфор, фосфида, пирофорно вещество, запалима течност или гел или самозапалващи се течности)	G	1.1G
		1.2G
		1.3G
		1.4G
Предмет, съдържащ експлозивно вещество и бял фосфор	H	1.2H 1.3H
Предмет, съдържащ експлозивно вещество и запалима течност или гел	J	1.1J
		1.2J
		1.3J
Предмет, съдържащ експлозивно вещество и токсичен химичен агент	K	1.2K
		1.3K
△ Експлозивно вещество или предмет, съдържащ експлозивно вещество, представляващ особена опасност (например поради активиране с вода или наличие на самозапалващи се течности, фосфида или пирофорни вещества) и изискващ изолация от всеки вид (вижте 7.2.7.1.4, забележка 2)	L	1.1L
		1.2L
		1.3L
Предмети, съдържащи предимно изключително нечувствителни вещества	N	1.6N
Вещество или предмет, опаковани или проектирани по такъв начин, че всички опасни ефекти, произтичащи от инцидентно задействане, да са ограничени в рамките на опаковката, освен ако опаковката не се поврежда от пожара, в който случай всички ефекти от взрива или изхвърлянето да са ограничени до степен, която не възпрепятства значително или не пречи на противопожарните или други действия за аварийно реагиране в непосредствена близост до опаковката	S	1.4S

**Забележка 1:** Предметите от групи по съвместимост D и E могат да бъдат монтирани или опаковани заедно със собствените им устройства за активиране, при условие че тези устройства имат най-малко два ефективни защитни елемента, предназначени да предотвратят експлозия в случай на случайно включване на устройствата за активиране. Тези предмети и опаковки се причисляват към групи по съвместимост D или E.

**Забележка 2:** Предметите от групи по съвместимост D и E могат да бъдат опаковани заедно със собствени устройства за активиране, които нямат две ефективни защитни характеристики, когато по мнение на компетентния орган на страната на произход инцидентното задействане на устройствата за активиране не причинява експлозия на предмет при нормални условия на транспортиране. Тези опаковки се причисляват към групи по съвместимост D или E.

2.1.2.3 Схема за класификация на експлозивите, комбинация от подразделение за опасност и група по съвместимост

Подразделение за опасност	Група по съвместимост													Σ A-S
	A	B	C	D	e	F	G	H	J	K	I	N	S	
1.1	1.1A	1.1B	1.1C	1.1D	1.1E	1.1F	1.1G		1.1J		1.1L			9
1.2		1.2B	1.2C	1.2D	1.2E	1.2F	1.2G	1.2H	1.2J	1.2K	1.2L			10
1.3			1.3C			1.3F	1.3G	1.3H	1.3J	1.3K	1.3L			7
1.4		1.4B	1.4C	1.4D	1.4E	1.4F	1.4G						1.4S	7
1.5				1.5D										1
1.6												1.6N		1
Σ 1.1-1.6	1	3	4	4	3	4	4	2	3	2	3	1	1	35

2.1.2.4 Определенията за групи по съвместимост в 2.1.2.2 са взаимно изключващи се, с изключение на вещество или предмет, които отговарят на изискванията за група по съвместимост S. Тъй като критерият за група по съвместимост S е емпиричен, отнасянето към тази група е задължително свързано с изпитванията за отнасяне към подразделение 1.4.

## 2.1.3 Процедура на класифициране

2.1.3.1 Всяко вещество или предмет, които имат или се подозира, че имат експлозивни характеристики, се разглежда за класифициране в клас 1. Веществата и предметите, класифицирани в клас 1, се причисляват към съответното подразделение и група по съвместимост. Товарите от клас 1 се класифицират в съответствие с последната версия на Ръководството за изпитвания и критерии.

2.1.3.2 Преди транспортирането класификацията на всички експлозивни вещества и предмети, заедно с определянето на групата по съвместимост и точното име на пратката, под които веществото или предметът трябва да се транспортират, се одобряват от компетентния орган на страната производител. Ще е необходимо ново одобрение за:

- .1 ново експлозивно вещество; или
- .2 нова комбинация или смес от експлозивни вещества, която се различава значително от други комбинации или смеси, произведени и одобрени преди това; или
- .3 нов дизайн на експлозивен предмет, предмет, съдържащ ново взривно вещество, или предмет, съдържащ нова комбинация или смес от експлозивни вещества; или
- .4 взривно вещество или предмет с нов дизайн или вид опаковка, включително нов вид вътрешна опаковка.

2.1.3.3 Оценката на подразделението за опасност обикновено се извършва въз основа на резултатите от изпитванията. Дадено вещество или предмет се причисляват към подразделението за опасност, което отговаря на резултатите от изпитванията, на които веществото или предметът, както се предлагат за транспортиране, са подложени. Могат да бъдат взети предвид и други резултати от изпитвания, както и данни, събрани от настъпили инциденти.

2.1.3.4 Изключване от клас 1

2.1.3.4.1 Компетентният орган може да изключи предмет или вещество от клас 1 по силата на резултатите от изпитванията и определението за клас 1.

2.1.3.4.2 Даден предмет може да бъде изключен от клас 1 от компетентния орган, когато три неупаковани предмета, всеки от които се активира индивидуално със собствено устройство за активиране или запалване или външно устройство за функциониране в предвидения режим, отговарят на следните критерии за изпитване:

- .1 нито една външна повърхност не трябва да има температура по-висока от 65°C. Моментното повишаване на температурата до 200°C е приемливо;
- .2 не се допуска разкъсване или раздробяване на външната обвивка или придвижване на предмета или отделени части от него на повече от един метър в която и да е посока;

**Забележка:** Когато целостта на предмета може да бъде засегната в случай на външен пожар, тези критерии се проверяват чрез изпитване в условия на пожар, както е описано в ISO 12097-3.

- .3 няма звуков сигнал, чийто пик надвишава 135 dB(C) на разстояние един метър;
- .4 искра или пламък не могат да възпламенят материал, като например лист хартия  $80 \pm 10 \text{ g/m}^2$  при контакт с предмета; и



- .5 не се образуват дим, изпарения или прах в такива количества, че видимостта в камера от един кубичен метър, оборудвана с подходящо оразмерени изпускателни панели, да бъде намалена с повече от 50% според измереното с калибриран светломер или радиометър, разположен на един метър от постоянен светлинен източник, разположен в средната точка на срещуположната стена. Могат да се използват също общите насоки за изпитване на оптичната плътност в ISO 5659-1 и общите насоки за фотометрична система, описани в раздел 7.5 от ISO 5659-2, или подобни методи за измерване на оптичната плътност, създадени за постигане на същата цел. За свеждане до минимум на ефектите от разсеяната или изпусканата светлина, която не се излъчва директно от източника, трябва да се използва подходящ капак, обграждащ гърба и страните на светломера.

**Забележка 1:** Ако по време на изпитванията, отговарящи на критерии .1, .2, .3 и .4, не се наблюдава дим или се наблюдава много малко дим, изпитването, описано в .5, може да бъде отменено.

- Δ **Забележка 2:** Компетентният орган може да изиска изпитване в опакована форма, ако се установи, че във вида, в който е опакован за превоз, предметът може да представлява по-голяма опасност.

#### 2.1.3.5 Разпределяне на фойерверките в подразделенията за опасност

2.1.3.5.1 Фойерверките обикновено се причисляват към подразделения за опасност 1.1, 1.2, 1.3 и 1.4 въз основа на данните от изпитванията, получени от изпитванията от серия 6 от Ръководството за изпитвания и критерии. При все това:

- Δ .1 водопади, съдържащи възпламенителен състав (вижте забележка 2 от 2.1.3.5.5), се класифицират като 1.1G независимо от резултатите от изпитванията от серия 6;

.2 тъй като гамата от фойерверки е много обширна и наличието на съоръжения за изпитване може да бъде ограничено, причисляването към подразделения за опасност може да се извърши и в съответствие с процедурата в 2.1.3.5.2.

2.1.3.5.2 Причисляването на фойерверки към ООН № 0333, 0334, 0335 или 0336 може да се извършва на базата на аналогия, без да е необходимо изпитване от серия 6, в съответствие със стандартната таблица за класификация на фойерверките в 2.1.3.5.5. Това причисляване се прави със съгласието на компетентния орган. Елементи, които не са посочени в таблицата, се класифицират въз основа на данните от изпитванията от серия 6 от Ръководството за изпитвания и критерии.

**Забележка:** Добавянето на други видове фойерверки към колона 1 от таблицата в 2.1.3.5.5 се извършва само въз основа на пълни данни от изпитвания, предоставени за разглеждане на Подкомитета от експерти на ООН по превоза на опасни товари.

2.1.3.5.3 Когато фойерверки от повече от едно подразделение за опасност са опаковани в една и съща опаковка, те се класифицират въз основа на подразделението с най-висока степен на опасност, освен ако данните от изпитванията от серия 6 от Ръководството за изпитвания и критерии, не показват друго.

2.1.3.5.4 Класификацията, посочена в таблицата в 2.1.3.5.5, се прилага само за предмети, опаковани във фазерни кутии (4G).

#### 2.1.3.5.5

Стандартна таблица за класификация на фойерверките\*

**Забележка 1:** Процентите в таблицата, освен ако не е посочено друго, се отнасят до масата на всички пиротехнически вещества (напр. ракетни двигатели, подемен заряд, разпръскващ се заряд и ефектен заряд).

△ **Забележка 2:** „Възпламенителен състав“ в настоящата таблица се отнася за пиротехнически вещества под формата на прах или пиротехнически единици, присъстващи във фойерверките, които се използват във водопади, за произвеждане на звуков ефект, като разпръскващ се или метателен заряд, освен ако:

a) доказано е, че времето, необходимо за повишаване на налягането при изпитването за определяне на възпламенителния състав по HSL в допълнение 7 от Ръководството за изпитвания и критерии, е повече от 6 ms за 0,5 g пиротехническо вещество; или

b) пиротехническото вещество дава отрицателен резултат „–“ при американското изпитване за определяне на възпламенителния състав в допълнение 7 от Ръководството за изпитвания и критерии.

**Забележка 3:** Размери в mm се отнасят до:

– за сферичните височинни кълба и височинните кълба с множествени разпръсквания – сферата с диаметъра на кълбото;

– за цилиндричните височинни кълба – дължината на обвивката;

– за сглобките от стартова мортира и височинно кълбо, римска свещ, единичен салют или мина - вътрешния диаметър на тръбата, включваща или съдържаща пиротехническото средство;

– за хартиена мина или цилиндрична мина – вътрешния диаметър на стартовата мортира.

\*В тази таблица се съдържа списък на класификационните кодове на фойерверките, които могат да се използват при липса на резултати от изпитвания от серия 6 (вижте 2.1.3.5.2).

Тип	Включва: / Синоним:	Определение	Спецификация	Класификация	
Височинно кълбо със сферична или с цилиндрична форма	Сферично височинно кълбо за развлекателни мероприятия: височинно кълбо, цветно кълбо, цветни светлини, множествоно разпръскване, многоефектно височинно кълбо, воден салют, салют-парашут, димна завеса, цветни звездички; звук: салют, гръм, комплект височинни кълбета	Устройство с метателен заряд или без такъв, със закъснител и разпръскващ заряд, с пиротехнически елемент(и) или с насипно пиротехническо вещество, предназначено за изстрелване от стартова мортира	Всички височинни кълбета със звуков ефект	1.1G	
			Цветно кълбо: $\geq 180$ mm	1.1G	
			Цветно кълбо: $< 180$ mm с $> 25\%$ възпламенителен състав, като запалителен барут и/или звуков ефект	1.1G	
			Цветно кълбо: $< 180$ mm с $\leq 25\%$ възпламенителен състав, като запалителен барут и/или звуков ефект	1.3G	
			Цветно кълбо: $\leq 50$ mm или $\leq 60$ g пиротехническо вещество с $\leq 2\%$ възпламенителен състав, като запалителен барут и/или звуков ефект	1.4G	
	Височинно кълбо с множествоно разпръскване	Устройство с две или повече сферични височинни кълба в обща гилза, изстрелвани с помощта на един и същ метателен заряд, с отделни външни закъснителни	Класифицирането се извършва като се има предвид най-опасното сферично височинно кълбо		
	Сглобка от стартова мортира и височинно кълбо, заредена стартова мортира	Сглобка под формата на сферично или цилиндрично височинно кълбо вътре в стартова мортира, от който се изстрелва кълбото	Всички височинни кълбета със звуков ефект		
			Цветно кълбо: $\geq 180$ mm	1.1G	
			Цветно кълбо: $> 25\%$ възпламенителен състав, като запалителен барут и/или звуков ефект	1.1G	
			Цветно кълбо: $> 50$ mm и $< 180$ mm	1.2G	
			Цветно кълбо: $\leq 50$ mm или $< 60$ g пиротехническо вещество с $\leq 25\%$ възпламенителен състав, като запалителен барут и/или звуков ефект	1.3G	

Тип	Включва: / Синоним:	Определение	Спецификация	Класификация
	Височинно кълбо, сферично или с цилиндрична форма (посочените проценти се отнасят за брутното тегло на фойерверка)	Устройство без метателен заряд, със закъснител и разпръскващ заряд, съдържащо звукови и инертни материали и предназначено за изстрелване от стартова мортира	> 120 mm	1.1G
		Устройство без метателен заряд, със закъснител и разпръскващ заряд, съдържащо звуци с $\leq 25$ g възпламенителен състав на звуковия елемент, с $\leq 33\%$ възпламенителен състав и $\geq 60\%$ инертни материали и предназначено за изстрелване от стартова мортира	$\leq 120$ mm	1.3G
		Устройство без метателен заряд, със закъснител и разпръскващ заряд, съдържащо цветни кълбета и/или пиротехнически елементи и предназначено за изстрелване от стартова мортира	> 300 mm	1.1G
		Устройство без метателен заряд, със закъснител и разпръскващ заряд, съдържащо цветни кълба $\leq 70$ mm и/или пиротехнически елементи, с $\leq 25\%$ възпламенителен състав и $\leq 60\%$ пиротехническо вещество и предназначено за изстрелване от стартова мортира	> 200 mm и $\leq 300$ mm	1.3G
		Устройство с метателен заряд, със закъснител и разпръскващ заряд, съдържащо цветни кълба $\leq 70$ mm и/или пиротехнически елементи, с $\leq 25\%$ възпламенителен състав и $\leq 60\%$ пиротехническо вещество и предназначено за изстрелване от стартова мортира	$\leq 200$ mm	1.3G
Батерия салюти/ комбинация от височинни кълба	Огнена вълна, бомбички, фойерверки за торти, финален букет, „цветна леха“, хибрид, многостепенни тръби, батерия петарди, батерия петарди със светкавица	Сглобка от няколко елемента от един вид или от различни видове, съответстващи на един от видовете фойерверки в тази таблица, с една или две точки на запалване	Класифицирането се извършва, като се има предвид най-опасния вид фойерверк	
Римска свещ	Свещ фестивал, свещ, комети	Цев, съдържаща набор от пиротехнически елементи, съставени от редуващи се пиротехническо вещество, метателен заряд и пиротехническо реле	$\geq 50$ mm вътрешен диаметър с възпламенителен състав или $< 50$ mm с $> 25\%$ възпламенителен състав	1.1G
			$\geq 50$ mm вътрешен диаметър без възпламенителен състав	1.2G
			$< 50$ mm вътрешен диаметър и $\leq 25\%$ възпламенителен състав	1.3G
			$\leq 30$ mm вътрешен диаметър, всяка пиротехническа единица $\leq 25$ g и $\leq 5\%$ възпламенителен състав	1.4G
Единичен салют	Единична римска свещ, малка заредена мортира	Цев, съдържаща пиротехнически елемент, съставен от пиротехническо вещество, метателен заряд с или без пиротехническо реле	$\leq 30$ mm вътрешен диаметър и пиротехнически елемент $> 25$ g или $> 5\%$ и $\leq 25\%$ възпламенителен състав	1.3G
			$\leq 30$ mm вътрешен диаметър, пиротехнически елемент $\leq 25$ g и $\leq 5\%$ възпламенителен състав	1.4G

Тип	Включва: / Синоним:	Определение	Спецификация	Класификация
Ракета	Звукова ракета, сигнална ракета, свистяща ракета, бутилковидна ракета, небесна ракета, настолна ракета	Цев, съдържаща пиротехническо вещество и/или пиротехнически елементи, снабдена със стабилизатор(и) за полет и предназначена за пускане във въздуха	Само ефекти на възпламенителния състав	1.1G
			Възпламенителен състав > 25% от пиротехническото вещество	1.1G
			> 20 g пиротехническо вещество и възпламенителен състав ≤ 25 %	1.3G
			≤ 20 g пиротехническо вещество, разпръскващ заряд под формата на димен барут и ≤ 0,13 g възпламенителен състав за един звук и ≤ 1 g общо	1.4G
Мина	Парков фейерверк, наземна мина, хартиена мина, цилиндрична мина	Цев, съдържаща метателен заряд и пиротехнически елементи и предназначена за поставяне или закрепване на земята. Основният ефект се състои в едновременното изхвърляне на всички пиротехнически елементи с широк визуален и/или звуков ефект във въздуха или: Платнен или хартиен чувал или платнен или хартиен цилиндър, съдържащ метателен заряд и пиротехнически елементи и предназначен за изстрелване от стартова мортира като мина	> 25% възпламенителен състав, като запалителен барут и/или звукови ефекти	1.1G
			≥ 180 mm и ≤ 25% възпламенителен състав, като запалителен барут и/или звукови ефекти	1.1G
			< 180 mm и ≤ 25% възпламенителен състав, като запалителен барут и/или звукови ефекти	1.3G
			≤ 150 g пиротехническо вещество, съдържащо ≤ 5% възпламенителен състав, като запалителен барут и/или звукови ефекти. Всеки пиротехнически елемент ≤ 25 g, всеки звуков ефект < 2 g; всеки свирещ ефект, ако има такъв, ≤ 3 g	1.4G
Фонтан	Вулкан, венец, воден фонтан, бенгалски огън, фонтан-пай, цилиндричен фонтан, коничен фонтан, факел	Неметална обвивка, съдържаща образуващо искри и огън пиротехническо вещество в съгъстена или плътна форма <b>Забележка:</b> Фонтани, предназначени за произвеждане на вертикален водопад или завеса от искри, се считат за водопади (вижте реда по-долу)	≥ 1 kg пиротехническо вещество	1.3G
			< 1 kg пиротехническо вещество	1.4G
Водопад	Каскади, фонтан	Пиротехнически фонтан, предназначен за произвеждане на вертикален водопад или завеса от искри	Съдържа възпламенителен състав, независимо от резултатите от изпитванията от серия 6 (вижте 2.1.3.5.1.1)	1.1G
			Не съдържа възпламенителен състав	1.3G
Спарклер	Ръчен спарклер, неръчен спарклер, спарклер-тел	Твърда жица, частично покрита (от единия край) с бавно горящо пиротехническо вещество с или без запалване	Спарклери на базата на перхлорат: > 5 g в изделие или > 10 изделия в опаковка	1.3G
			Спарклери на базата на перхлорат: ≤ 5 g в изделие и ≤ 10 изделия в опаковка Спарклери на базата на нитрат: ≤ 30 g в изделие	1.4G
Бенгалска свещ	Бенгалски огън	Неметална пръчка, частично покрита (от единия край) с бавно горящо пиротехническо вещество и предназначена за държане в ръка	Изделия на базата на перхлорат: > 5 g в изделие или > 10 изделия в опаковка	1.3G
			Изделия на базата на перхлорат: ≤ 5 g в изделие и ≤ 10 изделия в опаковка; изделия на базата на нитрат: ≤ 30 g в изделие	1.4G

Тип	Включва: / Синоним:	Определение	Спецификация	Класификация
Малко опасни фойерверки и малки фойерверки	Настолна бомбичка, гърмящ грах, кречетало, димка, мъгла, спирала, светулка, змия, пчеличка, пуканки	Устройство, предназначено за създаване на много ограничен визуален и/или звуков ефект, съдържащо малки количества пиротехнически и/или експлозивни вещества	Кречеталото и гърмящия грах могат да съдържат до 1,6 mg сребърен фулминат; пчеличката и пуканките могат да съдържат до 16 mg смес на калиев хлорат и червен фосфор; другите изделия могат да съдържат до 5 g пиротехническо вещество, но без възпламенителен състав	1.4G
Въртележка	Височинна въртележка, вертолет, изтребител, пумпал	Неметална цев или цеви, съдържащи газо- или искрообразуващо пиротехническо вещество, със състав за шумов ефект или без такъв, с крила или без тях	Пиротехническо вещество в изделие > 20 g съдържащо ≤ 3% възпламенителен състав за създаване на звуков ефект или свирещ състав ≤ 5 g	1.3G
			Пиротехническо вещество в изделие ≤ 20 g съдържащо ≤ 3% възпламенителен състав за създаване на звуков ефект или свирещ състав ≤ 5 g	1.4G
Въртящо се колело	Саксонско слънце	Сглобка, включваща метални устройства, съдържащи пиротехническо вещество, и която може да се закрепва на ос за въртливо движение	≥ 1 kg от общото количество пиротехническо вещество, без звуковия ефект, всеки свирещ елемент (ако има такъв) ≤ 25 g и ≤ 50 g свирещ състав за колело	1.3G
			< 1 kg от общото количество пиротехническо вещество, без звуковия ефект, всеки свирещ елемент (ако има такъв) ≤ 5 g и ≤ 10 g свирещ състав за колело	1.4G
Въздушно колело	Летящ саксонец, НЛО, летяща чиния	Цеви, съдържащи метален заряд и образуващо искри, огън или звук пиротехническо вещество, закрепени на обръч	> 200 g общо пиротехническо вещество или > 60 g пиротехническо вещество на металното устройство, ≤ 3% възпламенителен състав със звуков ефект, всеки свирещ елемент (ако има такъв) ≤ 25 g и ≤ 50 g свирещ състав за колело	1.3G
			≤ 200 g от общото количество пиротехническо вещество и ≤ 60 g пиротехническо вещество на металното устройство, ≤ 3% възпламенителен състав със звуков ефект, всеки свирещ елемент (ако има такъв) ≤ 5 g и ≤ 10 g свирещ състав за колело	1.4G
Набор от фойерверки	Кутия с фойерверки за развлекателни мероприятия, набор от фойерверки за развлекателни мероприятия, кутия с фойерверки за градината, кутия с фойерверки за използване в помещения; асортимент	Набор от няколко вида фойерверки, всеки от които съответства на един от видовете, изброени в тази таблица	Класифицирането се извършва, като се има предвид най-опасния вид фойерверк	
Петарда	Празнична петарда, „картечница“	Връзка от цеви (хартиени или картонени), свързани с пиротехническо реле, при което всяка цев е предназначена за създаване на звуков ефект	Всяка цев ≤ 140 mg възпламенителен състав или ≤ 1 g димен барут	1.4G
Фитилна петарда	Салют, петарда със запалване, дамски кречер	Неметална цев, съдържаща звуков състав, предназначена за създаване на звуков ефект	> 2 g възпламенителен състав на изделие	1.1G
			≤ 2 g възпламенителен състав на изделие и ≤ 10 g на вътрешна опаковка	1.3G
			≤ 1 g възпламенителен състав на изделие и ≤ 10 g на вътрешна опаковка или ≤ 10 g димен барут на изделие	1.4G

## 2.1.3.6 Документи за класификация

- 2.1.3.6.1 Компетентният орган, който поставя изделие или вещество в клас 1, потвърждава писмено пред заявителя тази класификация.
- 2.1.3.6.2 Документът за класификация на компетентния орган може да бъде във всякаква форма и да се състои от повече от една страница, при условие че страниците са номерирани последователно. Документът следва да съдържа уникален номер.
- 2.1.3.6.3 Предоставената информация е лесна за идентифициране, четлива и трайна.
- 2.1.3.6.4 Примери за информация, която може да бъде предоставена в документите за класификация, са следните:
- .1 наименованието на компетентния орган и разпоредбите на националното законодателство, съгласно които той е оправомощен;
  - .2 съответните или националните разпоредби, за които се прилага документът за класификация;
  - .3 потвърждение, че класификацията е одобрена, направена или договорена в съответствие с препоръките на Организацията на обединените нации относно превоза на опасни товари или съответните разпоредби;
  - .4 името и адреса на субекта, на който е присъдена класификацията, и всяка регистрация на дружество, която идентифицира еднозначно дружество или друг корпоративен орган съгласно националното законодателство;
  - .5 наименованието, под което експлозивите ще бъдат пуснати на пазара или предоставени за превоз;
  - .6 точното име на пратката, номера на ООН, класа, подразделението за опасност и съответната група по съвместимост на експлозивите;
  - .7 когато е целесъобразно, максималната нетна експлозивна маса на опаковката или предмета;
  - .8 името, подписът, печатът или друга идентификация на лицето, упълномощено от компетентния орган да издаде документа за класификация, са ясно видими;
  - .9 когато безопасността при транспортиране или подразделението за опасност се оценяват като зависещи от опаковката, маркировката на опаковката или описание на разрешените:
    - вътрешни опаковки
    - междинни опаковки
    - външни опаковки
  - .10 в документа за класификация се посочва каталожният номер, номерът на складовата наличност или друг идентификационен номер, под който експлозивите ще бъдат пуснати на пазара или предоставени за превоз;
  - .11 името и адреса на субекта, производител на експлозивите, и всяка регистрация на дружество, която идентифицира еднозначно дружество или друг корпоративен орган съгласно националното законодателство;
  - .12 всякаква допълнителна информация относно приложимите инструкции за опаковане и специални разпоредби за опаковане, когато е целесъобразно;
  - .13 основата за определяне на класификацията, т.е. дали въз основа на резултатите от изпитванията, по подразбиране за фойерверки, аналогия с класифицирани експлозиви, по дефиниция от списъка на опасните товари и т.н.;
  - .14 всякакви специални условия или ограничения, които компетентният орган е определил като имащи отношение към безопасността на превоза на експлозивите, съобщаването на опасността и международния транспорт; и
  - .15 датата на изтичане на срока на документа за класификация се посочва, когато компетентният орган прецени, че това е подходящо.

## Глава 2.2

---

### Клас 2 - Газове

#### 2.2.0 Уводни бележки

„Токсичен“ има същото значение като „отровен“.

#### 2.2.1 Определения и общи разпоредби

##### 2.2.1.1 Газът е вещество, което:

- 1 при 50°C има налягане на парите, по-голямо от 300 kPa; или
- 2 е напълно газообразно при 20°C и нормално налягане 101,3 kPa.

##### 2.2.1.2 Условията за превоз на даден газ се описват в зависимост от физическото му състояние като::

- 1 сгъстен газ: газ, който при пълненето му под налягане за превоз, е изцяло газообразен при -50°C; тази категория включва всички газове с критична температура, по-ниска или равна на -50°C;
- 2 втечен газ: газ, който при пълненето му под налягане за превоз, е частично течен при температури над -50 °C. Прави се разграничение между:
  - втечен газ под високо налягане: газ с критична температура между -50°C и + 65°C, и
  - втечен газ под ниско налягане: газ с критична температура над + 65°C;
- 3 охладен втечен газ: газ, който при пълненето му е отчасти в течно състояние поради ниската си температура; или
- 4 разтворен газ: газ, който при пълненето му под налягане за превоз, е разтворен в течен разтворител;
- 5 адсорбиран газ: газ, който при пълненето му за превоз е адсорбиран върху твърд порест материал, което води до вътрешно налягане на съда, по-малко от 101,3 kPa при 20°C и по-малко от 300 kPa при 50°C.

##### 2.2.1.3 Класът включва сгъстени газове, втечени газове, разтворени газове, охладени втечени газове, адсорбирани газове, смеси от един или повече газове с една или повече пари на вещества от други класове, изделия, заредени с газ, и аерозоли.

##### 2.2.1.4 Газовете обикновено се превозват под налягане, вариращо от високо налягане в случай на сгъстени газове до ниско налягане в случай на охладени газове.

##### 2.2.1.5 В зависимост от техните химични или физиологични свойства, които могат да варират значително, газовете могат да бъдат: запалими; незапалими; нетоксични; токсични; поддържащи горенето; корозивни; или могат да притежават две или повече от тези свойства едновременно.

##### 2.2.1.5.1 Някои газове са химически и физиологично инертни. Въпреки това такива газове, както и други газове, които обикновено се приемат за нетоксични, имат задушавашо действие във високи концентрации.

##### 2.2.1.5.2 Много газове от този клас имат наркотичен ефект, който може да се прояви при сравнително ниски концентрации или да се отделят силно токсични газове при пожар.

##### 2.2.1.5.3 Всички газове, които са по-тежки от въздуха, представляват потенциална опасност, ако бъдат оставени да се натрупат на дъното на товарните помещения.

#### 2.2.2 Класови подразделения

Клас 2 се подразделя допълнително в зависимост от основната опасност на газа по време на превоз: **Забележка:** За ООН 1950 АЕРОЗОЛИ вижте също критериите в специална разпоредба 63, а за ООН 2037 КОНТЕЙНЕРИ, МАЛКИ, СЪДЪРЖАЩИ ГАЗ (ГАЗОВИ ПАТРОНИ) вижте и специална разпоредба 303.



### 2.2.2.1 Клас 2.1 Запалими газове

Газове, които при 20°C и нормално налягане от 101,3 kPa:

- .1 са запалими в смес с въздуха при концентрация не повече от 13% от обема; или
- .2 имат диапазон на запалимост във въздуха от поне 12 процентни пункта независимо от долната граница на запалимост.

Запалимостта се определя чрез изпитвания или изчисления в съответствие с методите, приети от Международната организация по стандартизация (вижте ISO 10156:2010). Когато няма достатъчно данни за използването на тези методи, могат да се използват изпитванията по сравним метод, признат от национален компетентен орган.

### 2.2.2.2 Клас 2.2 Незапалими, нетоксични газове

Газове, които:

- .1 са задушавачи – газове, които разреждат или заместват нормално кислорода в атмосферата; или
- .2 са окисляващи – газове, които могат, обикновено чрез осигуряване на кислород, да причинят или да допринесат за горенето на други материали в по-голяма степен, отколкото въздуха; или
- .3 не попадат в другите класове.

**Забележка:** В 2.2.2.2 „газове, които могат да причинят или да допринесат за горенето на други материали в по-голяма степен, отколкото въздуха“ означава чистите газове или газообразните смеси с оксидираща способност, по-голяма от 23,5 %, както е определено в метода, посочен в ISO 10156:2010.

### 2.2.2.3 Клас 2.3 Токсични газове

Газове, които:

- .1 са известни като толкова токсични или корозивни за хората, че представляват опасност за здравето; или
- .2 се считат за токсични или корозивни за хората, тъй като имат стойност LC<sub>50</sub> (както е определено в 2.6.2.1) равна на или по-ниска от 5000 ml/m<sup>3</sup> (ppm).

Δ **Забележка:** Газовете, които отговарят на горните критерии поради своята корозивност, се класифицират като токсични с допълнителна опасност от корозия.

### 2.2.2.4 Газовете и газовите смеси с опасности, свързани с повече от едно подразделение, са със следния приоритет:

- .1 клас 2.3 е с приоритет пред всички други класове;
- .2 клас 2.1 е с приоритет пред клас 2.2.

### 2.2.2.5 Газовете от клас 2.2 не са предмет на разпоредбите на настоящия Кодекс, ако се превозват при налягане по-ниско от 200 kPa при 20°C и не са втечнени или охладени втечнени газове.

### 2.2.2.6 Газовете от клас 2.2 не са предмет на разпоредбите на настоящия Кодекс, когато се съдържат в следното:

- .1 храни (с изключение на ООН 1950), включително газирани напитки;
- .2 топки, предназначени за спорт; или
- .3 гуми (с изключение на тези за въздушен транспорт).

**Забележка:** Това изключение не се прилага за лампи. За лампи вижте 1.1.1.9.

## 2.2.3 Газови смеси

За класифицирането на газови смеси (включително пари на вещества от други класове) се използват следните принципи:

- .1 Запалимостта се определя чрез изпитвания или изчисления в съответствие с методите, приети от Международната организация по стандартизация (вижте ISO 10156:2010). Когато няма достатъчно данни за използването на тези методи, могат да се използват изпитванията по сравним метод, признат от национален компетентен орган.
- .2 Нивото на токсичност се определя чрез изпитвания за измерване на стойността на LC<sub>50</sub> (както е определена в 2.6.2.1) или чрез изчислителен метод, като се използва следната формула:

$$LC_{50} \text{ токсичност (смес)}$$

където:  $f_i$  = моларна част на  $i$ -то съставно вещество на сместа;

$T_i$  = индекс за токсичност на  $i$ -то съставно вещество на сместа ( $T_i$  е равен на стойността LC<sub>50</sub>, когато е налична).

Когато стойностите LC<sub>50</sub> не са известни, индексът на токсичност се определя чрез използване на най-ниската стойност LC<sub>50</sub> на вещества със сходни физиологични и химични ефекти или чрез изпитване, ако това е единствената практическа възможност.

- Δ.3 Газовата смес има допълнителна опасност от корозивност, когато на базата на опита е известно, че тя е деструктивна за кожата, очите или лигавиците, или когато стойността LC<sub>50</sub> на корозивните компоненти на сместа е равна или по-малка от 5,000 mL/m<sup>3</sup> (ppm), когато LC<sub>50</sub> се изчислява по формулата:

$$\text{LC}_{50} \text{ корозивност (смес)} = \frac{1}{\sum_{i=1}^n \frac{f_{ci}}{T_{ci}}}$$

където:  $f_{ci}$  = моларна част на  $i$ -то корозивно съставно вещество на сместа;

$T_{ci}$  = индекс на токсичност на  $i$ -то корозивно съставно вещество на сместа ( $T_{ci}$  е равен на стойността LC<sub>50</sub>, когато е налична).

- .4 Окислителната способност се определя чрез тестове или чрез методи за изчисление, приети от Международната организация за стандартизация (вижте забележката в 2.2.2.2).

## 2.2.4 Газове, които не са допустими за превоз

Химически нестабилни газове от клас 2 не се допускат за превоз, освен ако не са взети необходимите предпазни мерки за предотвратяване на възможността от опасно разлагане или полимеризация при нормални условия на превоз или освен ако не се превозват в съответствие със специалната разпоредба за опаковане (r) на инструкцията за опаковане P200 (5) от 4.1.4.1, според случая. За предпазните мерки, необходими за предотвратяване на полимеризацията, вижте специална разпоредба 386 от глава 3.3. За тази цел се полагат особени грижи контейнерите и цистерните да не съдържат вещества, които могат да предизвикат тези реакции.

# Глава 2.3

## Клас 3 – Запалими течности

### 2.3.0 Уводни бележки

Точката на възпламеняване на дадена запалима течност може да се промени при наличието на примес. Веществата, изброени в клас 3 от списъка на опасните товари от глава 3.2, обикновено се считат за химически чисти. Тъй като търговските продукти могат да съдържат добавени вещества или примеси, точките на възпламеняване могат да варират и това може да окаже въздействие върху класифицирането или определянето на опаковъчната група за продукта. В случай на съмнение относно класифицирането или опаковъчната група на дадено вещество, точката на възпламеняване на веществото се определя експериментално.

### 2.3.1 Определения и общи разпоредби

2.3.1.1 Клас 3 включва следните вещества:

- 1 запалими течности (вижте 2.3.1.2 и 2.3.1.3);
- 2 течни десенсибилизирани експлозиви (вижте 2.3.1.4).

2.3.1.2 Запалимите течности са течности, или смеси от течности, или течности, съдържащи твърди вещества в разтвор или суспензия (като бои, лакове и др., с изключение на вещества, които поради другите си опасни свойства са включени в други класове), които отделят запалими пари при температура от или под 60°C при изпитване със затворена чашка (съответстваща на 65,6°C при изпитване с отворена чашка), обикновено наричана „точка на възпламеняване“. Тук се включват също:

- 1 течности, предлагани за превоз при температури при или над тяхната точка на възпламеняване; и
- 2 вещества, превозвани или предлагани за превоз при повишени температури в течно състояние, които отделят запалими пари при температури, равни на или по-ниски от максималната температура за превоз.

2.3.1.3 Разпоредбите на настоящия Кодекс обаче не е необходимо да се прилагат за течности с точка на възпламеняване над 35°C, които не поддържат горенето. Счита се, че течностите не могат да поддържат горенето по смисъла на Кодекса, ако:

- 1 те са преминали подходящо изпитване за запалимост (вижте изпитването за поддържане на горенето, посочено в част III, 32.5.2 от Ръководството за изпитвания и критерии); или
- 2 тяхната точка на възпламеняване съгласно ISO 2592:1973 е по-висока от 100°C; или
- 3 те са смесими с вода разтвори с водно съдържание над 90% от масата.

2.3.1.4 Течните десенсибилизирани експлозиви са взривни вещества, които се разтварят или суспендират във вода или други течни вещества, за да се образува хомогенна течна смес, която потиска експлозивните им свойства. Позициите в списъка на опасните товари за течни десенсибилизирани експлозиви са ООН 1204, ООН 2059, ООН 3064, ООН 3343, ООН 3357 и ООН 3379.

### 2.3.2 Определяне на опаковъчна група

Δ 2.3.2.1 Критериите в 2.3.2.6 се използват за определяне на групата на опасност на течност, която представлява опасност поради запалимост.

Δ 2.3.2.1.1 За течности, чиято единствена опасност е запалимост, опаковъчната група за веществото е групата, посочена в 2.3.2.6.

Δ 2.3.2.1.2 За течност с допълнителна опасност се вземат предвид групата на опасност, определена от 2.3.2.6, и групата на опасност въз основа на сериозността на допълнителната опасност, а класификацията и опаковъчната група се определят в съответствие с разпоредбите на глава 2.0.

## 2.3.2.2

Вискозните запалими течности, като бои, емайли, лакове, лепила и полиращи препарати с температура на възпламеняване, по-ниска от 23°C, могат да се поставят в опаковъчна група III в съответствие с процедурите, предписани в Ръководството за изпитвания и критерии, част III, подраздел 32.3, при условие че:

.1 Вискозитетът\* и температурата на възпламеняване са съгласно следната таблица:

Кинематичен вискозитет(екстраполиран) $v$ (при почти нулево скорост на изместване)	Време на изтичане $t$ в секунди	Диаметър на отвора (mm)	Температура на възпламеняване (затворен съд) в °C
$20 < v \leq 80$	$20 < t \leq 60$	4	над 17
$80 < v \leq 135$	$60 < t \leq 100$	4	над 10
$135 < v \leq 220$	$20 < t \leq 32$	6	над 5
$220 < v \leq 300$	$32 < t \leq 44$	6	над -1
$300 < v \leq 700$	$44 < t \leq 100$	6	над -5
$700 < v$	$100 < t$	6	без ограничение

.2 при изпитване за разслояване на разтворителя височината на отделящия се слой е по-малка от 3% от чистия разтворител;

.3 сместа или всеки отделен разтворител не отговарят на критериите за клас 6.1 и клас 8;

Δ.4 веществата са опаковани в съдове с вместимост не повече от 450 литра.

## 2.3.2.3

[Запазено]

## 2.3.2.4

Веществата, класифицирани като запалими течности поради превоза им или предлагането им за превоз при повишени температури, са включени в опаковъчна група III.

## 2.3.2.5

Вискозни течности, които:

– имат температура на възпламеняване от 23°C или над, по-ниска или равна на 60°C;

– не са токсични или корозивни;

– не са опасни за околната среда или са опасни за околната среда, транспортирани в единични или комбинирани опаковки, съдържащи нетно количество на единична или вътрешна опаковка от 5 литра или по-малко, при условие че опаковките отговарят на общите разпоредби на 4.1.1.1, 4.1.1.2 и 4.1.1.4 до 4.1.1.8;

– съдържат не повече от 20% нитроцелулоза, при условие че нитроцелулозата съдържа не повече от 12,6% азот от сухото тегло; и

Δ – са опаковани в съдове с вместимост не повече от 450 литра, не са предмет на разпоредбите за маркиране, етикетирание и изпитване на опаковките в глави 4.1, 5.2 и 6.1, ако:

.1 при изпитване за разслояване на разтворителя (вижте част III, 32.5.1 от Ръководството за изпитвания и критерии) височината на слоя на отделящия се разтворител е по-малка от 3% от общата височина; и

.2 при изпитване на вискозитет (вижте част III, 32.4.3 от Ръководството за изпитвания и критерии) времето на изтичане от съда с диаметър на отвора 6 mm е равно или по-голямо от:

.1 60 s; или

.2 40 s, ако вискозната течност съдържа не повече от 60% вещества от клас 3.

В транспортния документ се включва следната декларация: „Транспорт в съответствие с 2.3.2.5 от Международния кодекс за превоз на опасни товари по море“ (вижте 5.4.1.5.10).

## 2.3.2.6 Групи на опасност на база запалимостта

Запалимите течности се групират за целите на опаковането в зависимост от температурата им на възпламеняване, точката на кипене и вискозитета им. Тази таблица показва връзката между две от тези характеристики.

Опаковъчна група	Температура на възпламеняване (затворен съд) в °C	Начална точка на кипене в °C
I II III	–	≤ 35
	< 23	> 35
	≥ 23 до ≤ 60	> 35

\* Определяне на вискозитета: Когато разглежданото вещество не се подчинява на нютоните закони или когато методът за определяне на вискозитета с използването на фуния не е подходящ, за определяне на коефициента на динамичен вискозитет на веществото трябва да се използва вискозиметър с променлива скорост на превключване при температура 23°C и различни скорости на превключване. Построява се графика в зависимост от получените стойности на превключване, след което се изследва поведението на функциите в областта на нулевата скорост на превключване. Изчисленият по този начин динамичен вискозитет, разделен на плътността, дава стойността на кинематичния вискозитет при скорост на превключване близка до нулата.

### 2.3.3 Определяне на температурата на възпламеняване

**Забележка:** Разпоредбите на този раздел не са задължителни.

2.3.3.1 Температурата на възпламеняване на дадена запалима течност е най-ниската температура на течността, при която нейните пари образуват запалима смес с въздуха. Това дава мярка за риска от образуване на експлозивни или запалими смеси, когато течността излезе от опаковката. Дадена запалима течност не може да бъде възпламенена, докато температурата ѝ остава под точката на възпламеняване.

**Забележка:** Температурата на възпламеняване не трябва да се бърка с температурата на запалване, която е температурата, до която трябва да се загрее експлозивна смес от пари и въздух, за да се предизвика действителна експлозия. Няма връзка между температурата на възпламеняване и температурата на запалване.

2.3.3.2 Температурата на възпламеняване не е точна физическа константа за дадена течност. Това до известна степен зависи от конструкцията на използваната апаратура за изпитване и от процедурата за изпитване. Поради това, когато се предоставят данни за температурата на възпламеняване, се посочва наименованието на изпитвателната апаратура.

2.3.3.3 Понастоящем се използват няколко стандартни апарата. Всички те работят на един и същ принцип: определено количество от течността се вкарва в съд при температура, значително по-ниска от очакваната температура на възпламеняване, след което бавно се нагрява; периодично малък пламък се приближава до повърхността на течността. Температурата на възпламеняване е най-ниската температура, при която се наблюдава „възпламеняване“.

2.3.3.4 Методите за изпитване могат да бъдат разделени на две групи в зависимост от използването на апарат на отворен съд (методи с отворен съд) или затворен съд, който се отваря само за доближаване на пламъка (методи със затворен съд). По правило температурите на възпламеняване при изпитване с отворен съд са с няколко градуса по-високи в сравнение с тези при изпитване със затворен съд.

2.3.3.5 Като цяло възпроизводимостта в апарат със затворен съд е по-добра, отколкото в отворен съд.

2.3.3.5.1 Поради това се препоръчва температурите на възпламеняване, особено в диапазона около 23°C, да се определят чрез методи със затворен съд (с.с).

2.3.3.5.2 Данните за температури на възпламеняване в настоящия Кодекс като цяло се основават на методи със затворен съд. В държави, където е обичайно да се определят температури на възпламеняване чрез метода с отворен съд, температурите, получени с помощта на този метод, ще трябва да бъдат намалени, за да съответстват на тези в настоящия Кодекс.

2.3.3.6 Определяне на температурата на възпламеняване

За определяне на температурата на възпламеняване на запалими течности могат да се използват следните методи:

Международни стандарти:

ISO 1516  
ISO 1523  
ISO 2719  
ISO 13736  
ISO 3679  
ISO 3680

Национални стандарти:

American Society for Testing Materials International, 100 Barr Harbor Drive, PO Box C700, West Conshohocken, Pennsylvania, USA 19428-2959:

ASTM D3828-07a, Standard Test Methods for Flash Point by Small Scale Closed Cup Tester

ASTM D56-05, Standard Test Method for Flash Point by Tag Closed Cup Tester

ASTM D3278-96(2004)e, Standard Test Methods for Flash Point of Liquids by Small Scale Closed-Cup Apparatus

ASTM D93-08, Standard Test Methods for Flash Point by Pensky-Martens Closed Cup Tester

Association française de normalisation, AFNOR, 11, rue Francis de Pressensé, 93571 La Plaine Saint-Denis Cedex:

Френски стандарт NF M 07-019

Френски стандарти NF M 07-011/NF T 30-050/NF T 66-009

Френски стандарт NF M 07-036

Deutsches Institut für Normung, Burggrafenstr. 6, D-10787 Berlin: Стандарт DIN 51755 (температури на възпламеняване под 65°C)

State Committee of the Council of Ministers for Standardization, 113813, GSP, Moscow, M-49 Leninsky Prospect, 9:

GOST 12.1.044-84

### 2.3.4 Определяне на началната точка на кипене

За определяне на началната точка на кипене на запалими течности могат да се използват следните методи:

Международни стандарти:

ISO 3924  
ISO 4626  
ISO 3405

Национални стандарти:

American Society for Testing Materials International, 100 Barr Harbor Drive, PO Box C700, West Conshohocken, Pennsylvania, USA 19428-2959:  
ASTM D86-07a, Standard Test Method for Distillation of Petroleum Products at Atmospheric Pressure  
ASTM D1078-05, Standard Test Method for Distillation Range of Volatile Organic Liquids

Допълнителни приемливи методи:

Метод А.2, описан в част А от приложението към Регламент (ЕО) № 440/2008 на Комисията.\*

### 2.3.5 Вещества, които не се допускат за превоз

Химически нестабилни вещества от клас 3 не се приемат за превоз, освен ако не са взети необходимите предпазни мерки за предотвратяване на възможността от опасно разлагане или полимеризация при нормални условия на превоз. За предпазните мерки, необходими за предотвратяване на полимеризацията, вижте специална разпоредба 386 от глава 3.3. За тази цел се полагат особени грижи контейнерите и цистерните да не съдържат вещества, които могат да предизвикат тези реакции.

---

\* Регламент (ЕО) № 440/2008 на Комисията от 30 май 2008 г. за определяне на методи за изпитване в съответствие с Регламент (ЕО) № 1907/2006 на Европейския парламент и на Съвета относно регистрацията, оценката, разрешаването и ограничаването на химикали (REACH) (Официален вестник на Европейския съюз, № L 142 от 31.05.2008 г., стр. 1–739 и № L 143 от 03.06.2008 г., стр. 55).

## Глава 2.4

---

### Клас 4 - Запалими твърди вещества; вещества, предразположени към самозапалване; вещества, които при контакт с вода отделят запалими газове

#### 2.4.0 Уводни бележки

△ Тъй като органометалните вещества могат да бъдат класифицирани в класове 4.2 или 4.3 с допълнителни опасности, в зависимост от техните свойства, в 2.4.5 е представена конкретна класификационна схема за тези вещества.

#### 2.4.1 Определение и общи разпоредби

2.4.1.1 В настоящия Кодекс клас 4 се отнася до вещества, различни от класифицираните като експлозиви, които при условия на превоз са лесно запалими или могат да причинят или да допринесат за пожар. Клас 4 се подразделя, както следва:

Клас 4.1 – Запалими твърди вещества

Твърди вещества, които при условия на превоз са лесно запалими или могат да причинят или да допринесат за пожар чрез триене; самоактивиращи се вещества (твърди вещества и течности) и полимеризиращи вещества, които могат да претърпят силно екзотермична реакция; твърди десенсибилизиращи експлозиви, които могат да експлодират, ако не са разредени достатъчно;

Клас 4.2 – Вещества, предразположени към самозапалване

Вещества (твърди вещества и течности), които могат да се нагряват спонтанно при нормални условия на превоз или при контакт с въздуха и след това да се запалят;

Клас 4.3 – Вещества, които при контакт с вода отделят запалими газове

Вещества (твърди вещества и течности), които при взаимодействие с вода могат да станат предразположени към самозапалване или да отделят запалими газове в опасни количества.

2.4.1.2 Както е посочено в настоящата глава, методите и критериите за изпитване, със съвети относно прилагането на изпитванията, са дадени в Ръководството за изпитвания и критерии за класификация на следните видове вещества от клас 4:

- .1 запалими твърди вещества (клас 4.1);
- .2 самоактивиращи се вещества (клас 4.1);
- .3 полимеризиращи вещества (клас 4.1);
- .4 пирофорни твърди вещества (клас 4.2);
- .5 пирофорни течности (клас 4.2);
- .6 самонагряващи се вещества (клас 4.2); и
- .7 вещества, които при контакт с вода отделят запалими газове (клас 4.3).

Методите за изпитване и критериите за самоактивиращи се и полимеризиращи вещества са дадени в част II от Ръководството за изпитвания и критерии, а методите за изпитване и критериите за другите видове вещества от клас 4 са дадени в Ръководството за изпитвания и критерии, част III, глава 33.

#### 2.4.2 Клас 4.1 – Запалими твърди вещества, самоактивиращи се вещества, твърди десенсибилизиращи експлозиви и полимеризиращи вещества

##### 2.4.2.1 Общи положения

Клас 4.1 включва следните видове вещества:

- .1 запалими твърди вещества (вижте 2.4.2.2);

- .2 самоактивиращи се вещества (вижте 2.4.2.3);
- .3 твърди десенсибилизирани експлозивни (вижте 2.4.2.4); и
- .4 полимеризиращи вещества (вижте 2.4.2.5).

Някои вещества (като целулоид) могат да отделят токсични и запалими газове при нагряване или при пожар.

#### 2.4.2.2 Клас 4.1 Запалими твърди вещества

##### 2.4.2.2.1 Определения и свойства

2.4.2.2.1.1 За целите на настоящия Кодекс запалими твърди вещества са лесно запалими твърди вещества и твърди вещества, които могат да предизвикат пожар при триене.

2.4.2.2.1.2 Лесно запалими твърди вещества са влакна, прахообразни, гранулирани или пастообразни вещества, които са опасни, ако могат лесно да се възпламенят при кратък контакт с източник на запалване, като например горяща клечка кибрит, и ако пламъкът се разпространи бързо. Опасността може да дойде не само от пожара, но и от токсичните продукти на горенето. Металните прахове са особено опасни поради трудността при потушаването на пожар, тъй като нормалните пожарогасителни агенти като въглероден диоксид или вода могат да увеличат опасността.

##### 2.4.2.2.2 Класификация на запалимите твърди вещества

2.4.2.2.2.1 Прахообразните, гранулираните или пастообразните вещества се класифицират като лесно запалими твърди вещества от клас 4.1, когато времето за изгаряне при един или повече изпитвателни теста, извършени в съответствие с метода за изпитване, описан в Ръководството за изпитвания и критерии, част III, 33.2.1, е по-малко от 45 секунди или скоростта на горене е по-голяма от 2,2 mm/s. Праховете от метали или металните сплави се класифицират в клас 4.1, когато могат да бъдат запалени и реакцията се разпространява по цялата дължина на пробата за 10 минути или по-малко.

2.4.2.2.2.2 Твърдите вещества, които могат да предизвикат пожар при триене, се класифицират в клас 4.1 по аналогия с наличните позиции (като например кибрит) до установяване на окончателни критерии.

##### 2.4.2.2.3 Определяне на опаковъчни групи

2.4.2.2.3.1 Опаковъчните групи се определят въз основа на методите за изпитване, посочени в 2.4.2.2.2.1. За лесно запалими твърди вещества (различни от метални прахове) се определя опаковъчна група II, ако времето на горене е по-малко от 45 сек. и пламъкът преминава през влажната зона. За металните прахове или сплави се определя опаковъчна група II, ако зоната на реакция се разпространява по цялата дължина на пробата за пет минути или по-малко.

2.4.2.2.3.2 Опаковъчните групи се определят въз основа на методите за изпитване, посочени в 2.4.2.2.2.1. За лесно запалими твърди вещества (различни от метални прахове) се определя опаковъчна група III, ако времето на горене е по-малко от 45 сек. и навлажнената зона спира разпространението на пламъка в продължение на най-малко четири минути. За метални прахове се определя опаковъчна група III, ако реакцията се разпространява по цялата дължина на пробата за повече от пет минути, но не повече от 10 минути.

2.4.2.2.3.3 За твърди вещества, които могат да предизвикат пожар при триене, се определя опаковъчна група по аналогия със съществуващите позиции или в съответствие с подходящите специални разпоредби.

2.4.2.2.4 Пирофорните метални прахове, ако са навлажнени с достатъчно количество вода, за да се потиснат пирофорните им свойства, могат да бъдат класифицирани в клас 4.1.

#### 2.4.2.3 Клас 4.1 Самоактивиращи се вещества

##### 2.4.2.3.1 Определения и свойства

2.4.2.3.1.1 За целите на настоящия Кодекс:

Самоактивиращите се вещества са термично нестабилни вещества, които могат да претърпят силно екзотермично разлагане дори без наличие на кислород (въздух). Веществата не се считат за самоактивиращи се вещества от клас 4.1, ако:

- .1 са взривни вещества съгласно критериите за клас 1;
- .2 са оксидиращи вещества съгласно процедурата за класификация за клас 5.1 (вижте 2.5.2), с изключение на това, че смесите от оксидиращи вещества, които съдържат 5,0% или повече горими органични вещества, подлежат на процедурата за класификация, определена в забележка 3;
- .3 те са органични пероксиди съгласно критериите за клас 5.2;
- .4 тяхната топлина на разлагане е по-малка от 300 J/g; или
- .5 температурата им на самоускоряващо се разлагане (SADT) (вижте 2.4.2.3.4) е по-висока от 75°C за опаковка от 50 kg.



**Забележка 1:** Топлината на разлагане може да се определи с помощта на международно признат метод, като например диференциална сканираща калориметрия и адиабатична калориметрия.

**Забележка 2:** Всяко вещество, което показва свойства на самоактивиращо се вещество, се класифицира като такова, дори ако това вещество даде положителен резултат от изпитването съгласно 2.4.3.2 за включване в клас 4.2.

**Забележка 3:** Смесите от оксидиращи вещества, отговарящи на критериите за клас 5.1, които съдържат 5,0% или повече горими органични вещества, които не отговарят на критериите, посочени в .1, .3, .4 или .5 по-горе, подлежат на процедурата за класификация на самоактивиращите се вещества.

Смес, показваща свойствата на самоактивиращо се вещество, типове В до F, се класифицира като самоактивиращо се вещество от клас 4.1.

Смес, показваща свойствата на самоактивиращо се вещество, тип G, съгласно принципа на 2.4.2.3.2.7, се разглежда за класифициране като вещество от клас 5.1 (вижте 2.5.2).

2.4.2.3.1.2 Разлагането на самоактивиращи се вещества може да започне при нагряване, контакт с каталитични примеси (като киселини, съединения на тежки метали, основи), триене или удар. Скоростта на разлагане се увеличава с температурата и варира в зависимост от веществото. Разлагането, особено ако не настъпи запалване, може да доведе до отделяне на токсични газове или пари. За някои самоактивиращи се вещества температурата следва да се контролира. Някои самоактивиращи се вещества могат да се разложат експлозивно, особено ако са затворени. Тази характеристика може да бъде изменена чрез добавяне на разредители или чрез използване на подходящи опаковки. Някои самоактивиращи се вещества горят бурно. Самоактивиращи се вещества са например някои съединения от видовете, изброени по-долу:

- .1 алифатни азосъединения ( $-C-N=N-C-$ );
- .2 органични азиди ( $-C-N_3$ );
- .3 диазониеви соли ( $-CN_2^+ Z^-$ );
- .4 N-нитрозо съединения ( $-N-N=O$ ); и
- .5 ароматни сулфохидариди ( $-SO_2-NH-NH_2$ ).

Този списък не е изчерпателен и вещества с други реактивни групи и някои смеси от вещества могат да имат сходни свойства.

2.4.2.3.2 Класификация на самоактивиращите се вещества

2.4.2.3.2.1 Самоактивиращите се вещества се подразделят на седем вида в зависимост от степента на опасност, която представляват. Видовете самоактивиращи се вещества варират от вид А, който може да не бъде приет за превоз в опаковката, в която се изпитва, до вид G, който не е предмет на разпоредбите за самореактивни вещества от клас 4.1. Класификацията на видове В до F е пряко свързана с максимално допустимото количество в една опаковка.

Δ 2.4.2.3.2.2 Самоактивиращите се вещества, разрешени за превоз в опаковки, са изброени в 2.4.2.3.2.3, разрешените за превоз в междинни контейнери за насипни товари са изброени в инструкцията за опаковане IBC520, а разрешените за превоз в преносими цистерни са изброени в инструкцията за преносими цистерни T23. За всяко включено в списъка разрешено вещество се посочва съответната родова позиция в списъка на опасните товари (ООН 3221 до ООН 3240) и се дават подходящите допълнителни опасности и забележки, предоставящи съответната транспортна информация. Родовите позиции посочват:

- .1 вида на самоактивиращото се вещество (В до F);
- .2 физическото състояние (течно или твърдо); и
- .3 температурния контрол, когато е необходим (2.4.2.3.4).

2.4.2.3.2.3 Списък на вече класифицирани самоактивиращи се вещества, превозвани в опаковки

- В колоната „Метод на опаковане“ кодове от „OP1“ до „OP8“ се отнасят за методите на опаковане в инструкцията за опаковане P520. Самоактивиращите се вещества, които се превозват, трябва да отговарят на класификацията и на контролните и аварийните температури (получени от SADT), както са изброени. За веществата, разрешени за превоз в междинни контейнери за насипни товари, вижте инструкцията за опаковане IBC520, а за веществата, разрешени за превоз в цистерни, вижте инструкцията за преносими цистерни T23. Съставите, изброени в инструкцията за опаковане IBC520 от 4.1.4.2 и в инструкцията за преносими цистерни T23 от 4.2.5.2.6, могат също да бъдат превозвани опаковани в съответствие с метод на опаковане OP8 от инструкцията за опаковане P520 от 4.1.4.1, със същите контролни и аварийни температури, ако е приложимо.

**Забележка:** Класификацията, дадена в настоящата таблица, се основава на технически чисти вещества (освен когато е посочена концентрация, по-малка от 100 %). При други концентрации веществата могат да бъдат класифицирани по различен начин, като се следват процедурите в 2.4.2.3.3 и 2.4.2.3.4.

Родова позиция по ООН	Самоактивиращо се вещество	Концентрация (%)	Метод на опаковане	Контролна температура (°C)	Аварийна температура (°C)	Забележки
3222	2-ДИАЗО-1-НАФТОЛ-4-СУЛФОНИЛ ХЛОРИД	100	OP5			(2)
	2-ДИАЗО-1-НАФТОЛ-5-СУЛФОНИЛ ХЛОРИД	100	OP5			(2)
3223	САМОАКТИВИРАЩА СЕ ТЕЧНОСТ, ПРОБА		OP2			(8) (3)
3224	АЗОДИКАРБОНАМИДЕН СЪСТАВ, ВИД С	< 100	OP6			
	2,2'-АЗОДИ(ИЗОБУТИРОНИТРИЛ) под формата на паста на водна основа	≤ 50	OP6			
	N,N'-ДИНИТРОЗО-N,N'-ДИМЕТИЛ-ТЕРЕФТАЛАМИД, под формата на паста	72	OP6			(7) (8)
	N,N'-ДИНИТРОЗОПЕНТАМЕТИЛЕНТЕТРАМИН, САМОАКТИВИРАЩО СЕ ТВЪРДО ВЕЩЕСТВО, ПРОБА	82	OP6 OP2			
3226	АЗОДИКАРБОНАМИД, СЪСТАВ ТИП D	< 100	OP7			(5)
	1,1'-АЗОДИ(ХЕКСАНИДРОБЕНЗОНИТРИЛ)	100	OP7			
	БЕНЗЕН-1,3-ДИСУЛФОНИЛ ХИДРАЗИД под формата на паста	52	OP7			
	БЕНЗЕНСУЛФОНИЛ ХИДРАЗИД	100	OP7			
	4-(БЕНЗИЛ(ЕТИЛ)АМИНО)-3-ЕТОКСИ-БЕНЗЕНДИАЗОНИЕВ ЦИНКОВ ХЛОРИД	100	OP7			
	3-ХЛОРО-4-ДИЕТИЛАМИНОБЕНЗЕН-ДИАЗОНИЕВ ЦИНКОВ ХЛОРИД	100	OP7			
	СМЕС НА 2-ДИАЗО-1-НАФТОХОЛСУЛФОНОВА КИСЕЛИНА ЕСТЕР, ТИП D	< 100	OP7			(9)
	2,5-ДИЕТХОКСИ-4-(4-МОРФОЛИНИЛ)-БЕНЗЕНДИАЗОНИЕВ СУЛФАТ	100	OP7			
	ДИФЕНИЛОКСИД-4,4'-ДИСУЛФОНИЛ ХИДРАЗИД	100	OP7			
	4-ДИПРОПИЛАМИНОБЕНЗЕНДИАЗОНИЕВ ЦИНКОВ ХЛОРИД	100	OP7			
	4-МЕТИЛБЕНЗЕНСУЛФОНИЛХИДРАЗИД	100	OP7			
	НАТРИЙ 2-ДИАЗО-1-НАФТОЛ-4-СУЛФОНАТ	100	OP7			
	НАТРИЕВ 2-ДИАЗО-1-НАФТОЛ-5-СУЛФОНАТ	100	OP7			
3227	ФОСФОРОТИОНОВА КИСЕЛИНА, О-[(ЦИАНОФЕНИЛ МЕТИЛЕН) АЗАНИЛ] О,О-ДИЕТИЛ ЕСТЕР	82-91 (Z изомер)	OP8			(10)
3228	АЦЕТОН-ПИРОГАЛОЛ, СЪПОЛИМЕР	100	OP8			
	2-ДИАЗО-1-НАФТОЛ-5-СУЛФОНАТ					
	4-(ДИМЕТИЛАМИНО)БЕНЗЕНДИАЗОНИЕВ ТРИХЛОРОЦИНКАТ(-1)	100	OP8			
	2,5-ДИБУТОКСИ-4-(4-МОРФОЛИНИЛ)-БЕНЗЕНДИАЗОНИЕВ ТЕТРАХЛОРОЦИНКАТ(2:1)	100	OP8			
3232	АЗОДИКАРБОНАМИД, СЪСТАВ ТИП В, С КОНТРОЛИРАНА ТЕМПЕРАТУРА	< 100	OP5			(1) (2)
3233	САМОАКТИВИРАЩА СЕ ТЕЧНОСТ, ПРОБА, С КОНТРОЛИРАНА ТЕМПЕРАТУРА		OP2			(8)
3234	АЗОДИКАРБОНАМИД, СЪСТАВ ТИП С, С КОНТРОЛИРАНА ТЕМПЕРАТУРА	< 100	OP6			(4)
	2,2'-АЗОДИ(ИЗОБУТИРОНИТРИЛ)	100	OP6	+ 40	+ 45	
	3-МЕТИЛ-4-(ПИРОЛИДИН-1-ИЛ)БЕНЗЕН-ДИАЗОНИЕВ ТЕТРАФЛУОРОБОРАТ	95	OP6	+ 45	+ 50	
	САМОАКТИВИРАЩО СЕ ТВЪРДО ВЕЩЕСТВО, ПРОБА, С КОНТРОЛИРАНА ТЕМПЕРАТУРА		OP2			(8)
	ТЕТРАМИНЕПАЛАДИЕВ(II) НИТРАТ	100	OP6	+ 30	+ 35	
3235	2,2'-АЗОДИ(ЕТИЛ-2-МЕТИЛПРОПИОНАТ)	100	OP7	+ 20	+ 25	



2.4.2.3.2.4 Класифицирането на самоактивиращи се вещества, които не са изброени в 2.4.2.3.2.3, инструкцията за опаковане IBC520 или инструкцията за преносими цистерни T23, и причисляването им към родова позиция се извършва от компетентния орган на страната на произход въз основа на протокол от изпитване. Принципите, приложими към класификацията на такива вещества, са посочени в 2.4.2.3.3. Приложимите процедури за класификация, методи и критерии за изпитване и пример за подходящ протокол от изпитване са дадени в Ръководството за изпитвания и критерии, част II. Декларацията за одобрение съдържа класификацията и съответните условия за превоз.

- .1 Към някои самоактивиращи се вещества могат да се добавят активатори, като цинкови съединения, за да се промени тяхната реактивност. В зависимост от вида и концентрацията на активатора това може да доведе до намаляване на термичната стабилност и промяна на експлозивните свойства. Ако някое от тези свойства е променено, новият състав се оценява в съответствие с тази процедура за класификация.
- .2 Проби от самоактивиращи се вещества или състави от самоактивиращи се вещества, които не са изброени в 2.4.2.3.2.3, за които не е наличен пълен набор от резултати от изпитвания и които трябва да бъдат транспортирани за допълнително изпитване или оценка, могат да бъдат причислени към една от подходящите позиции за самоактивиращи се вещества от вид С, при условие че са изпълнени следните условия:
  - .1 наличните данни показват, че пробата не е по-опасна от самоактивиращите се вещества от вид В;
  - .2 пробата е опакована в съответствие с метод на опаковане OP2 (вижте приложимата инструкция за опаковане) и количеството на една товарна транспортна единица е ограничено до 10 kg; и
  - .3 наличните данни показват, че контролната температура, ако има такава, е достатъчно ниска, за да се предотврати опасно разлагане, и достатъчно висока, за да се предотврати опасно разделяне на фази.

#### 2.4.2.3.3 Принципи за класификация на самоактивиращите се вещества

**Забележка:** Настоящият раздел се отнася само до онези свойства на самоактивиращите се вещества, които са от решаващо значение за тяхната класификация. На фигура 2.4.1 в глава 2.4 от Препоръките на Организацията на обединените нации относно превоза на опасни товари е дадена диаграма, представяща принципите на класификация под формата на графично подредена схема от въпроси, свързани с решавашите свойства, заедно с възможните отговори. Тези свойства се определят експериментално. Подходящи методи за изпитване с подходящи критерии за оценка са дадени в Ръководството за изпитвания и критерии, част II.

2.4.2.3.3.1 Приема се, че дадено самоактивиращо се вещество притежава експлозивни свойства, когато при лабораторни изпитвания съставът може да се взриви, да изгори бързо или да прояви бурен ефект при нагряване в затворено помещение.

2.4.2.3.3.2 При класификацията на самоактивиращите се вещества, които не са изброени в 2.4.2.3.2.3, се прилагат следните принципи:

- .1 Забранен е превозът на веществата, които могат да се взривят или да изгорят бързо в опаковката си за превоз съгласно разпоредбите за самоактивиращи се вещества от клас 4.1 в тази опаковка (определено като САМОАКТИВИРАЩО СЕ ВЕЩЕСТВО, ВИД А);
- Δ 2 Върху всяко вещество, притежаващо експлозивни свойства и което във вида, в който е опаковано за превоз, не се взривява и не изгаря бързо, но може да претърпи термична експлозия в тази опаковка, се поставя и допълнителен етикет за опасност „ЕКСПЛОЗИВ“ (образец № 1, вижте 5.2.2.2.2). Това вещество може да бъде опаковано в количества до 25 kg, освен ако максималното количество трябва да бъде ограничено, за да се предотврати взрив или бързо изгаряне на газове в опаковката (определено като САМОАКТИВИРАЩО СЕ ВЕЩЕСТВО, ТИП В);
- Δ 3 Всяко вещество, притежаващо експлозивни свойства, може да бъде превозвано без етикет за допълнителна опасност „ЕКСПЛОЗИВ“, когато веществото във вида, в който е опаковано (максимум 50 kg) за превоз, не може да се взриви или изгори бързо или да претърпи термична експлозия (определено като САМОАКТИВИРАЩО СЕ ВЕЩЕСТВО, ВИД С);
- .4 Всяко вещество, което при лабораторни изпитвания:
  - .1 се взривява частично, не изгаря бързо и не проявява бурен ефект при нагряване в затворено помещение; или
  - .2 изобщо не се взривява, изгаря бавно и не проявява бурен ефект при нагряване в затворено помещение; или
  - .3 изобщо не се взривява или изгаря и проявява среден по сила ефект при нагряване в затворено помещение може да бъде прието за превоз в опаковки с нетно тегло не повече от 50 kg (определено като САМОАКТИВИРАЩО СЕ ВЕЩЕСТВО, ВИД D);
- .5 Всяко вещество, което при лабораторни изпитвания не се взривява и не изгаря изцяло и проявява слаб или никакъв ефект при нагряване в затворено помещение, може да бъде прието за превоз в опаковки от не повече от 400 kg/450 L (определено като САМОАКТИВИРАЩО СЕ ВЕЩЕСТВО, ВИД E);

- .6 Всяко вещество, което при лабораторни изпитвания не се взривява в кавитационно състояние, не изгаря и проявява само слаб или никакъв ефект при нагряване в затворено помещение, както и ниска или никаква експлозивна мощност, може да се превозва в междинни контейнери за насипни товари (определено като САМОАКТИВИРАЩО СЕ ВЕЩЕСТВО, ТИП F); (за допълнителни разпоредби вижте 4.1.7.2.2);
- .7 Всяко вещество, което при лабораторни изпитвания не се детонира в кавитирано състояние, не изгаря и не проявява ефект при нагряване в затворено помещение, нито експлозивна мощност, се изключва от класификацията като самоактивиращо се вещество от клас 4.1, при условие че съставът е термично стабилен (самоускоряваща се температура на разлагане 60°C - 75°C за опаковка от 50 kg) и всеки разреждател отговаря на изискванията на 2.4.2.3.5 (определено като САМОАКТИВИРАЩО СЕ ВЕЩЕСТВО, ВИД G). Ако съставът не е термично стабилен или за намаляване на чувствителността се използва съвместим разреждател с точка на кипене по-ниска от 150°C, съставът се определя като САМОАКТИВИРАЩА СЕ ТЕЧНОСТ/ТВЪРДО ВЕЩЕСТВО, ВИД F.

#### 2.4.2.3.4 Разпоредби за контрол на температурата

2.4.2.3.4.1 Самоактивиращите се вещества се подлагат на температурен контрол при превоз, ако температурата им на самоускоряващо се разлагане (SADT) е по-ниска или равна на 55°C. За вече класифицираните самоактивиращи се вещества контролната и аварийната температура са показани в 2.4.2.3.2.3. Методите за изпитване за определяне на температурата на самоускоряващо се разлагане са дадени в Ръководството за изпитвания и критерии, част II, глава 28. Избраното изпитване се провежда по начин, който е представителен както по отношение на размера, така и по отношение на материала на опаковката, която ще се превозва. Разпоредбите за контрол на температурата са дадени в 7.3.7.

#### 2.4.2.3.5 Десенсублизация на самоактивиращи се вещества

2.4.2.3.5.1 За да се гарантира безопасността по време на превоз, самоактивиращите се вещества могат да бъдат десенсублизирани с помощта на разреждател. Ако се използва разреждател, самоактивиращото се вещество се изпитва, като разреждателят присъства в състава и формата, използвани при превоз.

2.4.2.3.5.2 Не се използват разреждатели, които дават възможност на самоактивиращо се вещество да се концентрира в опасна степен в случай на изтичане от опаковката.

2.4.2.3.5.3 Разреждателят е съвместим със самоактивиращото се вещество. В тази връзка съвместими разреждатели са тези твърди вещества или течности, които нямат вредно влияние върху термичната стабилност и вида опасност на самоактивиращото се вещество.

2.4.2.3.5.4 Течните разреждатели в течни състави, изискващи температурен контрол, трябва да имат точка на кипене най-малко 60°C и температура на възпламеняване не по-ниска от 5°C. Точката на кипене на течностите трябва да е с поне 50°C по-висока от контролната температура на самоактивиращото се вещество (вижте точка 7.3.7.2).

#### 2.4.2.4 Клас 4.1 Твърди десенсублизирани експлозиви

##### 2.4.2.4.1 Определения и свойства

2.4.2.4.1.1 Твърдите десенсублизирани експлозиви са взривни вещества, които се навлажняват с вода или алкохоли или се разреждат с други вещества, за да се образува хомогенна твърда смес, която потиска експлозивните им свойства. Десенсублизиращият агент се разпределя равномерно в цялото вещество в състоянието, в което ще се превозва. Когато предстои превоз при ниски температури на вещества, съдържащи или навлажнени с вода, може да се наложи добавянето на подходящ и съвместим разтворител, като например алкохол, за да се намали точката на замръзване на течността. Някои от тези вещества, когато са в сухо състояние, се класифицират като експлозиви. Когато е налице вещество, което е навлажнено с вода или друга течност, то се превозва като вещество от клас 4.1 само когато е в посоченото навлажнено състояние. Позициите в списъка на опасните товари в глава 3.2 за твърди десенсублизирани експлозиви са ООН 1310, ООН 1320, ООН 1321, ООН 1322, ООН 1336, ООН 1337, ООН 1344, ООН 1347, ООН 1348, ООН 1349, ООН 1354, ООН 1355, ООН 1356, ООН 1357, ООН 1517, ООН 1571, ООН 2555, ООН 2556, ООН 2557, ООН 2852, ООН 2907, ООН 3317, ООН 3319, ООН 3344, ООН 3364, ООН 3365, ООН 3366, ООН 3367, ООН 3368, ООН 3369, ООН 3370, ООН 3376, ООН 3380 и ООН 3474.

##### 2.4.2.4.2 Вещества, които:

- .1 са условно приети в клас 1 съгласно изпитвания от серии 1 и 2, но са освободени от клас 1 съгласно изпитвания от серия 6;
- .2 не са самоактивиращи се вещества от клас 4.1;
- .3 не са вещества от клас 5 също се причисляват към клас 4.1. ООН 2956, ООН 3241, ООН 3242 и ООН 3251 са такива позиции.

## 2.4.2.5 Клас 4.1 Полимеризиращи вещества и смеси (стабилизирани)

### 2.4.2.5.1 Определения и свойства

Полимеризиращите вещества са вещества, които без стабилизация могат да претърпят силно екзотермична реакция, водеща до образуване на по-големи молекули или до образуване на полимери при нормални условия на превоз. Такива вещества се считат за полимеризиращи вещества от клас 4.1, когато:

- 1 температура им на самоускоряваща се полимеризация (SAPT) е 75°C или по-ниска при тези условия (със или без химическа стабилизация във вида, предлаган за превоз) и в опаковката, междинния контейнер за насипни товари или преносимата цистерна, в които веществото или сместа ще се превозват;
- 2 показват топлина на реакция над 300 J/g; и
- 3 не отговарят на други критерии за включване в класове от 1 до 8.

Смес, която отговаря на критериите за полимеризиращо вещество, се класифицира като полимеризиращо вещество от клас 4.1.

### 2.4.2.5.2 Полимеризиращите вещества подлежат на температурен контрол при превоз, ако температурата им на самоускоряваща се полимеризация (SAPT) е:

- 1 когато се предлагат за превоз в опаковка или междинен контейнер за насипни товари, 50°C или по-ниска в опаковката или междинния контейнер за насипни товари, в които веществото ще се превозва; или
- 2 когато се предлагат за превоз в преносима цистерна, 45°C или по-ниска в преносимата цистерна, в която ще се превозва веществото.

■ **Забележка:** Веществата, които отговарят на критериите за полимеризиращо вещество, както и за включване в класове от 1 до 8, са предмет на изискванията на специална разпоредба 386 от глава 3.3.

## 2.4.3 Клас 4.2 - Вещества, предразположени към samozапалване

### 2.4.3.1 Определения и свойства

#### 2.4.3.1.1 Клас 4.2 включва:

- 1 Пирофорни вещества, които са вещества, включващи смеси и разтвори (течни или твърди), които дори в малки количества се възпламеняват в рамките на 5 минути след контакт с въздуха. Тези вещества са най-силно предразположени към samozапалване; и
- 2 Самонагриващи се вещества, които са вещества, различни от пирофорни вещества, които могат да се самонагриват при контакт с въздуха без енергийно хранване. Тези вещества се възпламеняват само когато са в големи количества (килограми) и след дълги периоди от време (часове или дни).

#### 2.4.3.1.2 Самонагриването на дадено вещество е процес, при който постепенната реакция на това вещество или смес с кислород (във въздуха) генерира топлина. Ако скоростта на образуване на топлина надвишава скоростта на топлоотделяне, температурата на веществото ще се повиши, което може да доведе, след период на индукция, до samozапалване и горене.

#### 2.4.3.1.3 Някои вещества могат да отделят токсични газове при пожар.

### 2.4.3.2 Класификация на веществата от клас 4.2

#### 2.4.3.2.1 Твърдите вещества се считат за пирофорни твърди вещества, които се класифицират в клас 4.2, ако при изпитвания, проведени в съответствие с метода за изпитване, посочен в Ръководството за изпитвания и критерии, част III, 33.3.1.4, пробата се възпламенява при едно от изпитванията.

#### 2.4.3.2.2 Течностите се считат за пирофорни течности, които се класифицират в клас 4.2, ако при изпитвания, проведени в съответствие с метода за изпитване, посочен в Ръководството за изпитвания и критерии, част III, 33.3.1.5, течността се възпламенява в първата част на изпитването или ако се възпламенява или овъглява филтърната хартия.

### 2.4.3.2.3 Самонагриващи се вещества

#### 2.4.3.2.3.1 Дадено вещество се класифицира като самонагриващо се вещество от клас 4.2, ако при изпитвания, проведени в съответствие с метода за изпитване, посочен в Ръководството за изпитвания и критерии, част III, 33.3.1.6:

- 1 е получен положителен резултат, като се използва проба с форма на куб от 25 mm при 140°C;
- 2 е получен положителен резултат при изпитване с проба с форма на куб от 100 mm при 140°C и отрицателен резултат при изпитване с проба с форма на куб от 100 mm при 120°C и веществото ще се превозва в опаковки с обем над 3 m<sup>3</sup>;

- .3 е получен положителен резултат при изпитване с проба с форма на куб от 100 mm при 140°C и отрицателен резултат при изпитване с проба с форма на куб от 100 mm при 100°C и веществото ще се превозва в опаковки с обем от не повече от 450 L;
- .4 е получен положителен резултат при изпитване с проба с форма на куб от 100 mm при 140°C и положителен резултат с проба с форма на куб от 100 mm при 100°C.

**Забележка:** Самоактивиращите се вещества, с изключение на тези от вид G, които също дават положителен резултат с този метод за изпитване, не се класифицират в клас 4.2, а в клас 4.1 (вижте 2.4.2.3.1.1).

2.4.3.2.3.2 Дадено вещество не се класифицира в клас 4.2, ако:

- .1 при изпитване се получава отрицателен резултат, като се използва проба с форма на куб от 100 mm при 140°C;
- .2 при изпитване се получава положителен резултат, като се използва проба с форма на куб от 100 mm при 140°C и отрицателен резултат при изпитване с проба с форма на куб от 25 mm при 140°C, при изпитване се получава отрицателен резултат, като се използва проба с форма на куб от 100 mm при 120°C и веществото ще се превозва в опаковки с обем, не по-голям от 3 m<sup>3</sup>;
- .3 при изпитване се получава положителен резултат, като се използва проба с форма на куб от 100 mm при 140°C и отрицателен резултат при изпитване с проба с форма на куб от 25 mm при 140°C, при изпитване се получава отрицателен резултат, като се използва проба с форма на куб от 100 mm при 100°C и веществото ще се превозва в опаковки с обем, не по-голям от 450 L.

2.4.3.3 Определяне на опаковъчни групи

2.4.3.3.1 Опаковъчна група I се определя за всички пирофорни твърди вещества и течности.

2.4.3.3.2 Опаковъчна група II се определя за самонагриващи се вещества, които дават положителен резултат при изпитване с използване на проба с форма на куб от 25 mm при 140°C.

2.4.3.3.3 Опаковъчна група III се определя за самонагриващи се вещества, ако:

- .1 е получен положителен резултат при изпитване с проба с форма на куб от 100 mm при 140°C и отрицателен резултат при изпитване с проба с форма на куб от 25 mm при 140°C и веществото ще се превозва в опаковки с обем над 3 m<sup>3</sup>;
- .2 при изпитване се получава положителен резултат, като се използва проба с форма на куб от 100 mm при 140°C и отрицателен резултат при изпитване с проба с форма на куб от 25 mm при 140°C, при изпитване се получава положителен резултат, като се използва проба с форма на куб от 100 mm при 120°C и веществото ще се транспортира в опаковки с обем, не по-голям от 450 L;
- .3 при изпитване се получава положителен резултат, като се използва проба с форма на куб от 100 mm при 140°C и отрицателен резултат при изпитване с проба с форма на куб от 25 mm при 140°C и при изпитване се получава положителен резултат, като се използва проба с форма на куб от 100 mm при 100°C.

## 2.4.4 Клас 4.3 – Вещества, които при контакт с вода отделят запалими газове

2.4.4.1 Определения и свойства

2.4.4.1.1 За целите на настоящия Кодекс веществата от този клас са течности или твърди вещества, които при взаимодействие с вода могат да станат предразположени към самозапалване или да отделят запалими газове в опасни количества.

2.4.4.1.2 Определени вещества при контакт с вода могат да отделят запалими газове, които могат да образуват експлозивни смеси с въздуха. Такива смеси лесно се възпламеняват от нормалните източници на запалване, например непокрит пламък, искри от ръчни инструменти или незащитени лампи. Последващите взривни вълни и пламъци могат да застрашат хората и околната среда. Методът за изпитване, посочен в 2.4.4.2, се използва, за да се определи дали реакцията на дадено вещество с вода води до образуването на опасно количество газове, които могат да бъдат запалими. Настоящият метод за изпитване не се прилага за пирофорни вещества.

2.4.4.2 Класификация на веществата от клас 4.3

2.4.4.2.1 Вещества, които при контакт с вода отделят запалими газове, се класифицират в клас 4.3, ако при изпитвания, проведени в съответствие с метода за изпитване, посочен в Ръководството за изпитвания и критерии, част III, 33.4.1:

- .1 спонтанното възпламеняване се наблюдава във всеки етап от процедурата на изпитване; или
- .2 има отделяне на запалим газ със скорост, по-голяма от 1 литър на килограм вещество на час.

#### 2.4.4.3 Определяне на опаковъчни групи

- 2.4.4.3.1 Опаковъчна група I се определя за всяко вещество, което реагира бурно с вода при околни температури и показва като цяло тенденция произведеният газ да се възпламенява спонтанно или което реагира лесно с вода при околни температури, така че скоростта на отделяне на запалим газ да е равна на или по-голяма от 10 литра на килограм вещество за минута.
- 2.4.4.3.2 Опаковъчна група II се определя за всяко вещество, което реагира лесно с вода при околни температури, така че максималната скорост на отделяне на запалим газ да е равна на или по-голяма от 20 литра на килограм вещество на час и което не отговаря на критериите за опаковъчна група I.
- 2.4.4.3.3 Опаковъчна група III се определя за всяко вещество, което реагира бавно с вода при околни температури, така че максималната скорост на отделяне на запалим газ да е по-голяма от 1 литър на килограм вещество на час и което не отговаря на критериите за опаковъчни групи I или II.

#### 2.4.5 Класификация на органометалните вещества

В зависимост от техните свойства органометалните вещества могат да бъдат класифицирани в класове 4.2 или 4.3, според случая, в съответствие със следната диаграма:





## Глава 2.5

---

### Клас 5 - Оксидиращи вещества и органични пероксиди

#### 2.5.0 Уводни бележки

Поради различните свойства, проявявани от опасните товари в класове 5.1 и 5.2, е практически невъзможно да се установи единен критерий за класифициране и за двата класа. Изпитванията и критериите за причисляване към двата класа се разглеждат в настоящата глава.

#### 2.5.1 Определения и общи разпоредби

В настоящия Кодекс клас 5 се разделя на два класа, както следва:

##### Клас 5.1 - Оксидиращи вещества

Вещества, които, макар сами по себе си да не са непременно горими, могат, обикновено чрез получаване на кислород, да причинят или да допринесат за горенето на други материали.

Такива вещества могат да се съдържат в изделие;

##### Клас 5.2 - Органични пероксиди

Органични вещества, които съдържат двувалентна -O-O- структура и могат да се считат за производни на водородния пероксид, когато единият или и двата водородни атома са заменени с органични радикали. Органичните пероксиди са термично нестабилни вещества, които могат да претърпят екзотермично самоускоряващо се разлагане. Освен това те могат да притежават едно или повече от следните свойства:

- да са предразположени към експлозивно разлагане;
- да горят бързо;
- да са чувствителни на удар или триене;
- да реагират опасно с други вещества;
- да причиняват увреждане на очите.

#### 2.5.2 Клас 5.1 – оксидиращи вещества

△ **Забележка 1:** За класификацията на оксидиращите вещества в клас 5.1, в случай на отклонение между резултатите от изпитванията и опита, преценката, базирана на опита, е с приоритет пред резултатите от изпитванията.

■ **Забележка 2:** По изключение торовете на базата на твърд амониев нитрат се класифицират в съответствие с процедурата, посочена в Ръководството за изпитвания и критерии, част III, раздел 39.

##### 2.5.2.1 Свойства

- 2.5.2.1.1 Веществата от клас 5.1 при определени обстоятелства пряко или непряко отделят кислород. Поради тази причина оксидиращите вещества увеличават опасността и интензивността на горене при запалимите материали, с които влизат в контакт.
- 2.5.2.1.2 Опасни са смесите от оксидиращи вещества със запалими материали и дори с материали като захар, брашно, хранителни масла, минерални масла и др. Тези смеси се възпламеняват лесно, в някои случаи при триене или удар. Те могат да горят бурно и да доведат до експлозия.
- 2.5.2.1.3 Между повечето оксидиращи вещества и течните киселини настъпва бурна реакция, като се отделят токсични газове. Токсични газове могат също да се отделят, когато определени оксидиращи вещества участват в пожар.
- 2.5.2.1.4 Гореспоменатите свойства по принцип са общи за всички вещества от този клас. Освен това някои вещества притежават специфични свойства, които се вземат предвид при превоз. Тези свойства са показани в списъка на опасните товари в глава 3.2.

## 2.5.2.2 Оксидиращи твърди вещества

### 2.5.2.2.1 Класификация на твърдите вещества от клас 5.1

2.5.2.2.1.1 Извършват се изпитвания за измерване на потенциала на твърдото вещество да увеличи скоростта на горене или интензитета на горене на дадено запалимо вещество, когато двете са смесени изцяло. Процедурата е представена в Ръководството за изпитвания и критерии, част III, подраздел 34.4.1 (изпитване О.1) или като алтернатива в подраздел 34.4.3 (изпитване О.3). Провеждат се изпитвания на веществото, подлежащо на оценка, смесено със суха влакнеста целулоза в съотношения на смесване 1:1 и 4:1, маса, на пробата спрямо целулоза. Характеристиките на горене на смесите се сравняват:

- .1 при изпитване О.1, със стандартна смес 3:7, маса, на калиев бромат спрямо целулоза. Ако времето на горене е по-малко или равно на това на стандартната смес, времената на горене се сравняват с тези от референтните стандарти от опаковъчна група I или II, при съотношения 3:2 и 2:3, маса, на калиевия бромат спрямо целулозата, съответно; или
- .2 при изпитване О.3, със стандартна смес 1:2, маса, на калциев пероксид спрямо целулоза. Ако скоростта на горене е равна на или по-голяма от тази на стандартната смес, скоростите на горене се сравняват с тези от референтните стандарти от опаковъчна група I или II, при съотношения 3:1 и 1:1, маса, на калциевия пероксид спрямо целулозата.

2.5.2.2.1.2 Резултатите от класификационните изпитвания се оценяват въз основа на:

- .1 сравнението между средното време на горене (за изпитване О.1) или скорост на горене (за изпитване О.3) с тези на референтните смеси; и
- .2 дали сместа от вещество и целулоза се възпламенява и изгаря.

2.5.2.2.1.3 Дадено твърдо вещество се класифицира в клас 5.1, ако тестваното съотношение 4:1 или 1:1 на пробата спрямо целулозата (маса) показва:

- .1 при изпитване О.1, средно време на горене, равно на или по-малко от средното време на горене на смес 3:7 (маса) на калиев бромат и целулоза; или
- .2 при изпитване О.3, средна скорост на горене, равна на или по-голяма от средната скорост на горене на смес 1:2 (маса) на калциев пероксид и целулоза.

### 2.5.2.2.2 Определяне на опаковъчни групи

Твърдите оксидиращи вещества се причисляват към опаковъчна група в съответствие с една от процедурите за изпитване в Ръководството за изпитвания и критерии, част III, подраздел 34.4.1 (изпитване О.1) или подраздел 34.4.3 (изпитване О.3), на базата на следните критерии:

#### .1 Изпитване О.1:

- .1 Опаковъчна група I: всяко вещество, което в изпитваното съотношение 4:1 или 1:1 на пробата спрямо целулозата (маса) показва средно време на горене, по-малко от средното време на горене на смес 3:2, маса, от калиев бромат и целулоза;
- .2 Опаковъчна група II: всяко вещество, което в изпитваното съотношение 4:1 или 1:1 на пробата спрямо целулозата (маса) показва средно време на горене, равно на или по-малко от средното време на горене на смес 2:3 (маса) на калиев бромат и целулоза, и критериите за опаковъчна група I не са изпълнени;
- .3 Опаковъчна група III: всяко вещество, което в изпитваното съотношение 4:1 или 1:1 на пробата спрямо целулозата (маса) показва средно време на горене, равно на или по-малко от средното време на горене на смес 3:7 (маса) на калиев бромат и целулоза, и критериите за опаковъчни групи I и II не са изпълнени;
- .4 Не клас 5.1: всяко вещество, което в изпитваното съотношение 4:1 и в съотношение 1:1 на проба спрямо целулоза (маса), не се възпламенява и не изгаря, или показва средни времена на горене, по-големи от тези на смес 3:7 (маса) на калиев бромат и целулоза.

#### .2 Изпитване О.3:

- .1 Опаковъчна група I: всяко вещество, което в изпитваното съотношение 4:1 или 1:1 на проба спрямо целулоза (маса) показва средна скорост на горене, по-голяма от средната скорост на горене на смес 3:1 (маса) на калциев пероксид и целулоза;
- .2 Опаковъчна група II: всяко вещество, което в изпитваното съотношение 4:1 или 1:1 на проба спрямо целулоза (маса) показва средна скорост на горене, равна на или по-голяма от средната скорост на горене на смес 1:1 (маса) на калциев пероксид и целулоза, и критериите за опаковъчна група I не са изпълнени;
- .3 Опаковъчна група III: всяко вещество, което в изпитваното съотношение 4:1 или 1:1 на проба спрямо целулоза (маса) показва средна скорост на горене, равна на или по-голяма от средната скорост на горене на смес 1:2 (маса) на калциев пероксид и целулоза, и критериите за опаковъчни групи I и II не са изпълнени;
- .4 Не клас 5.1: всяко вещество, което в изпитваното съотношение 4:1 и 1:1 на проба спрямо целулоза (маса) не се възпламенява и не изгаря или има средна скорост на горене, по-ниска от средната скорост на горене на смес 1:2 (маса) от калциев пероксид и целулоза.

### 2.5.2.3 Оксидиращи течности

#### 2.5.2.3.1 Класификация на течните вещества от клас 5.1

2.5.2.3.1.1 Извършва се изпитване за определяне на потенциала на дадено течно вещество да увеличи скоростта или интензитета на горене на запалимо вещество или предразположеността към възпламеняване, когато двете са смесени изцяло. Процедурата е представена в Ръководството за изпитвания и критерии, част III, 34.4.2 (изпитване O.2). Тя измерва времето на покачване на налягането по време на горене. Решението дали дадена течност е оксидиращо вещество от клас 5.1 и ако е така, дали да се определи опаковъчна група I, II или III, се взема въз основа на резултата от изпитването (вижте също Приоритет на опасните свойства в 2.0.3).

2.5.2.3.1.2 Резултатите от класификационните тестове се оценяват въз основа на следното:

- 1 дали сместа от вещество и целулоза се възпламенява спонтанно;
- 2 сравнението между средното време, необходимо за повишаване на налягането от 690 kPa до 2070 kPa, и това на референтните вещества.

2.5.2.3.1.3 Дадено течно вещество се класифицира в клас 5.1, ако сместа 1:1, маса, на изпитваното вещество и целулоза показва средно време на нарастване на налягането, по-малко или равно на средното време на нарастване на налягането на смес 1:1, маса, с 65% водна азотна киселина и целулоза.

#### 2.5.2.3.2 Определяне на опаковъчни групи

2.5.2.3.2.1 Течните оксидиращи вещества се причисляват към опаковъчна група в съответствие с процедурата за изпитване в Ръководството за изпитвания и критерии, част III, 34.4.2, на базата на следните критерии:

- 1 Опаковъчна група I: всяко вещество, което в смес 1:1 (маса) на изпитваното вещество и целулоза се възпламенява спонтанно; или средното време на нарастване на налягането на смес 1:1 (маса) на веществото и целулоза е по-малко от това на смес 1:1 (маса) от 50% перхлорна киселина и целулоза;
- 2 Опаковъчна група II: всяко вещество, което в смес 1:1 (маса) от изпитваното вещество и целулоза показва средно време на нарастване на налягането, по-малко или равно на средното време на нарастване на налягането на смес 1:1 (маса) на 40% воден разтвор на натриев хлорат и целулоза; и критериите за опаковъчна група I не са изпълнени;
- 3 Опаковъчна група III: всяко вещество, което в смес 1:1 (маса) от изпитваното вещество и целулоза показва средно време на нарастване на налягането, по-малко или равно на средното време на нарастване на налягането на смес 1:1 (маса) на 65% водна азотна киселина и целулоза; и критериите за опаковъчни групи I и II не са изпълнени;
- 4 Не се класифицира като клас 5.1: всяко вещество, което в смес 1:1 (маса) на изпитваното вещество и целулоза показва нарастване на налягането с по-малко от 2070 kPa; или има средно време на нарастване на налягането, по-голямо от средното време на нарастване на налягането на смес 1:1 (маса) на 65% водна азотна киселина и целулоза.

## 2.5.3 Клас 5.2 - органични пероксиди

### 2.5.3.1 Свойства

2.5.3.1.1 Органичните пероксиди са предразположени към екзотермично разлагане при нормални или повишени температури. Разлагането може да започне при нагряване, контакт с примеси (като киселини, съединения на тежки метали, амини), триене или удар. Скоростта на разлагане се увеличава с температурата и варира в зависимост от състава на органичния пероксид. Разлагането може да доведе до отделяне на вредни или запалими газове или пари. За някои органични пероксиди температурата се контролира по време на превоз. Някои органични пероксиди могат да се разложат експлозивно, особено ако са затворени. Тази характеристика може да бъде изменена чрез добавяне на разредители или чрез използване на подходящи опаковки. Много органични пероксиди горят бурно.

2.5.3.1.2 Трябва да се избягва контакт на органични пероксиди с очите. Някои органични пероксиди причиняват сериозно увреждане на роговицата, дори след кратък контакт, или са корозивни за кожата.

### 2.5.3.2 Класификация на органичните пероксиди

2.5.3.2.1 Всеки органичен пероксид се разглежда за класифициране в клас 5.2, освен ако съставът на органичния пероксид съдържа:

- 1 не повече от 1,0% кислород от органичните пероксиди, когато съдържат не повече от 1,0% водороден пероксид; или
- 2 не повече от 5% кислород от органичните пероксиди, когато съдържат повече от 1,0%, но не повече от 7,0% водороден пероксид.

**Забележка:** Наличното съдържание на кислород (%) в състав, съдържащ органичен пероксид, се изчислява по формулата:

$$16 \times \sum(n_i \times c_i/m_i)$$

където:

$n_i$  = брой на пероксидните групи на молекула органичен пероксид  $i$ ;

$c_i$  = концентрация (маса в %) на органичен пероксид  $i$ ;

$m_i$  = молекулна маса на органичен пероксид  $i$ .

2.5.3.2.2 Органичните пероксиди се подразделят на седем вида в зависимост от степента на опасност, която представляват. Видовете органичен пероксид варират от тип А, който може да не бъде приет за превоз в опаковката, в която се изпитва, до тип G, който не е предмет на разпоредбите за органични пероксиди от клас 5.2. Класификацията на видове В до F е пряко свързана с максимално допустимото количество в една опаковка.

Δ 2.5.3.2.3 Органичните пероксиди, разрешени за превоз в опаковки, са изброени в 2.5.3.2.4, разрешените за превоз в междинни контейнери за насипни товари са изброени в инструкция за опаковане IBC520, а разрешените за превоз в преносими цистерни са изброени в инструкция за преносими цистерни T23. За всяко включено в списъка разрешено вещество се посочва родовата позиция от списъка на опасните товари (ООН 3101 до ООН 3120) и се дават подходящите допълнителни опасности и забележки, предоставящи съответната транспортна информация. Родовите позиции посочват:

- .1 вид органичен пероксид (В до F);
- .2 физическо състояние (течно или твърдо); и
- .3 температурен контрол, когато е необходимо (вижте 2.5.3.4).

2.5.3.2.3.1 Смесите от изброените състави могат да бъдат класифицирани като същия вид органичен пероксид като този на най-опасния компонент и да бъдат транспортирани при условията на превоз, посочени за този вид. Тъй като обаче два стабилни компонента могат да образуват термично по-малко стабилна смес, се определя температурата на самоускоряващо се разлагане (SADT) на сместа и, ако е необходимо, се прилага температурен контрол съгласно 2.5.3.4.

2.5.3.2.4 Списък на вече класифицираните органични пероксиди, превозвани в опаковки

- **Забележка:** Кодовете на методите на опаковане „OP1“ до „OP8“ се отнасят за методите на опаковане в инструкция за опаковане P520. Пероксидите, които се превозват, трябва да отговарят на класификацията и на контролните и аварийните температури (получени от SADT), както са изброени. За веществата, разрешени за превоз в междинни контейнери за насипни товари, вижте инструкция за опаковане IBC520, а за веществата, разрешени за превоз в цистерни, вижте инструкция за преносими цистерни T23. Съставите, изброени в инструкция за опаковане IBC520 от 4.1.4.2 и в инструкция за преносими цистерни T23 от 4.2.5.2.6, могат също да бъдат превозвани опаковани в съответствие с метод на опаковане OP8 от инструкцията за опаковане P520 от 4.1.4.1, със същите контролни и аварийни температури, ако е приложимо.

Номер (родова позиция)	ОРГАНИЧЕН ПЕРОКСИД	Концентрация (%)	Разредител тип А (%)	Разредител тип В (%) <sup>(1)</sup>	Инертно твърдо вещество (%)	Вода (%)	Метод на опаковане	Контролна температура (°C)	Аварийна температура (°C)	Допълнителни опасности и бележки
3101	третичен-БУТИЛ ПЕРОКСИАЦЕТАТ	> 52 – 77	≥ 23				OP5			(3)
	1,1-ДИ-(третичен-БУТИЛПЕРОКСИ)ЦИКЛОХЕКСАН	> 80 – 100					OP5			(3)
	1,1- ДИ-(третичен-БУТИЛПЕРОКСИ)-3,3,5-ТРИМЕТИЛ-ЦИКЛОХЕКСАН	> 90 – 100					OP5			(3)
	МЕТИЛ ЕТИЛ КЕТОН ПЕРОКСИД(И)	вижте бележка (8)	≥ 48				OP5			(3) (8) (13)
	2,5-ДИМЕТИЛ-2,5-ДИ-(третичен-БУТИЛПЕРОКСИ)-ХЕКСИН-3	> 86 – 100					OP5			(3)
3102	третичен-БУТИЛ МОНОПЕРОКСИМАЛЕАТ	> 52 – 100					OP5			(3)
	3-ХЛОРОПЕРОКСИБЕНЗОЕНА КИСЕЛИНА	> 57 – 86			≥ 14		OP1			(3)
	ДИБЕНЗОИЛ ПЕРОКСИД	> 52 – 100			≤ 48		OP2			(3)
	ДИБЕНЗОИЛ ПЕРОКСИД	> 77 – 94				≥ 6	OP4			(3)
	ДИ-4-ХЛОРОБЕНЗОИЛ ПЕРОКСИД	≤ 77				≥ 23	OP5			(3)
	ДИ-2,4-ДИХЛОРОБЕНЗОИЛ ПЕРОКСИД	≤ 77				≥ 23	OP5			(3)
	2,2-ДИХИДРОПЕРОКСИПРОПАН	≤ 27			≥ 73		OP5			(3)
	2,5-ДИМЕТИЛ-2,5-ДИ-(БЕНЗОИЛПЕРОКСИ)ХЕКСАН	> 82 – 100					OP5			(3)
	ДИ-(2-ФЕНОКСИЕТИЛ) ПЕРОКСИДИКАРБОНАТ	> 85 – 100					OP5			(3)
	ДИЗУКЦИНОВА КИСЕЛИНА ПЕРОКСИД	> 72 – 100					OP4			(17)
3103	третичен-АМИЛ ПЕРОКСИБЕНЗОАТ	≤ 100					OP5			
	третичен-АМИЛПЕРОКСИ ИЗОПРОПИЛ КАРБОНАТ	≤ 77	≥ 23				OP5			
	n-БУТИЛ 4,4-DI-(третичен-БУТИЛПЕРОКСИ)ВАЛЕРАТ	> 52 – 100					OP5			
	третичен-БУТИЛ ХИДРОПЕРОКСИД	> 79 – 90				≥ 10	OP5			
	третичен-БУТИЛ ХИДРОПЕРОКСИД + ДИ-третичен-БУТИЛ ПЕРОКСИД	< 82 + > 9				≥ 7	OP5			(13) (13)
	третичен-БУТИЛ МОНОПЕРОКСИМАЛЕАТ	≤ 52	≥ 48				OP6			
	третичен-БУТИЛ ПЕРОКСИАЦЕТАТ	> 32 – 52	≥ 48				OP6			
	третичен-БУТИЛ ПЕРОКСИБЕНЗОАТ	> 77 – 100					OP5			
	третичен-БУТИЛПЕРОКСИ ИЗОПРОПИЛКАРБОНАТ	≤ 77	≥ 23				OP5			
	третичен-БУТИЛПЕРОКСИ-2-МЕТИЛБЕНЗОАТ	≤ 100					OP5			

Δ

Номер (родова позиция)	ОРГАНИЧЕН ПЕРОКСИД	Концентрация (%)	Разредител тип А (%)	Разредител тип В (%) <sup>(1)</sup>	Инертно твърдо вещество (%)	Вода (%)	Метод на опаковане	Контролна температура (°C)	Аварийна температура (°C)	Допълнителни опасности и бележки
3103 (продължение)	1,1- ДИ-(третичен-АМИЛПЕРОКСИ)ЦИКЛОХЕКСАН	≤ 82	≥ 18				OP6			
	2,2-ДИ-(третичен-БУТИЛПЕРОКСИ)БУТАН	≤ 52	≥ 48				OP6			
	1,6-ДИ-(третичен-БУТИЛ ПЕРОКСИКАРБОНИЛОКСИ)-ХЕКСАН	≤ 72	≥ 28				OP5			
	1,1-ДИ-(третичен-БУТИЛПЕРОКСИ)ЦИКЛОХЕКСАН	> 52 – 80	≥ 20	≥ 28			OP5			
	1,1-ДИ-(третичен-БУТИЛПЕРОКСИ)ЦИКЛОХЕКСАН	≤ 72	≥ 10				OP5			(30)
	1,1-ДИ-(третичен-БУТИЛПЕРОКСИ)-3,3,5-ТРИМЕТИЛ- ЦИКЛОХЕКСАН	> 57 – 90	≥ 10	≥ 23			OP5			
	1,1-ДИ-(третичен-БУТИЛПЕРОКСИ)-3,3,5-ТРИМЕТИЛ- ЦИКЛОХЕКСАН	≤ 77		≥ 10			OP5			
	1,1-ДИ-(третичен-БУТИЛПЕРОКСИ)-3,3,5-ТРИМЕТИЛ- ЦИКЛОХЕКСАН	≤ 90					OP5			
	1,1-ДИ-(третичен-БУТИЛПЕРОКСИ)-3,3,5-ТРИМЕТИЛ- ЦИКЛОХЕКСАН	> 90 – 100					OP5			(30)
	2,5-ДИМЕТИЛ-2,5-ДИ-(третичен-БУТИЛПЕРОКСИ)ХЕКСАН	> 52 – 86	≥ 14				OP5			
2,5-ДИМЕТИЛ-2,5-ДИ-(третичен-БУТИЛПЕРОКСИ)-ХЕКСИН-3	> 77 – 100					OP5			(26)	
ЕТИЛ 3,3-ДИ-(третичен-БУТИЛПЕРОКСИ)БУТИРАТ ОРГАНИЧЕН ПЕРОКСИД, ТЕЧНОСТ, ПРОБА						OP5			(11)	
3104	ЦИКЛОХЕКСАНОВ ПЕРОКСИД(И)	≤ 91				≥ 9	OP6			(13)
	ДИБЕНЗОИЛ ПЕРОКСИД	≤ 77				≥ 23	OP6			
	2,5-ДИМЕТИЛ-2,5-ДИ(БЕНЗОИЛПЕРОКСИ)ХЕКСАН	≤ 82				≥ 18	OP5			
	2,5-ДИМЕТИЛ-2,5-ДИХИДРОПЕРОКСИХЕКСАН	≤ 82				≥ 18	OP6			
	ОРГАНИЧЕН ПЕРОКСИД, ТВЪРДО ВЕЩЕСТВО, ПРОБА						OP2			(11)
3105	АЦЕТИЛ АЦЕТОНОВ ПЕРОКСИД	≤ 42	≥ 48			≥ 8	OP7			(2)
	третичен-АМИЛ ПЕРОКСИАЦЕТАТ	≤ 62	≥ 38				OP7			
	третичен-АМИЛ ПЕРОКСИ-2-ЕТИЛХЕКСИЛ КАРБОНАТ	≤ 100					OP7			
	третичен-АМИЛ ПЕРОКСИ-3,5,5-ТРИМЕТИЛХЕКСАНОАТ	≤ 100					OP7			
	третичен-БУТИЛ ХИДРОПЕРОКСИД	≤ 80	≥ 20				OP7			
	третичен-БУТИЛ ПЕРОКСИБЕНЗОАТ	> 52 – 77	≥ 23				OP7			(4) (13)
	третичен-БУТИЛ ПЕРОКСИБУТИЛ ФУМАРАТ	≤ 52	≥ 48				OP7			
	третичен-БУТИЛ ПЕРОКСИПРОПАНОАТ	≤ 77	≥ 23				OP7			
	третичен-БУТИЛ ПЕРОКСИПРОПАНОАТ	≤ 100					OP7			
	третичен-БУТИЛ ПЕРОКСИ-2-ЕТИЛХЕКСИЛКАРБОНАТ	≤ 100					OP7			
	1-(2-третичен-БУТИЛПЕРОКСИ ИЗОПРОПИЛ)-3-ИЗОПРОПЕНИЛБЕНЗЕН	≤ 77	≥ 23				OP7			
	третичен-БУТИЛ ПЕРОКСИ-3,5,5-ТРИМЕТИЛХЕКСАНОАТ	> 37 – 100					OP7			
	ЦИКЛОХЕКСАНОВ ПЕРОКСИД(И)	≤ 72	≥ 28				OP7			(5)

Номер (родова позиция)	ОРГАНИЧЕН ПЕРОКСИД	Концентрация (%)	Разредител тип А (%)	Разредител тип В (%) <sup>(1)</sup>	Инертно твърдо вещество (%)	Вода (%)	Метод на опаковане	Контролна температура (°C)	Аварийна температура (°C)	Допълнителни опасности и бележки
3105 (продължение)	2,2- ДИ-(третичен-АМИЛПЕРОКСИ)БУТАН	≤ 57	≥ 43				OP7			
	ДИ-третичен-БУТИЛ ПЕРОКСИАЦЕЛАТ	≤ 52	≥ 48				OP7			
	1,1-ДИ-(третичен-БУТИЛПЕРОКСИ)ЦИКЛОХЕКСАН	> 42 – 52	≥ 48				OP7			
	1,1-ДИ-(третичен-БУТИЛПЕРОКСИ)ЦИКЛОХЕКСАН + третичен-БУТИЛ ПЕРОКСИ-2-ЕТИЛХЕКСАНОАТ	≤ 43 + ≤ 16	≥ 41				OP7			
	ДИ-(третичен-БУТИЛПЕРОКСИ)ФТАЛАТ	> 42 – 52	≥ 48				OP7			
	2,2-ДИ-(третичен-БУТИЛПЕРОКСИ)ПРОПАН	≤ 52	≥ 48				OP7			
	2,5-ДИМЕТИЛ-2,5-ДИ-(третичен-БУТИЛПЕРОКСИ)ХЕКСАН	> 52 – 90	≥ 10				OP7			
	2,5-ДИМЕТИЛ-2,5-ДИ-(3,5,5-ТРИМЕТИЛ-ХЕКСАНОИЛПИРОКСИ)ХЕКСАН	≤ 77	≥ 23				OP7			
	ЕТИЛ 3,3-ДИ-(третичен-АМИЛПЕРОКСИ)БУТИРАТ	≤ 67	≥ 33				OP7			
	ЕТИЛ 3,3-ДИ-(третичен-БУТИЛПЕРОКСИ)БУТИРАТ	≤ 77	≥ 23				OP7			
	р-МЕНТИЛ ХИДРОПЕРОКСИД	> 72 – 100					OP7			(13)
	МЕТИЛ ЕТИЛ КЕТОН ПЕРОКСИД(И)	вижте бележка (9)	≥ 55				OP7			(9)
	МЕТИЛ ИЗОБУТИЛ КЕТОН ПЕРОКСИД(И)	≤ 62	≥ 19				OP7			(22)
	ПЕРОКСИОЦЕТНА КИСЕЛИНА, ТИП D, стабилизирана	≤ 43					OP7			(13) (14) (19)
ПИНАНИЛ ХИДРОПЕРОКСИД	> 56 – 100					OP7			(13)	
1,1,3,3-ТЕТРАМЕТИЛБУТИЛ ХИДРОПЕРОКСИД	≤ 100					OP7				
3,6,9-ТРИЕТИЛ-3,6,9-ТРИМЕТИЛ-1,4,7-ТРИПЕРОКСИНОНАН	≤ 42	≥ 58				OP7			(28)	
3106	АЦЕТИЛ АЦЕТОНОВ ПЕРОКСИД	≤ 32 под формата на паста					OP7			(20)
третичен-БУТИЛ ПЕРОКСИБЕНЗОАТ	≤ 52				≥ 48		OP7			
третичен-БУТИЛ ПЕРОКСИ-2-ЕТИЛХЕКСАНОАТ + 2,2-ДИ-(третичен-БУТИЛПЕРОКСИ)БУТАН	≤ 12 + ≤ 14	≥ 14			≥ 60		OP7			
третичен-БУТИЛПЕРОКСИ СТЕАРИЛКАРБОНАТ	≤ 100						OP7			
третичен-БУТИЛ ПЕРОКСИ-3,5,5-ТРИМЕТИЛХЕКСАНОАТ	≤ 42				≥ 58		OP7			
3-ХЛОРОПЕРОКСИБЕНЗОЕНА КИСЕЛИНА	≤ 57				≥ 3	≥ 40	OP7			
3-ХЛОРОПЕРОКСИБЕНЗОЕНА КИСЕЛИНА	≤ 77				≥ 6	≥ 17	OP7			
ЦИКЛОХЕКСАНОН ПЕРОКСИД(И)	≤ 72 под формата на паста						OP7			(5) (20)
ДИБЕНЗОИЛ ПЕРОКСИД	≤ 62				≥ 28	≥ 10	OP7			
ДИБЕНЗОИЛ ПЕРОКСИД	> 52 – 62 под формата на паста						OP7			(20)
ДИБЕНЗОИЛ ПЕРОКСИД	> 35 – 52				≥ 48		OP7			
1,1-ДИ-(третичен-БУТИЛПЕРОКСИ)ЦИКЛОХЕКСАН	≤ 42	≥ 13			≥ 45		OP7			
ДИ-(третичен- БУТИЛПЕРОКСИИЗОПРОПИЛ)БЕНЗЕН(И)	> 42 – 100				≤ 57		OP7			



Номер (родова позиция)	ОРГАНИЧЕН ПЕРОКСИД	Концентрация (%)	Разредител тип А (%)	Разредител тип В (%) <sup>(1)</sup>	Инертно твърдо вещество (%)	Вода (%)	Метод на опаковане	Контролна температура (°C)	Аварийна температура (°C)	Допълнителни опасности и бележки
3106 (продължение)	ДИ-(третичен-БУТИЛПЕРОКСИ)ФТАЛАТ	≤ 52 под формата на паста					OP7			(20)
	2,2-ДИ-(третичен-БУТИЛПЕРОКСИ)ПРОПАН	≤ 42	≥ 13		≥ 45		OP7			
	ДИ-4-ХЛОРОБЕНЗОИЛ ПЕРОКСИД	≤ 52 под формата на паста					OP7			(20)
	2,2-ДИ-(4,4-ДИ-(третичен-БУТИЛПЕРОКСИ) ЦИКЛОХЕКСИЛ)-ПРОПАН	≤ 42			≥ 58		OP7			
	ДИ-2,4-ДИХЛОРОБЕНЗОИЛ ПЕРОКСИД	≤ 52 под формата на паста със силиконово масло					OP7			
	ДИ-(1-ХИДРОКСИЦИКЛОХЕКСИЛ)ПЕРОКСИД	≤ 100					OP7			
	ДИИЗОПРОПИЛБЕНЗЕН ДИХИДРОПЕРОКСИД	≤ 82	≥ 5			≥ 5	OP7			(24)
	ДИЛАУРОИЛ ПЕРОКСИД	≤ 100					OP7			
	ДИ-(4-МЕТИЛБЕНЗОИЛ) ПЕРОКСИД	≤ 52 под формата на паста със силиконово масло					OP7			
	2,5-ДИМЕТИЛ-2,5-ДИ-(БЕНЗОИЛПЕРОКСИ)ХЕКСАН	≤ 82			≥ 18		OP7			
	2,5-ДИМЕТИЛ-2,5-ДИ-(третичен-БУТИЛПЕРОКСИ)-ХЕКСИН-3	≤ 52			≥ 48		OP7			
	ДИ-(2-ФЕНОКСИЕТИЛ)ПЕРОКСИДИКАРБОНАТ	≤ 85				≥ 15	OP7			
	ЕТИЛ 3,3-ДИ-(третичен-БУТИЛПЕРОКСИ)БУТИРАТ	≤ 52			≥ 48		OP7			
([3R-(3R,5aS,6S,8aS,9R,10R,12S,12aR**)]-ДЕКАХИДРО-10-МЕТОКСИ-3,6,9-ТРИМЕТИЛ-3,12-ЕПОКСИ-12Н-ПИРАНО[4,3-j]-1,2-БЕНЗОДИОКСЕПИН)	≤ 100					OP7				
3107	третичен-АМИЛ ХИДРОПЕРОКСИД	≤ 88	≥ 6			≥ 6	OP8			
третичен-БУТИЛ ХИДРОПЕРОКСИД	≤ 79					> 14	OP8			(13) (23)
КУМИЛ ХИДРОПЕРОКСИД	> 90 – 98	≤ 10					OP8			(13)
ДИ-третичен-АМИЛ ПЕРОКСИД	≤ 100						OP8			
ДИБЕНЗОИЛ ПЕРОКСИД	> 36 – 42	≥ 18				≤ 40	OP8			
ДИ-третичен-БУТИЛ ПЕРОКСИД	> 52 – 100						OP8			
1,1-ДИ-(третичен-БУТИЛПЕРОКСИ)ЦИКЛОХЕКСАН	≤ 27	≥ 25					OP8			(21)
ДИ-(третичен-БУТИЛПЕРОКСИ)ФТАЛАТ	≤ 42	≥ 58					OP8			
1,1-ДИ-(третичен-БУТИЛПЕРОКСИ)-3,3,5-ТРИМЕТИЛ- ЦИКЛОХЕКСАН	≤ 57	≥ 43					OP8			
1,1-ДИ-(третичен-БУТИЛПЕРОКСИ)-3,3,5-ТРИМЕТИЛ- ЦИКЛОХЕКСАН	≤ 32	≥ 26	≥ 42				OP8			
2,2-ДИ-(4,4-ДИ-(третичен-БУТИЛПЕРОКСИ) ЦИКЛОХЕКСИЛ)-ПРОПАН	≤ 22		≥ 78				OP8			

Номер (родова позиция)	ОРГАНИЧЕН ПЕРОКСИД	Концентрация (%)	Разредител тип А (%)	Разредител тип В (%) (1)	Инертно твърдо вещество (%)	Вода (%)	Метод на опаковане	Контролна температура (°C)	Аварийна температура (°C)	Допълнителни опасности и бележки
3107 (продължение)	МЕТИЛ ЕТИЛ КЕТОН ПЕРОКСИД(И)	вижте бележка (10)	≥ 60				OP8			(10)
	3,3,5,7,7-ПЕНТАМЕТИЛ-1,2,4-ТРИОКСЕПАН	≤ 100					OP8			(13) (15) (19)
	ПЕРОКСИОЦЕТНА КИСЕЛИНА, ТИП Е, стабилизирана	≤ 43					OP8			
	ПОЛИМЕР ПОЛИ-третичен-БУТИЛПЕРОКСИ-КАРБОНАТ	≤ 52		≥ 48			OP8			
3108	третичен-БУТИЛ КУМИЛ ПЕРОКСИД	≤ 52			≥ 48		OP8			(20)
	n-БУТИЛ 4,4-DI-(третичен-БУТИЛПЕРОКСИ)ВАЛЕРАТ	≤ 52			≥ 48		OP8			
	третичен-БУТИЛ МОНОПЕРОКСИМАЛЕАТ	≤ 52			≥ 48		OP8			
	третичен-БУТИЛ МОНОПЕРОКСИМАЛЕАТ	≤ 52 под формата на паста			≥ 58		OP8			
	1-(2-третичен-БУТИЛПЕРОКСИИЗОПРОПИЛ)-3-ИЗОПРОПЕНИЛБЕНЗЕН	≤ 42					OP8			
	ДИБЕНЗОИЛ ПЕРОКСИД	≤ 56,5 под формата на паста				≥ 15	OP8			
	ДИБЕНЗОИЛ ПЕРОКСИД	≤ 52 под формата на паста					OP8			
2,5-ДИМЕТИЛ-2,5-ДИ-(третичен-БУТИЛПЕРОКСИ)ХЕКСАН	≤ 47 под формата на паста					OP8				
2,5-ДИМЕТИЛ-2,5-ДИ-(третичен-БУТИЛПЕРОКСИ)ХЕКСАН	≤ 77				≥ 23	OP8				
3109	третичен-БУТИЛ КУМИЛ ПЕРОКСИД	> 42 – 100					OP8			(13)
	третичен-БУТИЛ ХИДРОПЕРОКСИД	≤ 72				≥ 28	OP8			

третичен-БУТИЛ ПЕРОКСИАЦЕТАТ	≤ 32	≥ 68	OP8				(13) (16)
третичен-БУТИЛ ПЕРОКСИ-3,5-ТРИМЕТИЛ-ХЕКСАНОАТ КУМИЛ ХИДРОПЕРОКСИД	≤ 37	≥ 63	OP8				
ДИБЕНЗОИЛ ПЕРОКСИД	≤ 90		OP8	≥ 10			(25)
ДИ-третичен-БУТИЛ ПЕРОКСИД	≤ 42 като стабилна дисперсия във вода		OP8				
1,1-ДИ-(третичен-БУТИЛПЕРОКСИ)ЦИКЛОХЕКСАН	≤ 52	≥ 48	OP8	≥ 58			
1,1'-ДИ-(третичен-БУТИЛПЕРОКСИ)ЦИКЛОХЕКСАН	≤ 42	≥ 74	OP8	≥ 13			
ДИЛАУРОИЛ ПЕРОКСИД	≤ 13		OP8				
2,5-ДИМЕТИЛ-2,5-ДИ-(третичен-БУТИЛПЕРОКСИ)ХЕКСАН	≤ 42 като стабилна дисперсия във вода		OP8	48			(13) (27)
ИЗОПРОПИЛКУМИЛ ХИДРОПЕРОКСИД	≤ 52		OP8	≥ 28			(31)
Р-МЕНТИЛ ХИДРОПЕРОКСИД	≤ 72		OP8	≥ 28			(13) (16) (19)
МЕТИЛ ИЗОПРОПИЛ КЕТОН ПЕРОКСИД(И)	≤ 72		OP8	≥ 70			
ПЕРОКСИОЦЕТНА КИСЕЛИНА, ТИП F, стабилизирана	Вижте бележка (31)		OP8				
1-ФЕНИЛПЕТИЛ ХИДРОПЕРОКСИД	≤ 43		OP8	≥ 62			
ПИНАНИЛ ХИДРОПЕРОКСИД	≤ 38		OP8	≥ 44			
	≤ 56		OP8				

Номер (родова позиция)	ОРГАНИЧЕН ПЕРОКСИД	Концентрация (%)	Разредител тип А (%)	Разредител тип В (%) (1)	Инертно твърдо вещество (%)	Вода (%)	Метод на опаковане	Контролна температура (°C)	Аварийна температура (°C)	Допълнителни опасности и бележки
3110	ДИКУМИЛ ПЕРОКСИД 1,1-ДИ-(третичен-БУТИЛПЕРОКСИ)-3,3,5-ТРИМЕТИЛ- ЦИКЛОХЕКСАН 3,6,9-ТРИЕТИЛ-3,6,9-ТРИМЕТИЛ-1,4,7-ТРИПЕРОКСИНОНАН	> 52 – 100 ≤ 57 ≤ 17	≥ 18		≥ 43 ≥ 65		OP8 OP8 OP8			(12)
3111	третичен-БУТИЛ ПЕРОКСИЗОБУТИРАТ ДИИЗОБУТИРИЛ ПЕРОКСИД ИЗОПРОПИЛ вторичен-БУТИЛ ПЕРОКСИДИКАРБОНАТ + ДИ-вторичен-БУТИЛ ПЕРОКСИДИКАРБОНАТ + ДИИЗОПРОПИЛ ПЕРОКСИДИКАРБОНАТ	> 52 – 77 > 32 – 52 ≤ 52 + ≤ 28 + ≤ 22		≥ 23 ≥ 48			OP5 OP5 OP5	+ 15 -20 -20	+ 20 -10 -10	(3) (3) (3)
3112	АЦЕТИЛ ЦИКЛОХЕКСАНСУЛФОНИЛ ПЕРОКСИД ДИЦИКЛОХЕКСИЛ ПЕРОКСИДИКАРБОНАТ ДИИЗОПРОПИЛ ПЕРОКСИДИКАРБОНАТ ДИ-(2-МЕТИЛБЕНЗОИЛ) ПЕРОКСИД	≤ 82 > 91 – 100 > 52 – 100 ≤ 87				≥ 12 ≥ 13	OP4 OP3 OP2 OP5	-10 + 10 -15 + 30	0 + 15 -5 + 35	(3) (3) (3) (3)
3113	третичен-АМИЛ ПЕРОКСИПИВАЛАТ третичен-БУТИЛ ПЕРОКСИДИЕТИЛАЦЕТАТ третичен-БУТИЛ ПЕРОКСИ-2-ЕТИЛХЕКСАНОАТ третичен-БУТИЛ ПЕРОКСИПИВАЛАТ ДИ-вторичен-БУТИЛ ПЕРОКСИДИКАРБОНАТ ДИ-(2-ЕТИЛХЕКСИЛ)ПЕРОКСИДИКАРБОНАТ 2,5-ДИМЕТИЛ-2,5-ДИ-(2-ЕТИЛХЕКСАНОИЛПЕРОКСИ)- ХЕКСАН ДИ-n-ПРОПИЛ ПЕРОКСИДИКАРБОНАТ ДИ-n-ПРОПИЛ ПЕРОКСИДИКАРБОНАТ ОРГАНИЧЕН ПЕРОКСИД, ТЕЧНОСТ, ПРОБА, С КОНТРОЛИРАНА ТЕМПЕРАТУРА	≤ 77 ≤ 100 > 52 – 100 > 67 – 77 > 52 – 100 > 77 – 100 ≤ 100 ≤ 100 ≤ 77	≥ 23	≥ 23 ≥ 23			OP5 OP5 OP6 OP5 OP4 OP5 OP5 OP3 OP5 OP2	+ 10 + 20 + 20 0 -20 -20 + 20 -25 -20	+ 15 + 25 + 25 + 10 -10 -10 + 25 -15 -10	(11)
3114	ДИ-(4-третичен-БУТИЛЦИКЛОХЕКСИЛ)-ПЕРОКСИДИКАРБОНАТ ДИЦИКЛОХЕКСИЛ ПЕРОКСИДИКАРБОНАТ ДИДЕКАНОИЛ ПЕРОКСИД ДИ-n-ОКТАНОИЛ ПЕРОКСИД ОРГАНИЧЕН ПЕРОКСИД, ТВЪРД, ПРОБА, С КОНТРОЛИРАНА ТЕМПЕРАТУРА	≤ 100 ≤ 91 ≤ 100 ≤ 100				≥ 9	OP6 OP5 OP6 OP5 OP2	+ 30 + 10 + 30 + 10	+ 35 + 15 + 35 + 15	(11)

Номер (родова позиция)	ОРГАНИЧЕН ПЕРОКСИД	Концентрация (%)	Разредител тип А (%)	Разредител тип В (%) (1)	Инертно твърдо вещество (%)	Вода (%)	Метод на опаковане	Контролна температура (°C)	Аварийна температура (°C)	Допълнителни опасности и бележки
3115	АЦЕТИЛ ЦИКЛОHEКСАНСУЛФОНИЛ ПЕРОКСИД	≤ 32		≥ 68			OP7	-10	0	(6) (7) (13)
	третичен-АМИЛ ПЕРОКСИ-2-ЕТИЛHEКСАНОАТ	≤ 100					OP7	+20	+25	
	третичен-АМИЛ ПЕРОКСИНЕОДЕКАНОАТ	≤ 77		≥ 23			OP7	0	+10	
	третичен-БУТИЛ ПЕРОКСИ-2-ЕТИЛHEКСАНОАТ + 2,2-ДИ-(третичен-БУТИЛПЕРОКСИ)БУТАН	≤ 31 + ≤ 36		≥ 33			OP7	+35	+40	
	третичен-БУТИЛ ПЕРОКСИИЗОБУТИРАТ	≤ 52		≥ 48			OP7	+15	+20	
	третичен-БУТИЛ ПЕРОКСИНЕОДЕКАНОАТ	> 77 – 100					OP7	-5	+5	
	третичен-БУТИЛ ПЕРОКСИНЕОДЕКАНОАТ	≤ 77		≥ 23			OP7	0	+10	
	третичен-БУТИЛ ПЕРОКСИНЕОХЕПТАНОАТ	≤ 77					OP7	0	+10	
	третичен-БУТИЛ ПЕРОКСИПИВАЛАТ	> 27 – 67	≥ 23	≥ 33			OP7	0	+10	
	КУМИЛ ПЕРОКСИНЕОДЕКАНОАТ	≤ 77		≥ 23			OP7	-10	0	
	КУМИЛ ПЕРОКСИНЕОДЕКАНОАТ	≤ 87	≥ 13				OP7	-10	0	
	КУМИЛ ПЕРОКСИНЕОХЕПТАНОАТ	≤ 77	≥ 23				OP7	-10	0	
	КУМИЛ ПЕРОКСИПИВАЛАТ	≤ 77		≥ 23			OP7	-5	+5	
	ДИАЦЕТОНовИ АЛКОХОЛНИ ПЕРОКСИДИ	≤ 57		≥ 26		≥ 8	OP7	+40	+45	
	ДИАЦЕТИЛОВ ПЕРОКСИД	≤ 27		≥ 73			OP7	+20	+25	
	ДИ-n-БУТИЛ ПЕРОКСИДИКАРБОНАТ	> 27 – 52		≥ 48			OP7	-15	-5	
	ДИ-вторичен-БУТИЛ ПЕРОКСИДИКАРБОНАТ	≤ 52		≥ 48			OP7	-15	-5	
	ДИ-(2-ЕТОКСИЕТИЛ)ПЕРОКСИДИКАРБОНАТ	≤ 52		≥ 48			OP7	-10	0	
	ДИ-(2-ЕТИЛHEКСИЛ)ПЕРОКСИДИКАРБОНАТ	≤ 77		≥ 23			OP7	-15	-5	
	ДИИЗОБУТИРИЛ ПЕРОКСИД	≤ 32		≥ 68			OP7	-20	-10	
	ДИИЗОПРОПИЛ ПЕРОКСИДИКАРБОНАТ	≤ 52		≥ 48			OP7	-20	-10	
	ДИИЗОПРОПИЛ ПЕРОКСИДИКАРБОНАТ	≤ 32	≥ 68				OP7	-15	-5	
	ДИ-(3-МЕТОКСИБУТИЛ) ПЕРОКСИДИКАРБОНАТ	≤ 52		≥ 48			OP7	-5	+5	
	ДИ-(3-МЕТИЛБЕНЗОИЛ) ПЕРОКСИД + БЕНЗОИЛ (3-МЕТИЛБЕНЗОИЛ) ПЕРОКСИД + ДИБЕНЗОИЛ ПЕРОКСИД	≤ 20 + ≤ 18 + ≤ 4		≥ 58			OP7	+35	+40	
	ДИ-(2-НЕОДЕКАНОИЛПЕРОКСИИЗОПРОПИЛ)-БЕНЗЕН	≤ 52	≥ 48				OP7	-10	0	
	ДИ-(3,5,5-ТРИМЕТИЛHEКСАНОИЛ) ПЕРОКСИД	> 52 – 82	≥ 18				OP7	0	+10	
	ДИ-(3,5,5-ТРИМЕТИЛHEКСАНОИЛ) ПЕРОКСИД	≤ 52	≥ 45				OP7	-20	-10	
	1-(2-ЕТИЛHEКСАНОИЛПЕРОКСИ)-1,3-ДИМЕТИЛБУТИЛ ПЕРОКСИПИВАЛАТ	≤ 71	≥ 29	≥ 10			OP7	0	+10	
	третичен-HEКСИЛ ПЕРОКСИНЕОДЕКАНОАТ	≤ 72			≥ 28		OP7	+10	+15	
	третичен-HEКСИЛ ПЕРОКСИПИВАЛАТ						OP7			

Номер (родова позиция)	ОРГАНИЧЕН ПЕРОКСИД	Концентрация (%)	Разредител тип А (%)	Разредител тип В (%) (1)	Инертно твърдо вещество (%)	Вода (%)	Метод на опаковане	Контролна температура (°C)	Аварийна температура (°C)	Допълнителни опасности и бележки
3115 (продължение)	3-ХИДРОКСИ-1,1-ДИМЕТИЛБУТИЛ ПЕРОКСИНЕОДЕКАНОАТ	≤ 77	≥ 23				OP7	-5	+ 5	
	ИЗОПРОПИЛ вторичен-БУТИЛ ПЕРОКСИДИКАРБОНАТ + ДИ-вторичен-БУТИЛ ПЕРОКСИДИКАРБОНАТ + ДИ-ИЗОПРОПИЛ ПЕРОКСИДИКАРБОНАТ	≤ 32 + ≤ 15 – 18 + ≤ 12 – 15	≥ 38				OP7	-20	-10	
	МЕТИЛЦИКЛОХЕКСАНОН ПЕРОКСИД(И)	≤ 67		≥ 33			OP7	+ 35	+ 40	
	1,1,3,3-ТЕТРАМЕТИЛБУТИЛ ПЕРОКСИ-2-ЕТИЛХЕКСАНОАТ	≤ 100					OP7	+ 15	+ 20	
	1,1,3,3-ТЕТРАМЕТИЛБУТИЛ ПЕРОКСИ-НЕОДЕКАНОАТ	≤ 72		≥ 28			OP7	-5	+ 5	
	1,1,3,3-ТЕТРАМЕТИЛБУТИЛ ПЕРОКСИПИВАЛАТ	≤ 77	≥ 23				OP7	0	+ 10	
3116	ДИ-(4-третичен-БУТИЛЦИКЛОХЕКСИЛ) ПЕРОКСИДИКАРБОНАТ	≤ 42 (под формата на паста)					OP7	35	40	
	ДИМИРИСТИЛ ПЕРОКСИДИКАРБОНАТ	≤ 100					OP7	+ 20	+ 25	
	ДИ-п-НОНАНОИЛ ПЕРОКСИД	≤ 100					OP7	0	+ 10	
	ДИСУКЦИНОВ КИСЕЛ ПЕРОКСИД	≤ 72				≥ 28	OP7	+ 10	+ 15	
3117	третичен-БУТИЛ ПЕРОКСИ-2-ЕТИЛХЕКСАНОАТ	> 32 – 52		≥ 48			OP8	+ 30	+ 35	
	ДИ-п-БУТИЛ ПЕРОКСИДИКАРБОНАТ	≤ 27		≥ 73			OP8	-10	0	
	третичен-БУТИЛ ПЕРОКСИНЕОХЕПТАНОАТ	≤ 42 като стабилна дисперсия във вода		≥ 48			OP8	0	+ 10	
	1,1-ДИМЕТИЛ-3-ХИДРОКСИБУТИЛ ПЕРОКСИ- НЕОХЕПТАНОАТ	≤ 52					OP8	0	+ 10	
	ДИПРОПИОНИЛ ПЕРОКСИД	≤ 27		≥ 73			OP8	+ 15	+ 20	
	3-ХИДРОКСИ-1,1-ДИМЕТИЛБУТИЛ ПЕРОКСИ- НЕОДЕКАНОАТ	≤ 52	≥ 48				OP8	-5	+ 5	
3118	третичен-БУТИЛ ПЕРОКСИ-2-ЕТИЛХЕКСАНОАТ	≤ 52			≥ 48		OP8	+ 20	+ 25	
	третичен-БУТИЛ ПЕРОКСИНЕОДЕКАНОАТ	≤ 42 като стабилна дисперсия във вода (замразена)					OP8	0	+ 10	
	ДИ-п-БУТИЛ ПЕРОКСИДИКАРБОНАТ	≤ 42 като стабилна дисперсия във вода (замразена)					OP8	-15	-5	
	ДИ-2,4-ДИХЛОРОБЕНЗОИЛ ПЕРОКСИД	≤ 52 под формата на паста					OP8	+ 20	+ 25	
3119	ПЕРОКСИЛАВРОВА КИСЕЛИНА	≤ 100					OP8	+ 35	+ 40	
	третичен-АМИЛ ПЕРОКСИНЕОДЕКАНОАТ	≤ 47	≥ 53				OP8	0	+ 10	
	третичен-БУТИЛ ПЕРОКСИ-2-ЕТИЛХЕКСАНОАТ	≤ 32		≥ 68			OP8	+ 40	+ 45	
	третичен-БУТИЛ ПЕРОКСИНЕОДЕКАНОАТ	≤ 52 като стабилна дисперсия във вода					OP8	0	+ 10	

Δ

Номер (родова позиция)	ОРГАНИЧЕН ПЕРОКСИД	Концентрация (%)	Разредител тип А (%)	Разредител тип В (%) (1)	Инертно твърдо вещество (%)	Вода (%)	Метод на опаковане	Контролна температура (°C)	Аварийна температура (°C)	Допълнителни опасности и бележки
3119 (продължение)	третичен-БУТИЛ ПЕРОКСИНЕОДЕКАНОАТ	≤ 32	≥ 68				OP8	0	+ 10	
	третичен-БУТИЛ ПЕРОКСИПИВАЛАТ	≤ 27		≥ 73			OP8	+ 30	+ 35	
	КУМИЛ ПЕРОКСИНЕОДЕКАНОАТ	≤ 52 като стабилна дисперсия във вода					OP8	-10	0	
	ДИ-(4-третичен-БУТИЛЦИКЛОХЕКСИЛ) ПЕРОКСИДИКАРБОНАТ	≤ 42 като стабилна дисперсия във вода					OP8	+ 30	+ 35	
	ДИЦЕТИЛ ПЕРОКСИДИКАРБОНАТ	≤ 42 като стабилна дисперсия във вода					OP8	+ 30	+ 35	
	ДИЦИКЛОХЕКСИЛ ПЕРОКСИДИКАРБОНАТ	≤ 42 като стабилна дисперсия във вода					OP8	+ 15	+ 20	
	ДИ-(2-ЕТИЛХЕКСИЛ) ПЕРОКСИДИКАРБОНАТ	≤ 62 като стабилна дисперсия във вода					OP8	-15	-5	
	ДИИЗОБУТИРИЛ ПЕРОКСИД	≤ 42 като стабилна дисперсия във вода					OP8	-20	-10	
	ДИМИРИСТИЛ ПЕРОКСИДИКАРБОНАТ	≤ 42 като стабилна дисперсия във вода					OP8	+ 20	+ 25	
	ДИ-(3,5,5-ТРИМЕТИЛХЕКСАНОИЛ) ПЕРОКСИД	≤ 52 като стабилна дисперсия във вода					OP8	+ 10	+ 15	
	ДИ-(3,5,5-ТРИМЕТИЛХЕКСАНОИЛ) ПЕРОКСИД	≤ 38	≥ 62				OP8	+ 20	+ 25	
ДИ-(3,5,5-ТРИМЕТИЛХЕКСАНОИЛ) ПЕРОКСИД	> 38 – 52	≥ 48				OP8	+ 10	+ 15		
3-ХИДРОКСИ-1,1-ДИМЕТИЛБУТИЛ ПЕРОКСИНЕОДЕКАНОАТ	≤ 52 като стабилна дисперсия във вода					OP8	-5	+ 5		
1,1,3,3-ТЕТРАМЕТИЛБУТИЛ ПЕРОКСИНЕОДЕКАНОАТ	≤ 52 като стабилна дисперсия във вода					OP8	-5	+ 5		
3120	ДИ-(2-ЕТИЛХЕКСИЛ) ПЕРОКСИДИКАРБОНАТ	≤ 52 като стабилна дисперсия във вода (замразена)					OP8	-15	-5	
	ДИЦЕТИЛ ПЕРОКСИДИКАРБОНАТ	≤ 100					OP8	+ 30	+ 35	
Освободен	ЦИКЛОХЕКСАНОН ПЕРОКСИД(И)	≤ 32			≥ 68					(29)
Освободен	ДИБЕНЗОИЛ ПЕРОКСИД	≤ 35			≥ 65					(29)
Освободен	ДИ-(2-третичен-БУТИЛПЕРОКСИИЗОПРОПИЛ)БЕНЗЕН(И)	≤ 42			≥ 58					(29)
Освободен	ДИ-4-ХЛОРОБЕНЗОИЛ ПЕРОКСИД	≤ 32			≥ 68					(29)
Освободен	ДИКУМИЛ ПЕРОКСИД	≤ 52			≥ 48					(29)

#### Забележки

- (1) Разредител от тип В винаги може да бъде заменен с разредител от тип А. Точката на кипене на разредителя от тип В трябва да бъде поне с 60°C по-висока от SADT на органичния пероксид
- (2) Наличен кислород  $\leq 4,7\%$
- △ (3) Необходим е етикет за допълнителна опасност „ЕКСПЛОЗИВ“. (Образец №1, вижте 5.2.2.2.2)
- (4) Разредителят може да бъде заменен с ди-третичен-бутил пероксид
- (5) Наличен кислород  $\leq 9\%$
- (6)  $C \leq 9\%$  водороден пероксид; наличен кислород  $\leq 10\%$  (7) Разрешени са само неметални опаковки
- (8) Наличен кислород  $> 10\%$  и  $\leq 10,7\%$ , с или без вода
- (9) Наличен кислород  $\leq 10\%$ , с или без вода
- (10) Наличен кислород  $\leq 8,2\%$ , с или без вода
- (11) Вижте 2.5.3.2.5.1
- (12) До 2000 kg на съд, определен за ОРГАНИЧЕН ПЕРОКСИД ТИП F въз основа на широкомащабни изпитвания
- △ (13) Необходим е етикет за допълнителна опасност „КОРОЗИВНО“ (образец №8, вижте 5.2.2.2.2)
- (14) Състави не пероксиоцетната киселина, които отговарят на критериите на 2.5.3.3.2.4
- (15) Състави на пероксиоцетната киселина, които отговарят на критериите на 2.5.3.3.2.5
- (16) Състави на пероксиоцетната киселина, които отговарят на критериите на 2.5.3.3.2.6
- (17) Добавянето на вода към този органичен пероксид ще намали неговата термична стабилност.
- △ (18) Не е необходим етикет за допълнителна опасност „КОРОЗИВНО“ за концентрации под 80%
- (19) Смеси с водороден пероксид, вода и киселина(и)
- (20) С разредител тип А, с или без вода
- (21)  $C \geq 25\%$  разредител тип А, маса, и допълнително етилбензен
- (22)  $C \geq 19\%$  разредител тип А, маса, и допълнително метил изобутил кетон
- (23)  $C < 6\%$  ди-третичен-бутил пероксид
- (24)  $C \leq 8\%$  1-изопропилхидроперокси-4-изопропилхидроксиденбензен
- (25) Разредител тип В с точка на кипене  $> 110^\circ\text{C}$  (26)  $C < 0,5\%$  съдържание на хидропероксиди
- △ (27) За концентрации над 56% е необходим етикет за допълнителна опасност „КОРОЗИВНО“ (образец №8, вижте 5.2.2.2.2)
- (28) Наличен активен кислород  $\leq 7,6\%$  в разредител тип А с 95% точка на кипене в интервала 200-260°C
- (29) Не е предмет на разпоредбите за пероксид, клас 5.2
- (30) Разредител тип В с точка на кипене  $> 130^\circ\text{C}$
- (31) Активен кислород  $\leq 6,7\%$

2.5.3.2.5 Класификацията на органичните пероксиди, които не са изброени в 2.5.3.2.4, инструкцията за опаковане IBC520 или инструкцията за преносими цистерни T23, и причисляването им към родова позиция се извършва от компетентния орган на страната на произход въз основа на протокол от изпитване. Принципите, приложими към класификацията на такива вещества, са посочени в 2.5.3.3. Методите и критериите за изпитване и пример за протокол са дадени в настоящото издание на Ръководството за изпитвания и критерии, част II. Декларацията за одобрение съдържа класификацията и съответните условия на за превоз (вижте 5.4.4.1.3).

2.5.3.2.5.1 Проби от нови органични пероксиди или нови състави на вече класифицирани органични пероксиди, за които понастоящем няма налични пълни данни от изпитвания и които трябва да бъдат транспортирани за допълнително изпитване или оценка, могат да бъдат причислени към една от подходящите позиции за ОРГАНИЧЕН ПЕРОКСИД ТИП С, при условие че са изпълнени следните условия:

- .1 наличните данни показват, че пробата не е по-опасна от ОРГАНИЧЕН ПЕРОКСИД, ТИП В;
- .2 пробата е опакована в съответствие с метод на опаковане OP2 и количеството за една товарна транспортна единица е ограничено до 10 kg; и
- .3 наличните данни показват, че контролната температура, ако има такава, е достатъчно ниска, за да се предотврати опасно разлагане, и достатъчно висока, за да се предотврати опасно разделяне на фази.

#### 2.5.3.3 Принципи за класификация на органични пероксиди

**Забележка:** Настоящият раздел се отнася само до онези свойства на органичните пероксиди, които са от решаващо значение за тяхното класифициране. На фигура 2.5.1 в глава 2.5 от Препоръките на Организацията на обединените нации относно превоза на опасни товари е дадена диаграма, представяща принципите на класификация под формата на графично подредена схема от въпроси, свързани с решаващите свойства, заедно с възможните отговори. Тези свойства се определят експериментално. Подходящи методи за изпитване с подходящи критерии за оценка са дадени в Ръководството за изпитвания и критерии, част II.

2.5.3.3.1 Приема се, че всеки състав на органичен пероксид притежава експлозивни свойства, когато при лабораторни изпитвания съставът може да се взриви, да изгори бързо или да прояви бурен ефект при нагряване в затворено помещение.



- 2.5.3.3.2 При класификацията на органичните пероксидни състави, които не са изброени в 2.5.3.2.4, се прилагат следните принципи:
- .1 Всеки органичен пероксиден състав, който може да се взриви или изгори бързо във вида, в който е опакован за превоз, се забранява да се транспортира в тази опаковка под клас 5.2 (определен като ОРГАНИЧЕН ПЕРОКСИД, ТИП А);
  - Δ .2 Върху всеки органичен пероксиден състав, притежаващ експлозивни свойства и който във вида, в който е опакован за превоз, не се взривява и не изгаря бързо, но може да претърпи термична експлозия в тази опаковка, се поставя и допълнителен етикет за опасност „ЕКСПЛОЗИВ“ (образец № 1, вижте 5.2.2.2). Такъв органичен пероксид може да бъде опакован в количества до 25 kg, освен ако максималното количество трябва да бъде ограничено, за да се предотврати взрив или бързо изгаряне в опаковката (определен като ОРГАНИЧЕН ПЕРОКСИД, ТИП В);
  - Δ .3 Всеки органичен пероксиден състав, притежаващ експлозивни свойства, може да бъде превозван без етикет за допълнителна опасност „ЕКСПЛОЗИВ“, когато веществото във вида, в който е опаковано (максимум 50 kg) за превоз, не може да се взриви или изгори бързо, или да претърпи термична експлозия (определен като ОРГАНИЧЕН ПЕРОКСИД, ТИП С);
  - .4 Всеки органичен пероксиден състав, който при лабораторни изследвания:
    - .1 се взривява частично, не изгаря бързо и не проявява бурен ефект при нагряване в затворено помещение; или
    - .2 изобщо не се взривява, изгаря бавно и не проявява бурен ефект при нагряване в затворено помещение; или
    - .3 изобщо не се взривява или изгаря и проявява среден по сила ефект при нагряване в затворено помещение може да се превозва в опаковки с нетно тегло не повече от 50 kg (определен като ОРГАНИЧЕН ПЕРОКСИД, ТИП D);
  - .5 Всеки органичен пероксиден състав, който при лабораторни изпитвания не се взривява и не изгаря и проявява слаб или никакъв ефект при нагряване в затворени помещения, може да се превозва в опаковки от не повече от 400 kg/450 L (определен като ОРГАНИЧЕН ПЕРОКСИД, ТИП E);
  - .6 Всеки органичен пероксиден състав, който при лабораторни изпитвания не се взривява в кавитационно състояние, не изгаря и проявява само слаб или никакъв ефект при нагряване в затворено помещение, както и ниска или никаква експлозивна мощност, може да се превозва в междинни контейнери за насипни товари или цистерни (определен като ОРГАНИЧЕН ПЕРОКСИД, ТИП F); за допълнителни разпоредби вижте 4.1.7 и 4.2.1.13;
  - .7 Всеки органичен пероксиден състав, който при лабораторни изпитвания не се взривява в кавитационно състояние, не изгаря и не проявява ефект при нагряване в затворени помещения, нито експлозивна мощност, се изключва от клас 5.2, при условие че съставът е термично стабилен (температурата на самоускоряващо се разлагане е 60°C или по-висока за опаковка от 50 kg) и за десенсибилизиране се използва течен разреждател от тип А (определен като ОРГАНИЧЕН ПЕРОКСИД, ТИП G). Ако съставът не е термично стабилен или за десенсибилизиране се използва разреждател, различен от тип А, съставът се определя като ОРГАНИЧЕН ПЕРОКСИД, ТИП F.
- 2.5.3.4 Разпоредби за контрол на температурата
- 2.5.3.4.0 Поради свойствата си някои органични пероксиди трябва да бъдат превозвани при контролирана температура. Контролните и аварийните температури за вече класифицираните органични пероксиди са показани в списъка в 2.5.3.2.4. Разпоредбите за контрол на температурата са представени в глава 7.3.7.
- 2.5.3.4.1 При контролирана температура се превозват следните органични пероксиди:
- .1 органични пероксиди от тип В и С със SADT ≤ 50°C;
  - .2 органични пероксиди от тип D, проявяващи среден ефект при нагряване в затворено състояние,\* със SADT ≤ 50°C или проявяващи нисък или никакъв ефект при нагряване в затворено състояние със SADT ≤ 45°C; и
  - .3 органични пероксиди от тип E и F със SADT ≤ 45°C.
- 2.5.3.4.2 Методите за изпитване за определяне на SADT са посочени в Ръководството за изпитвания и критерии, част II, глава 28. Избраното изпитване се провежда по начин, който е представителен както по отношение на размера, така и по отношение на материала на опаковката, която ще се превозва.
- 2.5.3.4.3 Методите за изпитване за определяне на запалимостта са посочени в Ръководството за изпитвания и критерии, част III, глава 32.4. Тъй като органичните пероксиди могат да реагират бурно при нагряване, се препоръчва да се определи тяхната температура на възпламеняване, като се използват проби с малки размери, както е описано в ISO 3679.
- 2.5.3.5 Десенсибилизация на органични пероксиди
- 2.5.3.5.1 За да се гарантира безопасността по време на превоз, органичните пероксиди в много случаи се десенсибилизират с органични течности или твърди вещества, неорганични твърди вещества или вода. Когато е посочен процент от дадено вещество, това се отнася до процента от масата, закръглен до най-близкото цяло число. По принцип, десенсибилизацията следва да бъде такава, че при разлив или пожар концентрацията на органичния пероксид да не достигне опасна степен.

\* Съгласно определеното от изпитвания от серия E, както е посочено в Ръководството за изпитвания и критерии, част II.

- 2.5.3.5.2 Освен ако не е посочено друго за отделния органичен пероксиден състав, за разредителите, използвани за десенсибилизация, се прилагат следните определения:
- .1 Разредителите от тип А са органични течности, които са съвместими с органичния пероксид и които имат точка на кипене не по-ниска от 150°C. Разредителите от тип А могат да се използват за десенсибилизация на всички органични пероксиди.
  - .2 Разредителите от тип В са органични течности, които са съвместими с органичния пероксид и които имат точка на кипене по-ниска от 150°C, но не по-ниска от 60°C, и температура на възпламеняване не по-ниска от 5°C. Разредителите от тип В могат да се използват за десенсибилизация на всички органични пероксиди, при условие че точката на кипене е с поне 60°C по-висока от SADT в опаковка от 50 kg.
- 2.5.3.5.3 Към органичните пероксидни състави, изброени в 2.5.3.2.4 могат да се добавят разредители, различни от тип А или тип В, при условие че са съвместими. За замяна обаче на целия или част от разредител от тип А или тип В с друг разредител с различни свойства е необходимо органичният пероксиден състав да бъде подложен на повторна оценка в съответствие с нормалната процедура за причисляване към клас 5.2.
- 2.5.3.5.4 Вода може да се използва за десенсибилизация само на органични пероксиди, които са посочени в 2.5.3.2.4 или в декларацията за одобрение съгласно 2.5.3.2.5 като такива с вода или като стабилна дисперсия във вода.
- 2.5.3.5.5 Органични и неорганични твърди вещества могат да се използват за десенсибилизация на органични пероксиди, при условие че са съвместими.
- 2.5.3.5.6 Съвместими течности и твърди вещества са тези, които нямат вредно въздействие върху термичната стабилност и вида опасност на органичния пероксид.

## Глава 2.6

### Клас 6 - Токсични и инфекциозни вещества

#### 2.6.0 Уводни бележки

Забележка 1: Думата „токсичен“ има същото значение като „отровен“.

Забележка 2: Генетично модифицирани микроорганизми, които не отговарят на определението за токсично или инфекциозно вещество, се разглеждат за класифициране в клас 9 и се причисляват към ООН 3245.

Забележка 3: Токсини от растителен, животински или бактериален източник, които не съдържат инфекциозни вещества, или токсини, които се съдържат в вещества, които не са инфекциозни, се разглеждат за класифициране в клас 6.1 и се причисляват към ООН 3172.

#### 2.6.1 Определения

Клас 6 се подразделя на два класа, както следва:

##### Клас 6.1 - Токсични вещества

Това са вещества, които могат да причинят смърт или сериозно нараняване, или да увредят човешкото здраве при поглъщане, при вдишване или при контакт с кожата.

##### Клас 6.2 - Инфекциозни вещества

Това са вещества, за които е известно или основателно се счита, че съдържат патогени. Патогените се определят като микроорганизми (включително бактерии, вируси, рикетсии, паразити, гъбички) и други агенти, като приони, които могат да причинят заболяване при хората или животните.

#### 2.6.2 Клас 6.1 - Токсични вещества

##### 2.6.2.1 Определения и свойства

2.6.2.1.1 LD<sub>50</sub> (средна летална доза) за острата орална токсичност е статистически получената единична доза вещество, която може да се очаква да причини смърт в рамките на 14 дни при 50% от млади бели плъхове, когато се прилага перорално. Стойността на LD<sub>50</sub> се изразява като маса на изпитваното вещество спрямо маса на изпитваното животно (mg/kg).

2.6.2.1.2 LD<sub>50</sub> за острата дермална токсичност е дозата вещество, която, приложена чрез непрекъснат контакт за 24 часа с кожата на бял заек, е най-вероятно да причини смърт в рамките на 14 дни при половината от животните, подложени на тестове. Броят на тестваните животни е достатъчен, за да даде статистически значим резултат и да бъде в съответствие с добрите фармакологични практики. Резултатът се изразява в милиграми на килограм телесна маса.

2.6.2.1.3 LC<sub>50</sub> за острата инхалационна токсичност е тази концентрация на пари, мъгла или прах, която, приложена чрез продължителна инхалация на мъжки и женски млади бели плъхове в продължение на един час, е най-вероятно да причини смърт в рамките на 14 дни при половината от изследваните животни. Твърдо вещество се изпитва, ако най-малко 10% (маса) от неговото общо тегло може да се състои от прах, който може да попадне в дихателните органи, например, ако частиците имат аеродинамичен диаметър не по-голям от 10 микрона. Течно вещество се изпитва, ако има вероятност от образуване на мъгла при изтичане от транспортния контейнер. При изпитване както на твърди, така и на течни вещества повече от 90% (маса) от теглото на пробата, подготвена за изпитване на инхалационна токсичност, трябва да се състои от частици, които могат да проникнат в дихателните органи, както това е определено по-горе. Резултатът се изразява в милиграми на литър въздух за прах и мъгла или в милилитри на кубичен метър въздух (части на милион) за пари.

##### 2.6.2.1.4 Свойства

.1 Опасностите от отравяне, които са присъщи на тези вещества, зависят от контакта с човешкото тяло, т.е. чрез вдишване на пари от нищо неподозиращи лица на известно разстояние от товара или непосредствените опасности от физически контакт с веществото. Те бяха разгледани в контекста на вероятността от инцидент по време на превоз по море.

.2 Почти всички токсични вещества отделят токсични газове при пожар или когато се нагряват до разлагане.

.3 Вещество, посочено като „стабилизирано“, не се превозва в нестабилизирано състояние.

## 2.6.2.2 Определяне на опаковъчни групи за токсични вещества

2.6.2.2.1 Токсичните вещества за целите на опаковането са разпределени между опаковъчните групи в зависимост от степента на токсичните им опасности при превоз:

- Δ.1 Опаковъчна група I: вещества и препарати с висока опасност от токсичност;
- Δ.2 Опаковъчна група II: вещества и препарати със средна опасност от токсичност;
- Δ.3 Опаковъчна група III: вещества и препарати с ниска опасност от токсичност.

2.6.2.2.2 При това групиране е взет предвид опитът от случаи на случайно отравяне, както и специалните свойства на всяко отделно вещество, като например течно състояние, висока летливост, вероятност от проникване и специални биологични ефекти.

2.6.2.2.3 При липса на опит групирането се основава на данни, получени от опити с животни. Разгледани са три възможни пътища на прилагане. Тези пътища са експозиция чрез:

- поглъщане;
- контакт с кожата; и
- вдишване на прах, мъгла или пари.

2.6.2.2.3.1 За подходящи данни от изпитвания върху животни за различните начини на експозиция вижте 2.6.2.1. Когато дадено вещество проявява различен ред на токсичност при два или повече пътища на прилагане, при определянето на опаковъчната група се използва най-високата степен на опасност, получена при изпитванията.

2.6.2.2.4 Критериите, които трябва да се прилагат за групиране на дадено вещество в зависимост от токсичността, която то проявява при трите начина на прилагане, са представени в следващите параграфи.

2.6.2.2.4.1 Критериите за групиране при орално и дермално приложение, както и при вдишване на прах и мъгла, са показани в следната таблица:

Критерии за групиране при поглъщане, контакт с кожата и вдишване на прах и мъгла

Опаковъчна група	Орална токсичност ID <sub>50</sub> (mg/kg)	Дермална токсичност ID <sub>50</sub> (mg/kg)	Токсичност при вдишване на прах и мъгла IC <sub>50</sub> (mg/l)
I	≤ 5.0	≤ 50	≤ 0.2
II	> 5,0 и ≤ 50	> 50 и ≤ 200	> 0,2 и ≤ 2,0
III*	> 50 и ≤ 300	> 200 и ≤ 1000	> 2,0 и ≤ 4,0

\* Веществата, съдържащи сълзотворен газ, се включват в опаковъчна група II, дори ако данните за тяхната токсичност съответстват на стойностите за опаковъчна група III.

Δ **Забележка:** Вещества, отговарящи на критериите за клас 8 и с токсичност при вдишване на прах и мъгла (LC<sub>50</sub>), покриваща критериите на опаковъчна група I, се разпределят в клас 6.1 само ако токсичността при поглъщане или контактът с кожата е поне в обхвата на опаковъчна група I или II. В противен случай се разпределят в клас 8, когато е целесъобразно (вижте 2.8.2.4).

2.6.2.2.4.2 Критериите за инхалационната токсичност на прах и мъгла в 2.6.2.2.4.1 са базирани на данните за LC<sub>50</sub>, отнасящи се до едночасови експозиции, и когато такава информация е налична, тя се използва. Когато обаче има данни само за LC<sub>50</sub>, отнасящи се до 4-часова експозиция на прах и мъгла, тези стойности могат да бъдат умножени по четири и продуктът да бъде заместен в горепосочените критерии, т.е. LC<sub>50</sub> (4 часа) × 4 се счита за еквивалентна на LC<sub>50</sub> (1 час).

2.6.2.2.4.3 Течностите с токсични пари се причисляват към следните опаковъчни групи, където „V“ е концентрацията на наситени пари в mL/m<sup>3</sup> въздух при 20°C и нормално атмосферно налягане:

Опаковъчна група I: ако  $V \geq 10 LC_{50}$  и  $LC_{50} \leq 1000 \text{ mL/m}^3$ .

Опаковъчна група II: ако  $V \geq LC_{50}$  и  $LC_{50} \leq 3000 \text{ mL/m}^3$ , и не отговаря на критериите за опаковъчна група I.

Опаковъчна група III: ако  $V \geq 1 LC_{50}$  и  $LC_{50} \leq 5000 \text{ mL/m}^3$ , и не отговаря на

5

критериите за опаковъчни групи I или II.

**Забележка:** Веществата, съдържащи сълзотворен газ, се включват в опаковъчна група II, дори ако данните за тяхната токсичност съответстват на стойностите за опаковъчна група III.

2.6.2.2.4.4 На фигура 2-3 критериите съгласно 2.6.2.2.4.3 са изразени в графична форма като помощно средство за по-лесна класификация. Поради приблизителните стойности, присъщи на използването на графики, веществата, попадащи на или в близост до граничните стойности на опаковъчната група, се проверяват с помощта на цифрови критерии.

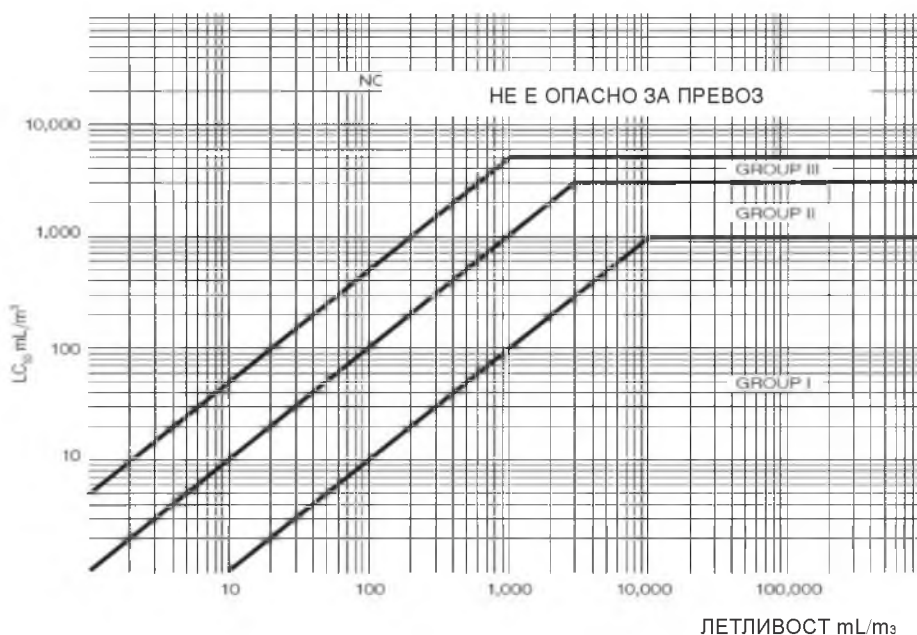

Фигура 2-3 - Инхалационна токсичност: гранични стойности на опаковъчната група

2.6.2.2.4.5 Критериите за инхалационната токсичност на парите в 2.6.2.2.4.3 са базирани на данните за LC<sub>50</sub>, отнасящи се до едночасови експозиции, и когато такава информация е налична, тя се използва. Когато обаче има данни само за LC<sub>50</sub>, отнасящи се до 4-часова експозиция на пари, тези стойности могат да бъдат умножени по две и продуктът да бъде заместен в горепосочените критерии, т.е. LC<sub>50</sub> (4 часа) × 2 се счита за еквивалентна на LC<sub>50</sub> (1 час).

2.6.2.2.4.6 Смесите от течности, които са токсични при вдишване, се причисляват към опаковъчните групи в съответствие с 2.6.2.2.4.7 или 2.6.2.2.4.8.

2.6.2.2.4.7 Ако са налице данни за LC<sub>50</sub> за всяко от токсичните вещества, съставляващи смес, опаковъчната група може да се определи по следния начин:

.1 Изчислява се LC<sub>50</sub> на сместа със следната формула:

$$LC_{50}(\text{смес}) = \frac{1}{\sum_{i=1}^n \left( \frac{f_i}{LC_{50i}} \right)}$$

където:  $f_i$  = моларна част на  $i$ -то съставно вещество на сместа

$LC_{50i}$  = средна летална концентрация на  $i$ -то съставно вещество в mL/m<sup>3</sup>.

.2 Изчислява се летливостта на всяко вещество, съставно за сместа, като се използва формулата:

$$V_i = \left( \frac{P_i \times 10^5}{101.3} \right) \text{ mL/m}^3$$

където:  $P_i$  = частичното налягане на  $i$ -то съставно вещество в kPa при 20°C и нормално атмосферно налягане.

.3 Изчислява се съотношението на летливостта спрямо LC<sub>50</sub> със следната формула:

$$R = \sum_{i=1}^n \left( \frac{V_i}{LC_{50i}} \right)$$

- 4 С помощта на изчислените стойности на LC<sub>50</sub> (смес) и R се определя опаковъчната група за сместа:  
Опаковъчна група I:  $R \geq 10$  и  $LC_{50} \text{ (смес)} \leq 1000 \text{ mL/m}^3$ .

Опаковъчна група II:  $R \geq 1$  и  $LC_{50} \text{ (смес)} \leq 3000 \text{ mL/m}^3$  и които не отговарят на критериите за опаковъчна група I.

Опаковъчна група III:  $R \geq \frac{1}{5}$  и  $LC_{50} \text{ (смес)} \leq 5000 \text{ mL/m}^3$  и които не отговарят на критериите  
за опаковъчни групи I или II.

2.6.2.2.4.8 При липса на данни за LC<sub>50</sub> на токсичните съставни вещества, сместа може да бъде причислена към опаковъчна група въз основа на следните опростени прагови изпитвания за токсичност. Когато се използват тези прагови изпитвания, се определя и използва най-ограничителната опаковъчна група за превоз на сместа.

- 1 Дадена смес се причислява към опаковъчна група I само ако отговаря на следните два критерия:

– Проба от течната смес се изпарява и разрежда с въздух, за да се създаде атмосфера за изпитване на  $1000 \text{ mL/m}^3$  изпарена смес във въздуха. Десет бели плъха (пет мъжки и пет женски) се излагат на атмосферата за изпитване за един час и се наблюдават в продължение на 14 дни. Ако пет или повече от животните умрат в рамките на 14-дневния период на наблюдение, се приема, че сместа има LC<sub>50</sub>, равна на или по-голяма от  $1000 \text{ mL/m}^3$ .

– Проба от парите в равновесие с течната смес при 20°C се разрежда с 9 равни обема въздух, за да се създаде атмосфера за изпитване. Десет бели плъха (пет мъжки и пет женски) се излагат на атмосферата за изпитване в продължение на един час и се наблюдават в продължение на 14 дни. Ако пет или повече животни умрат в рамките на 14-дневния период на наблюдение, се приема, че сместа има летливост, равна на или по-голяма от 10 пъти LC<sub>50</sub> на сместа.

- 2 Дадена смес се причислява към опаковъчна група II само ако отговаря на следните два критерия и ако не отговаря на критериите за опаковъчна група I:

– Проба от течната смес се изпарява и разрежда с въздух, за да се създаде атмосфера за изпитване на  $3\,000 \text{ mL/m}^3$  изпарена смес във въздуха. Десет бели плъха (пет мъжки и пет женски) се излагат на атмосферата за изпитване за един час и се наблюдават в продължение на 14 дни. Ако пет или повече от животните умрат в рамките на 14-дневния период на наблюдение, се приема, че сместа има LC<sub>50</sub>, равна на или по-голяма от  $3\,000 \text{ mL/m}^3$ .

– Проба от парите в равновесие с течната смес при 20°C се използва за създаване на атмосфера за изпитване. Десет бели плъха (пет мъжки и пет женски) се излагат на атмосферата за изпитване в продължение на един час и се наблюдават в продължение на 14 дни. Ако пет или повече от животните умрат в рамките на 14-дневния период на наблюдение, се приема, че сместа има летливост, равна на или по-голяма от LC<sub>50</sub> на сместа.

- 3 Дадена смес се причислява към опаковъчна група II само ако отговаря на следните два критерия и ако не отговаря на критериите за опаковъчни групи I или II:

– Проба от течната смес се изпарява и разрежда с въздух, за да се създаде атмосфера за изпитване на  $5\,000 \text{ mL/m}^3$  изпарена смес във въздуха. Десет бели плъха (пет мъжки и пет женски) се излагат на атмосферата за изпитване за един час и се наблюдават в продължение на 14 дни. Ако пет или повече от животните умрат в рамките на 14-дневния период на наблюдение, се приема, че сместа има LC<sub>50</sub>, равна на или по-малка от  $5000 \text{ mL/m}^3$ .

– Измерва се налягането на парите и ако концентрацията на парите е равна на или по-голяма от  $1000 \text{ mL/m}^3$  се приема, че сместа има летливост, равна на или по-голяма от 1/5 път LC<sub>50</sub> на сместа.

### 2.6.2.3 Методи за определяне на оралната и дермалната токсичност на смесите

2.6.2.3.1 При класифицирането и определянето на подходящата опаковъчна група за смеси от клас 6.1, в съответствие с критериите за орална и дермална токсичност в 2.6.2.2, е необходимо да се определи острата LD<sub>50</sub> на сместа.

2.6.2.3.2 Ако дадена смес съдържа само едно активно вещество и LD<sub>50</sub> на тази съставка е известна, при липса на надеждни данни за остра орална и дермална токсичност за сместа, която ще се превозва, оралната или дермална LD<sub>50</sub> може да се получи по следния начин:

$$\text{LD}_{50} \text{ на препарата} = \frac{\text{LD}_{50} \text{ на активното вещество} \times 10.0}{\text{процента активно вещество, маса}}$$

2.6.2.3.3 Ако дадена смес съдържа повече от една активна съставка, има три възможни подхода, които могат да се използват за определяне на оралната или дермалната LD<sub>50</sub> на сместа. Предпочитаният метод е да се получат надеждни данни за остра орална и дермална токсичност за сместа, която ще се превозва. Ако липсват надеждни и точни данни, може да се приложи един от следните методи:

- 1 Съставът се класифицира в зависимост от най-опасната съставка на сместа, както ако тя се съдържа в концентрация, равна на общата концентрация на всички активни компоненти; или
- 2 Прилага се формулата:

$$\frac{C_A}{T_A} + \frac{C_B}{T_B} + \dots + \frac{C_Z}{T_Z} = \frac{100}{T_M}$$

където:

C = % концентрация на съставката A, B ... Z в сместа;

T = стойността на оралната LD<sub>50</sub> на съставката A, B ... Z;

T<sub>M</sub> = стойността на оралната LD<sub>50</sub> на сместа.

**Забележка:** Тази формула може да се използва и за дермална токсичност, при условие че тази информация е налична за едни и същи видове за всички съставки. При използването на тази формула не се вземат предвид потенциращите или защитни явления.

## 2.6.2.4 Класификация на пестицидите

Δ 2.6.2.4.1 Всички активни пестицидни вещества и техните препарати, за които са известни стойностите на LC<sub>50</sub> и/или LD<sub>50</sub> и които са класифицирани в клас 6.1, се класифицират в подходящи опаковъчни групи в съответствие с критериите, посочени в 2.6.2.2. Веществата и препаратите, които се характеризират с допълнителни опасности, се класифицират в съответствие с таблицата за приоритет на опасностите в 2.0.3 и се определят подходящи опаковъчни групи.

2.6.2.4.2 Ако стойността за орална или дермална LD<sub>50</sub> на даден пестициден препарат не е известна, но стойността за LD<sub>50</sub> на активната му съставка е известна, стойността за LD<sub>50</sub> на препарата може да се получи чрез прилагане на процедурите в 2.6.2.3.

**Забележка:** Данните за LD<sub>50</sub> за токсичността на редица разпространени пестициди могат да се намерят в последното издание на документа „The WHO Recommended Classification of Pesticides by Hazard and Guidelines to Classification“, който може да се получи в секретариата на Международната програма за химическа безопасност, който се намира в Световната организация по здравеопазване (СЗО) на адрес: 1211 Geneva 27, Switzerland. Въпреки че тази публикация може да се използва като източник на данни за LD<sub>50</sub> на пестицидите, нейната система за класификация не се използва за целите на транспортната класификация или причисляването на пестициди към опаковъчните групи, което е в съответствие с разпоредбите на настоящия Кодекс.

Δ 2.6.2.4.3 Точното име на пратката, използвано при превоз на пестициди, се избира измежду посочените на базата на активната съставка, физическото състояние на пестицида и всички допълнителни опасности, които той може да има.

2.6.2.5 Вещества, които не се допускат за превоз  
Химически нестабилни вещества от клас 6.1 не се приемат за превоз, освен ако не са взети необходимите предпазни мерки за предотвратяване на възможността от опасно разлагане или полимеризация при нормални условия на превоз. За предпазните мерки, необходими за предотвратяване на полимеризацията, вижте специална разпоредба 386 от глава 3.3. За тази цел се полагат особени грижи контейнерите и цистерните да не съдържат вещества, които могат да предизвикат тези реакции.

## 2.6.3 Клас 6.2 - Инфекциозни вещества

2.6.3.1 Определения  
За целите на настоящия Кодекс:

2.6.3.1.1 Инфекциозните вещества са вещества, за които е известно или основателно се очаква съдържат патогени.  
Патогените се определят като микроорганизми (включително бактерии, вируси, рикетсии, паразити, гъбички) и други агенти, като приони, които могат да причинят заболяване при хората или животните.

2.6.3.1.2 Биологични продукти са тези продукти, получени от живи организми, които се произвеждат и разпространяват в съответствие с изискванията на съответните национални органи, които могат да имат специални лицензионни процедури, и се използват за профилактика, лечение или диагностика на болести по хората или животните, или за развойни, експериментални или изследователски цели, свързани с тях. Те включват, но не се ограничават до, готови или незавършени продукти като ваксини.

2.6.3.1.3 Културите са резултат от процес, чрез който патогените се размножават целенасочено. Това определение не включва проби от хора или животни, както са определени в 2.6.3.1.4.

Δ 2.6.3.1.4 Проби от пациенти са тези, които се събират директно от хора или животни, включително, но не само, екскременти, секрети, кръв и нейните компоненти, тъкани натривки и тъканна течност, а също и органи, превозвани с цел, например, изследване, диагностика, разследване, лечение или профилактика.

2.6.3.1.5 [Запазено]

2.6.3.1.6 Медицински или клинични отпадъци са отпадъци от лечението на животни или хора или от биоизследвания.

2.6.3.2 Класификация на инфекциозните вещества

2.6.3.2.1 Инфекциозните вещества се класифицират в клас 6.2 и се причисляват към ООН 2814, ООН 2900, ООН 3291 или ООН 3373, според случая.

2.6.3.2.2 Инфекциозните вещества са разделени в следните категории:

2.6.3.2.2.1 Категория А: Инфекциозно вещество, което се превозва във форма, която при експозиция може да причини трайна инвалидност, животозастрашаващо или фатално заболяване при иначе здрави хора или животни. Примери за вещества, които отговарят на тези критерии, са дадени в таблицата в настоящия параграф.

**Забележка:** Експозиция възниква, когато инфекциозно вещество се освобождава извън защитната опаковка, което води до физически контакт с хора или животни.

- .1 Инфекциозните вещества, отговарящи на тези критерии, които причиняват болести по хората или по хората и животните, се причисляват към ООН 2814. Инфекциозни вещества, които причиняват болести само при животни, се причисляват към ООН 2900.
- .2 Причисляването към ООН 2814 или ООН 2900 се основава на известната медицинска история и симптоми на източника, човешки или животински, ендемичните местни условия или професионалната преценка относно индивидуалните обстоятелства на човешкия или животинския източник.

Забележка 1: Точното име на пратката за ООН 2814 е ИНФЕКЦИОЗНО ВЕЩЕСТВО, ЗАСЯГАЩО ХОРАТА.

Точното име на пратката за ООН 2900 е ИНФЕКЦИОЗНО ВЕЩЕСТВО, ЗАСЯГАЩО ЖИВОТНИТЕ само.

Забележка 2: Следната таблица не е изчерпателна. Инфекциозни вещества, включително нови или новопоявили се патогени, които не са включени в таблицата, но отговарят на същите критерии, се причисляват към категория А. Освен това, ако има съмнение дали дадено вещество отговаря на критериите, то се включва в категория А.

Забележка 3: В следващата таблица имената на микроорганизмите, изписани с курсив, са бактерии, микоплазми, рикетсии или гъбички.

Примери за инфекциозни вещества, включени в категория А

под каквато и да е форма, освен ако не е посочено друго (2.6.3.2.2.1.1)

Номер на ООН и точно име на пратката	Микроорганизми
ООН 2814 Инфекциозно вещество, засягащо хората (продължение)	<p><i>Bacillus anthracis</i> (само култури)</p> <p><i>Brucella abortus</i> (само култури)</p> <p><i>Brucella melitensis</i> (само култури)</p> <p><i>Brucella suis</i> (само култури)</p> <p><i>Burkholderia mallei</i> – <i>Pseudomonas mallei</i> – Glanders (само култури)</p> <p><i>Burkholderia pseudomallei</i> – <i>Pseudomonas pseudomallei</i> (само култури)</p> <p><i>Chlamydia psittaci</i> – птичи щамове (само култури)</p> <p><i>Clostridium botulinum</i> (само култури)</p> <p><i>Coccidioides immitis</i> (само култури)</p> <p><i>Coxiella burnetii</i> (само култури)</p> <p>Вирус на конго-кримската хеморагическа треска</p> <p>Вирус на денга (само култури)</p> <p>Вирус на източния конски енцефалит (само култури)</p> <p><i>Escherichia coli</i>, веротоксигенен (само култури)</p> <p>Вирус на ебола</p> <p>Вирус Elexal</p> <p><i>Francisella tularensis</i> (само култури)</p> <p>Вирус Гуанарито</p> <p>Вирус Хантаан</p>



Номер на ООН и точно име на пратката	Микроорганизми
ООН 2814 Инфекциозно вещество, засягащо хората (продължение)	Хантавируси, предизвикващи хеморагическа треска с бъбречен синдром Вирус на Хентра Вирус на хепатит В (само култури) Вирус на херпес В (само култури) Вирус на имунна недостатъчност при човека (само култури) Високопатогенен вирус на птичия грип (само култури) Вирус на японския енцефалит (само култури) Вирус на Хунин Вирус на болестта на Киасанурската гора Вирус на Ласса Вирус на Мачупо Вирус Марбург Вирус на маймунската шарка Mycobacterium tuberculosis (само култури) Вирус Нипах Вирус на омската хеморагическа треска Вирус на полиомиелита (само култури) Вирус на бяс (само култури) Rickettsia prowazekii (само култури) Rickettsia rickettsii (само култури) Вирус на Рифт-Вали (само култури) Вирус на руския пролетно-летен енцефалит (само култури) Вирус на Себина Shigella dysenteriae, тип 1 (само култури) Вирус на кърлежовия енцефалит (само култури) Вирус на шарка Вирус на венецуелския конски енцефалит (само култури) Вирус на енцефалита на Западния Нил (само култури) Вирус на жълтата треска (само култури) Yersinia pestis (само култури)
ООН 2900 Инфекциозно вещество, засягащо само животни	Вирус на африканската треска по свинете (само култури) Птичи парамиксовирус, тип 1 – Вирус на нюкясълската болест (Velogenic Newcastle disease) (само култури) Вирус на класическата свинска треска (само култури) Вирус на шапа (само култури) Вирус на нодули по кожата (само култури) Mycoplasma mycoides – Контагиозна плевропневмония по едрия рогат добитък (само култури) Вирус на чума по дребните преживни животни (само култури) Вирус на чума по едрия рогат добитък (само култури) Вирус на шарка по овцете (само култури) Вирус на шарка по козите (само култури) Вирус на везикулярната болест по свинете (само култури) Вирус на везикулярния стоматит (само култури)

2.6.3.2.2 Категория В: Инфекциозно вещество, което не отговаря на критериите за включване в категория А. Инфекциозните вещества в категория В се причисляват към ООН 3373.

**Забележка:** Точното име на пратката за ООН 3373 е **БИОЛОГИЧНО ВЕЩЕСТВО, КАТЕГОРИЯ В.**

2.6.3.2.3 Изключения

2.6.3.2.3.1 Веществата, които не съдържат инфекциозни вещества, или вещества, които е малко вероятно да причинят болести по хората или животните, не са предмет на разпоредбите на настоящия Кодекс, освен ако не отговарят на критериите за включване в друг клас.

2.6.3.2.3.2 Веществата, съдържащи микроорганизми, които не са патогенни за хората или животните, не са предмет на разпоредбите на настоящия Кодекс, освен ако не отговарят на критериите за включване в друг клас.

2.6.3.2.3.3 Веществата във форма, при която наличните патогени са неутрализирани или деактивирани по начин, че вече не представляват риск за здравето, не са предмет на разпоредбите на настоящия Кодекс, освен ако не отговарят на критериите за включване в друг клас.

**Забележка:** Медицинско оборудване, което е освободено от свободна течност, се счита за отговарящо на изискванията на настоящата точка и не е предмет на разпоредбите на настоящия Кодекс.

- 2.6.3.2.3.4 Пробите от околната среда (включително пробите от храни и вода), за които се счита, че не представляват значителен риск от инфекция, не са предмет на разпоредбите на настоящия Кодекс, освен ако не отговарят на критериите за включване в друг клас.
- 2.6.3.2.3.5 Сухите петна кръв, събрани чрез прилагане на капка кръв върху абсорбиращ материал, не са предмет на разпоредбите на настоящия Кодекс.
- 2.6.3.2.3.6 Пробите от изпражнения, взети като проби за анализ за скрита кръв, не са предмет на разпоредбите на настоящия Кодекс.
- 2.6.3.2.3.7 Кръвта или кръвните съставки, които са взети за преливане или получаване на кръвни продукти, използвани за преливане или трансплантация, и за всякакви тъкани или органи, предназначени за използване при трансплантация, както и за проби, взети във връзка с тези цели, не са предмет на разпоредбите на настоящия Кодекс.
- 2.6.3.2.3.8 Вземите от човек или животни проби, в които с минимална доза на вероятност се съдържат патогенни организми, не са предмет на разпоредбите на настоящия Кодекс, ако пробата се превозва в опаковка, от която няма изтичане и върху която в зависимост от конкретния случай има надпис „ОСВОБОДЕНА ПРОБА, ВЗЕТА ОТ ЧОВЕК“ или „ОСВОБОДЕНА ПРОБА, ВЗЕТА ОТ ЖИВОТНО“. Опаковката трябва да отговаря на следните условия:

.1 Опаковката трябва да се състои от три компонента:

- .1 херметичен(и) първичен(и) съд (съдове);
  - .2 непропусклива вторична опаковка; и
  - .3 външна опаковка с достатъчна здравина за нейната вместимост, маса и предназначение, с най-малко една повърхност с минимални размери 100 mm × 100 mm.
- .2 При превоз на течности между първичния(те) съд (съдове) и вторичната опаковка трябва да бъде поставен абсорбиращ материал, количеството на който е достатъчно за пълното поглъщане на съдържанието, така че по време на превоза освобождаващата се или протичаща течност да не може да проникне във външната опаковка и съществено да влоши защитните свойства на уплътняващия материал.
- .3 Ако в една вторична опаковка са поставени няколко чупливи първични съда, те трябва да бъдат опаковани поотделно или разделени за предотвратяване на контакт между тях.

**Забележка:** Изисква се елемент на професионална преценка, за да се определи дали дадено вещество е освободено съгласно настоящия параграф. Тази преценка следва да се основава на известната медицинска история, симптоми и индивидуални обстоятелства на източника, човека или животното, и ендемичните местни условия. Към пробите, превозвани в съответствие с разпоредбите на настоящия параграф, се отнасят, например, проби от кръв или урина за контрол нивото на холестерол, нивото на съдържание на кръвна захар, нивото на хормони или специфичния простатен антиген (PSA); проби, необходими за контрол на функционирането на органи като: сърце, черен дроб и бъбреци, при хората или животните, страдащи от заболявания, които не са заразни, или за терапевтично наблюдение на лекарствени препарати; проби, необходими за извършване на анализ с цел застраховане или трудоустрояване и предназначени за определяне наличието на лекарствени препарати или алкохол; тестове за бременност; биопсии за откриване на рак; тестове за откриване на антитела в хората или животните, при липса на всякаква опасност от инфекция (например, когато става дума за оценка на ваксина, предизвикваща имунитет, диагностика на аутоимунно заболяване и др.).

2.6.3.2.3.9 С изключение на:

- .1 медицински отпадъци (ООН 3291);
- .2 медицински устройства или оборудване, които са замърсени с инфекциозни вещества от категория А (ООН 2814 или 2900) или които съдържат такива вещества; и
- .3 медицински устройства или оборудване, замърсени с или съдържащи други опасни товари, които отговарят на определението за друг клас на опасност,

медицински устройства или оборудване, които са потенциално замърсени с или съдържат инфекциозни вещества, превозвани с цел дезинфекция, почистване, стерилизиране, ремонт или оценка на състоянието на оборудването, не са предмет на разпоредбите на настоящия Кодекс, ако са опаковани в опаковки, конструирани и изработени по такъв начин, че при нормални условия на превоз да не се разкъсват, пробиват или да изтича съдържанието им. Опаковките трябва да бъдат конструирани по такъв начин, че да отговарят на изискванията по отношение на конструкцията, предвидени в 6.1.4 или 6.6.4.

Тези опаковки трябва да отговарят на общите изисквания за опаковане на 4.1.1.1 и 4.1.1.2 и да могат да задържат медицинските устройства и оборудване при падане от височина 1,2 m.

На опаковката трябва да има маркировка „УПОТРЕБЯВАНО МЕДИЦИНСКО УСТРОЙСТВО“ или „УПОТРЕБЯВАНО МЕДИЦИНСКО ОБОРУДВАНЕ“. Когато се използват транспортни пакети, те трябва да бъдат маркирани по същия начин, освен в случаите, когато надписът остава видим.

### 2.6.3.3 Биологични продукти

2.6.3.3.1 За целите на настоящия Кодекс биологичните продукти се разделят на следните групи:

- .1 продукти, произведени и опаковани при спазване на изискванията на съответните национални органи и превозвани с цел тяхното окончателно опаковане или разпределяне, а също и за използване за лични медико-санитарни цели от медицински персонал или частни лица. Веществата в тази група не са предмет на разпоредбите на настоящия Кодекс;
- .2 продукти, които не са включени в .1 и по отношение на които е известно или съществуват основания да се предполага, че съдържат инфекциозни вещества, и които отговарят на критериите за отнасяне към категория А или категория В. На веществата в тази група се определят ООН номера 2814, 2900 или 3373 в зависимост от конкретния случай.

**Забележка:** Някои биологични продукти, одобрени за пускане на пазара, могат да представляват биологическа опасност само в определени райони на света. В този случай компетентните органи могат да изискат тези биологични продукти да удовлетворяват местните изисквания, прилагани за инфекциозни вещества, или да наложат други ограничения.

### 2.6.3.4 Генетично модифицирани микроорганизми и организми

2.6.3.4.1 Генно модифицираните микроорганизми, които не съответстват на определението за инфекциозно вещество, се класифицират в съответствие с глава 2.9.

### 2.6.3.5 Медицински или клинични отпадъци

2.6.3.5.1 Медицинските или клинични отпадъци, съдържащи инфекциозни вещества от категория А, се причисляват към ООН 2814 или ООН 2900, според случая. Медицинските или клиничните отпадъци, съдържащи инфекциозни вещества от категория В, се причисляват към ООН 3291.

2.6.3.5.2 Медицински или клинични отпадъци, по отношение на които има основание да се предполага, че съществува малка вероятност да съдържат инфекциозни вещества, се причисляват към ООН 3291. За целите на определяне на номера могат да се вземат под внимание международните, регионалните или националните каталози на отпадъците.

**Забележка:** Точното име на пратката за ООН 3291 е КЛИНИЧНИ ОТПАДЪЦИ, НЕУТОЧНЕНИ, НЕУПОМЕНАТИ ДРУГАДЕ или (БИО)МЕДИЦИНСКИ ОТПАДЪЦИ, НЕУПОМЕНАТИ ДРУГАДЕ или РЕГЛАМЕНТИРАНИ МЕДИЦИНСКИ ОТПАДЪЦИ, НЕУПОМЕНАТИ ДРУГАДЕ

2.6.3.5.3 Обеззаразените медицински или клинични отпадъци, които преди това са съдържали инфекциозни вещества, не са предмет на разпоредбите на настоящия Кодекс, освен ако не отговарят на критериите за включване в друг клас.

### 2.6.3.6 Заразени животни

2.6.3.6.1 С изключение на случаите, когато инфекциозно вещество не може да бъде изпратено по никакъв друг начин, не трябва да се използват живи животни за изпращане на такова вещество. Живо животно, което е било умишлено заразено и по отношение на което е известно или се допуска, че съдържа инфекциозно вещество, трябва да се превозва само в съответствие с условията и изискванията, одобрени от компетентния орган.

# Глава 2.7

## Клас 7 – Радиоактивен материал

Забележка: При клас 7 видът опаковка може да има решаващ ефект за класифицирането.

### 2.7.1 Определения

2.7.1.1 Радиоактивен материал означава всеки материал, съдържащ радионуклиди, при който както концентрацията на активност, така и общата активност в пратката надвишават стойностите, посочени в 2.7.2.2.1 до 2.7.2.2.6.

#### 2.7.1.2 Замърсяване

Замърсяване означава наличие на радиоактивност на повърхността в количества, превишаващи  $0,4 \text{ Bq/cm}^2$  за бета- или гама-излъчватели и за алфа-излъчватели с ниска токсичност, или  $0,04 \text{ Bq/cm}^2$  за всички други алфа-излъчватели.

Нефиксирано замърсяване е замърсяване, което може да бъде отстранено от повърхността при нормални условия на превоз.

Фиксираното замърсяване е замърсяване, различно от нефиксираното замърсяване.

#### 2.7.1.3 Определения на конкретни термини

A<sub>1</sub> и A<sub>2</sub>

A<sub>1</sub> е стойността на активност на радиоактивен материал под специална форма, която е посочена в таблицата в 2.7.2.2.1 или е определена съгласно разпоредбите на 2.7.2.2.2, и която се използва за определяне границите на активност за разпоредбите на настоящия Кодекс.

A<sub>2</sub> е стойността на активност на радиоактивен материал, различен от радиоактивен материал под специална форма, която е посочена в таблицата в 2.7.2.2.1 или е определена съгласно разпоредбите на 2.7.2.2.2, и която се използва за определяне границите на активност за разпоредбите на настоящия Кодекс.

*Делящи се нуклиди* означава уран-233, уран-235, плутоний-239 и плутоний-241. Делящ се материал означава материал, съдържащ който и да е от делящите се нуклиди. От определението за делящ се материал се изключва следното:

- .1 необлъчен естествен или обеднен уран;
- .2 естествен или обеднен уран, които са били облъчени само в термични реактори;
- .3 материал, в който общото съдържание на делящи се нуклиди е по-малко от 0,25 g;
- .4 всяка комбинация от .1, .2 и/или .3.

Тези изключения са валидни само ако няма друг материал с делящи се нуклиди в опаковката или в пратката, ако се превозва неупакован.

*Радиоактивен материал с ниска диспергираща способност* означава твърд радиоактивен материал или твърд радиоактивен материал в херметична капсула, с ограничена диспергираща способност и който не е в прахообразна форма

*Материал с ниска специфична активност (LSA)* означава радиоактивен материал, който по своята същност има ограничена специфична активност, или радиоактивен материал, за който се прилагат границите на прогнозната средна специфична активност. Външните защитни материали, обграждащи LSA материал, не се взимат под внимание при определяне на прогнозната средна специфична активност.

*Алфа-излъчватели със слаба токсичност* са: естествен уран; обеднен уран; естествен торий; уран-235 или уран-238; торий-232, торий-228 и торий 230, които се съдържат в минерали или под формата на физични и химични концентрати; или алфа-излъчватели с период на полуразпад по-малък от 10 дни.

*Специфична активност на радионуклид* означава активността на единица маса от този нуклид. Специфичната активност на даден материал е активността на единица маса от материала, в който радионуклидите основно са равномерно разпределени.

*Радиоактивен материал под специална форма* означава:

- .1 неразпръскващ се твърд радиоактивен материал; или
- .2 запечатана капсула, съдържаща радиоактивен материал.

*Предмет с повърхностно замърсяване (SCO)* означава твърд предмет, който не е радиоактивен, но съдържа радиоактивен материал, разпределен по неговата повърхност.

*Необлъчен торий* означава торий, съдържащ не повече от 10<sup>-7</sup> g уран-233 на грам торий-232.

*Необлъчен уран* е уран, съдържащ не повече от 2 × 10<sup>3</sup> Bq плутоний на грам уран-235, не повече от 9 × 10<sup>6</sup> Bq дялящи се продукти на грам уран-235 и не повече от 5 × 10<sup>3</sup> g уран-236 на грам уран-235.

*Уран естествен, обеднен, обогатен* означава:

*Естествен уран* означава уран(който може да бъде химически отделен), съдържащ естествена смес от уранови изотопи (около 99,28% уран-238 и 0,72 уран-235 от теглото).

*Обеднен уран* е уран, съдържащ процентно по-малко количество уран-235 от теглото в сравнение с естествения уран.

*Обогатен уран* е уран, съдържащ повече от 0,72% от теглото уран-235.

Във всички случаи има наличие на много малък тегловен процент уран-234.

## 2.7.2 Класификация

### 2.7.2.1 Общи положения

2.7.2.1.1 Радиоактивният материал се отнася към един от номерата на ООН, посочени в таблица 2.7.2.1.1, в съответствие с 2.7.2.4 и 2.7.2.5, като се вземат предвид характеристиките на материала, определени в 2.7.2.3.

Таблица 2.7.2.1.1 - Определяне на ООН номер

ООН номера	Точно име на пратката и описание
Освободени опаковки (1.5.1.5)	
2908	РАДИОАКТИВЕН МАТЕРИАЛ, ОСВОБОДЕНА ОПАКОВКА - ПРАЗНА ОПАКОВКА
2909	РАДИОАКТИВЕН МАТЕРИАЛ, ОСВОБОДЕНА ОПАКОВКА - ИЗДЕЛИЯ, ПРОИЗВЕДЕНИ ОТ ПРИРОДЕН УРАН или ОБЕДНЕН УРАН или ПРИРОДЕН ТОРИЙ
2910	РАДИОАКТИВЕН МАТЕРИАЛ, ОСВОБОДЕНА ОПАКОВКА - ОГРАНИЧЕНО КОЛИЧЕСТВО МАТЕРИАЛ
2911	РАДИОАКТИВЕН МАТЕРИАЛ, ОСВОБОДЕНА ОПАКОВКА - ИНСТРУМЕНТИ или ИЗДЕЛИЯ
3507	УРАНОВ ХЕКСАФЛУОРИД, РАДИОАКТИВЕН МАТЕРИАЛ, ОСВОБОДЕНА ОПАКОВКА, по-малко от 0,1 kg за опаковка, неделящ се или дялящ се - освободен b, c
Радиоактивен материал с ниска специфична активност (2.7.2.3.1)	
2912	РАДИОАКТИВЕН МАТЕРИАЛ, НИСКА СПЕЦИФИЧНА АКТИВНОСТ (LSA-I), неделящ се или дялящ се - освободенъ
3321	РАДИОАКТИВЕН МАТЕРИАЛ, НИСКА СПЕЦИФИЧНА АКТИВНОСТ (LSA-II), неделящ се или дялящ се - освободенъ
3322	РАДИОАКТИВЕН МАТЕРИАЛ, НИСКА СПЕЦИФИЧНА АКТИВНОСТ (LSA-III), неделящ се или дялящ се - освободенъ
3324	РАДИОАКТИВЕН МАТЕРИАЛ, НИСКА СПЕЦИФИЧНА АКТИВНОСТ (LSA-II), ДЕЛЯЩ СЕ
3325	РАДИОАКТИВЕН МАТЕРИАЛ, НИСКА СПЕЦИФИЧНА АКТИВНОСТ (LSA-III), ДЕЛЯЩ СЕ
Предмети с повърхностно радиоактивно замърсяване (2.7.2.3.2)	
2913	РАДИОАКТИВЕН МАТЕРИАЛ, ПРЕДМЕТИ С ПОВЪРХНОСТНО РАДИОАКТИВНО ЗАМЪРСЯВАНЕ (SCO-I или SCO-II), неделящ се или дялящ се - освободенъ
3326	РАДИОАКТИВЕН МАТЕРИАЛ, ПРЕДМЕТИ С ПОВЪРХНОСТНО РАДИОАКТИВНО ЗАМЪРСЯВАНЕ (SCO-I или SCO-II), ДЕЛЯЩ СЕ
Опаковки тип А (2.7.2.4.4)	
2915	РАДИОАКТИВЕН МАТЕРИАЛ, ОПАКОВКА ТИП А, без специална форма, неделящ се или дялящ се - освободенъ
3327	РАДИОАКТИВЕН МАТЕРИАЛ, ОПАКОВКА ТИП А, ДЕЛЯЩ СЕ, без специална форма
3332	РАДИОАКТИВЕН МАТЕРИАЛ, ОПАКОВКА ТИП А, СПЕЦИАЛНА ФОРМА, неделящ се или дялящ се - освободенъ
3333	РАДИОАКТИВЕН МАТЕРИАЛ, ОПАКОВКА ТИП А, СПЕЦИАЛНА ФОРМА, ДЕЛЯЩ СЕ
Опаковка тип В(и) (2.7.2.4.6)	
2916	РАДИОАКТИВЕН МАТЕРИАЛ, ОПАКОВКА ТИП В(У), неделящ се или дялящ се - освободенъ
3328	РАДИОАКТИВЕН МАТЕРИАЛ, ОПАКОВКА ТИП В(У), ДЕЛЯЩ СЕ

ООН номера	Точно име на пратката и описание
Опаковка тип В(м) (2.7.2.4.6)	
2917	РАДИОАКТИВЕН МАТЕРИАЛ, ОПАКОВКА ТИП В(М), неделящ се или дялящ се - освободенъ
3329	РАДИОАКТИВЕН МАТЕРИАЛ, ОПАКОВКА ТИП В(М), ДЕЛЯЩ СЕ
Опаковка тип С (2.7.2.4.6)	
3323	РАДИОАКТИВЕН МАТЕРИАЛ, ОПАКОВКА ТИП С, неделящ се или дялящ се - освободенъ
3330	РАДИОАКТИВЕН МАТЕРИАЛ, ОПАКОВКА ТИП С, ДЕЛЯЩ СЕ
Специални условия (2.7.2.5)	
2919	РАДИОАКТИВЕН МАТЕРИАЛ, ПРЕВОЗВАН ПРИ СПЕЦИАЛНИ УСЛОВИЯ, неделящ се или дялящ се - освободенъ
3331	РАДИОАКТИВЕН МАТЕРИАЛ, ПРЕВОЗВАН ПРИ СПЕЦИАЛНИ УСЛОВИЯ, ДЕЛЯЩ СЕ
Уранов хексафлуорид (2.7.2.4.5)	
2977	РАДИОАКТИВЕН МАТЕРИАЛ, УРАНОВ ХЕКСАФЛУОРИД, ДЕЛЯЩ СЕ
2978	РАДИОАКТИВЕН МАТЕРИАЛ, УРАНОВ ХЕКСАФЛУОРИД, неделящ се или дялящ се - освободенъ
3507	УРАНОВ ХЕКСАФЛУОРИД, РАДИОАКТИВЕН МАТЕРИАЛ, ОСВОБОДЕНА ОПАКОВКА, по-малко от 0,1 kg за опаковка, неделящ се или дялящ се - освободенъ, с

а Точното име на пратката се намира в колоната „Точно име на пратката и описание“ и се ограничава до частта, показана с главни букви. В случаите на ООН № 2909, 2911, 2913 и 3326, когато алтернативните точни имена на пратката са разделени с думата „или“, се използва само съответното подходящо име на пратката.

б Терминът „дялящ се-освободен“ се отнася само за материала, попадащ под освобождаване по 2.7.2.3.5.

с За ООН 3507 вижте също специална разпоредба 369 в глава 3.3.

## 2.7.2.2 Определяне на нивото на активност

2.7.2.2.1 В таблица 2.7.2.2.1 са посочени следните основни стойности за отделните радионуклиди:

- .1 A1 и A2 в ТВq;
- .2 граници на концентрация на активност за материали, за които се прилагат изключения, в Вq/g; и
- .3 граници на активност за пратки, за които се прилагат изключения, в Вq.

Таблица 2.7.2.2.1 – Основни стойности за отделни радионуклиди

Радионуклид (атомен номер)	A <sub>1</sub> (ТВq)	A <sub>2</sub> (ТВq)	Граница на концентрация на активност за материал, за който се прилага изключение (Зq/g)	Граница на активност за пратка, за която се прилага изключение (Вq)
<b>Актиний (89)</b>				
Ac-225 (a)	$8 \times 10^{-1}$	$6 \times 10^{-3}$	$1 \times 10^1$	$1 \times 10^4$
Ac-227 (a)	$9 \times 10^{-1}$	$9 \times 10^{-5}$	$1 \times 10^{-1}$	$1 \times 10^3$
Ac-228	$6 \times 10^{-1}$	$5 \times 10^{-1}$	$1 \times 10^1$	$1 \times 10^6$
<b>Сребро (47)</b>				
Ag-105	$2 \times 10^0$	$2 \times 10^0$	$1 \times 10^2$	$1 \times 10^6$
Ag-108m (a)	$7 \times 10^{-1}$	$7 \times 10^{-1}$	$1 \times 10^1$ (b)	$1 \times 10^6$ (b)
Ag-110m (a)	$4 \times 10^{-1}$	$4 \times 10^{-1}$	$1 \times 10^1$	$1 \times 10^6$
Ag-111	$2 \times 10^0$	$6 \times 10^{-1}$	$1 \times 10^3$	$1 \times 10^6$
<b>Алуминий (13)</b>				
Al-26	$1 \times 10^{-1}$	$1 \times 10^{-1}$	$1 \times 10^1$	$1 \times 10^5$
<b>Америций (95)</b>				
Am-241	$1 \times 10^1$	$1 \times 10^{-3}$	$1 \times 10^0$	$1 \times 10^4$
Am-242m (a)	$1 \times 10^1$	$1 \times 10^{-3}$	$1 \times 10^0$ (b)	$1 \times 10^4$ (b)
Am-243 (a)	$5 \times 10^0$	$1 \times 10^{-3}$	$1 \times 10^0$ (b)	$1 \times 10^3$ (b)
<b>Аргон (18)</b>				
Ar-37	$4 \times 10^1$	$4 \times 10^1$	$1 \times 10^6$	$1 \times 10^8$
Ar-39	$4 \times 10^1$	$2 \times 10^1$	$1 \times 10^7$	$1 \times 10^4$
Ar-41	$3 \times 10^{-1}$	$3 \times 10^{-1}$	$1 \times 10^2$	$1 \times 10^9$

Радионуклид (атомен номер)	A <sub>1</sub> (ТВq)	A <sub>2</sub> (ТВq)	Граница на концентрация на активност за материал, за който се прилага изключение (Вq/g)	Граница на активност за пратка, за която се прилага изключение (Вq)
<b>Арсен (33)</b>				
As-72	3 × 10 <sup>-1</sup>	3 × 10 <sup>-1</sup>	1 × 10 <sup>1</sup>	1 × 10 <sup>5</sup>
As-73	4 × 10 <sup>1</sup>	4 × 10 <sup>1</sup>	1 × 10 <sup>3</sup>	1 × 10 <sup>7</sup>
As-74	1 × 10 <sup>0</sup>	9 × 10 <sup>-1</sup>	1 × 10 <sup>1</sup>	1 × 10 <sup>6</sup>
As-76	3 × 10 <sup>-1</sup>	3 × 10 <sup>-1</sup>	1 × 10 <sup>2</sup>	1 × 10 <sup>5</sup>
As-77	2 × 10 <sup>1</sup>	7 × 10 <sup>-1</sup>	1 × 10 <sup>3</sup>	1 × 10 <sup>6</sup>
<b>Астат (85)</b>				
At-211 (a)	2 × 10 <sup>1</sup>	5 × 10 <sup>-1</sup>	1 × 10 <sup>3</sup>	1 × 10 <sup>7</sup>
<b>Злато (79)</b>				
Au-193	7 × 10 <sup>0</sup>	2 × 10 <sup>0</sup>	1 × 10 <sup>2</sup>	1 × 10 <sup>7</sup>
Au-194	1 × 10 <sup>0</sup>	1 × 10 <sup>0</sup>	1 × 10 <sup>1</sup>	1 × 10 <sup>6</sup>
Au-195	1 × 10 <sup>1</sup>	6 × 10 <sup>0</sup>	1 × 10 <sup>2</sup>	1 × 10 <sup>7</sup>
Au-198	1 × 10 <sup>0</sup>	6 × 10 <sup>-1</sup>	1 × 10 <sup>2</sup>	1 × 10 <sup>6</sup>
Au-199	1 × 10 <sup>1</sup>	6 × 10 <sup>-1</sup>	1 × 10 <sup>2</sup>	1 × 10 <sup>6</sup>
<b>Барий (56)</b>				
Ba-131 (a)	2 × 10 <sup>0</sup>	2 × 10 <sup>0</sup>	1 × 10 <sup>2</sup>	1 × 10 <sup>6</sup>
Ba-133	3 × 10 <sup>0</sup>	3 × 10 <sup>0</sup>	1 × 10 <sup>2</sup>	1 × 10 <sup>6</sup>
Ba-133m	2 × 10 <sup>1</sup>	6 × 10 <sup>-1</sup>	1 × 10 <sup>2</sup>	1 × 10 <sup>6</sup>
Ba-140 (a)	5 × 10 <sup>-1</sup>	3 × 10 <sup>-1</sup>	1 × 10 <sup>1</sup> (b)	1 × 10 <sup>5</sup> (b)
<b>Берилий (4)</b>				
Be-7	2 × 10 <sup>1</sup>	2 × 10 <sup>1</sup>	1 × 10 <sup>3</sup>	1 × 10 <sup>7</sup>
Be-10	4 × 10 <sup>1</sup>	6 × 10 <sup>-1</sup>	1 × 10 <sup>4</sup>	1 × 10 <sup>6</sup>
<b>Бисмут (83)</b>				
Bi-205	7 × 10 <sup>-1</sup>	7 × 10 <sup>-1</sup>	1 × 10 <sup>1</sup>	1 × 10 <sup>6</sup>
Bi-206	3 × 10 <sup>-1</sup>	3 × 10 <sup>-1</sup>	1 × 10 <sup>1</sup>	1 × 10 <sup>5</sup>
Bi-207	7 × 10 <sup>-1</sup>	7 × 10 <sup>-1</sup>	1 × 10 <sup>1</sup>	1 × 10 <sup>6</sup>
Bi-210	1 × 10 <sup>0</sup>	6 × 10 <sup>-1</sup>	1 × 10 <sup>3</sup>	1 × 10 <sup>6</sup>
Bi-210m (a)	6 × 10 <sup>-1</sup>	2 × 10 <sup>-2</sup>	1 × 10 <sup>1</sup>	1 × 10 <sup>5</sup>
Bi-212 (a)	7 × 10 <sup>-1</sup>	6 × 10 <sup>-1</sup>	1 × 10 <sup>1</sup> (b)	1 × 10 <sup>5</sup> (b)
<b>Берклий (97)</b>				
Bk-247	8 × 10 <sup>0</sup>	8 × 10 <sup>-4</sup>	1 × 10 <sup>0</sup>	1 × 10 <sup>4</sup>
Bk-249 (a)	4 × 10 <sup>1</sup>	3 × 10 <sup>-1</sup>	1 × 10 <sup>3</sup>	1 × 10 <sup>6</sup>
<b>Бром (35)</b>				
Br-76	4 × 10 <sup>-1</sup>	4 × 10 <sup>-1</sup>	1 × 10 <sup>1</sup>	1 × 10 <sup>5</sup>
Br-77	3 × 10 <sup>0</sup>	3 × 10 <sup>0</sup>	1 × 10 <sup>2</sup>	1 × 10 <sup>6</sup>
Br-82	4 × 10 <sup>-1</sup>	4 × 10 <sup>-1</sup>	1 × 10 <sup>1</sup>	1 × 10 <sup>6</sup>
<b>Въглерод (6)</b>				
C-11	1 × 10 <sup>0</sup>	6 × 10 <sup>-1</sup>	1 × 10 <sup>1</sup>	1 × 10 <sup>6</sup>
C-14	4 × 10 <sup>1</sup>	3 × 10 <sup>0</sup>	1 × 10 <sup>4</sup>	1 × 10 <sup>7</sup>
<b>Калций (20)</b>				
Ca-41	Неограничено	Неограничено	1 × 10 <sup>5</sup>	1 × 10 <sup>7</sup>
Ca-45	4 × 10 <sup>1</sup>	1 × 10 <sup>0</sup>	1 × 10 <sup>4</sup>	1 × 10 <sup>7</sup>
Ca-47 (a)	3 × 10 <sup>0</sup>	3 × 10 <sup>-1</sup>	1 × 10 <sup>1</sup>	1 × 10 <sup>6</sup>
<b>Кадмий (48)</b>				
Cd-109	3 × 10 <sup>1</sup>	2 × 10 <sup>0</sup>	1 × 10 <sup>4</sup>	1 × 10 <sup>6</sup>
Cd-113m	4 × 10 <sup>1</sup>	5 × 10 <sup>-1</sup>	1 × 10 <sup>3</sup>	1 × 10 <sup>6</sup>
Cd-115 (a)	3 × 10 <sup>0</sup>	4 × 10 <sup>-1</sup>	1 × 10 <sup>2</sup>	1 × 10 <sup>6</sup>
Cd-115m	5 × 10 <sup>-1</sup>	5 × 10 <sup>-1</sup>	1 × 10 <sup>3</sup>	1 × 10 <sup>6</sup>
<b>Церий (58)</b>				
Ce-139	7 × 10 <sup>0</sup>	2 × 10 <sup>0</sup>	1 × 10 <sup>2</sup>	1 × 10 <sup>6</sup>
Ce-141	2 × 10 <sup>1</sup>	6 × 10 <sup>-1</sup>	1 × 10 <sup>2</sup>	1 × 10 <sup>7</sup>
Ce-143	9 × 10 <sup>-1</sup>	6 × 10 <sup>-1</sup>	1 × 10 <sup>2</sup>	1 × 10 <sup>6</sup>
Ce-144 (a)	2 × 10 <sup>-1</sup>	2 × 10 <sup>-1</sup>	1 × 10 <sup>2</sup> (b)	1 × 10 <sup>5</sup> (b)
<b>Калифорний (98)</b>				
Cf-248	4 × 10 <sup>1</sup>	6 × 10 <sup>-3</sup>	1 × 10 <sup>1</sup>	1 × 10 <sup>4</sup>
Cf-249	3 × 10 <sup>0</sup>	8 × 10 <sup>-4</sup>	1 × 10 <sup>0</sup>	1 × 10 <sup>3</sup>
Cf-250	2 × 10 <sup>1</sup>	2 × 10 <sup>-3</sup>	1 × 10 <sup>1</sup>	1 × 10 <sup>4</sup>
Cf-251	7 × 10 <sup>0</sup>	7 × 10 <sup>-4</sup>	1 × 10 <sup>0</sup>	1 × 10 <sup>3</sup>

Радионуклид (атомен номер)	A <sub>1</sub> (ТВq)	A <sub>2</sub> (ТВq)	Граница на концентрация на активност за материал, за който се прилага изключение (Bq/g)	Граница на активност за пратка, за която се прилага изключение (Bq)
Cf-252	1 × 10 <sup>-1</sup>	3 × 10 <sup>-3</sup>	1 × 10 <sup>1</sup>	1 × 10 <sup>4</sup>
Cf-253 (a)	4 × 10 <sup>1</sup>	4 × 10 <sup>-2</sup>	1 × 10 <sup>2</sup>	1 × 10 <sup>5</sup>
Cf-254	1 × 10 <sup>-3</sup>	1 × 10 <sup>-3</sup>	1 × 10 <sup>0</sup>	1 × 10 <sup>3</sup>
<b>Хлор (17)</b>				
Cl-36	1 × 10 <sup>1</sup>	6 × 10 <sup>-1</sup>	1 × 10 <sup>4</sup>	1 × 10 <sup>6</sup>
Cl-38	2 × 10 <sup>-1</sup>	2 × 10 <sup>-1</sup>	1 × 10 <sup>1</sup>	1 × 10 <sup>5</sup>
<b>Кюрий (96)</b>				
Cm-240	4 × 10 <sup>1</sup>	2 × 10 <sup>-2</sup>	1 × 10 <sup>2</sup>	1 × 10 <sup>5</sup>
Cm-241	2 × 10 <sup>0</sup>	1 × 10 <sup>0</sup>	1 × 10 <sup>2</sup>	1 × 10 <sup>6</sup>
Cm-242	4 × 10 <sup>1</sup>	1 × 10 <sup>-2</sup>	1 × 10 <sup>2</sup>	1 × 10 <sup>5</sup>
Cm-243	9 × 10 <sup>0</sup>	1 × 10 <sup>-3</sup>	1 × 10 <sup>0</sup>	1 × 10 <sup>4</sup>
Cm-244	2 × 10 <sup>1</sup>	2 × 10 <sup>-3</sup>	1 × 10 <sup>1</sup>	1 × 10 <sup>4</sup>
Cm-245	9 × 10 <sup>0</sup>	9 × 10 <sup>-4</sup>	1 × 10 <sup>0</sup>	1 × 10 <sup>3</sup>
Cm-246	9 × 10 <sup>0</sup>	9 × 10 <sup>-4</sup>	1 × 10 <sup>0</sup>	1 × 10 <sup>3</sup>
Cm-247 (a)	3 × 10 <sup>0</sup>	1 × 10 <sup>-3</sup>	1 × 10 <sup>0</sup>	1 × 10 <sup>4</sup>
Cm-248	2 × 10 <sup>-2</sup>	3 × 10 <sup>-4</sup>	1 × 10 <sup>0</sup>	1 × 10 <sup>3</sup>
<b>Кобалт (27)</b>				
Co-55	5 × 10 <sup>-1</sup>	5 × 10 <sup>-1</sup>	1 × 10 <sup>1</sup>	1 × 10 <sup>6</sup>
Co-56	3 × 10 <sup>-1</sup>	3 × 10 <sup>-1</sup>	1 × 10 <sup>1</sup>	1 × 10 <sup>5</sup>
Co-57	1 × 10 <sup>1</sup>	1 × 10 <sup>1</sup>	1 × 10 <sup>2</sup>	1 × 10 <sup>6</sup>
Co-58	1 × 10 <sup>0</sup>	1 × 10 <sup>0</sup>	1 × 10 <sup>1</sup>	1 × 10 <sup>6</sup>
Co-58m	4 × 10 <sup>1</sup>	4 × 10 <sup>1</sup>	1 × 10 <sup>4</sup>	1 × 10 <sup>7</sup>
Co-60	4 × 10 <sup>-1</sup>	4 × 10 <sup>-1</sup>	1 × 10 <sup>1</sup>	1 × 10 <sup>5</sup>
<b>Хром (24)</b>				
Cr-51	3 × 10 <sup>1</sup>	3 × 10 <sup>1</sup>	1 × 10 <sup>3</sup>	1 × 10 <sup>7</sup>
<b>Цезий (55)</b>				
Cs-129	4 × 10 <sup>0</sup>	4 × 10 <sup>0</sup>	1 × 10 <sup>2</sup>	1 × 10 <sup>5</sup>
Cs-131	3 × 10 <sup>1</sup>	3 × 10 <sup>1</sup>	1 × 10 <sup>3</sup>	1 × 10 <sup>6</sup>
Cs-132	1 × 10 <sup>0</sup>	1 × 10 <sup>0</sup>	1 × 10 <sup>1</sup>	1 × 10 <sup>5</sup>
Cs-134	7 × 10 <sup>-1</sup>	7 × 10 <sup>-1</sup>	1 × 10 <sup>1</sup>	1 × 10 <sup>4</sup>
Cs-134m	4 × 10 <sup>1</sup>	6 × 10 <sup>-1</sup>	1 × 10 <sup>3</sup>	1 × 10 <sup>5</sup>
Cs-135	4 × 10 <sup>1</sup>	1 × 10 <sup>0</sup>	1 × 10 <sup>4</sup>	1 × 10 <sup>7</sup>
Cs-136	5 × 10 <sup>-1</sup>	5 × 10 <sup>-1</sup>	1 × 10 <sup>1</sup>	1 × 10 <sup>5</sup>
Cs-137 (a)	2 × 10 <sup>0</sup>	6 × 10 <sup>-1</sup>	1 × 10 <sup>1</sup> (b)	1 × 10 <sup>4</sup> (b)
<b>Мед (29)</b>				
Cu-64	6 × 10 <sup>0</sup>	1 × 10 <sup>0</sup>	1 × 10 <sup>2</sup>	1 × 10 <sup>6</sup>
Cu-67	1 × 10 <sup>1</sup>	7 × 10 <sup>-1</sup>	1 × 10 <sup>2</sup>	1 × 10 <sup>6</sup>
<b>Диспросий (66)</b>				
Dy-159	2 × 10 <sup>1</sup>	2 × 10 <sup>1</sup>	1 × 10 <sup>3</sup>	1 × 10 <sup>7</sup>
Dy-165	9 × 10 <sup>-1</sup>	6 × 10 <sup>-1</sup>	1 × 10 <sup>3</sup>	1 × 10 <sup>6</sup>
Dy-166 (a)	9 × 10 <sup>-1</sup>	3 × 10 <sup>-1</sup>	1 × 10 <sup>3</sup>	1 × 10 <sup>6</sup>
<b>Ербий (68)</b>				
Er-169	4 × 10 <sup>1</sup>	1 × 10 <sup>0</sup>	1 × 10 <sup>4</sup>	1 × 10 <sup>7</sup>
Er-171	8 × 10 <sup>-1</sup>	5 × 10 <sup>-1</sup>	1 × 10 <sup>2</sup>	1 × 10 <sup>6</sup>
<b>Европий (63)</b>				
Eu-147	2 × 10 <sup>0</sup>	2 × 10 <sup>0</sup>	1 × 10 <sup>2</sup>	1 × 10 <sup>6</sup>
Eu-148	5 × 10 <sup>-1</sup>	5 × 10 <sup>-1</sup>	1 × 10 <sup>1</sup>	1 × 10 <sup>6</sup>
Eu-149	2 × 10 <sup>1</sup>	2 × 10 <sup>1</sup>	1 × 10 <sup>2</sup>	1 × 10 <sup>7</sup>
Eu-150 (краткотраен)	2 × 10 <sup>0</sup>	7 × 10 <sup>-1</sup>	1 × 10 <sup>3</sup>	1 × 10 <sup>6</sup>
Eu-150 (дълготраен)	7 × 10 <sup>-1</sup>	7 × 10 <sup>-1</sup>	1 × 10 <sup>1</sup>	1 × 10 <sup>6</sup>
Eu-152	1 × 10 <sup>0</sup>	1 × 10 <sup>0</sup>	1 × 10 <sup>1</sup>	1 × 10 <sup>6</sup>
Eu-152m	8 × 10 <sup>-1</sup>	8 × 10 <sup>-1</sup>	1 × 10 <sup>2</sup>	1 × 10 <sup>6</sup>
Eu-154	9 × 10 <sup>-1</sup>	6 × 10 <sup>-1</sup>	1 × 10 <sup>1</sup>	1 × 10 <sup>6</sup>
Eu-155	2 × 10 <sup>1</sup>	3 × 10 <sup>0</sup>	1 × 10 <sup>2</sup>	1 × 10 <sup>7</sup>
Eu-156	7 × 10 <sup>-1</sup>	7 × 10 <sup>-1</sup>	1 × 10 <sup>1</sup>	1 × 10 <sup>6</sup>
<b>Флуор (9)</b>				
F-18	1 × 10 <sup>0</sup>	6 × 10 <sup>-1</sup>	1 × 10 <sup>1</sup>	1 × 10 <sup>6</sup>



Радионуклид (атомен номер)	A <sub>1</sub> (ТВq)	A <sub>2</sub> (ТВq)	Граница на концентрация на активност за материал, за който се прилага изключение (Bq/g)	Граница на активност за пратка, за която се прилага изключение (Bq)
<b>Желязо (26)</b>				
Fe-52 (a)	3 × 10 <sup>-1</sup>	3 × 10 <sup>-1</sup>	1 × 10 <sup>1</sup>	1 × 10 <sup>6</sup>
Fe-55	4 × 10 <sup>1</sup>	4 × 10 <sup>1</sup>	1 × 10 <sup>4</sup>	1 × 10 <sup>6</sup>
Fe-59	9 × 10 <sup>-1</sup>	9 × 10 <sup>-1</sup>	1 × 10 <sup>1</sup>	1 × 10 <sup>6</sup>
Fe-60 (a)	4 × 10 <sup>1</sup>	2 × 10 <sup>-1</sup>	1 × 10 <sup>2</sup>	1 × 10 <sup>5</sup>
<b>Галий (31)</b>				
Ga-67	7 × 10 <sup>0</sup>	3 × 10 <sup>0</sup>	1 × 10 <sup>2</sup>	1 × 10 <sup>6</sup>
Ga-68	5 × 10 <sup>-1</sup>	5 × 10 <sup>-1</sup>	1 × 10 <sup>1</sup>	1 × 10 <sup>5</sup>
Ga-72	4 × 10 <sup>-1</sup>	4 × 10 <sup>-1</sup>	1 × 10 <sup>1</sup>	1 × 10 <sup>5</sup>
<b>Гадолиний (64)</b>				
Gd-146 (a)	5 × 10 <sup>-1</sup>	5 × 10 <sup>-1</sup>	1 × 10 <sup>1</sup>	1 × 10 <sup>6</sup>
Gd-148	2 × 10 <sup>1</sup>	2 × 10 <sup>-3</sup>	1 × 10 <sup>1</sup>	1 × 10 <sup>4</sup>
Gd-153	1 × 10 <sup>1</sup>	9 × 10 <sup>0</sup>	1 × 10 <sup>2</sup>	1 × 10 <sup>7</sup>
Gd-159	3 × 10 <sup>0</sup>	6 × 10 <sup>-1</sup>	1 × 10 <sup>3</sup>	1 × 10 <sup>6</sup>
<b>Германий (32)</b>				
Ge-68 (a)	5 × 10 <sup>-1</sup>	5 × 10 <sup>-1</sup>	1 × 10 <sup>1</sup>	1 × 10 <sup>5</sup>
Ge-71	4 × 10 <sup>1</sup>	4 × 10 <sup>1</sup>	1 × 10 <sup>4</sup>	1 × 10 <sup>8</sup>
Ge-77	3 × 10 <sup>-1</sup>	3 × 10 <sup>-1</sup>	1 × 10 <sup>1</sup>	1 × 10 <sup>5</sup>
<b>Хафний (72)</b>				
Hf-172 (a)	6 × 10 <sup>-1</sup>	6 × 10 <sup>-1</sup>	1 × 10 <sup>1</sup>	1 × 10 <sup>6</sup>
Hf-175	3 × 10 <sup>0</sup>	3 × 10 <sup>0</sup>	1 × 10 <sup>2</sup>	1 × 10 <sup>6</sup>
Hf-181	2 × 10 <sup>0</sup>	5 × 10 <sup>-1</sup>	1 × 10 <sup>1</sup>	1 × 10 <sup>6</sup>
Hf-182	Неограничено	Неограничено	1 × 10 <sup>2</sup>	1 × 10 <sup>6</sup>
<b>Живак (80)</b>				
Hg-194 (a)	1 × 10 <sup>0</sup>	1 × 10 <sup>0</sup>	1 × 10 <sup>1</sup>	1 × 10 <sup>6</sup>
Hg-195m (a)	3 × 10 <sup>0</sup>	7 × 10 <sup>-1</sup>	1 × 10 <sup>2</sup>	1 × 10 <sup>6</sup>
Hg-197	2 × 10 <sup>1</sup>	1 × 10 <sup>1</sup>	1 × 10 <sup>2</sup>	1 × 10 <sup>7</sup>
Hg-197m	1 × 10 <sup>1</sup>	4 × 10 <sup>-1</sup>	1 × 10 <sup>2</sup>	1 × 10 <sup>6</sup>
Hg-203	5 × 10 <sup>0</sup>	1 × 10 <sup>0</sup>	1 × 10 <sup>2</sup>	1 × 10 <sup>5</sup>
<b>Холмий (67)</b>				
Ho-166	4 × 10 <sup>-1</sup>	4 × 10 <sup>-1</sup>	1 × 10 <sup>3</sup>	1 × 10 <sup>5</sup>
Ho-166m	6 × 10 <sup>-1</sup>	5 × 10 <sup>-1</sup>	1 × 10 <sup>1</sup>	1 × 10 <sup>6</sup>
<b>Йод (53)</b>				
I-123	6 × 10 <sup>0</sup>	3 × 10 <sup>0</sup>	1 × 10 <sup>2</sup>	1 × 10 <sup>7</sup>
I-124	1 × 10 <sup>0</sup>	1 × 10 <sup>0</sup>	1 × 10 <sup>1</sup>	1 × 10 <sup>6</sup>
I-125	2 × 10 <sup>1</sup>	3 × 10 <sup>0</sup>	1 × 10 <sup>3</sup>	1 × 10 <sup>6</sup>
I-126	2 × 10 <sup>0</sup>	1 × 10 <sup>0</sup>	1 × 10 <sup>2</sup>	1 × 10 <sup>6</sup>
I-129	Неограничено	Неограничено	1 × 10 <sup>2</sup>	1 × 10 <sup>5</sup>
I-131	3 × 10 <sup>0</sup>	7 × 10 <sup>-1</sup>	1 × 10 <sup>2</sup>	1 × 10 <sup>6</sup>
I-132	4 × 10 <sup>-1</sup>	4 × 10 <sup>-1</sup>	1 × 10 <sup>1</sup>	1 × 10 <sup>5</sup>
I-133	7 × 10 <sup>-1</sup>	6 × 10 <sup>-1</sup>	1 × 10 <sup>1</sup>	1 × 10 <sup>6</sup>
I-134	3 × 10 <sup>-1</sup>	3 × 10 <sup>-1</sup>	1 × 10 <sup>1</sup>	1 × 10 <sup>5</sup>
I-135 (a)	6 × 10 <sup>-1</sup>	6 × 10 <sup>-1</sup>	1 × 10 <sup>1</sup>	1 × 10 <sup>6</sup>
<b>Индий (49)</b>				
In-111	3 × 10 <sup>0</sup>	3 × 10 <sup>0</sup>	1 × 10 <sup>2</sup>	1 × 10 <sup>6</sup>
In-113m	4 × 10 <sup>0</sup>	2 × 10 <sup>0</sup>	1 × 10 <sup>2</sup>	1 × 10 <sup>6</sup>
In-114m (a)	1 × 10 <sup>1</sup>	5 × 10 <sup>-1</sup>	1 × 10 <sup>2</sup>	1 × 10 <sup>6</sup>
In-115m	7 × 10 <sup>0</sup>	1 × 10 <sup>0</sup>	1 × 10 <sup>2</sup>	1 × 10 <sup>6</sup>
<b>Иридий (77)</b>				
Ir-189 (a)	1 × 10 <sup>1</sup>	1 × 10 <sup>1</sup>	1 × 10 <sup>2</sup>	1 × 10 <sup>7</sup>
Ir-190	7 × 10 <sup>-1</sup>	7 × 10 <sup>-1</sup>	1 × 10 <sup>1</sup>	1 × 10 <sup>6</sup>
Ir-192	1 × 10 <sup>0</sup> (c)	6 × 10 <sup>-1</sup>	1 × 10 <sup>1</sup>	1 × 10 <sup>4</sup>
Ir-194	3 × 10 <sup>-1</sup>	3 × 10 <sup>-1</sup>	1 × 10 <sup>2</sup>	1 × 10 <sup>5</sup>
<b>Калий (19)</b>				
K-40	9 × 10 <sup>-1</sup>	9 × 10 <sup>-1</sup>	1 × 10 <sup>2</sup>	1 × 10 <sup>6</sup>
K-42	2 × 10 <sup>-1</sup>	2 × 10 <sup>-1</sup>	1 × 10 <sup>2</sup>	1 × 10 <sup>6</sup>
K-43	7 × 10 <sup>-1</sup>	6 × 10 <sup>-1</sup>	1 × 10 <sup>1</sup>	1 × 10 <sup>6</sup>

Радионуклид (атомен номер)	A <sub>1</sub> (ТВq)	A <sub>2</sub> (ТВq)	Граница на концентрация на активност за материал, за който се прилага изключение (Bq/g)	Граница на активност за пратка, за която се прилага изключение (Bq)
<b>Криптон (36)</b>				
Kr-79	4 × 10 <sup>0</sup>	2 × 10 <sup>0</sup>	1 × 10 <sup>3</sup>	1 × 10 <sup>5</sup>
Kr-81	4 × 10 <sup>1</sup>	4 × 10 <sup>1</sup>	1 × 10 <sup>4</sup>	1 × 10 <sup>7</sup>
Kr-85	1 × 10 <sup>1</sup>	1 × 10 <sup>1</sup>	1 × 10 <sup>5</sup>	1 × 10 <sup>4</sup>
Kr-85m	8 × 10 <sup>0</sup>	3 × 10 <sup>0</sup>	1 × 10 <sup>3</sup>	1 × 10 <sup>10</sup>
Kr-87	2 × 10 <sup>-1</sup>	2 × 10 <sup>-1</sup>	1 × 10 <sup>2</sup>	1 × 10 <sup>9</sup>
<b>Лантан (57)</b>				
La-137	3 × 10 <sup>1</sup>	6 × 10 <sup>0</sup>	1 × 10 <sup>3</sup>	1 × 10 <sup>7</sup>
La-140	4 × 10 <sup>-1</sup>	4 × 10 <sup>-1</sup>	1 × 10 <sup>1</sup>	1 × 10 <sup>5</sup>
<b>Лутеций (71)</b>				
Lu-172	6 × 10 <sup>-1</sup>	6 × 10 <sup>-1</sup>	1 × 10 <sup>1</sup>	1 × 10 <sup>6</sup>
Lu-173	8 × 10 <sup>0</sup>	8 × 10 <sup>0</sup>	1 × 10 <sup>2</sup>	1 × 10 <sup>7</sup>
Lu-174	9 × 10 <sup>0</sup>	9 × 10 <sup>0</sup>	1 × 10 <sup>2</sup>	1 × 10 <sup>7</sup>
Lu-174m	2 × 10 <sup>1</sup>	1 × 10 <sup>1</sup>	1 × 10 <sup>2</sup>	1 × 10 <sup>7</sup>
Lu-177	3 × 10 <sup>1</sup>	7 × 10 <sup>-1</sup>	1 × 10 <sup>3</sup>	1 × 10 <sup>7</sup>
<b>Магнезий (12)</b>				
Mg-28 (a)	3 × 10 <sup>-1</sup>	3 × 10 <sup>-1</sup>	1 × 10 <sup>1</sup>	1 × 10 <sup>5</sup>
<b>Манган (25)</b>				
Mn-52	3 × 10 <sup>-1</sup>	3 × 10 <sup>-1</sup>	1 × 10 <sup>1</sup>	1 × 10 <sup>5</sup>
Mn-53	Неограничено	Неограничено	1 × 10 <sup>4</sup>	1 × 10 <sup>9</sup>
Mn-54	1 × 10 <sup>0</sup>	1 × 10 <sup>0</sup>	1 × 10 <sup>1</sup>	1 × 10 <sup>6</sup>
Mn-56	3 × 10 <sup>-1</sup>	3 × 10 <sup>-1</sup>	1 × 10 <sup>1</sup>	1 × 10 <sup>5</sup>
<b>Молибден (42)</b>				
Mo-93	4 × 10 <sup>1</sup>	2 × 10 <sup>1</sup>	1 × 10 <sup>3</sup>	1 × 10 <sup>8</sup>
Mo-99 (a)	1 × 10 <sup>0</sup>	6 × 10 <sup>-1</sup>	1 × 10 <sup>2</sup>	1 × 10 <sup>6</sup>
<b>Азот (7)</b>				
N-13	9 × 10 <sup>-1</sup>	6 × 10 <sup>-1</sup>	1 × 10 <sup>2</sup>	1 × 10 <sup>9</sup>
<b>Натрий (11)</b>				
Na-22	5 × 10 <sup>-1</sup>	5 × 10 <sup>-1</sup>	1 × 10 <sup>1</sup>	1 × 10 <sup>6</sup>
Na-24	2 × 10 <sup>-1</sup>	2 × 10 <sup>-1</sup>	1 × 10 <sup>1</sup>	1 × 10 <sup>5</sup>
<b>Ниобий (41)</b>				
Nb-93m	4 × 10 <sup>1</sup>	3 × 10 <sup>1</sup>	1 × 10 <sup>4</sup>	1 × 10 <sup>7</sup>
Nb-94	7 × 10 <sup>-1</sup>	7 × 10 <sup>-1</sup>	1 × 10 <sup>1</sup>	1 × 10 <sup>6</sup>
Nb-95	1 × 10 <sup>0</sup>	1 × 10 <sup>0</sup>	1 × 10 <sup>1</sup>	1 × 10 <sup>6</sup>
Nb-97	9 × 10 <sup>-1</sup>	6 × 10 <sup>-1</sup>	1 × 10 <sup>1</sup>	1 × 10 <sup>6</sup>
<b>Неодим (60)</b>				
Nd-147	6 × 10 <sup>0</sup>	6 × 10 <sup>-1</sup>	1 × 10 <sup>2</sup>	1 × 10 <sup>6</sup>
Nd-149	6 × 10 <sup>-1</sup>	5 × 10 <sup>-1</sup>	1 × 10 <sup>2</sup>	1 × 10 <sup>6</sup>
<b>Никел (28)</b>				
Ni-59	Неограничено	Неограничено	1 × 10 <sup>4</sup>	1 × 10 <sup>8</sup>
Ni-63	4 × 10 <sup>1</sup>	3 × 10 <sup>1</sup>	1 × 10 <sup>5</sup>	1 × 10 <sup>8</sup>
Ni-65	4 × 10 <sup>-1</sup>	4 × 10 <sup>-1</sup>	1 × 10 <sup>1</sup>	1 × 10 <sup>6</sup>
<b>Нептуний (93)</b>				
Np-235	4 × 10 <sup>1</sup>	4 × 10 <sup>1</sup>	1 × 10 <sup>3</sup>	1 × 10 <sup>7</sup>
Np-236 (краткотраен)	2 × 10 <sup>1</sup>	2 × 10 <sup>0</sup>	1 × 10 <sup>3</sup>	1 × 10 <sup>7</sup>
Np-236 (дълготраен)	9 × 10 <sup>0</sup>	2 × 10 <sup>-2</sup>	1 × 10 <sup>2</sup>	1 × 10 <sup>5</sup>
Np-237	2 × 10 <sup>1</sup>	2 × 10 <sup>-3</sup>	1 × 10 <sup>0</sup> (b)	1 × 10 <sup>3</sup> (b)
Np-239	7 × 10 <sup>0</sup>	4 × 10 <sup>-1</sup>	1 × 10 <sup>2</sup>	1 × 10 <sup>7</sup>
<b>Осмий (76)</b>				
Os-185	1 × 10 <sup>0</sup>	1 × 10 <sup>0</sup>	1 × 10 <sup>1</sup>	1 × 10 <sup>6</sup>
Os-191	1 × 10 <sup>1</sup>	2 × 10 <sup>0</sup>	1 × 10 <sup>2</sup>	1 × 10 <sup>7</sup>
Os-191m	4 × 10 <sup>1</sup>	3 × 10 <sup>1</sup>	1 × 10 <sup>3</sup>	1 × 10 <sup>7</sup>
Os-193	2 × 10 <sup>0</sup>	6 × 10 <sup>-1</sup>	1 × 10 <sup>2</sup>	1 × 10 <sup>6</sup>
Os-194 (a)	3 × 10 <sup>-1</sup>	3 × 10 <sup>-1</sup>	1 × 10 <sup>2</sup>	1 × 10 <sup>5</sup>
<b>Фосфор (15)</b>				
P-32	5 × 10 <sup>-1</sup>	5 × 10 <sup>-1</sup>	1 × 10 <sup>3</sup>	1 × 10 <sup>5</sup>
P-33	4 × 10 <sup>1</sup>	1 × 10 <sup>0</sup>	1 × 10 <sup>5</sup>	1 × 10 <sup>8</sup>

Радионуклид (атомен номер)	A <sub>1</sub> (ТВq)	A <sub>2</sub> (ТВq)	Граница на концентрация на активност за материал, за който се прилага изключение (Bq/g)	Граница на активност за пратка, за която се прилага изключение (Bq)
<b>Протактиний (91)</b>				
Pa-230 (a)	2 × 10 <sup>0</sup>	7 × 10 <sup>-2</sup>	1 × 10 <sup>1</sup>	1 × 10 <sup>6</sup>
Pa-231	4 × 10 <sup>0</sup>	4 × 10 <sup>-4</sup>	1 × 10 <sup>0</sup>	1 × 10 <sup>3</sup>
Pa-233	5 × 10 <sup>0</sup>	7 × 10 <sup>-1</sup>	1 × 10 <sup>2</sup>	1 × 10 <sup>7</sup>
<b>Олово (82)</b>				
Pb-201	1 × 10 <sup>0</sup>	1 × 10 <sup>0</sup>	1 × 10 <sup>1</sup>	1 × 10 <sup>6</sup>
Pb-202	4 × 10 <sup>1</sup>	2 × 10 <sup>1</sup>	1 × 10 <sup>3</sup>	1 × 10 <sup>6</sup>
Pb-203	4 × 10 <sup>0</sup>	3 × 10 <sup>0</sup>	1 × 10 <sup>2</sup>	1 × 10 <sup>6</sup>
Pb-205	Неограничено	Неограничено	1 × 10 <sup>4</sup>	1 × 10 <sup>7</sup>
Pb-210 (a)	1 × 10 <sup>0</sup>	5 × 10 <sup>-2</sup>	1 × 10 <sup>1</sup> (b)	1 × 10 <sup>4</sup> (b)
Pb-212 (a)	7 × 10 <sup>-1</sup>	2 × 10 <sup>-1</sup>	1 × 10 <sup>1</sup> (b)	1 × 10 <sup>5</sup> (b)
<b>Паладий (46)</b>				
Pd-103 (a)	4 × 10 <sup>1</sup>	4 × 10 <sup>1</sup>	1 × 10 <sup>3</sup>	1 × 10 <sup>8</sup>
Pd-107	Неограничено	Неограничено	1 × 10 <sup>5</sup>	1 × 10 <sup>8</sup>
Pd-109	2 × 10 <sup>0</sup>	5 × 10 <sup>-1</sup>	1 × 10 <sup>3</sup>	1 × 10 <sup>6</sup>
<b>Прометий (61)</b>				
Pm-143	3 × 10 <sup>0</sup>	3 × 10 <sup>0</sup>	1 × 10 <sup>2</sup>	1 × 10 <sup>6</sup>
Pm-144	7 × 10 <sup>-1</sup>	7 × 10 <sup>-1</sup>	1 × 10 <sup>1</sup>	1 × 10 <sup>6</sup>
Pm-145	3 × 10 <sup>1</sup>	1 × 10 <sup>1</sup>	1 × 10 <sup>3</sup>	1 × 10 <sup>7</sup>
Pm-147	4 × 10 <sup>1</sup>	2 × 10 <sup>0</sup>	1 × 10 <sup>4</sup>	1 × 10 <sup>7</sup>
Pm-148m (a)	8 × 10 <sup>-1</sup>	7 × 10 <sup>-1</sup>	1 × 10 <sup>1</sup>	1 × 10 <sup>6</sup>
Pm-149	2 × 10 <sup>0</sup>	6 × 10 <sup>-1</sup>	1 × 10 <sup>3</sup>	1 × 10 <sup>6</sup>
Pm-151	2 × 10 <sup>0</sup>	6 × 10 <sup>-1</sup>	1 × 10 <sup>2</sup>	1 × 10 <sup>6</sup>
<b>Полоний (84)</b>				
Po-210	4 × 10 <sup>1</sup>	2 × 10 <sup>-2</sup>	1 × 10 <sup>1</sup>	1 × 10 <sup>4</sup>
<b>Празеодим (59)</b>				
Pr-142	4 × 10 <sup>-1</sup>	4 × 10 <sup>-1</sup>	1 × 10 <sup>2</sup>	1 × 10 <sup>5</sup>
Pr-143	3 × 10 <sup>0</sup>	6 × 10 <sup>-1</sup>	1 × 10 <sup>4</sup>	1 × 10 <sup>6</sup>
<b>Платина (78)</b>				
Pt-188 (a)	1 × 10 <sup>0</sup>	8 × 10 <sup>-1</sup>	1 × 10 <sup>1</sup>	1 × 10 <sup>6</sup>
Pt-191	4 × 10 <sup>0</sup>	3 × 10 <sup>0</sup>	1 × 10 <sup>2</sup>	1 × 10 <sup>6</sup>
Pt-193	4 × 10 <sup>1</sup>	4 × 10 <sup>1</sup>	1 × 10 <sup>4</sup>	1 × 10 <sup>7</sup>
Pt-193m	4 × 10 <sup>1</sup>	5 × 10 <sup>-1</sup>	1 × 10 <sup>3</sup>	1 × 10 <sup>7</sup>
Pt-195m	1 × 10 <sup>1</sup>	5 × 10 <sup>-1</sup>	1 × 10 <sup>2</sup>	1 × 10 <sup>6</sup>
Pt-197	2 × 10 <sup>1</sup>	6 × 10 <sup>-1</sup>	1 × 10 <sup>3</sup>	1 × 10 <sup>6</sup>
Pt-197m	1 × 10 <sup>1</sup>	6 × 10 <sup>-1</sup>	1 × 10 <sup>2</sup>	1 × 10 <sup>6</sup>
<b>Плутоний (94)</b>				
Pu-236	3 × 10 <sup>1</sup>	3 × 10 <sup>-3</sup>	1 × 10 <sup>1</sup>	1 × 10 <sup>4</sup>
Pu-237	2 × 10 <sup>1</sup>	2 × 10 <sup>1</sup>	1 × 10 <sup>3</sup>	1 × 10 <sup>7</sup>
Pu-238	1 × 10 <sup>1</sup>	1 × 10 <sup>-3</sup>	1 × 10 <sup>0</sup>	1 × 10 <sup>4</sup>
Pu-239	1 × 10 <sup>1</sup>	1 × 10 <sup>-3</sup>	1 × 10 <sup>0</sup>	1 × 10 <sup>4</sup>
Pu-240	1 × 10 <sup>1</sup>	1 × 10 <sup>-3</sup>	1 × 10 <sup>0</sup>	1 × 10 <sup>3</sup>
Pu-241 (a)	4 × 10 <sup>1</sup>	6 × 10 <sup>-2</sup>	1 × 10 <sup>2</sup>	1 × 10 <sup>5</sup>
Pu-242	1 × 10 <sup>1</sup>	1 × 10 <sup>-3</sup>	1 × 10 <sup>0</sup>	1 × 10 <sup>4</sup>
Pu-244 (a)	4 × 10 <sup>-1</sup>	1 × 10 <sup>-3</sup>	1 × 10 <sup>0</sup>	1 × 10 <sup>4</sup>
<b>Радий (88)</b>				
Ra-223 (a)	4 × 10 <sup>-1</sup>	7 × 10 <sup>-3</sup>	1 × 10 <sup>2</sup> (b)	1 × 10 <sup>5</sup> (b)
Ra-224 (a)	4 × 10 <sup>-1</sup>	2 × 10 <sup>-2</sup>	1 × 10 <sup>1</sup> (b)	1 × 10 <sup>5</sup> (b)
Ra-225 (a)	2 × 10 <sup>-1</sup>	4 × 10 <sup>-3</sup>	1 × 10 <sup>2</sup>	1 × 10 <sup>5</sup>
Ra-226 (a)	2 × 10 <sup>-1</sup>	3 × 10 <sup>-3</sup>	1 × 10 <sup>1</sup> (b)	1 × 10 <sup>4</sup> (b)
Ra-228 (a)	6 × 10 <sup>-1</sup>	2 × 10 <sup>-2</sup>	1 × 10 <sup>1</sup> (b)	1 × 10 <sup>5</sup> (b)
<b>Рубидий (37)</b>				
Rb-81	2 × 10 <sup>0</sup>	8 × 10 <sup>-1</sup>	1 × 10 <sup>1</sup>	1 × 10 <sup>6</sup>
Rb-83 (a)	2 × 10 <sup>0</sup>	2 × 10 <sup>0</sup>	1 × 10 <sup>2</sup>	1 × 10 <sup>6</sup>
Rb-84	1 × 10 <sup>0</sup>	1 × 10 <sup>0</sup>	1 × 10 <sup>1</sup>	1 × 10 <sup>6</sup>
Rb-86	5 × 10 <sup>-1</sup>	5 × 10 <sup>-1</sup>	1 × 10 <sup>2</sup>	1 × 10 <sup>5</sup>
Rb-87	Неограничено	Неограничено	1 × 10 <sup>4</sup>	1 × 10 <sup>7</sup>
Rb (естествен)	Неограничено	Неограничено	1 × 10 <sup>4</sup>	1 × 10 <sup>7</sup>

Радионуклид (атомен номер)	A <sub>1</sub> (ТВq)	A <sub>2</sub> (ТВq)	Граница на концентрация на активност за материал, за който се прилага изключение (Bq/g)	Граница на активност за пратка, за която се прилага изключение (Bq)
<b>Рений (75)</b>				
Re-184	1 × 10 <sup>0</sup>	1 × 10 <sup>0</sup>	1 × 10 <sup>1</sup>	1 × 10 <sup>6</sup>
Re-184m	3 × 10 <sup>0</sup>	1 × 10 <sup>0</sup>	1 × 10 <sup>2</sup>	1 × 10 <sup>6</sup>
Re-186	2 × 10 <sup>0</sup>	6 × 10 <sup>-1</sup>	1 × 10 <sup>3</sup>	1 × 10 <sup>6</sup>
Re-187	Неограничено	Неограничено	1 × 10 <sup>6</sup>	1 × 10 <sup>9</sup>
Re-188	4 × 10 <sup>-1</sup>	4 × 10 <sup>-1</sup>	1 × 10 <sup>2</sup>	1 × 10 <sup>5</sup>
Re-189 (a)	3 × 10 <sup>0</sup>	6 × 10 <sup>-1</sup>	1 × 10 <sup>2</sup>	1 × 10 <sup>6</sup>
Re (природен)	Неограничено	Неограничено	1 × 10 <sup>6</sup>	1 × 10 <sup>9</sup>
<b>Родий (45)</b>				
Rh-99	2 × 10 <sup>0</sup>	2 × 10 <sup>0</sup>	1 × 10 <sup>1</sup>	1 × 10 <sup>6</sup>
Rh-101	4 × 10 <sup>0</sup>	3 × 10 <sup>0</sup>	1 × 10 <sup>2</sup>	1 × 10 <sup>7</sup>
Rh-102	5 × 10 <sup>-1</sup>	5 × 10 <sup>-1</sup>	1 × 10 <sup>1</sup>	1 × 10 <sup>6</sup>
Rh-102m	2 × 10 <sup>0</sup>	2 × 10 <sup>0</sup>	1 × 10 <sup>2</sup>	1 × 10 <sup>6</sup>
Rh-103m	4 × 10 <sup>1</sup>	4 × 10 <sup>1</sup>	1 × 10 <sup>4</sup>	1 × 10 <sup>8</sup>
Rh-105	1 × 10 <sup>1</sup>	8 × 10 <sup>-1</sup>	1 × 10 <sup>2</sup>	1 × 10 <sup>7</sup>
<b>Радон (86)</b>				
Rn-222 (a)	3 × 10 <sup>-1</sup>	4 × 10 <sup>-3</sup>	1 × 10 <sup>1</sup> (b)	1 × 10 <sup>8</sup> (b)
<b>Рутений (44)</b>				
Ru-97	5 × 10 <sup>0</sup>	5 × 10 <sup>0</sup>	1 × 10 <sup>2</sup>	1 × 10 <sup>7</sup>
Ru-103 (a)	2 × 10 <sup>0</sup>	2 × 10 <sup>0</sup>	1 × 10 <sup>2</sup>	1 × 10 <sup>6</sup>
Ru-105	1 × 10 <sup>0</sup>	6 × 10 <sup>-1</sup>	1 × 10 <sup>1</sup>	1 × 10 <sup>6</sup>
Ru-106 (a)	2 × 10 <sup>-1</sup>	2 × 10 <sup>-1</sup>	1 × 10 <sup>2</sup> (b)	1 × 10 <sup>5</sup> (b)
<b>Сяра (16)</b>				
S-35	4 × 10 <sup>1</sup>	3 × 10 <sup>0</sup>	1 × 10 <sup>5</sup>	1 × 10 <sup>8</sup>
<b>Антимон (51)</b>				
Sb-122	4 × 10 <sup>-1</sup>	4 × 10 <sup>-1</sup>	1 × 10 <sup>2</sup>	1 × 10 <sup>4</sup>
Sb-124	6 × 10 <sup>-1</sup>	6 × 10 <sup>-1</sup>	1 × 10 <sup>1</sup>	1 × 10 <sup>6</sup>
Sb-125	2 × 10 <sup>0</sup>	1 × 10 <sup>0</sup>	1 × 10 <sup>2</sup>	1 × 10 <sup>6</sup>
Sb-126	4 × 10 <sup>-1</sup>	4 × 10 <sup>-1</sup>	1 × 10 <sup>1</sup>	1 × 10 <sup>5</sup>
<b>Скандий (21)</b>				
Sc-44	5 × 10 <sup>-1</sup>	5 × 10 <sup>-1</sup>	1 × 10 <sup>1</sup>	1 × 10 <sup>5</sup>
Sc-46	5 × 10 <sup>-1</sup>	5 × 10 <sup>-1</sup>	1 × 10 <sup>1</sup>	1 × 10 <sup>6</sup>
Sc-47	1 × 10 <sup>1</sup>	7 × 10 <sup>-1</sup>	1 × 10 <sup>2</sup>	1 × 10 <sup>6</sup>
Sc-48	3 × 10 <sup>-1</sup>	3 × 10 <sup>-1</sup>	1 × 10 <sup>1</sup>	1 × 10 <sup>5</sup>
<b>Селен (34)</b>				
Se-75	3 × 10 <sup>0</sup>	3 × 10 <sup>0</sup>	1 × 10 <sup>2</sup>	1 × 10 <sup>6</sup>
Se-79	4 × 10 <sup>1</sup>	2 × 10 <sup>0</sup>	1 × 10 <sup>4</sup>	1 × 10 <sup>7</sup>
<b>Силиций (14)</b>				
Si-31	6 × 10 <sup>-1</sup>	6 × 10 <sup>-1</sup>	1 × 10 <sup>3</sup>	1 × 10 <sup>6</sup>
Si-32	4 × 10 <sup>1</sup>	5 × 10 <sup>-1</sup>	1 × 10 <sup>3</sup>	1 × 10 <sup>6</sup>
<b>Самарий (62)</b>				
Sm-145	1 × 10 <sup>1</sup>	1 × 10 <sup>1</sup>	1 × 10 <sup>2</sup>	1 × 10 <sup>7</sup>
Sm-147	Неограничено	Неограничено	1 × 10 <sup>1</sup>	1 × 10 <sup>4</sup>
Sm-151	4 × 10 <sup>1</sup>	1 × 10 <sup>1</sup>	1 × 10 <sup>4</sup>	1 × 10 <sup>8</sup>
Sm-153	9 × 10 <sup>0</sup>	6 × 10 <sup>-1</sup>	1 × 10 <sup>2</sup>	1 × 10 <sup>6</sup>
<b>Калай (50)</b>				
Sn-113 (a)	4 × 10 <sup>0</sup>	2 × 10 <sup>0</sup>	1 × 10 <sup>3</sup>	1 × 10 <sup>7</sup>
Sn-117m	7 × 10 <sup>0</sup>	4 × 10 <sup>-1</sup>	1 × 10 <sup>2</sup>	1 × 10 <sup>6</sup>
Sn-119m	4 × 10 <sup>1</sup>	3 × 10 <sup>1</sup>	1 × 10 <sup>3</sup>	1 × 10 <sup>7</sup>
Sn-121m (a)	4 × 10 <sup>1</sup>	9 × 10 <sup>-1</sup>	1 × 10 <sup>3</sup>	1 × 10 <sup>7</sup>
Sn-123	8 × 10 <sup>-1</sup>	6 × 10 <sup>-1</sup>	1 × 10 <sup>3</sup>	1 × 10 <sup>6</sup>
Sn-125	4 × 10 <sup>-1</sup>	4 × 10 <sup>-1</sup>	1 × 10 <sup>2</sup>	1 × 10 <sup>5</sup>
Sn-126 (a)	6 × 10 <sup>-1</sup>	4 × 10 <sup>-1</sup>	1 × 10 <sup>1</sup>	1 × 10 <sup>5</sup>
<b>Стронций (38)</b>				
Sr-82 (a)	2 × 10 <sup>-1</sup>	2 × 10 <sup>-1</sup>	1 × 10 <sup>1</sup>	1 × 10 <sup>5</sup>
Sr-85	2 × 10 <sup>0</sup>	2 × 10 <sup>0</sup>	1 × 10 <sup>2</sup>	1 × 10 <sup>6</sup>
Sr-85m	5 × 10 <sup>0</sup>	5 × 10 <sup>0</sup>	1 × 10 <sup>2</sup>	1 × 10 <sup>7</sup>
Sr-87m	3 × 10 <sup>0</sup>	3 × 10 <sup>0</sup>	1 × 10 <sup>2</sup>	1 × 10 <sup>6</sup>

Радионуклид (атомен номер)	A1 (ТВq)	A2 (ТВq)	Граница на концентрация на активност за материал, за който се прилага изключение (Bq/g)	Граница на активност за пратка, за която се прилага изключение (Bq)
Sr-89	$6 \times 10^{-1}$	$6 \times 10^{-1}$	$1 \times 10^3$	$1 \times 10^6$
Sr-90 (a)	$3 \times 10^{-1}$	$3 \times 10^{-1}$	$1 \times 10^2$ (b)	$1 \times 10^4$ (b)
Sr-91 (a)	$3 \times 10^{-1}$	$3 \times 10^{-1}$	$1 \times 10^1$	$1 \times 10^5$
Sr-92 (a)	$1 \times 10^0$	$3 \times 10^{-1}$	$1 \times 10^1$	$1 \times 10^6$
Тритий (1)				
T (H-3)	$4 \times 10^1$	$4 \times 10^1$	$1 \times 10^6$	$1 \times 10^9$
Тантал (73)				
Ta-178 (дълготраен)	$1 \times 10^0$	$8 \times 10^{-1}$	$1 \times 10^1$	$1 \times 10^6$
Ta-179	$3 \times 10^1$	$3 \times 10^1$	$1 \times 10^3$	$1 \times 10^7$
Ta-182	$9 \times 10^{-1}$	$5 \times 10^{-1}$	$1 \times 10^1$	$1 \times 10^4$
Тербий (65)				
Tb-157	$4 \times 10^1$	$4 \times 10^1$	$1 \times 10^4$	$1 \times 10^7$
Tb-158	$1 \times 10^0$	$1 \times 10^0$	$1 \times 10^1$	$1 \times 10^6$
Tb-160	$1 \times 10^0$	$6 \times 10^{-1}$	$1 \times 10^1$	$1 \times 10^6$
Технеций (43)				
Tc-95m (a)	$2 \times 10^0$	$2 \times 10^0$	$1 \times 10^1$	$1 \times 10^6$
Tc-96	$4 \times 10^{-1}$	$4 \times 10^{-1}$	$1 \times 10^1$	$1 \times 10^6$
Tc-96m (a)	$4 \times 10^{-1}$	$4 \times 10^{-1}$	$1 \times 10^3$	$1 \times 10^7$
Tc-97	Неограничено	Неограничено	$1 \times 10^3$	$1 \times 10^8$
Tc-97m	$4 \times 10^1$	$1 \times 10^0$	$1 \times 10^3$	$1 \times 10^7$
Tc-98	$8 \times 10^{-1}$	$7 \times 10^{-1}$	$1 \times 10^1$	$1 \times 10^6$
Tc-99	$4 \times 10^1$	$9 \times 10^{-1}$	$1 \times 10^4$	$1 \times 10^7$
Tc-99m	$1 \times 10^1$	$4 \times 10^0$	$1 \times 10^2$	$1 \times 10^7$
Телур (52)				
Te-121	$2 \times 10^0$	$2 \times 10^0$	$1 \times 10^1$	$1 \times 10^6$
Te-121m	$5 \times 10^0$	$3 \times 10^0$	$1 \times 10^2$	$1 \times 10^6$
Te-123m	$8 \times 10^0$	$1 \times 10^0$	$1 \times 10^2$	$1 \times 10^7$
Te-125m	$2 \times 10^1$	$9 \times 10^{-1}$	$1 \times 10^3$	$1 \times 10^7$
Te-127	$2 \times 10^1$	$7 \times 10^{-1}$	$1 \times 10^3$	$1 \times 10^6$
Te-127m (a)	$2 \times 10^1$	$5 \times 10^{-1}$	$1 \times 10^3$	$1 \times 10^7$
Te-129	$7 \times 10^{-1}$	$6 \times 10^{-1}$	$1 \times 10^2$	$1 \times 10^6$
Te-129m (a)	$8 \times 10^{-1}$	$4 \times 10^{-1}$	$1 \times 10^3$	$1 \times 10^6$
Te-131m (a)	$7 \times 10^{-1}$	$5 \times 10^{-1}$	$1 \times 10^1$	$1 \times 10^6$
Te-132 (a)	$5 \times 10^{-1}$	$4 \times 10^{-1}$	$1 \times 10^2$	$1 \times 10^7$
Торий (90)				
Th-227	$1 \times 10^1$	$5 \times 10^{-3}$	$1 \times 10^1$	$1 \times 10^4$
Th-228 (a)	$5 \times 10^{-1}$	$1 \times 10^{-3}$	$1 \times 10^0$ (b)	$1 \times 10^4$ (b)
Th-229	$5 \times 10^0$	$5 \times 10^4$	$1 \times 10^0$ (b)	$1 \times 10^3$ (b)
Th-230	$1 \times 10^1$	$1 \times 10^{-3}$	$1 \times 10^0$	$1 \times 10^4$
Th-231	$4 \times 10^1$	$2 \times 10^{-2}$	$1 \times 10^3$	$1 \times 10^7$
Th-232	Неограничено	Неограничено	$1 \times 10^1$	$1 \times 10^4$
Th-234 (a)	$3 \times 10^{-1}$	$3 \times 10^{-1}$	$1 \times 10^3$ (b)	$1 \times 10^5$ (b)
Th (природен)	Неограничено	Неограничено	$1 \times 10^0$ (b)	$1 \times 10^3$ (b)
Титан (22)				
Ti-44 (a)	$5 \times 10^{-1}$	$4 \times 10^{-1}$	$1 \times 10^1$	$1 \times 10^5$
Талий (81)				
Tl-200	$9 \times 10^{-1}$	$9 \times 10^{-1}$	$1 \times 10^1$	$1 \times 10^6$
Tl-201	$1 \times 10^1$	$4 \times 10^0$	$1 \times 10^2$	$1 \times 10^6$
Tl-202	$2 \times 10^0$	$2 \times 10^0$	$1 \times 10^2$	$1 \times 10^6$
Tl-204	$1 \times 10^1$	$7 \times 10^{-1}$	$1 \times 10^4$	$1 \times 10^4$
Тулий (69)				
Tm-167	$7 \times 10^0$	$8 \times 10^{-1}$	$1 \times 10^2$	$1 \times 10^6$
Tm-170	$3 \times 10^0$	$6 \times 10^{-1}$	$1 \times 10^3$	$1 \times 10^6$
Tm-171	$4 \times 10^1$	$4 \times 10^1$	$1 \times 10^4$	$1 \times 10^8$
Уран (92)				
U-230 (бързо белодробно поглъщане) (a) (d)	$4 \times 10^1$	$1 \times 10^{-1}$	$1 \times 10^1$ (b)	$1 \times 10^5$ (b)
U-230 (средно белодробно поглъщане) (a) (e)	$4 \times 10^1$	$4 \times 10^{-3}$	$1 \times 10^1$	$1 \times 10^4$

Радионуклид (атомен номер)	A <sub>1</sub> (ТВq)	A <sub>2</sub> (ТВq)	Граница на концентрация на активност за материал, за който се прилага изключение (Вq/g)	Граница на активност за пратка, за която се прилага изключение (Вq)
U-230 (бавно белодробно поглъщане) (a) (f)	3 × 10 <sup>1</sup>	3 × 10 <sup>-3</sup>	1 × 10 <sup>1</sup>	1 × 10 <sup>4</sup>
U-232 (бързо белодробно поглъщане) (d)	4 × 10 <sup>1</sup>	1 × 10 <sup>-2</sup>	1 × 10 <sup>0</sup> (b)	1 × 10 <sup>3</sup> (b)
U-232 (средно белодробно поглъщане) (e)	4 × 10 <sup>1</sup>	7 × 10 <sup>-3</sup>	1 × 10 <sup>1</sup>	1 × 10 <sup>4</sup>
U-232 (бавно белодробно поглъщане) (f)	1 × 10 <sup>1</sup>	1 × 10 <sup>-3</sup>	1 × 10 <sup>1</sup>	1 × 10 <sup>4</sup>
U-233 (бързо белодробно поглъщане) (d)	4 × 10 <sup>1</sup>	9 × 10 <sup>-2</sup>	1 × 10 <sup>1</sup>	1 × 10 <sup>4</sup>
U-233 (средно белодробно поглъщане) (e)	4 × 10 <sup>1</sup>	2 × 10 <sup>-2</sup>	1 × 10 <sup>2</sup>	1 × 10 <sup>5</sup>
U-233 (бавно белодробно поглъщане) (f)	4 × 10 <sup>1</sup>	6 × 10 <sup>-3</sup>	1 × 10 <sup>1</sup>	1 × 10 <sup>5</sup>
U-234 (бързо белодробно поглъщане) (d)	4 × 10 <sup>1</sup>	9 × 10 <sup>-2</sup>	1 × 10 <sup>1</sup>	1 × 10 <sup>4</sup>
U-234 (средно белодробно поглъщане) (e)	4 × 10 <sup>1</sup>	2 × 10 <sup>-2</sup>	1 × 10 <sup>2</sup>	1 × 10 <sup>5</sup>
U-234 (бавно белодробно поглъщане) (f)	4 × 10 <sup>1</sup>	6 × 10 <sup>-3</sup>	1 × 10 <sup>1</sup>	1 × 10 <sup>5</sup>
U-235 (всички видове белодробно поглъщане) (a) (d) (e) (f)	Неограничено	Неограничено	1 × 10 <sup>1</sup> (b)	1 × 10 <sup>4</sup> (b)
U-236 (бързо белодробно поглъщане) (d)	Неограничено	Неограничено	1 × 10 <sup>1</sup>	1 × 10 <sup>4</sup>
U-236 (средно белодробно поглъщане) (e)	4 × 10 <sup>1</sup>	2 × 10 <sup>-2</sup>	1 × 10 <sup>2</sup>	1 × 10 <sup>5</sup>
U-236 (бавно белодробно поглъщане) (f)	4 × 10 <sup>1</sup>	6 × 10 <sup>-3</sup>	1 × 10 <sup>1</sup>	1 × 10 <sup>4</sup>
U-238 (всички видове белодробно поглъщане) (d) (e) (f)	Неограничено	Неограничено	1 × 10 <sup>1</sup> (b)	1 × 10 <sup>4</sup> (b)
U (природен)	Неограничено	Неограничено	1 × 10 <sup>0</sup> (b)	1 × 10 <sup>3</sup> (b)
U (обогатен до 20% или по-малко) (g)	Неограничено	Неограничено	1 × 10 <sup>0</sup>	1 × 10 <sup>3</sup>
U (обеднен)	Неограничено	Неограничено	1 × 10 <sup>0</sup>	1 × 10 <sup>3</sup>
<b>Ванадий (23)</b>				
V-48	4 × 10 <sup>-1</sup>	4 × 10 <sup>-1</sup>	1 × 10 <sup>1</sup>	1 × 10 <sup>5</sup>
V-49	4 × 10 <sup>1</sup>	4 × 10 <sup>1</sup>	1 × 10 <sup>4</sup>	1 × 10 <sup>7</sup>
<b>Волфрам (74)</b>				
W-178 (a)	9 × 10 <sup>0</sup>	5 × 10 <sup>0</sup>	1 × 10 <sup>1</sup>	1 × 10 <sup>6</sup>
W-181	3 × 10 <sup>1</sup>	3 × 10 <sup>1</sup>	1 × 10 <sup>3</sup>	1 × 10 <sup>7</sup>
W-185	4 × 10 <sup>1</sup>	8 × 10 <sup>-1</sup>	1 × 10 <sup>4</sup>	1 × 10 <sup>7</sup>
W-187	2 × 10 <sup>0</sup>	6 × 10 <sup>-1</sup>	1 × 10 <sup>2</sup>	1 × 10 <sup>6</sup>
W-188 (a)	4 × 10 <sup>-1</sup>	3 × 10 <sup>-1</sup>	1 × 10 <sup>2</sup>	1 × 10 <sup>5</sup>
<b>Ксенон (54)</b>				
Xe-122 (a)	4 × 10 <sup>-1</sup>	4 × 10 <sup>-1</sup>	1 × 10 <sup>2</sup>	1 × 10 <sup>9</sup>
Xe-123	2 × 10 <sup>0</sup>	7 × 10 <sup>-1</sup>	1 × 10 <sup>2</sup>	1 × 10 <sup>9</sup>
Xe-127	4 × 10 <sup>0</sup>	2 × 10 <sup>0</sup>	1 × 10 <sup>3</sup>	1 × 10 <sup>5</sup>
Xe-131m	4 × 10 <sup>1</sup>	4 × 10 <sup>1</sup>	1 × 10 <sup>4</sup>	1 × 10 <sup>4</sup>
Xe-133	2 × 10 <sup>1</sup>	1 × 10 <sup>1</sup>	1 × 10 <sup>3</sup>	1 × 10 <sup>4</sup>
Xe-135	3 × 10 <sup>0</sup>	2 × 10 <sup>0</sup>	1 × 10 <sup>3</sup>	1 × 10 <sup>10</sup>
<b>Итрий (39)</b>				
Y-87 (a)	1 × 10 <sup>0</sup>	1 × 10 <sup>0</sup>	1 × 10 <sup>1</sup>	1 × 10 <sup>6</sup>
Y-88	4 × 10 <sup>-1</sup>	4 × 10 <sup>-1</sup>	1 × 10 <sup>1</sup>	1 × 10 <sup>6</sup>
Y-90	3 × 10 <sup>-1</sup>	3 × 10 <sup>-1</sup>	1 × 10 <sup>3</sup>	1 × 10 <sup>5</sup>
Y-91	6 × 10 <sup>-1</sup>	6 × 10 <sup>-1</sup>	1 × 10 <sup>3</sup>	1 × 10 <sup>6</sup>
Y-91m	2 × 10 <sup>0</sup>	2 × 10 <sup>0</sup>	1 × 10 <sup>2</sup>	1 × 10 <sup>6</sup>
Y-92	2 × 10 <sup>-1</sup>	2 × 10 <sup>-1</sup>	1 × 10 <sup>2</sup>	1 × 10 <sup>5</sup>
Y-93	3 × 10 <sup>-1</sup>	3 × 10 <sup>-1</sup>	1 × 10 <sup>2</sup>	1 × 10 <sup>5</sup>
<b>Итербий (70)</b>				
Yb-169	4 × 10 <sup>0</sup>	1 × 10 <sup>0</sup>	1 × 10 <sup>2</sup>	1 × 10 <sup>7</sup>
Yb-175	3 × 10 <sup>1</sup>	9 × 10 <sup>-1</sup>	1 × 10 <sup>3</sup>	1 × 10 <sup>7</sup>
<b>Цинк (30)</b>				
Zn-65	2 × 10 <sup>0</sup>	2 × 10 <sup>0</sup>	1 × 10 <sup>1</sup>	1 × 10 <sup>6</sup>
Zn-69	3 × 10 <sup>0</sup>	6 × 10 <sup>-1</sup>	1 × 10 <sup>4</sup>	1 × 10 <sup>6</sup>
Zn-69m (a)	3 × 10 <sup>0</sup>	6 × 10 <sup>-1</sup>	1 × 10 <sup>2</sup>	1 × 10 <sup>6</sup>
<b>Цирконий (40)</b>				
Zr-88	3 × 10 <sup>0</sup>	3 × 10 <sup>0</sup>	1 × 10 <sup>2</sup>	1 × 10 <sup>6</sup>
Zr-93	Неограничено	Неограничено	1 × 10 <sup>3</sup> (b)	1 × 10 <sup>7</sup> (b)
Zr-95 (a)	2 × 10 <sup>0</sup>	8 × 10 <sup>-1</sup>	1 × 10 <sup>1</sup>	1 × 10 <sup>6</sup>
Zr-97 (a)	4 × 10 <sup>-1</sup>	4 × 10 <sup>-1</sup>	1 × 10 <sup>1</sup> (b)	1 × 10 <sup>5</sup> (b)

(a) Стойностите A<sub>1</sub> и/или A<sub>2</sub> Стойностите A<sub>1</sub> и/или A<sub>2</sub> за тези майчини радионуклиди, включващи приноса от различните радионуклиди, от които се състои веригата на радиоактивния разпад, с период на полуразпад по-малък от 10 дни, съгласно списъка по-долу:

Mg-28 Al-28  
Ar-42 K-42  
Ca-47 Sc-47  
Ti-44 Sc-44  
Fe-52 Mn-52m  
Fe-60 Co-60m  
Zn-69m Zn-69  
Ge-68 Ga-68  
Rb-83 Kr-83m  
Sr-82 Rb-82  
Sr-90 Y-90  
Sr-91 Y-91m  
Sr-92 Y-92  
Y-87 Sr-87m  
Zr-95 Nb-95m  
Zr-97 Nb-97m, Nb-97  
Mo-99 Tc-99m  
Tc-95m Tc-95  
Tc-96m Tc-96  
Ru-103 Rh-103m  
Ru-106 Rh-106  
Pd-103 Rh-103m  
Ag-108m Ag-108  
Ag-110m Ag-110  
Cd-115 In-115m  
In-114m In-114  
Sn-113 In-113m  
Sn-121m Sn-121  
Sn-126 Sb-126m  
Te-118 Sb-118  
Te-127m Te-127  
Te-129m Te-129  
Te-131m Te-131  
Te-132 I-132  
I-135 Xe-135m  
Xe-122 I-122  
Cs-137 Ba-137m  
Ba-131 Cs-131  
Ba-140 La-140  
Ce-144 Pr-144m, Pr-144  
Pm-148m Pm-148  
Gd-146 Eu-146  
Dy-166 Ho-166  
Hf-172 Lu-172  
W-178 Ta-178  
W-188 Re-188  
Re-189 Os-189m  
Os-194 Ir-194  
Ir-189 Os-189m  
Pt-188 Ir-188  
Hg-194 Au-194  
Hg-195m Hg-195  
Pb-210 Bi-210  
Pb-212 Bi-212, Tl-208, Po-212  
Bi-210m Tl-206

Bi-212 Tl-208, Po-212  
 At-211 Po-211  
 Rn-222 Po-218, Pb-214, At-218, Bi-214, Po-214  
 Ra-223 Rn-219, Po-215, Pb-211, Bi-211, Po-211, Tl-207  
 Ra-224 Rn-220, Po-216, Pb-212, Bi-212, Tl-208, Po-212  
 Ra-225 Ac-225, Fr-221, At-217, Bi-213, Tl-209, Po-213, Pb-209  
 Ra-226 Rn-222, Po-218, Pb-214, At-218, Bi-214, Po-214  
 Ra-228 Ac-228  
 Ac-225 Fr-221, At-217, Bi-213, Tl-209, Po-213, Pb-209  
 Ac-227 Fr-223  
 Th-228 Ra-224, Rn-220, Po-216, Pb-212, Bi-212, Tl-208, Po-212  
 Th-234 Pa-234m, Pa-234  
 Pa-230 Ac-226, Th-226, Fr-222, Ra-222, Rn-218, Po-214  
 U-230 Th-226, Ra-222, Rn-218, Po-214  
 U-235 Th-231  
 Pu-241 U-237  
 Pu-244 U-240, Np-240m  
 Am-242m Am-242, Np-238  
 Am-243 Np-239  
 Cm-247 Pu-243  
 Bk-249 Am-245  
 Cf-253 Cm-249

в) Майчините нуклиди и техните вторични частици, включени във вековно равновесие, са изброени по-долу:

Sr-90 Y-90  
 Zr-93 Nb-93m  
 Zr-97 Nb-97  
 Ru-106 Rh-106  
 Ag-108m Ag-108  
 Cs-137 Ba-137m  
 Ce-144 Pr-144  
 Ba-140 La-140  
 Bi-212 Tl-208 (0.36), Po-212 (0.64)  
 Pb-210 Bi-210, Po-210  
 Pb-212 Bi-212, Tl-208 (0.36), Po-212 (0.64)  
 Rn-222 Po-218, Pb-214, Bi-214, Po-214  
 Ra-223 Rn-219, Po-215, Pb-211, Bi-211, Tl-207  
 Ra-224 Rn-220, Po-216, Pb-212, Bi-212, Tl-208 (0.36), Po-212 (0.64)  
 Ra-226 Rn-222, Po-218, Pb-214, Bi-214, Po-214, Pb-210, Bi-210, Po-210  
 Ra-228 Ac-228  
 Th-228 Ra-224, Rn-220, Po-216, Pb-212, Bi-212, Tl-208 (0.36), Po-212 (0.64)  
 Th-229 Ra-225, Ac-225, Fr-221, At-217, Bi-213, Po-213, Pb-209  
 Th (nat) Ra-228, Ac-228, Th-228, Ra-224, Rn-220, Po-216, Pb-212, Bi-212, Tl-208 (0.36), Po-212 (0.64)  
 Th-234 Pa-234m  
 U-230 Th-226, Ra-222, Rn-218, Po-214  
 U-232 Th-228, Ra-224, Rn-220, Po-216, Pb-212, Bi-212, Tl-208 (0.36), Po-212 (0.64)  
 U-235 Th-231  
 U-238 Th-234, Pa-234m  
 U (nat) Th-234, Pa-234m, U-234, Th-230, Ra-226, Rn-222, Po-218, Pb-214, Bi-214, Po-214, Pb-210, Bi-210, Po-210  
 Np-237 Pa-233  
 Am-242m Am-242  
 Am-243 Np-239

с) Количеството може да бъде определено чрез измерване скоростта на разпад или нивото на излъчване на определено разстояние от източника.



- (d) Тези стойности се прилагат само за съединенията на урана, приемащи химическата формула  $UF_6$ ,  $UO_2F_2$  и  $UO_2(NO_3)_2$  както в нормални, така и в аварийни условия на превоз.
- (e) Тези стойности се прилагат само за съединенията на урана, приемащи химическата формула  $UO_3$ ,  $UF_4$ ,  $UCl_4$  и за шест валентните съединения, както в нормални, така и в аварийни условия на превоз.
- (f) Тези стойности се прилагат за всички съединения на урана, освен тези, които са посочени в (d) и (e) по-горе.
- (g) Тези стойности се прилагат само за необлъчени уран.

#### 2.7.2.2.2 За отделните радионуклиди:

1. които не са изброени в таблица 2.7.2.2.1, за определянето на основните стойности за радионуклидите, посочени в 2.7.2.2.1, е необходимо многостранно одобрение. По отношение на тези радионуклиди границите на концентрацията на активност за материала, за който се прилага освобождаването, и границите на активност за пратките, за които се прилага освобождаването, трябва да се изчисляват в съответствие с принципите, изложени в „Международни основни норми на безопасност за защита от йонизиращи лъчения и безопасна работа с източници на лъчения“, Серия за безопасност № 115, МААЕ, Виена (1996 г.). Разрешава се използването на стойността  $A_2$ , изчислена като се използва коефициента на дозата за съответния тип белодробно поглъщане съгласно препоръките на Международната комисия за радиационна защита, при условие че под внимание се вземат химичните форми на всеки радионуклид както при нормални, така и при аварийни условия на превоз. Като алтернатива, стойностите на радионуклидите в таблица 2.7.2.2.2 могат да бъдат използвани без одобрение от компетентния орган;
2. В инструментите или изделията, в които се съдържат радиоактивни материали или са част от уреда или друго промишлено изделие, и които отговарят на изискванията на 2.7.2.4.1.3.3, за допустимите основни стойности за радионуклидите, алтернативни на тези, които са посочени в таблица 2.7.2.2.1, по отношение границата на активност за товара, за който се прилага освобождаването, се изисква многостранно одобрение. Такива алтернативни граници на активността за товари, за които се прилага освобождаване, трябва да се изчисляват в съответствие с принципите, изложени в „Международни основни норми на безопасност за защита от йонизиращи лъчения и безопасна работа с източници на лъчения“, Серия за безопасност № 115, МААЕ, Виена (1996 г.).

Таблица 2.7.2.2.2 – Основни стойности за неизвестни радионуклиди или смеси

Радиоактивно съдържание	$A_1$ (ТВq)	$A_2$ (ТВq)	Граница на концентрация на активност за материал, за който се прилага	Граница на активност за пратки, за които се прилага изключение (Вq)
Известно е, че има само бета-или гама-излъчващи нуклеиди	0.1	0.02	$1 \times 10^1$	$1 \times 10^4$
Известно е, че има алфа-излъчващи нуклеиди, но не излъчвателни на неутрони	0.2	$9 \times 10^{-5}$	$1 \times 10^{-1}$	$1 \times 10^3$
Известно е, че има излъчващи неутрони нуклеиди или няма съответни данни	0.001	$9 \times 10^{-5}$	$1 \times 10^{-1}$	$1 \times 10^3$

2.7.2.2.3 При изчисляване на  $A_1$  и  $A_2$  за радионуклид, който не е посочен в таблица 2.7.2.2.1, една верига на радиационен разпад, в която радионуклидите са в естествени пропорции и в която липсва дъщерен нуклид с период на полуразпад, превишаващ или 10 дни, или с периода на полуразпад на майчиния нуклид, се разглежда като един радионуклид; взетата под внимание активност и приложимата стойност на  $A_1$  или  $A_2$  трябва да съответстват на активността и стойността на майчиния нуклид на тази верига. В случай на вериги на радиоактивен разпад, в които някои дъщерни нуклеиди имат период на полуразпад, превишаващ 10 денонощия или периода на полуразпад на майчиния нуклид, майчиният нуклид и тези дъщерни нуклеиди трябва да се разглеждат като смеси от различни нуклеиди.

2.7.2.2.4 При смеси от радионуклиди основните стойности, посочени в 2.7.2.2.1, могат да бъдат определени, както следва:

$$X_m = \frac{1}{\sum_i \frac{f(i)}{X(i)}}$$

където:

- f(i) е частта на активност или граница на концентрацията на активност на i-я радионуклид на сместа;
- X(i) е съответната стойност на A<sub>1</sub> или A<sub>2</sub>, или съответно граница на концентрацията на активност за материала, за който се прилага изключението или границата на активност за пратката, за която се прилага изключението, прилагани за стойността на i-я радионуклид; и
- X<sub>m</sub> е производната стойността на A<sub>1</sub> или A<sub>2</sub>, или съответно граница на концентрацията на активност за материала, за който се прилага изключението, или границата на активност за пратката, за която се прилага изключението, прилагано за сместа.
- 2.7.2.2.5 Когато всеки радионуклид е известен, но не са известни индивидуалните активности на някои от тях, тези радионуклиди могат да се обединят в групи и във формулите съдържащи се в 2.7.2.2.4 и 2.7.2.4.4, могат да се използват, съответно, най-малките стойности за радионуклидите във всяка група. Групите могат да се съставят на база на пълната алфа-активност и пълната бета/гама-активност, ако те са известни, с използване на най-малките стойности, съответно, за алфа-излъчвателите или бета/гама-излъчвателите.
- 2.7.2.2.6 За отделни радионуклиди или за смеси от радионуклиди, за които няма съответни данни, се използват стойностите, посочени в таблица 2.7.2.2.2.
- 2.7.2.3 Определяне на други характеристики на материалите
- 2.7.2.3.1 Материали с ниска специфична активност (LSA)
- 2.7.2.3.1.1 [Запазено]
- 2.7.2.3.1.2 LSA материалите влизат в една от следните три групи:
- .1 LSA-I
- .1 уранови и ториеви руди и концентрати на тези руди, а също други руди, които съдържат радионуклиди с естествен произход;
  - .2 естествен уран, обеднен уран, естествен торий или техни съединения или смеси, които не са облъчени и се намират в твърдо или течно състояние;
  - .3 радиоактивни материали, за които стойността A<sub>2</sub> е неограничена. Делящ се материал може да бъде включен, само ако той попада под освобождаване по 2.7.2.3.5; или
  - .4 други радиоактивни материали, в които активността е разпределена по целия обем и определената средна относителна активност не превишава повече от 30 пъти стойностите за концентрация на активността, посочени в 2.7.2.2.1 до 2.7.2.2.6. Делящ се материал може да бъде включен, само ако той попада под освобождаване по 2.7.2.3.5;
- .2 LSA-II
- .1 вода с концентрация на тритий до 0,8 TBq/L;
  - .2 други материали, в които активността е разпределена по целият обем, а определената средна относителна активност не превишава 10<sup>4</sup>A<sub>2</sub>/g за твърдите вещества и газовете и 10<sup>6</sup>A<sub>2</sub>/g за течностите;
- .3 LSA-III – твърди вещества (например консолидирани отпадъци, активирани материали), с изключение на праховете, отговарящи на изискванията на 2.7.2.3.1.3, при които:
- .1 радиоактивният материал е разпределен по целия обем на твърдия материал или групите твърди обекти или основно е равномерно разпределен в твърд компактно свързващ материал (например бетон, битум и керамика);
  - .2 радиоактивният материал е относително неразтворим или структурно се съдържа в относително неразтворима матрица, по силата на което дори при разрушаване на опаковъчния комплект изтичането на радиоактивния материал в опаковката в резултат на пропукване при попадане във вода в продължение на седем дни няма да превиши 0,1A<sub>2</sub>; и
  - .3 прогнозната средна специфична активност на твърдото вещество, без да се взема под внимание всеки защитен материал, не превишава 2 × 10<sup>5</sup>A<sub>2</sub>/g.
- 2.7.2.3.1.3 Материалите LSA-III трябва да бъдат твърди и да притежават такива свойства, че при извършване на посочените в 2.7.2.3.1.4 изпитвания по отношение на общото вътрешно съдържание на опаковката активността на водата да не превишава 0,1 A<sub>2</sub>.
- 2.7.2.3.1.4 Материалите LSA-III се изпитват, както следва:
- Проба от материала в твърдо състояние, която представлява пълното съдържание на опаковката, трябва да се потопи за 7 дни във вода при температура на околната среда. Обемът на водата за изпитване трябва да бъде достатъчен, за да се гарантира, че в края

на 7-дневното изпитване оставащият свободен обем на непогълнатата и нереагиралата вода да е най-малко 10% от собствения обем на изпитваната твърда проба. Водата трябва да има първоначално рН от 6 до 8 и максимална проводимост от 1 mS/m при 20°C. Пълната активност на свободния обем вода се измерва след 7-дневно потапяне на изпитваната проба.

2.7.2.3.1.5 Доказването на съответствие със стандартите за ефективност в 2.7.2.3.1.4 трябва да бъде в съответствие с 6.4.12.1 и 6.4.12.2.

2.7.2.3.2 Предмет с повърхностно замърсяване (SCO)

SCO се класифицират в една от следните две групи:

.1 SCO-I: Твърд предмет, на който:

- .1 нефиксираното замърсяване на достъпна повърхност, осреднено за площ от 300 cm<sup>2</sup> (или за цялата повърхност, ако нейната площ е по-малка от 300 cm<sup>2</sup>) не превишава 4 Bq/cm<sup>2</sup> за бета- и гама-излъчватели и алфа-излъчватели с ниска токсичност, или 0,4 Bq/cm<sup>2</sup> за всички останали алфа-излъчватели;
- .2 фиксираното замърсяване на достъпна повърхност, осреднено за площ от 300 cm<sup>2</sup> (или за цялата повърхност, ако нейната площ е по-малка от 300 cm<sup>2</sup>) не превишава  $4 \times 10^4$  Bq/cm<sup>2</sup> за бета- и гама-излъчватели и алфа-излъчватели с ниска токсичност, или  $4 \times 10^3$  Bq/cm<sup>2</sup> за всички останали алфа-излъчватели; и
- .3 нефиксираното замърсяване плюс фиксираното замърсяване на недостъпна повърхност, осреднено за площ от 300 cm<sup>2</sup> (или за цялата повърхност, ако нейната площ е по-малка от 300 cm<sup>2</sup>) не превишава  $4 \times 10^4$  Bq/cm<sup>2</sup> за бета- и гама-излъчватели и алфа-излъчватели с ниска токсичност, или  $4 \times 10^3$  Bq/cm<sup>2</sup> за всички останали алфа-излъчватели;

.2 SCO-II: Твърд предмет, на който: фиксираното или нефиксираното замърсяване на повърхността превишава съответните граници, посочени за SCO-I в 2.7.2.3.2.1 по-горе, и на който:

- .1 нефиксираното замърсяване на достъпна повърхност, осреднено за площ от 300 cm<sup>2</sup> (или за цялата повърхност, ако нейната площ е по-малка от 300 cm<sup>2</sup>) не превишава 400 Bq/cm<sup>2</sup> за бета- и гама-излъчватели и алфа-излъчватели с ниска токсичност, или 40 Bq/cm<sup>2</sup> за всички останали алфа-излъчватели;
- .2 фиксираното замърсяване на достъпна повърхност, осреднено за площ от 300 cm<sup>2</sup> (или за цялата повърхност, ако нейната площ е по-малка от 300 cm<sup>2</sup>) не превишава  $8 \times 10^6$  Bq/cm<sup>2</sup> за бета- и гама-излъчватели и алфа-излъчватели с ниска токсичност, или  $8 \times 10^4$  Bq/cm<sup>2</sup> за всички останали алфа-излъчватели; и
- .3 нефиксираното замърсяване плюс фиксираното замърсяване на недостъпна повърхност, осреднено за площ от 300 cm<sup>2</sup> (или за цялата повърхност, ако нейната площ е по-малка от 300 cm<sup>2</sup>) не превишава  $8 \times 10^6$  Bq/cm<sup>2</sup> за бета- и гама-излъчватели и алфа-излъчватели с ниска токсичност, или  $8 \times 10^4$  Bq/cm<sup>2</sup> за всички останали алфа-излъчватели.

2.7.2.3.3 Радиоактивен материал под специална форма

- 2.7.2.3.3.1 .1 Радиоактивният материал под специална форма трябва да има поне един размер не по-малък от 5 mm.
- .2 Ако съставна част на радиоактивния материал под специална форма е херметична капсула, тази капсула трябва да бъде изработена по такъв начин, че за да бъде отворена, тя трябва да се разруши.
- .3 Конструкцията на радиоактивния материал под специална форма изисква едностранно одобрение.

2.7.2.3.3.2 Радиоактивният материал под специална форма трябва да притежава такива свойства или трябва да бъде такъв, че при изпитванията, посочени в 2.7.2.3.3.4 до 2.7.2.3.3.8, да отговаря на следните изисквания:

- .1 той не трябва да се чупи или разрушава при изпитване на сблъсък, удар и огъване, посочени съответно в 2.7.2.3.3.5.1, 2.7.2.3.3.5.2, 2.7.2.3.3.5.3 и 2.7.2.3.3.6.1, според случая;
- .2 той не трябва да се топи или разсейва при необходимите топлинни тестове, посочени съответно в 2.7.2.3.3.5.4 или 2.7.2.3.3.6.2, според случая; и
- .3 активността на водата при изпитванията за просмукване съгласно 2.7.2.3.3.7 и 2.7.2.3.3.8 не трябва да превишава 2 kBq; или пък за затворени източници степента на изтичане след необходимите тестове по метода за оценка на обемното изтичане, посочени в ISO 9978:1992 „Радиационна защита – Затворени източници – Методи за тестване на изтичане“, не трябва да превишава необходимия допустим праг, приемлив за компетентния орган.

- 2.7.2.3.3.3 Доказването на съответствие със стандартите за ефективност в 2.7.2.3.3.2 трябва да бъде в съответствие с 6.4.12.1 и 6.4.12.2.
- 2.7.2.3.3.4 Пробите, които са или имитират радиоактивен материал под специална форма, трябва да се подлагат на изпитванията за сблъсък, удар, огъване и топлина, посочени в 2.7.2.3.3.5, или на алтернативни изпитвания, разрешени в 2.7.2.3.3.6. За всяко от тези изпитвания може да се използва отделна проба. След всяко изпитване трябва да се извърши оценка на пробата по метода на просмукване или определяне обема на изтичане, който трябва да бъде не по-малко чувствителен от методите, посочени в 2.7.2.3.3.7 за неразсейващ се твърд материал или в 2.7.2.3.3.8 за материал в капсула.
- 2.7.2.3.3.5 Съответните методи за изпитване са:
- 1 Изпитване на сблъсък: Пробата се хвърля върху мишена от височина 9 m. Мишената трябва да съответства на изискванията на 6.4.14;
  - 2 Изпитване на удар: Пробата се поставя върху оловна пластина, лежаща на гладка твърда повърхност, и по нея се нанася удар с плоската страна на блок от мека стомана със сила, равна на удара на товар с тегло 1,4 kg при свободно падане от височина 1 m. Долната част на блока трябва да има диаметър 25 mm от краищата, с радиус на закръгление  $(3,0 \pm 0,3)$  mm. Пластината от олово с твърдост 3,5-4,5 по скалата на Викерс и дебелина не повече от 25 mm трябва да покрива площ, по-голяма от тази на пробата. За всяко изпитване на удар трябва да се използва нова повърхност от олово. Ударът на блока по пробата трябва да се извършва по такъв начин, че да причини максимални повреди;
  - 3 Изпитване на огъване: Изпитването се прилага само за удължени, тънки източници с минимална дължина от 10 cm и съотношение на дължината към минималната ширина не по-малко от 10. Пробата трябва да е твърдо закрепена в хоризонтално положение така, че половината от нейната дължина да излиза извън границите на мястото на притискане. Положението на пробата трябва да бъде такова, че тя да получи максимална повреда при удар с плоската повърхност на стоманен блок по свободния край на пробата. Силата на удара на блока по пробата трябва да се равнява на силата на удара на товар с тегло 1,4 kg, свободно падащ от височина 1m. Долната част на блока трябва да е с диаметър 25 mm от краищата, с радиус на закръгление  $(3,0 \pm 0,3)$  mm;
  - 4 Изпитване на топлина: Пробата трябва да се нагрява на въздух до температура 800°C, задържа се при тази температура в продължение на 10 минути, а след това се охлажда по естествен път.

- 2.7.2.3.3.6 Проби, които са или имитират радиоактивен материал, затворен в херметична капсула, могат да се освободят от:
- .1 изпитванията, посочени в 2.7.2.3.3.5.1 и 2.7.2.3.3.5.2, при условие, че пробите вместо това са подложени на изпитването на удар, предписано в ISO 2919:2012 „Радиационна защита – Затворени радиоактивни източници – Общи изисквания и класификация“:
    - .1 изпитване на удар 4-ти клас, при условие че теглото на радиоактивния материал под специална форма е не повече от 200 g; и
    - .2 изпитване на удар 5-ти клас, при условие че теглото на радиоактивния материал под специална форма е равно или по-голямо от 200 g, но по-малко от 500 g.
  - .2 изпитването, предписано в 2.7.2.3.3.5.4, при условие, че те вместо това те се подлагат на топлинно изпитване 6-ти клас, предвидено в ISO 2919:2012 „Радиационна защита – Затворени радиоактивни източници – Общи изисквания и класификация“.
- 2.7.2.3.3.7 За проби, които са или имитират неразсейващ се твърд материал, оценката по метода на просмукване трябва да се извършва по следния начин:
- .1 Пробата се потапя в продължение на 7 дни във вода при околна температура. Обемът на водата за изпитване трябва да бъде достатъчен, за да се гарантира, че в края на 7-дневното изпитване оставащият свободен обем на непогълнатата и нереагиралата вода да е най-малко 10% от обема на самата изпитвана твърда проба. Водата трябва да има първоначално pH от 6 до 8 и максимална проводимост от 1 mS/m при 20°C;
  - .2 След това водата с пробата се нагрява до температура  $(50 \pm 5)^\circ\text{C}$  и се поддържа при тази температура в продължение на 4 часа;
  - .3 След това се определя активността на водата;
  - .4 След това пробата се държи не по-малко от 7 дни в неподвижна въздушна среда при температура не по-ниска от 30°C и относителна влажност не по-ниска от 90%;
  - .5 След това пробата се потапя във вода със същата спецификация като посочената в 2.7.2.3.3.7.1 по-горе, водата с пробата се нагрява до  $(50 \pm 5)^\circ\text{C}$  и се поддържа при тази температура в продължение на 4 часа;
  - .6 След това се определя активността на водата.
- 2.7.2.3.3.8 За проби, които са или имитират радиоактивен материал, затворен в херметична капсула, се извършва оценка по метода на просмукване или оценка на обемно изтичане, както следва:
- .1 Оценката по метода на просмукване се състои от следните стъпки:
    - .1 пробата се потапя във вода при околна температура. Водата трябва да има първоначално pH от 6 до 8 с максимална проводимост 1 mS/m при 20°C;
    - .2 водата и образецът се нагряват до температура  $(50 \pm 5)^\circ\text{C}$  и се поддържат при тази температура в продължение на 4 часа;
    - .3 определя се активността на водата;
    - .4 след това пробата се държи най-малко 7 дни в неподвижна въздушна среда при температура не по-ниска от 30°C и относителна влажност не по-ниска от 90 %;
    - .5 процесът в точки .1, .2 и .3 се повтаря.
  - .2 Алтернативната оценка за обемно изтичане трябва да включва всяко изпитване от предписаните в ISO 9978:1992 „Радиационна защита – Затворени радиоактивни източници – Методи за изпитване на изтичане“, при условие че те са приемливи за компетентния орган.
- 2.7.2.3.4 Материал с ниска диспергираща способност
- 2.7.2.3.4.1 За конструкцията на радиоактивен материал с ниска диспергираща способност е необходимо многостранно одобрение. Радиоактивният материал с ниска диспергираща способност трябва да е такъв радиоактивен материал, на който общото количество в опаковката удовлетворява, като се имат предвид разпоредбите на 6.4.8.14, следните изисквания:
- .1 Нивото на излъчване на разстояние 3 m от незащитения радиоактивен материал не превишава 10 mSv/h;
  - .2 При извършване на изпитванията, посочени в 6.4.20.3 и 6.4.20.4 емисиите в атмосферата в газообразна или аерозолна форма на частици с аеродинамичен еквивалентен диаметър 100  $\mu\text{m}$  не превишава 100 A<sub>2</sub>. За всяко изпитване може да се използва отделна проба; и
  - .3 При извършване на изпитването, посочено в 2.7.2.3.1.4, активността на водата не трябва да превишава 100 A<sub>2</sub>. При извършването на това изпитване трябва да се вземе под внимание вредното въздействие на изпитванията, посочени в 2.7.2.3.4.1.2 по-горе.
- 2.7.2.3.4.2 Радиоактивният материал с ниска диспергираща способност се подлага на следните изпитвания:
- Пробите, които са или имитират радиоактивен материал с ниска диспергираща способност, се подлагат на усиления топлинен тест, посочен в 6.4.20.3, и теста на сблъсък, посочен в 6.4.20.4. За всяко от тези изпитвания може да се използва отделна проба. След всяко изпитване пробата се подлага на изпитването за просмукване, посочено в 2.7.2.3.1.4. След всяко изпитване трябва да се определи дали са изпълнени приложимите разпоредби, посочени в 2.7.2.3.4.1.

2.7.2.3.4.3 Доказването на съответствие със стандартите за ефективност в 2.7.2.3.4.1 и 2.7.2.3.4.2 се извършва в съответствие с 6.4.12.1 и 6.4.12.2.

#### 2.7.2.3.5 Делящ се материал

Делящи се материали и опаковки, съдържащи делящ се материал, се класифицират под съответната позиция в таблица 2.7.2.1.1 като „ДЕЛЯЩИ СЕ“, ако не попадат под освобождаването, предвидено с една от разпоредбите на подточки .1 до .6 по-долу, и не се превозват в съответствие с изискванията на 5.1.5.5. Всички разпоредби се прилагат само за материал в опаковка, която отговаря на изискванията на 6.4.7.2, ако тази разпоредба изрично не допуска неопакван материал.

- .1 уран, обогатен с уран-235 максимално до 1% от теглото, с общо съдържание на плутоний и уран-233, който не превишава 1 % от теглото на уран-235, при условие, че делящите се нуклеиди са равномерно разпределени по целия материал. Освен това, ако уран-235 присъства под формата на метал, оксид или карбид, той не трябва да формира подредена решетка.
- .2 течни разтвори на уранил нитрат, обогатен с уран-235 до максимум 2% от теглото, с общо съдържание на плутоний и уран-233 в количество, което не превишава 0,002% от теглото на урана, и с минимално атомно съотношение на азот към уран (N/U) (N/U), равно на 2;
- .3 уран с максимално обогатен уран-235 до 5% от теглото на урана, при условие че:
  - .1 няма повече от 3,5 g уран-235 в опаковка;
  - .2 общото съдържание на плутоний и уран-233 не надвишава 1% от масата на уран-235 в опаковка;
  - .3 превозът на опаковки подлежи на ограничението по отношение на пратки, предвидено в 5.1.5.5.3;
- .4 делящи се нуклиди с общо тегло не повече от 2,0 g на опаковка, при условие че превозът на тази опаковка подлежи на ограничението по отношение на пратки, предвидено в 5.1.5.5.4;
- .5 делящи се нуклиди с общо тегло не повече от 45 g, опаковани или неопаквани, подлежащи на ограничението по отношение на пратки, предвидено в 5.1.5.5.5;
- .6 делящ се материал, който отговаря на изискванията на 5.1.5.5.2, 2.7.2.3.6 и 5.1.5.2.1.

Делящ се материал, който не се класифицира като „ДЕЛЯЩ СЕ“ съгласно 2.7.2.3.5.6, трябва да бъде подкритичен, без да е необходим контрол на натрупването, при следните условия:

- .1 условията, предвидени в 6.4.11.1 (а);
- .2 условията, съвместими с разпоредбите, отнасящи се за оценките, определени в 6.4.11.12 (b) и 6.4.11.13 (b), по отношение на опаковките; и
- .3 условията, посочени в 6.4.11.11 (а) при въздушен превоз.

#### 2.7.2.4 Класификация на опаковките или неопакваните материали

Количеството на радиоактивния материал в една опаковка не трябва да превишава съответните граници за даден тип опаковка, както е посочено по-долу.

##### 2.7.2.4.1 Класифициране като освободена опаковка

2.7.2.4.1.1 Дадена опаковка може да бъде класифицирана като освободена, ако отговаря на едно от следните условия:

- .1 ако е празна опаковка, съдържала преди това радиоактивен материал;
- .2 ако съдържа уреди или изделия, активността на които не превишава границите, посочени в колони (2) и (3) на таблица 2.7.2.4.1.2;
- .3 съдържа изделия, изработени от естествен уран, обеднен уран или естествен торий;
- .4 съдържа радиоактивен материал, който не превишава границите на активност, посочени в колона (4) от таблица 2.7.2.4.1.2; или
- .5 съдържа по-малко от 0,1 kg уранов хексафлуорид, който не превишава границите на активност, посочени в колона (4) от таблица 2.7.2.4.1.2.

2.7.2.4.1.2 Опаковка, която съдържа радиоактивен материал, може да бъде класифицирана като освободена опаковка, при условие че нивото на излъчване във всяка точка на нейната външна повърхност не превишава 5  $\mu\text{Sv/h}$ .

Таблица 2.7.2.4.1.2 – Граници на активност за освободени опаковки

Физическо състояние на съдържанието	Уред или изделие		Материални граници за опаковки <sup>а</sup>
	Граници за предмети <sup>а</sup>	Граници за опаковки <sup>а</sup>	
(1)	(2)	(3)	(4)
Твърди вещества			
специална форма	$10^{-2} A_1$	$A_1$	$10^{-3} A_1$
друга форма	$10^{-2} A_2$	$A_2$	$10^{-3} A_2$
<b>Течности</b>	<b><math>10^{-3} A_2</math></b>	<b><math>10^{-1} A_2</math></b>	<b><math>10^{-4} A_2</math></b>
Газове			
тритий	$2 \times 10^{-2} A_2$	$2 \times 10^{-1} A_2$	$2 \times 10^{-2} A_2$
специална форма	$10^{-3} A_1$	$10^{-2} A_1$	$10^{-3} A_1$
друга форма	$10^{-3} A_2$	$10^{-2} A_2$	$10^{-3} A_2$

<sup>а</sup> За смеси от радионуклиди вижте 2.7.2.2.4 до 2.7.2.2.6.

- 2.7.2.4.1.3 Радиоактивният материал, който се съдържа в уреди или друго промишлено изделие или е част от тях, може да бъде отнесен към ООН 2911 РАДИОАКТИВЕН МАТЕРИАЛ, ОСВОБОДЕНА ОПАКОВКА - УРЕДИ или ИЗДЕЛИЯ, при условие че:
- .1 нивото на излъчване на разстояние 10 cm от всяка точка на външната повърхност на всеки неопакван уред или изделие не превишава 0,1 mSv/h; и
  - .2 всеки уред или промишлено изделие носи маркировката „РАДИОАКТИВНО“ върху външната си повърхност, с изключение на следните:
    - .1 часовници или устройства с радиолуминисцентно покритие;
    - .2 потребителски продукти, които са получили одобрение от компетентните органи в съответствие с 1.5.1.4.5 или всеки от които не превишава границата на активност за пратки, за които се прилагат изключенията, посочени в таблица 2.7.2.2.1 (колона 5), при условие че тези продукти се превозват в опаковка, на вътрешната повърхност на която е поставен етикет „РАДИОАКТИВНО“ по такъв начин, че при отваряне на опаковката да се вижда предупреждението за наличието на радиоактивен материал в нея;
    - .3 други уреди или изделия, които са твърде малки, за да бъде поставен върху тях етикет „РАДИОАКТИВНО“, при условие че се превозват в опаковка, на вътрешната повърхност на която е поставен етикет „РАДИОАКТИВНО“ по такъв начин, че при отваряне на опаковката да се вижда предупреждението за наличието на радиоактивен материал в нея; и
  - .3 активният материал е напълно затворен от неактивни компоненти (устройството, единствената функция на което е поставяне вътре в него на радиоактивен материал, не трябва да се разглежда като уред или промишлено изделие); и
  - .4 границите, посочени в колони 2 и 3 на таблица 2.7.2.4.1.2, не се превишават, съответно за всеки отделен предмет и всяка опаковка.
- 2.7.2.4.1.4 Радиоактивен материал в друга форма, различна от посочените в 2.7.2.4.1.3 и с активност, която не превишава границите, посочени в колона 4 на таблица 2.7.2.4.1.2, може да бъде класифициран като ООН 2910 РАДИОАКТИВЕН МАТЕРИАЛ, ОСВОБОДЕНА ОПАКОВКА - ОГРАНИЧЕНО КОЛИЧЕСТВО МАТЕРИАЛ, при условие че:
- .1 опаковката съхранява радиоактивното съдържание при нормални условия на превоз; и
  - .2 опаковката носи маркировката „РАДИОАКТИВНО“ върху:
    - .1 вътрешна повърхност по такъв начин, че при отваряне на опаковката да се вижда предупреждението за наличието в нея на радиоактивен материал; или
    - .2 външната повърхност на опаковката, когато поради практически причини е невъзможна маркировката върху вътрешната повърхност.
- 2.7.2.4.1.5 Уранов хексафлуорид, който не превишава границите, посочени в колона 4 на таблица 2.7.2.4.1.2, може да бъде класифициран под ООН 3507 УРАНОВ ХЕКСАФЛУОРИД, РАДИОАКТИВЕН МАТЕРИАЛ, ОСВОБОДЕНА ОПАКОВКА, по-малко от 0,1 kg на опаковка, неделиащ се или делиащ се - освободен, при условие че:
- .1 масата на урановия хексафлуорид в опаковката е по-малка от 0,1 kg; и
  - .2 условията на 2.7.2.4.5.1, 2.7.2.4.1.4.1 и 2.7.2.4.1.4.2 са изпълнени.
- 2.7.2.4.1.6 Изделия, изработени от естествен уран, обеднен уран или естествен торий, и изделия, в които единственият радиоактивен материал е необлъчен естествен уран, необлъчен обеднен уран или необлъчен естествен торий, могат да бъдат класифицирани под ООН 2909 РАДИОАКТИВЕН МАТЕРИАЛ, ОСВОБОДЕНА ОПАКОВКА - ИЗДЕЛИЯ, ИЗРАБОТЕНИ ОТ ЕСТЕСТВЕН УРАН или ОБЕДНЕН УРАН или ЕСТЕСТВЕН ТОРИЙ, при условие че външната повърхност на урана или тория е покрита с неактивна обвивка, изработена от метал или друг траен материал.
- 2.7.2.4.1.7 Празна опаковка, която преди това е съдържала радиоактивен материал, може да бъде класифицирана като ООН 2908, РАДИОАКТИВЕН МАТЕРИАЛ, ОСВОБОДЕНА ОПАКОВКА - ПРАЗНА ОПАКОВКА, при условие че:
- .1 е в добро състояние и е надеждно затворена;
  - .2 външната повърхност на всеки детайл с уран или торий в нейната конструкция е затворена с неактивна обвивка, изработена от метал или друг траен материал;

.3 нивото на нефиксирано замърсяване на вътрешните повърхности при осредняване за всеки участък от 300 cm<sup>2</sup> не превишава:

- .1 400 Вq/cm<sup>2</sup> за бета- и гама-излъчватели и алфа-излъчватели с ниска токсичност и
- .2 40 Вq/cm<sup>2</sup> за всички останали алфа-излъчватели; и

.4 етикетите, които са поставени върху нея в съответствие с 5.2.2.1.12.1, вече не се виждат.

#### 2.7.2.4.2 Класификация като материал с ниска специфична активност (LSA)

Радиоактивен материал може да бъде класифициран като LSA материал само в случай че той съответства на определението за LSA в 2.7.1.3 и условията на 2.7.2.3.1, 4.1.9.2 и 7.1.4.5.1 са изпълнени.

#### 2.7.2.4.3 Класификация като предмет с повърхностно замърсяване (SCO)

Радиоактивен материал може да бъде класифициран като SCO, ако съответства на определението за SCO в 2.7.1.3 и условията в 2.7.2.3.2, 4.1.9.2 и 7.1.4.5.1 са изпълнени.

#### 2.7.2.4.4 Класификация като опаковка тип А

Опаковките, съдържащи радиоактивен материал, могат да бъдат класифицирани като опаковки от тип А, при условие че са изпълнени следните условия:

Опаковките от тип А не трябва да съдържат активности, превишаващи всяка от следните стойности:

- .1 за радиоактивен материал под специална форма – А1;
- .2 за всички останали радиоактивни материали – А2.

При смеси от радионуклиди, чийто състав и активности са известни, към радиоактивното съдържание на опаковки от тип А се прилага следното условие:

$$\sum_i \frac{B(i)}{A_1(i)} + \sum_j \frac{C(j)}{A_2(j)} \leq 1$$

където:

B(i) е активността на i-я радионуклид като радиоактивен материал под специална форма;

A1(i) е стойността А1 за i-я радионуклид;

C(j) е активността на j-я радионуклид, като радиоактивен материал, различен от радиоактивен материал под специална форма;

A2(j) е стойността А2 за j-я радионуклид.

#### 2.7.2.4.5 Класификация на уранов хексафлуорид

##### 2.7.2.4.5.1 Урановият хексафлуорид се причислява само към:

- .1 ООН 2977 РАДИОАКТИВЕН МАТЕРИАЛ, УРАНОВ ХЕКСАФЛУОРИД, ДЕЛЯЩ СЕ;
- .2 ООН 2978, РАДИОАКТИВЕН МАТЕРИАЛ, УРАНОВ ХЕКСАФЛУОРИД, неделящ се или дялящ се - освободен; или
- .3 ООН 3507, УРАНОВ ХЕКСАФЛУОРИД, РАДИОАКТИВЕН МАТЕРИАЛ, ОСВОБОДЕНА ОПАКОВКА, по-малко от 0,1 kg за опаковка, неделящ се или дялящ се - освободен.

##### 2.7.2.4.5.2 Съдържанието на опаковката, съдържаща уранов хексафлуорид, отговаря на следните изисквания:

- .1 за ООН №2977 и 2978 теглото на урановия хексафлуорид не трябва да се различава от допустимото за тази конструкция опаковка, а в случай на ООН 3507 теглото на урановия хексафлуорид трябва да бъде по-малко от 0,1 kg;
- .2 теглото на урановия хексафлуорид не трябва да превишава стойността, която може да доведе до образуване на незапълнен обем по-малък от 5% при максимална температура на опаковката, която се посочва за фабричните системи, където може да се използва тази опаковка; и
- .3 урановият хексафлуорид трябва да бъде в твърда форма, а вътрешното налягане при представяне за превоз не трябва да превишава атмосферното налягане.

#### 2.7.2.4.6 Класификация като опаковки от тип В(U), тип В(M) или тип С

##### 2.7.2.4.6.1 Опаковки, които не са класифицирани по друг начин в 2.7.2.4 (2.7.2.4.1 до 2.7.2.4.5), се класифицират в съответствие със сертификата за одобрение по отношение на опаковката, издаден от компетентния орган на страната на произход на конструкцията.

##### 2.7.2.4.6.2 Съдържанието на опаковките тип В(U), тип В(M) или тип С трябва да съответства на посоченото в сертификата за одобрение.

#### 2.7.2.5 Специални условия

Радиоактивният материал трябва да се класифицира като превозван при специални условия, когато той е предназначен за превоз в съответствие с 1.5.4.



# Глава 2.8

## Клас 8 - Корозивни вещества

- 2.8.1        **Определение, общи положения и свойства**
- 2.8.1.1       **Определение**
- 2.8.1.1.1     Корозивните вещества са вещества, които чрез химическо действие могат да причинят необратими увреждания на кожата или, в случай на изтичане, да повредят или дори да унищожат други стоки или транспортни средства.
- 2.8.1.1.2     Общите разпоредби за класифициране на веществата и смесите, които са корозивни за кожата, са посочени в раздел 2.8.2. Корозивното действие върху кожата се отнася до появата на необратимо увреждане на кожата, а именно видима некроза, преминаваща през епидермиса в дермиса, възникнала след експозиция на вещество или смес.
- 2.8.1.1.3     Течностите и твърдите вещества, които могат да се превърнат в течности по време на превоз, за които е преценено, че не са корозивни за кожата, все пак следва да се разглеждат с оглед на потенциала им да причинят корозия на определени метални повърхности в съответствие с критериите в 2.8.3.3.2.
- 2.8.1.2       **Свойства**
- 2.8.1.2.1     В случаите, когато се очакват особено тежки телесни повреди, в списъка на опасните товари в глава 3.2 се прави бележка за този ефект в частта „причинява (тежки) изгаряния на кожата, очите и лигавиците“.
- 2.8.1.2.2     Много вещества са достатъчно летливи, за да отделят пари, дразнещи носа и очите. Този факт е посочен в списъка на опасните товари в глава 3.2 чрез думите „парите дразнят лигавиците“.
- 2.8.1.2.3     Някои вещества могат да отделят токсични газове, когато се разлагат при много високи температури. В тези случаи в списъка на опасните товари в глава 3.2 се използват думите „при пожар отделя токсични газове“.
- 2.8.1.2.4     Освен прякото разрушително действие при контакт с кожата или лигавиците, някои вещества от този клас са токсични или вредни. Може да се получи отравяне, ако бъдат погълнати или ако парите им бъдат вдишани; някои от тях дори могат да проникнат през кожата. Когато е целесъобразно, се прави изявление в този смисъл в списъка на опасните товари в глава 3.2.
- 2.8.1.2.5     Всички вещества от този клас имат повече или по-малко разрушителен ефект върху материали като метали и текстил.
- 2.8.1.2.5.1    В списъка на опасните товари терминът „корозивно за повечето метали“ означава, че всеки метал, който може да е част от кораб или неговия товар, може да бъде атакуван от веществото или неговите пари.
- 2.8.1.2.5.2    Терминът „корозивно за алуминий, цинк и калай“ означава, че желязото или стоманата не се повреждат при контакт с веществото.
- 2.8.1.2.5.3    Някои вещества от този клас могат да причинят корозия на стъкло, фаянсови съдове и други силициеви материали. Когато е целесъобразно, това е посочено в списъка на опасните товари в глава 3.2.
- 2.8.1.2.6     Много вещества от този клас стават корозивни само след като са реагирали с вода или с влага във въздуха. Този факт е посочен в списъка на опасните товари в глава 3.2 с думите „при наличие на влага...“. Реакцията на водата с много от веществата се придружава от освобождаване на дразнещи и корозивни газове. Такива газове обикновено са под формата на пари във въздуха.
- 2.8.1.2.7     Някои вещества от този клас генерират топлина при реакция с вода или органични материали, включително дървесина, хартия, влакна, някои омекотителни материали и някои мазнини и масла. Когато е целесъобразно, това е посочено в списъка на опасните товари в глава 3.2.

## 2.8.2 Общи разпоредби за класификация

- 2.8.2.1 Веществата и смесите от клас 8 са разпределени между трите опаковъчни групи в зависимост от степента си на опасност при превоз:
- .1 Опаковъчна група I: много опасни вещества и смеси;
  - .2 Опаковъчна група II: вещества и смеси, представляващи средна опасност;
  - .3 Опаковъчна група III: вещества и смеси, които представляват незначителна опасност.
- 2.8.2.2 Разпределянето на веществата, изброени в списъка на опасните товари в глава 3.2, между опаковъчните групи от клас 8 е направено на база натрупания опит, като са взети предвид такива допълнителни фактори като опасност от вдишване (вижте 2.8.2.4) и реактивност с вода (включително образуване на опасни продукти на разлагане).
- 2.8.2.3 Новите вещества и смеси могат да бъдат причислени към опаковъчните групи въз основа на продължителността на контакта, необходим за създаване на необратимо увреждане на кожната тъкан в съответствие с критериите в 2.8.3. Като алтернатива, за смесите могат да се използват критериите от 2.8.4.
- 2.8.2.4 Вещество или смес, които отговарят на критериите за клас 8 и имат инхалационна токсичност на прах и мъгла (LC<sub>50</sub>) в диапазона на опаковъчна група I, но токсичност при поглъщане или контакт с кожата само в диапазона на опаковъчна група III или по-малко, се причисляват към клас 8 (вижте забележката в 2.6.2.2.4.1).

## 2.8.3 Определяне на опаковъчна група за вещества и смеси

- 2.8.3.1 Наличните данни за хора и животни, включително информацията от еднократна или многократна експозиция, са първият ред на оценка, тъй като дават информация, пряко свързана с въздействията върху кожата.
- 2.8.3.2 При определянето на опаковъчната група в съответствие с 2.8.2.3 се взема предвид натрупаният опит в случаи на случайна експозиция. При липса на опит групирането се основава на данни, получени от експерименти в съответствие с инструкция за изпитване 404\* или 435 на ОИСП.† Вещество или смес, за които е определено, че не са корозивни в съответствие с инструкция за изпитване 430‡ или 431§ на ОИСП, може да се считат за некорозивни за кожата за целите на настоящите разпоредби без допълнително изпитване.
- 2.8.3.3 Опаковъчните групи се определят за корозивни вещества в съответствие със следните критерии (вижте таблица 2.8.3.4):
- .1 Опаковъчна група I се определя за веществата, които причиняват необратимо увреждане на кожната тъкан в рамките на период на наблюдение до 60 минути, започващ след време на експозиция от три минути или по-малко.
  - .2 Опаковъчна група II се определя за вещества, които причиняват необратимо увреждане на кожната тъкан в рамките на период на наблюдение до 14 дни, започващ след време на експозиция от повече от три минути, но не повече от 60 минути.
  - .3 Опаковъчна група III се определя за вещества, които:
    - .1 причиняват необратимо увреждане на кожната тъкан в рамките на период на наблюдение до 14 дни, започващ след време на експозиция от повече от 60 минути, но не повече от 4 часа; или
    - .2 не се приемат за способни да причинят необратимо увреждане на кожната тъкан, но които подлагат на корозия стоманени или алуминиеви повърхности със скорост, надвишаваща 6,25 mm годишно при температура на изпитване 55°C, когато се изпитват върху двата материала. За целите на изпитването на стомана се използва тип S235JR+CR (1.0037 респ. St 37-2), S275J2G3+CR (1.0144 респ. St 44-3), ISO 3574 или Unified Numbering System (UNS) G10200 или подобен тип или SAE 1020, а за изпитване на алуминий, без покритие - типове 7075-T6 или AZ5GU-T6. Допустимо изпитване е посочено в Ръководството за изпитвания и критерии, част III, раздел 37.

**Забележка:** Когато първоначално изпитване върху стомана или алуминий показва, че изпитваното вещество е корозивно, не се изисква последващо изпитване върху другия метал.

\* Инструкция за изпитване на химикали на ОИСП №404 „Остро дразнене на кожата/Корозия“, 2015 г.

† Инструкция за изпитване на химикали на ОИСП №435 „Ин витро мембранен бариерен тест за корозия на кожата“, 2015 г.

‡ Инструкция за изпитване на химикали на ОИСП №430 „Ин витро корозия на кожата: Транскутанен тест за електрическо съпротивление (TER)“, 2015 г.

§ Инструкция за изпитване на химикали на ОИСП №431 „Ин витро корозия на кожата: Тест върху модел на човешка кожа“, 2015г.

Таблица 2.8.3.4 – Таблица, обобщаваща критериите в 2.8.3.3

Опаковъчна група	Период на експозиция	Период на наблюдение	Ефект
I	≤ 3 min	≤ 60 min	Необратимо увреждане на здрава кожа
II	> 3 min ≤ 1 h	≤ 14 d	Необратимо увреждане на здрава кожа
III	> 1 h ≤ 4 h	≤ 14 d	Необратимо увреждане на здрава кожа
III	–	–	Скорост на корозия на стоманени ил. 1 алуминиеви повърхности над 6,25 mm годишно при температура на изпитване 55°C, когато се изпитват двата материала

## 2.8.4 Алтернативни методи за определяне на опаковъчни групи за смеси: поетапен подход

### 2.8.4.1 Общи положения

2.8.4.1.1 За смесите е необходимо да се получи или извлече информация, която позволява критериите да се прилагат за сместа за целите на класифицирането и определянето на опаковъчни групи. Подходът към класифицирането и определянето на опаковъчни групи е поетапен и зависи от количеството налична информация за самата смес, за подобни смеси и/или за нейните съставки. Диаграмата на фигура 2.8.4.1 по-долу очертава процеса, който трябва да се следва:

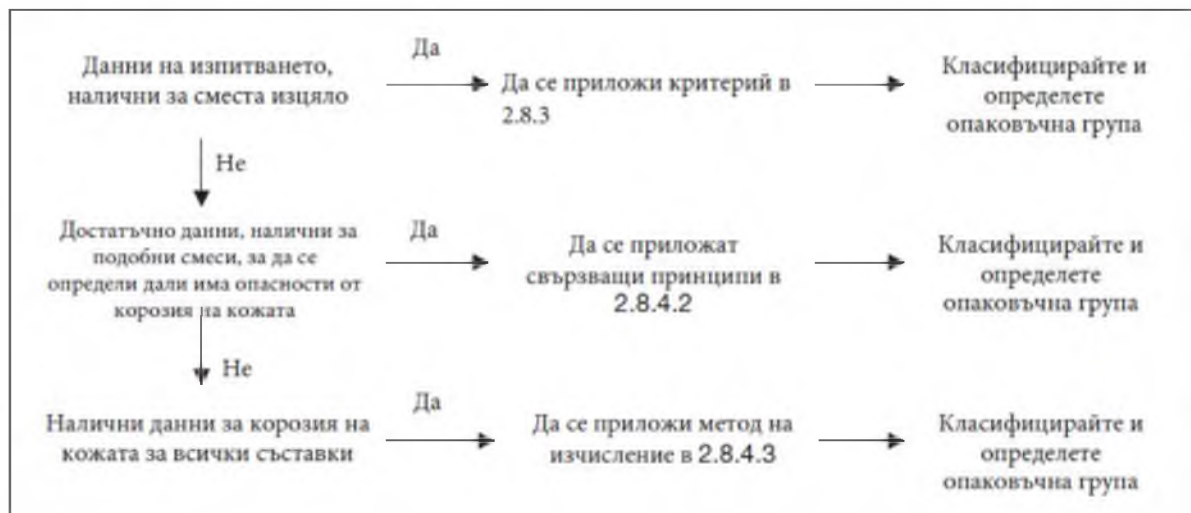

Фигура 2.8.4.1 - Поетапен подход за класифициране и определяне на опаковъчна група за корозивни смеси

## 2.8.4.2 Свързващи принципи

2.8.4.2.1 Когато дадена смес не е била изпитвана за определяне на потенциала ѝ за корозивно действие върху кожата, но има достатъчно данни както за отделните съставки, така и за подобни изпитвани смеси, за да се класифицира по подходящ начин и да се определи опаковъчна група за сместа, тези данни се използват в съответствие със следните свързващи принципи. Това гарантира, че процесът на класифициране използва наличните данни във възможно най-голяма степен за характеризиране на опасностите на сместа.

- 1 Разреждане: Ако изпитваната смес е разреждана с разредител, който не отговаря на критериите за клас 8 и не засяга опаковъчната група на другите съставки, тогава новата разреждана смес може да бъде причислена към същата опаковъчна група като оригиналната изпитвана смес.

**Забележка:** В някои случаи разреждането на смес или вещество може да доведе до повишаване на корозивните свойства. Ако случаят е такъв, този свързващ принцип не може да бъде използван.

- 2 Групиране: Потенциалът за корозивно действие върху кожата на изпитвана производствена партида от дадена смес може да се приеме до голяма степен като съществено еквивалентна на тази на друга неизпитвана производствена партида на същия търговски продукт, когато е произведена от или под контрола на същия производител, освен ако не съществува причина да се счита, че е налице значително отклонение, като например това, че потенциалът за корозивно действие върху кожата на неизпитваната партида се е променил. В последния случай е необходима нова класификация.
- 3 Концентрация на смеси от опаковъчна група I: Ако изпитвана смес, отговаряща на критериите за включване в опаковъчна група I, е концентрирана, към опаковъчна група I може да се причисли неизпитвана смес с по-голяма концентрация без допълнително изпитване.
- 4 Интерполация в рамките на една опаковъчна група: За три смеси (A, B и C) с идентични съставки, когато смеси A и B са били изпитвани и са в една и съща опаковъчна група за корозивно действие върху кожата, и когато неизпитваната смес C има съставки от същия клас 8 като смеси A и B, но има концентрации на съставки от клас 8, междинни спрямо концентрациите в смеси A и B, тогава се приема, че смес C е в същата опаковъчна група за корозивно действие върху кожата като A и B.
- 5 Съществено сходни смеси: При наличие на следното:
  - 1 две смеси: (A+B) и (C+B);
  - 2 концентрацията на съставка B е една и съща и в двете смеси;
  - 3 концентрацията на съставка A в смес (A+B) е равна на концентрацията на съставка B в смес (C+B); и
  - 4 Налични са данни за корозивно действие върху кожата за съставки A и B, които по същество са еквивалентни, т.е. те са в една и съща опаковъчна група за корозивно действие върху кожата и не засягат потенциала за корозивно действие върху кожата на B.Ако сместа (A+B) или (C+B) вече е класифицирана въз основа на данни от изпитвания, тогава другата смес може да бъде причислена към същата опаковъчна група.

### 2.8.4.3 Метод на изчисление на база класификацията на веществата

2.8.4.3.1 Когато дадена смес не е била изпитвана за определяне на потенциала ѝ за корозивно действие върху кожата, нито има достатъчно данни за подобни смеси, се разглеждат корозивните свойства на веществата в сместа за класифициране и определяне на опаковъчна група.

Прилагането на метода на изчисление е разрешено само ако няма синергични ефекти, които да правят сместа по-корозивна в сравнение със сбора от нейните вещества. Това ограничение се прилага само ако сместа се причислява към опаковъчна група II или III.

2.8.4.3.2 При използване на метода на изчисление се вземат предвид всички съставки от клас 8, налични при концентрация от  $\geq 1\%$  или  $< 1\%$ , ако тези съставки продължават да бъдат от значение за класификацията на сместа като корозивна за кожата.

2.8.4.3.3 За да се определи дали дадена смес, съдържаща корозивни вещества, се счита за корозивна смес и за да се определи опаковъчна група, се прилага методът на изчисление във фигура 2.8.4.3.

2.8.4.3.4 Когато за дадено вещество е определена специфична пределна концентрация (SCL) след включването му в списъка на опасните товари или в специална разпоредба, тази пределна концентрация се използва вместо общите пределни концентрации (GCL). Това е налице, когато 1% се използва при първата стъпка за оценка на веществата от опаковъчна група I и когато 5% се използва съответно за другите стъпки във фигура 2.8.4.3.

2.8.4.3.5 За тази цел се адаптира формулата за сумиране за всяка стъпка от метода на изчисление. Това означава, че когато е приложимо, общата пределна концентрация се заменя със специфичната пределна концентрация, определена за веществото (SCL<sub>i</sub>), а адаптираната формула е среднопретеглена стойност на различните пределни концентрации, определени за различните вещества в сместа:

$$\frac{PGx_1}{GCL} + \frac{PGx_2}{SCL_2} + \dots + \frac{PGx_i}{SCL_i} \geq 1$$

Където:

$PGx_i$  = концентрацията на вещество 1, 2 ... i в сместа, причислена към опаковъчна група x (I, II или III)

$GCL$  = обща пределна концентрация

$SCL_i$  = специфична пределна концентрация, определена за веществото i

Критерият за опаковъчна група е изпълнен, когато резултатът от изчислението е  $\geq 1$ .  
Общите пределни концентрации, които трябва да се използват за оценката на всяка стъпка от метода на изчисление, са посочените във фигура 2.8.4.3.

Примери за прилагането на горната формула могат да бъдат намерени в бележката по-долу.

**Забележка:** Примери за прилагане на горепосочената формула

Пример 1: Дадена смес съдържа едно корозивно вещество в концентрация 5%, определена за опаковъчна група I без специфична пределна концентрация:

Изчисление за опаковъчна група I:  $I: \frac{5}{5 (GCL)} = 1 \rightarrow$  причисляване към клас 8, опаковъчна група I.

Пример 2: Дадена смес съдържа три вещества, корозивни за кожата; две от тях (A и B) имат специфични пределни концентрации; за третото (C) се прилагат общите пределни концентрации. Не е необходимо да се разглежда останалата част от сместа.

Вещество X в сместа и неговата опаковъчна група Причисляване към клас 8	Концентрация (сopс) в сместа в %	Специфична пределна концентрация (SCL) за опаковъчна група I	Специфична пределна концентрация (SCL) за опаковъчна група II	Специфична пределна концентрация (SCL) за опаковъчна група III
A, причислено към опаковъчна група I	3	30%	няма	няма
B, причислено към опаковъчна група I	2	20%	10%	няма
C, причислено към опаковъчна група III	10	няма	няма	няма

Изчисление за опаковъчна група I:

$$\frac{3 (сopс A)}{30 (SCL PGI)} + \frac{2 (сopс B)}{20 (SCL PGI)} = 0.2 < 1$$

Критерият за опаковъчна група I не е изпълнен.

Изчисление за опаковъчна група II:

$$\frac{3 \text{ (conc A)}}{5 \text{ (GCL PGII)}} + \frac{2 \text{ (conc B)}}{10 \text{ (SCL PGII)}} = 0.8 < 1$$

Критерият за опаковъчна група II не е изпълнен.

Изчисление за опаковъчна група III

$$\frac{3 \text{ (conc A)}}{5 \text{ (GCL PGIII)}} + \frac{2 \text{ (conc B)}}{5 \text{ (GCL PGIII)}} + \frac{10 \text{ (conc C)}}{5 \text{ (GCL PGIII)}} = 3 \geq 1$$

Критерият за опаковъчна група III е изпълнен, сместа се причислява към клас 8, опаковъчна група III.

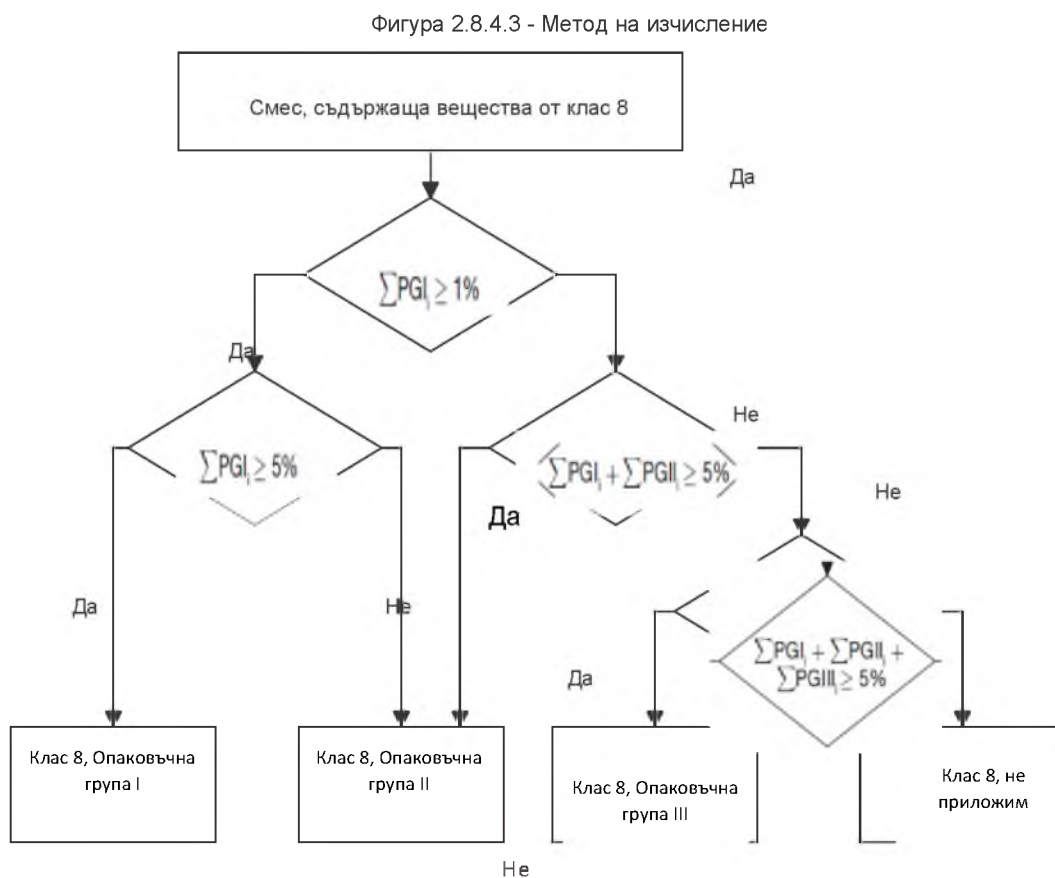

### 2.8.5 Вещества, които не се допускат за превоз

Химически нестабилни вещества от клас 8 не се приемат за превоз, освен ако не са взети необходимите предпазни мерки за предотвратяване на възможността от опасно разлагане или полимеризация при нормални условия на превоз. За предпазните мерки, необходими за предотвратяване на полимеризацията, вижте специална разпоредба 386 от глава 3.3. За тази цел се полагат особени грижи контейнерите и цистерните да не съдържат вещества, които могат да предизвикат тези реакции.

## Глава 2.9

---

### Други опасни вещества и изделия (клас 9) и вещества, опасни за околната среда

Забележка 1: За целите на настоящия Кодекс критериите за опасни за околната среда вещества (водна среда), съдържащи се в настоящата глава, се прилагат за класификацията на морските замърсители (вижте 2.10).

Забележка 2: Въпреки че критериите за опасни за околната среда вещества (водна среда) се прилагат за всички класове на опасност с изключение на клас 7 (вижте 2.10.2.3, 2.10.2.5 и 2.10.3.2), критериите са включени в настоящата глава.

#### 2.9.1 Определения

2.9.1.1 Веществата и изделията от клас 9 (други опасни вещества и изделия) са вещества и изделия, които по време на превоза представляват опасност, която не е обхваната от други класове.

#### 2.9.2 Причисляване към клас 9

2.9.2.1 Клас 9 включва, наред с другото:

- .1 вещества и изделия, които не са обхванати от други класове, за които опитът е показал или може да покаже, че са с опасен характер и следва да се прилагат разпоредбите на част А от глава VII на SOLAS, с измененията.
- .2 вещества, които не са предмет на разпоредбите на част А от глава VII на гореспоменатата конвенция, но за които се прилагат разпоредбите на приложение III към MARPOL, с измененията.

2.9.2.2 Веществата и изделията от клас 9 се подразделят, както следва:

Вещества, които при вдишване като фин прах могат да застрашат здравето

2212 АЗБЕСТ, АМФИБОЛ (амозит, тремолит, актинолит, антофилит, крокидолит)

2590 АЗБЕСТ, ХРИЗОТИЛ

Вещества, отделящи запалими пари

2211 ПОЛИМЕРНИ ГРАНУЛИ, РАЗШИРЯЕМИ, отделящи запалими пари

3314 СЪЕДИНЕНИЕ ЗА ФОРМОВАНЕ НА ПЛАСТМАСИ под формата на тесто, листове или екструдирани нишки, отделящи запалими пари

Литиеви батерии

3090 ЛИТИЕВО-МЕТАЛНИ БАТЕРИИ (включително батерии от литиева сплав)

3091 ЛИТИЕВО-МЕТАЛНИ БАТЕРИИ, СЪДЪРЖАЩИ СЕ В ОБОРУДВАНЕ (включително батерии от литиева сплав) или

3091 ЛИТИЕВО-МЕТАЛНИ БАТЕРИИ, ОПАКОВАНИ С ОБОРУДВАНЕ (включително батерии от литиева сплав)

3480 ЛИТИЕВО-ЙОННИ БАТЕРИИ (включително литиево-йонни полимерни батерии)

3481 ЛИТИЕВО-ЙОННИ БАТЕРИИ, СЪДЪРЖАЩИ СЕ В ОБОРУДВАНЕ (включително батерии с литиево-йонни полимери) или

3481 ЛИТИЕВО-ЙОННИ БАТЕРИИ, ОПАКОВАНИ В ОБОРУДВАНЕ (включително батерии с литиево-йонни полимери)

- 3536 ЛИТИЕВИ БАТЕРИИ, МОНТИРАНИ В ТОВАРНА ТРАНСПОРТНА ЕДИНИЦА

**Забележка:** Вижте 2.9.4.

#### Кондензатори

3499 КОНДЕНЗАТОР, ЕЛЕКТРИЧЕСКИ ДВУСЛОЕН (с капацитет за натрупване на енергия, по-голям от 0,3 Wh)

3508 КОНДЕНЗАТОР, АСИМЕТРИЧЕН (с капацитет за натрупване на енергия над 0,3 Wh)

#### Спасителни средства

2990 ЖИВОТОСПАСЯВАЩИ ПРИСПОСОБЛЕНИЯ, САМОНАДУВАЕМИ

3072 ЖИВОТОСПАСЯВАЩИ ПРИСПОСОБЛЕНИЯ, НЕ САМОНАДУВАЩИ СЕ, съдържащи опасни товари като оборудване

3268 УСТРОЙСТВА ЗА БЕЗОПАСНОСТ, с електрическо задействане

#### Вещества и предмети, които в случай на пожар могат да образуват диоксини

Тази група вещества включва:

2315 ПОЛИХЛОРИРАНИ БИФЕНИЛИ, ТЕЧНИ

3432 ПОЛИХЛОРИРАНИ БИФЕНИЛИ, ТВЪРДИ

3151 ПОЛИХАЛОГЕНИРАНИ БИФЕНИЛИ, ТЕЧНИ или

3151 ХАЛОГЕНИРАНИ МОНОМЕТИЛДИФЕНИЛМЕТАНИ, ТЕЧНИ или

3151 ПОЛИХАЛОГЕНИРАНИ ТЕРФЕНИЛИ, ТЕЧНИ

3152 ПОЛИХАЛОГЕНИРАНИ БИФЕНИЛИ, ТВЪРДИ или

3152 ХАЛОГЕНИРАНИ МОНОМЕТИЛДИФЕНИЛМЕТАНИ, ТВЪРДИ или

3152 ПОЛИХАЛОГЕНИРАНИ ТЕРФЕНИЛИ, ТВЪРДИ

Примерни изделия са трансформатори, кондензатори и апарати, съдържащи тези вещества.

#### Вещества, превозвани или предлагани за превоз при повишени температури

3257 ТЕЧНОСТ С ПОВИШЕНА ТЕМПЕРАТУРА, НЕУПОМЕНАТА ДРУГАДЕ, при или над 100°C и под температурата си на възпламеняване (включително разтопени метали, разтопени соли, и т.н.)

3258 ТВЪРДО ВЕЩЕСТВО С ПОВИШЕНА ТЕМПЕРАТУРА, НЕУПОМЕНАТО ДРУГАДЕ, при или над 240°C

#### Вещества, опасни за околната среда

3077 ВЕЩЕСТВО, ОПАСНО ЗА ОКОЛНАТА СРЕДА, ТВЪРДО, НЕУПОМЕНАТО ДРУГАДЕ

3082 ВЕЩЕСТВО, ОПАСНО ЗА ОКОЛНАТА СРЕДА, ТЕЧНО, НЕУПОМЕНАТО ДРУГАДЕ

Тези позиции се използват за вещества и смеси, които са опасни за водната среда и които не отговарят на критериите за класифициране на който и да е друг клас или друго вещество в клас 9. Тези позиции могат да се използват и за отпадъци, които не са предмет на разпоредбите на настоящия Кодекс, но които са обхванати от Базелската конвенция за контрол на трансграничното движение на опасни отпадъци и тяхното обезвреждане, както и за вещества, определени като опасни за околната среда от компетентния орган на страната на произход, транзит или местоназначение, които не отговарят на критериите за опасни за околната среда вещества съгласно разпоредбите на настоящия Кодекс или за всеки друг клас на опасност. Критериите за вещества, които са опасни за водната среда, са дадени в раздел 2.9.3.

#### Генетично модифицирани микроорганизми (Gmmos) и генетично модифицирани организми (Gmos)

3245 ГЕНЕТИЧНО МОДИФИЦИРАНИ МИКРООРГАНИЗМИ или

3245 ГЕНЕТИЧНО МОДИФИЦИРАНИ ОРГАНИЗМИ

GMMO и GMO, които не отговарят на определението за токсични вещества (вижте 2.6.2) или инфекциозни вещества (вижте 2.6.3), се причисляват към ООН 3245.

GMMO или GMO не са предмет на разпоредбите на настоящия Кодекс, когато са разрешени за употреба от компетентните органи на страните на произход, транзит и местоназначение.

Генетично модифицираните живи животни се транспортират съгласно реда и условията, определени от компетентните органи на страните на произход и местоназначение.



- Торове на основата на амониев нитрат
  - 2071 ТОР НА ОСНОВАТА НА АМОНИЕВ НИТРАТ

Твърдите торове на основата на амониев нитрат се класифицират в съответствие с процедурата, определена в Ръководството за изпитвания и критерии, част III, раздел 39.

Други вещества или изделия, които представляват опасност по време на превоз, но не отговарят на определенията за друг клас:

  - 1841 АЦЕТАЛДЕХИД АМОНЯК
  - 1845 ВЪГЛЕРОДЕН ДИОКСИД, ТВЪРД (СУХ ЛЕД)
  - 1931 ЦИНКОВ ДИТИОНИТ (ЦИНКОВ ХИДРОСУЛФИТ)
  - 1941 ДИБРОМОДИФЛУОРОМЕТАН
  - 1990 БЕНЗАЛДЕХИД
- ⊗ 2216 РИБНО БРАШНО (РИБЕН СКРАП), СТАБИЛИЗИРАНО
- 2807 МАГНИТИЗИРАН МАТЕРИАЛ\*
- 2969 РИЦИНОВО ЗЪРНО или
- 2969 РИЦИНОВО БРАШНО или
- 2969 РИЦИНОВО КЮСПЕ или
- 2969 РИЦИНОВИ ЛЮСПИ
- 3166 ПРЕВОЗНО СРЕДСТВО, ЗАДВИЖВАНО СЪС ЗАПАЛИМ ГАЗ или
- 3166 ПРЕВОЗНО СРЕДСТВО, ЗАДВИЖВАНО СЪС ЗАПАЛИМА ТЕЧНОСТ или
- 3166 ПРЕВОЗНО СРЕДСТВО, ГОРИВНА КЛЕТКА, ЗАДВИЖВАНО СЪС ЗАПАЛИМ ГАЗ или
- 3166 ПРЕВОЗНО СРЕДСТВО, ГОРИВНА КЛЕТКА, ЗАДВИЖВАНО СЪС ЗАПАЛИМА ТЕЧНОСТ
- 3171 ПРЕВОЗНО СРЕДСТВО, ЗАДВИЖВАНО С АКУМУЛАТОРНА БАТЕРИЯ или
- 3171 ОБОРУДВАНЕ, ЗАДВИЖВАНО С АКУМУЛАТОРНА БАТЕРИЯ
- 3316 ХИМИЧЕСКИ КОМПЛЕКТ или
- 3316 КОМПЛЕКТ ЗА ПЪРВА ПОМОЩ
- 3334 ТЕЧНОСТ СЪС СПЕЦИАЛЕН РЕГЛАМЕНТ ЗА ВЪЗДУШЕН ТРАНСПОРТ, НЕУПОМЕНАТА ДРУГАДЕ\*
- 3335 ТВЪРДО ВЕЩЕСТВО СЪС СПЕЦИАЛЕН РЕГЛАМЕНТ ЗА ВЪЗДУШЕН ТРАНСПОРТ, НЕУПОМЕНАТО ДРУГАДЕ\*
- 3359 ФУМИГИРАНА ТОВАРНА ТРАНСПОРТНА ЕДИНИЦА
- 3363 ОПАСНИ ТОВАРИ В МАШИНИ или
- 3363 ОПАСНИ ТОВАРИ В АПАРАТИ или
- 3496 БАТЕРИИ, НИКЕЛ-МЕТАЛ ХИДРИД
- 3509 ОПАКОВКИ, БРАКУВАНИ, ПРАЗНИ, НЕПОЧИСТЕНИ†
- 3530 ДВИГАТЕЛ С ВЪТРЕШНО ГОРЕНЕ или
- 3530 МАШИНА С ДВИГАТЕЛ С ВЪТРЕШНО ГОРЕНЕ
- 3548 ПРЕДМЕТИ, СЪДЪРЖАЩИ РАЗЛИЧНИ ОПАСНИ ТОВАРИ, НЕУПОМЕНАТИ ДРУГАДЕ

## 2.9.3 Вещества, опасни за околната среда (водна среда)

### 2.9.3.1 Общи определения

- 2.9.3.1.1 Веществата, опасни за околната среда, включват, наред с другото, течни или твърди вещества - замърсители на водната среда, а също и разтвори и смеси на тези вещества (като препарати и отпадъци).

\* Не е предмет на разпоредбите на настоящия Кодекс, но може да бъде предмет на разпоредби, уреждащи превоза на опасни товари с други видове транспорт (вижте и специална разпоредба 960).

† Тази позиция не се използва за морски транспорт. Изхвърлените опаковки отговарят на изискванията на 4.1.1.11.

За целите на настоящия раздел

„вещество“ означава химически елементи и техните съединения в естествено състояние или получени в резултат на някакъв технологичен процес, включително всички добавки, необходими за гарантиране стабилността на продукта, и всички примеси, образуващи се в резултат на технологичния процес, като се изключи всеки разтворител, който може да бъде отделен без намаляване на стабилността на веществото или промяна на неговия състав.

2.9.3.1.2 Под водна среда може да се разбира водните организми, живеещи във водата, и водната екосистема, от която те са част.\* По този начин опасността се определя въз основа на токсичността на дадено вещество или смес във водна среда, въпреки че тази оценка може да се промени, като се има предвид допълнителната информация за разлагане и биоаккумуляция.

2.9.3.1.3 Въпреки че описаната по-долу процедура за класификация е предназначена за прилагане към всички вещества и смеси, трябва да се признае, че в някои случаи, например при метали или слабо разтворими неорганични съединения, трябва специални инструкции.†

2.9.3.1.4 Термините или съкращенията, използвани в този раздел, означават следното:

BCF	фактор на биоконцентрация;
BOD	биохимична потребност от кислород;
COD	химична потребност от кислород;
GLP	добра лабораторна практика;
ECx	концентрация, свързана с x% реакции;
EC50	ефективна концентрация на веществото, въздействието на което съответства на 50% от максималната реакция;
ErC50	EC50 като се има предвид намалената скорост на растеж;
Kow	коефициент на разпределяне октанол/вода;
LC50 (50% смъртоносна концентрация)	концентрацията на веществото във вода, което причинява смъртта на 50 % (половината) от групата опитни животни;
L(E)C50	LC50 или EC50;
NOEC ((концентрация, която не предизвиква видим ефект))	изпитвана концентрация, която е малко под най-ниската изпитвана концентрация, предизвикваща статистически значим негативен ефект. NOEC не предизвиква статистически значим негативен ефект в сравнение с изпитваната концентрация;
Насоки за изпитване на ОИСП	Насоки за изпитване, публикувани от Организацията за икономическо сътрудничество и развитие (ОИСП).

#### 2.9.3.2 Определения и изисквания за данните

2.9.3.2.1 Основните елементи на класификацията на опасните за околната среда вещества (водна среда) са:

- 1 остра токсичност във водна среда;
- 2 хронична токсичност във водна среда;
- 3 способност за биологична акумулация или действителна биологична акумулация; и
- 4 разлагане (биотично или абиотично) за органични химични вещества;

2.9.3.2.2 Въпреки че за предпочитание са данните, получени с помощта на методи на изпитване, съгласувани на международно ниво, на практика могат също да се използват данните, получени с помощта на национални методи, ако тези методи се считат за равностойни. Като правило данните за токсичността за сладководни и морски видове могат да се считат за равностойни, и тези данни е за предпочитане да се получат чрез използване на Ръководни принципи за изпитване на ОИСП или равностойните методи в съответствие с принципите на добрата лабораторна практика (GLP) Когато такива данни липсват, класифицирането се основава на най-добрите налични данни.

2.9.3.2.3 Остра токсичност във водна среда означава присъщите на веществото свойства да нанасят вреда на организма при краткотрайно въздействие на това вещество във водната среда.

Остра (краткосрочна) опасност за целите на класификацията означава опасността от химическо вещество, обуславяна от неговата остра токсичност за организма при краткотрайно въздействие на това химическо вещество във водната среда.

Острата токсичност във водна среда обикновено се определя, като се използват стойностите LC50 за риби при 96-часово въздействие (ръководен принцип за изпитване 203 на ОИСП или равностоеен метод), стойностите EC50 за ракообразни при 48-часово въздействие (ръководен принцип за изпитване 202 на ОИСП или равностоеен метод) и/или стойностите EC50 за водорасли при 72- или 96-часово въздействие (ръководен принцип за изпитване 201 на ОИСП или равностоеен метод).

\* Това не се отнася за водните замърсители, за които може да се наложи да се разгледат въздействия извън водната среда, като например въздействия върху човешкото здраве и т.н. † Това може да се намери в приложение 10 към GHS.

Тези видове се разглеждат като заместители на всички водни организми и данните за други видове, като например *Letmna spp.*, също могат да се вземат предвид, ако методологията на изпитване е подходяща.

2.9.3.2.4 Хронична токсичност във водна среда означава присъщите на веществото свойства да предизвиква вредни последици у водните организми при въздействието на тези вещества, което се определя в продължение на жизнения цикъл на организма.

Дългосрочна опасност за целите на класификацията означава опасността от химическо вещество, предизвиквана от неговата хронична токсичност, в резултат от дългосрочно въздействие във водната среда

Данни за хроничната токсичност има в малък обем в сравнение с данните за остра токсичност и процедурите за необходимите изпитвания са стандартизирани в по-малка степен. Допуска се да се използват данните, получени в съответствие с ръководните принципи за изпитване 210 на ОИСР (ранен стадий от живота на рибите) или 211 (размножаване на дафниите) и 201 (забавяне растежа на водораслите). Могат да се използват и други проверени и международно признати изпитвания. Използват се данните за NOEC или други равностойни данни за ЕСх.

2.9.3.2.5 Биоаккумуляция означава чистият резултат от усвояване, трансформация и елиминирание на веществото в организма по всички начини на въздействие (т.е. чрез въздух, вода, отлагане/почва и храна).

Способността за биологично акумулиране се определя, като правило, чрез използване на коефициента на разпределяне октанол/вода, който се изразява обикновено като  $\log K_{ow}$  и се определя в съответствие с ръководни принципи за изпитване 107,117 или 123 на ОИСР. Въпреки че този коефициент отразява способността за биоаккумуляция, факторът за биоконцентрация BCF, получен по експериментален начин, е по-точен показател и, ако той е наличен, е за предпочитане. BCF се определя в съответствие с ръководни принципи за изпитване 305 на ОИСР.

2.9.3.2.6 Разлагане означава разлагане на молекулите на по-малки молекули и в съответните случаи, на въглероден диоксид, вода и соли.

Разлагането в околната среда може да е биотично или абиотично (например хидролиза) и използваните критерии отразяват този факт. Бързото биоразлагане най-лесно се определя с помощта на изпитвания за способност за биоразлагане (А до F), предвидени в ръководния принцип за изпитване 301 на ОИСР. Взетите за тези изпитвания показатели за бързо разлагане могат да се считат валидни за повечето видове водна среда. Тъй като изпитванията се провеждат в сладка вода, се вземат под внимание и резултатите, получени в съответствие с ръководния принцип за изпитване 306 на ОИСР, който в голяма степен подхожда за морската среда. Ако тези данни не са налични, като показател за бързо разлагане се приема съотношението BOD (5 дни)/COD  $\geq 0,5$ . Абиотичното разлагане, като хидролиза, биотичното и абиотичното първично разлагане, разлагането в среда различна от водната и доказаното бързо разлагане в околната среда също могат да се отчитат комплексно при определяне на способността за бързо разлагане.\*

Веществата се считат за бързо разграждащи се в околната среда, ако удовлетворяват следните критерии:

.1 Ако в продължение на 28-дневния период на изпитване на способността за бързо биотично разлагане се достигат следните нива на разлагане:

- .1 при изпитвания, базирани на разтворен органичен въглерод: 70%;
- .2 при изпитвания, базирани на загубата на кислород или отделянето на въглероден диоксид: 60% от теоретичния максимум.

Тези нива на биотично разлагане трябва да бъдат достигнати за 10 дни от момента на започване на разлагането, като за начало се приема момента, когато разлагането достигне 10%, освен когато веществото е определено като сложно, многокомпонентно вещество със сходни структурни компоненти. В този случай и при наличието на достатъчно основание може да се откажат условията за извършване на изпитванията в продължение на 10 дни и за достигане на необходимото ниво може да се приеме 28-дневния период.†

- .2 В случаите, когато има данни само за BOD и COD, съотношението BOD5/COD е  $\geq 0,5$ ; или
- .3 ако са налице други убедителни научни данни, свидетелстващи, че веществото или сместа са подложени на разлагане (биотично и/или небиотично) във водна среда до ниво над 70 % в продължение на 28-дневен период.

2.9.3.3 Категории и критерии за класификация на веществата

2.9.3.3.1 Веществата се класифицират като „вещества, опасни за околната среда (водна среда)“, ако отговарят на критериите за остра токсичност 1, хронична токсичност 1 или хронична токсичност 2 съгласно таблица 2.9.1. Тези критерии описват подробно класификационните категории. Те са обобщени диаграмно в таблица 2.9.2.

Таблица 2.9.1 - Категории вещества, опасни за водната среда (вижте забележка 1),

а) Остра (краткотрайна) опасност за водната среда

Категория: Остра токсичност 1 (вижте забележка 2)	
96 часа LC50 (за риби)	$\leq 1 \text{ mg/L}$ и/или
48 часа EC50 (за ракообразни)	$\leq 1 \text{ mg/L}$ и/или
72 или 96 часа EC50 (за водорасли или други водни растения)	$\leq 1 \text{ mg/L}$ (вижте забележка 3)

\* Специални указания за тълкуване на данните са дадени в глава 4.1 и приложение 9 от GHS.

† Вижте глава 4.1 и приложение 9, параграф A9.4.2.2.3 от GHS.

(b) дълготрайна опасност за водната среда (вижте и фигура 2.9.1)

(i) Неспособни на бързо разлагане вещества (вижте забележка 4), за хроничната токсичност на които има достатъчно данни

<b>Категория: Хронична опасност 1 (вижте забележка 2)</b>	
Хронична NOEC или EC <sub>x</sub> (за риби)	≤ 0,1 mg/L и/или
Хронична NOEC или EC <sub>x</sub> (за ракообразни)	≤ 0,1 mg/L и/или
Хронична NOEC или EC <sub>x</sub> (за водорасли или други водни растения)	≤ 0,1 mg/L
<b>Категория: Хронична опасност 2</b>	
Хронична NOEC или EC <sub>x</sub> (за риби)	≤ 1 mg/L и/или
Хронична NOEC или EC <sub>x</sub> (за ракообразни)	≤ 1 mg/L и/или
Хронична NOEC или EC <sub>x</sub> (за водорасли или други водни растения)	≤ 1 mg/L

(ii) Способни на бързо разлагане вещества, за хроничната токсичност на които има достатъчно данни

<b>Категория: Хронична опасност 1 (вижте забележка 2)</b>	
Хронична NOEC или EC <sub>x</sub> (за риби)	≤ 0,01 mg/L и/или Хронична NOEC
или EC <sub>x</sub> (за ракообразни)	≤ 0,01 mg/L и/или Хронична NOEC или EC <sub>x</sub> (за водорасли или други водни растения)
	≤ 0,01 mg/L
<b>Категория: Хронична опасност 1 (вижте забележка 2)</b>	
Хронична NOEC или EC <sub>x</sub> (за риби)	≤ 0,1 mg/L и/или Хронична NOEC или
EC <sub>x</sub> (за ракообразни)	≤ 0,1 mg/L и/или Хронична NOEC или EC <sub>x</sub> (за водорасли
или други водни растения)	≤ 0,1 mg/L

(iii) Вещества, за които не са налице подходящи данни за хронична токсичност

<b>Категория: Хронична опасност 1 (вижте забележка 2)</b>	
96 часа LC <sub>50</sub> (за риби)	≤ 1 mg/L и/или
48 часа EC <sub>50</sub> (за ракообразни)	≤ 1 mg/L и/или
72 или 96 часа ErC <sub>50</sub> (за водорасли или други водни растения)	≤ 1 mg/L (вижте забележка 3)
и веществото няма способност за бързо разлагане и/или е определен по експериментален начин BCF ≥ 500 (или при негова липса log K <sub>ow</sub> ≥ 4) (вижте забележки 4 и 5)	
<b>Категория: Хронична опасност 2</b>	
96 часа LC <sub>50</sub> (за риби)	> 1, но ≤ 10 mg/L и/или
48 часа EC <sub>50</sub> (за ракообразни)	> 1, но ≤ 10 mg/L и/или
72 или 96 часа ErC <sub>50</sub> (за водорасли или други водни растения)	> 1, но ≤ 10 mg/L и/или
	(вижте забележка 3)
и веществото няма способност за бързо разлагане и/или е определен по експериментален начин BCF ≥ 500 (или при негова липса log K <sub>ow</sub> ≥ 4) (вижте забележки 4 и 5)	

**Забележка 1:** Такива организми като риби, ракообразни и водорасли се подлагат на изпитване като моделни видове, обхващащи широк кръг трофични нива и таксони, и методите на изпитване са високо стандартизирани. Могат също да бъдат взети предвид и данните за други организми, но при условие че те представляват еквивалентни видове и параметри на изпитване.

**Забележка 2:** При класифицирането на веществата като вещества, отнасящи се към категория остра токсичност 1 и/или хронична токсичност 1, е необходимо също да се посочат съответните стойности на множителя M (вижте 2.9.3.4.6.4), за да се приложи метода на сумиране.

**Забележка 3:** Когато токсичността на водораслите ErC<sub>50</sub> (= EC<sub>50</sub> (темп на растеж)) се намалява повече от 100 пъти в сравнение със следващите най-чувствителни видове и води към класифициране, базирано изключително на това въздействие, трябва да се вземе под внимание дали тази токсичност е типична за водните растения. Когато може да се докаже, че това не е така, се използва професионална преценка, за да се реши дали се прилага класификация. Класификацията се базира на ErC<sub>50</sub>. При обстоятелства, при които базата на EC<sub>50</sub> не е посочена и не е регистрирана стойност на ErC<sub>50</sub>, класификацията се базира на най-ниския наличен EC<sub>50</sub>.

**Забележка 4:** Липсата на способност за бързо разлагане се базира или на липса на потенциал за биоразлагане, или на доказателства за липса на способност за бързо разлагане В случаите, когато няма полезни данни за разлагането, получени по експериментален път или чрез изчисления, веществото трябва да се разглежда като вещество, неспособно на бързо разлагане

**Забележка 5:** Потенциалът за биоаккумуляция, базиран на получената по експериментален път стойност BCF ≥ 500 или, при негова липса, на log K<sub>ow</sub> ≥ 4, при условие че log K<sub>ow</sub> е подходящо описание на потенциала за биоаккумуляция на съответното вещество. Измерените стойности за log K<sub>ow</sub> имат предимство пред стойностите на оценката, а измерените стойности за BCF имат предимство пред стойностите на log K<sub>ow</sub>.

Фигура 2.9.1 – Категории на веществата, представляващи дългосрочна опасност за водната среда

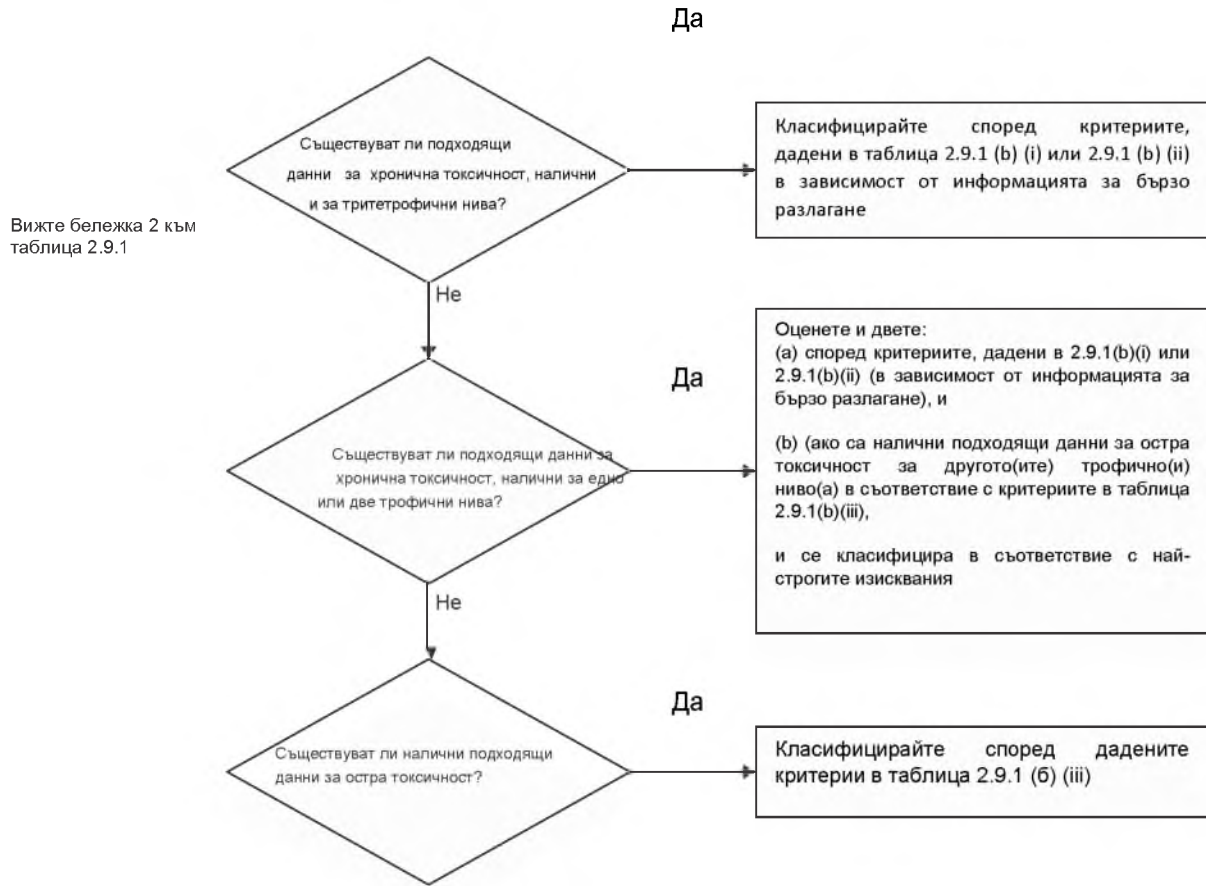

Класифициране в съответствие в таблица 2.9.3.3.2

Схемата за класификация в таблица 2.9.2 по-долу обобщава критериите за класификация на веществата.

Таблица 2.9.2 - Схема за класификация на веществата, опасни за водната среда

Класификационни категории			
Остра опасност (вижте забележка 1)	Дългосрочна опасност (вижте забележка 2)		
	Има достатъчно данни за хронична токсичност		Няма достатъчно данни за хронична токсичност (вижте забележка 1)
	Вещества, неспособни на бързо разлагане (вижте забележка 3)	Вещества, способни на бързо разлагане (вижте забележка 3)	
Категория: Остра опасност 1	Категория: Хронична опасност 1	Категория: Хронична опасност 1	Категория: Хронична опасност 1
$L(E)C_{50} \leq 1,00$	NOEC или $EC_{x} \leq 0,1$	NOEC или $EC_{x} \leq 0,01$	$L(E)C_{50} \leq 1,00$ и липса на бързо разлагане и/или $BCF \geq 500$ или, ако липсва, $\log K_{ow} \geq 4$
	Категория: Хронична опасност 2	Категория: Хронична опасност 2	Категория: Хронична опасност 2
	$0,1 < NOEC$ или $EC_{x} \leq 1$	$0,01 < NOEC$ или $EC_{x} \leq 0,1$	$1,00 < L(E)C_{50} \leq 10,0$ и липса на бързо разлагане и/или $BCF \geq 500$ или, ако липсва, $\log K_{ow} \geq 4$

**Забележка 1:** Диапазонът за остра токсичност е базиран на стойностите за  $L(E)C_{50}$  в mg/L за риби, ракообразни и/или водорасли или други водни растения (или оценката на количествените съотношения структура - активност (QSAR) при липса на експериментални данни. \* \* Специални насоки са дадени в глава 4.1, точка 4.1.2.13 и приложение 9, раздел A9.6 от GHS.

**Забележка 2:** Веществата се класифицират в различни категории за хронична токсичност, ако няма достатъчно данни за хроничната токсичност за всичките три трофични нива при концентрация над разтворимостта във вода или над 1 mg/L. („Достатъчни“ означава, че означава, че данните в достатъчна степен обхващат необходимите показатели. Като правило става дума за данните, получени по време на изпитванията, все пак за избягване на ненужни изпитвания във всеки конкретен случай могат да се използват данните от оценката, например (Q)SAR, или в очевидни случаи да се разчита на заключението на експертите).

**Забележка 3:** Диапазонът за хронична токсичност е базиран на стойностите на NOEC или еквивалентните стойности на  $EC_{x}$  в mg/L за риби или ракообразни или други признати показатели за хронична токсичност.

#### 2.9.3.4 Категории и критерии за класифициране на смеси

2.9.3.4.1 Системата за класифициране на смеси обхваща всички категории за класифициране, използвани за веществата: т.е. остра опасност 1 и хронична опасност 1 и 2. За да се използват всички налични данни за целите на класифициране на свойствата на смесите, опасни за околната водна среда, е необходимо да се изхожда от следното предположение и да се прилага в необходимите случаи:

„Съответните съставки“ на дадена смес са съставките, които присъстват в концентрация, равна на 0,1% (от теглото) или повече в случай на съставки, отнесени към категория остра и/или хронична токсичност 1, и равна на 1% или

повече в случай на други съставки, ако няма основание да се предполага (например при високо токсични съставки), че съставка, съдържаща се в концентрация по-малка от 0,1%, също може да оправдае класифицирането на сместа поради опасността, която тя представлява за водната среда.

2.9.3.4.2 Класификацията на опасностите за водната среда се извършва на базата на стъпаловидния принцип и зависи от вида на наличната информация за самата смес и за нейните съставки. Стъпаловидният принцип включва следните елементи:

- .1 класифициране, основано на подложените на изпитване смеси;
- .2 класифициране, основано на свързващите принципи;
- .3 използване на „сумиране на класифицираните съставки“ и/или „формула за адитивност“.

Във фигура 2.9.2 е описана процедурата, която трябва да се следва.



Фигура 2.9.2 – Стъпаловиден подход за класифициране на смеси в зависимост от тяхната остра и дълготрайна токсичност във водна среда

- 2.9.3.4.3 Класифициране на смеси при наличие на данни за токсичността за цялата смес
- 2.9.3.4.3.1 Когато сместа като цяло е била изпитвана за определяне на нейната токсичност за водната среда, тази информация трябва да се използва за класифициране на сместа в съответствие с критериите, приети за веществата. Класификацията обикновено се основава на данните за риби, ракообразни и водорасли/растения (вижте 2.9.3.2.3 и 2.9.3.2.4). Когато липсват подходящи данни за острата или хроничната токсичност на сместа като цяло, се прилагат „свързващите принципи“ или „методът на сумиране“ (вижте 2.9.3.4.4 до 2.9.3.4.6).
- 2.9.3.4.3.2 За класифицирането на смесите в зависимост от дълготрайната им опасност се изисква допълнителна информация относно разградимостта и, в някои случаи - биоаккумуляцията. Липсват данни за разградимостта и биоаккумуляцията на смесите като цяло. Изпитванията за разградимост и биоаккумуляция не се използват при смесите, тъй като обикновено се интерпретират трудно, а и може да имат смисъл единствено за отделни вещества.
- 2.9.3.4.3.3 Класификация в категория остра токсичност 1
- (a) Ако има достатъчно данни от изпитванията за остра токсичност (LC50 или EC50) за сместа като цяло, показващи  $L(E)C50 \leq 1 \text{ mg/L}$ :
- Сместа се класифицира като остра токсичност, категория 1, в съответствие с таблица 2.9.1, a);
- (b) Ако има данни от изпитванията за остра токсичност (LC50(s) или EC50(s) за сместа като цяло, показващи  $L(E)C50(s) > 1 \text{ mg/L}$  или над разтворимостта във вода:
- Няма нужда от класифициране като остра токсичност съгласно настоящите правила.
- 2.9.3.4.3.4 Класификация за категории хронична токсичност 1 и 2
- (a) Когато са налице достатъчно данни за хронична токсичност (ECx или NOEC) за сместа като цяло, показващи ECx или NOEC на изпитваната смес  $\leq 1 \text{ mg/L}$ :
- (i) сместа се класифицира като хронична токсичност 1 или 2 в съответствие с таблица 2.9.1 (b)(ii) (бързо разградима), ако наличната информация позволява да се направи заключението, че всички съставки на сместа, които са от значение за класифицирането, са бързо разградими;
- (ii) сместа се класифицира като хронична токсичност 1 или 2 във всички останали случаи в съответствие с таблица 2.9.1 (b)(i) (неспособна на бързо разграждане);
- (b) когато са налице достатъчно данни за хронична токсичност (ECx или NOEC) за сместа като цяло, показващи ECx(s) или NOEC(s) на изпитваната смес  $> 1 \text{ mg/L}$  или над разтворимостта във вода:
- Няма нужда от класифициране като дълготрайна токсичност съгласно настоящите правила.
- 2.9.3.4.4 Класифициране на смеси при липса на данни за токсичността за цялата смес: свързващи принципи
- 2.9.3.4.4.1 Когато самата смес не е била изпитвана за определяне на опасността във водна среда, но има достатъчно данни за отделните ѝ съставки и за подобни изпитвани смеси, за да се характеризират подходящо опасностите, свързани със сместа, тези данни се използват в съответствие със следните свързващи правила. Това гарантира, че процесът на класифициране използва наличните данни във възможно най-голяма степен за характеризиране на опасностите на сместа, без да е необходимо допълнително изпитване при животни.
- 2.9.3.4.4.2 Разреждане
- 2.9.3.4.4.2.1 Ако нова смес е образувана чрез разреждане на изпитвана смес или изпитвано вещество с помощта на разреждател, който е отнесен към равностойна или по-ниска категория на опасност за водната среда в сравнение с най-малко токсичния основен компонент и който, както се предполага, не влияе на опасността на другите компоненти във водната среда, тази смес се класифицира като смес, еквивалентна на основната изпитвана смес или на основното изпитвано вещество. Като алтернатива може да се използва методът, описан в 2.9.3.4.5.
- 2.9.3.4.4.2.2 Ако дадена смес е получена посредством разреждане на друга класифицирана смес или вещество с вода или друг изцяло нетоксичен материал, токсичността на тази смес може да се изчисли въз основа на токсичността на изходната смес или изходното вещество.
- 2.9.3.4.4.3 Групиране
- 2.9.3.4.4.3.1 Категорията на опасност на изпитвана производствена партида от дадена смес може да се приеме до голяма степен като съществено еквивалентна на тази от друга неизпитвана производствена партида на същия търговски продукт, когато е произведена от или под контрола на същия производител, освен ако не съществува причина да се счита, че е налице значително отклонение, като например това, че класификацията за опасност на неизпитваната партида се е променила. В последния случай е необходима нова класификация.
- 2.9.3.4.4.4 Концентрация на смеси, отнесени към най-токсичните категории (хронична токсичност 1 и остра токсичност 1)
- 2.9.3.4.4.4.1 Ако изпитваната смес е класифицирана като хронична токсичност 1 и/или остра токсичност 1, а концентрацията на компонентите на сместа, отнесени към тези същите категории на токсичност, са още по-концентрирани, то по-концентрираната неизпитвана смес остава в същата класификационна категория, както и основната изпитвана смес, без извършване на допълнителни изпитвания.



#### 2.9.3.4.4.5 Интерполация в рамките на една категория токсичност

2.9.3.4.4.5.1 В случай на три смеси (А, В и С) с идентични компоненти, ако смесите А и В са били изпитвани и се отнасят към една и съща категория на токсичност и ако неизпитваната смес С се състои от такива активни токсични компоненти, както смесите А и В, но в концентрация, междинна между концентрацията на токсично активните компоненти на сместа А и сместа В, то сместа С трябва да се отнесе към тази същата категория, както и смесите А и В.

#### 2.9.3.4.4.6 Съществено подобни смеси

2.9.3.4.4.6.1 При наличие на следното:

(а) Две смеси:

(i) А + В

(ii) С + В

- (b) концентрацията на компонента В е в значителна степен еднакъв в двете смеси;
- (c) концентрацията на компонента А в смес (i) е равна на концентрацията на компонента С в смес (ii);
- (d) данните, отнасящи се за опасността за водната среда на компонентите А и С са в наличност и в значителна степен са равностойни, т.е. тези два компонента се отнасят към един и същи клас на опасност, и както се предполага, не влияят на токсичността на сместа В за водната среда.

Ако сместа i) или ii) вече е класифицирана на база на данните от изпитванията, в този случай втората от тези смеси може да бъде отнесена към същата категория на опасност.

2.9.3.4.5 Класификация на смеси, когато има данни за токсичността на всички компоненти или само за някои компоненти на сместа

2.9.3.4.5.1 Класифицирането на смес се извършва на база на сумиране на концентрациите на нейните класифицирани компоненти.

Процентната част на компонентите, класифицирани като остро токсични или хронично токсични, се въвежда непосредствено в метода на сумиране. Подробности за метода на сумиране са описани в 2.9.3.4.6.1 до 2.9.3.4.6.4.1.

2.9.3.4.5.2 Смесите могат да са съставени от комбинация както от класифицирани компоненти (категория остра токсичност 1 и/или хронична токсичност 1, 2), така и от компоненти, за които има достатъчно данни, получени чрез изпитване за токсичност. Ако има достатъчно данни за токсичността на повече от един компонент на сместа, то общата токсичност на тези компоненти се изчислява с помощта на следващите формули за адитивност а) или б) в зависимост от характера на данните за токсичност:

(а) Въз основа на острата водна токсичност:

$$\frac{\sum C_i}{L(E)C_{50m}} = \sum_n \frac{C_i}{L(E)C_{50i}}$$

където:  $C_i$  = концентрацията на компонента i (процент от теглото);

$L(E)C_{50i}$  = LC50 или EC50 за компонент i (mg/L);

n = брой на компонентите; i варира от 1 до n; и

$L(E)C_{50m}$  =  $L(E)C_{50}$  части на сместа, за които има данни от изпитванията

Изчислената по този начин токсичност се използва за отнасяне на тази част от сместа към категория остра токсичност, която след това се използва в метода на сумиране;

(б) Въз основа на хроничната водна токсичност:

$$\frac{\sum C_i + \sum C_j}{EqNOEC_m} = \sum_n \frac{C_i}{NOEC_i} + \sum_n \frac{C_j}{0.1 \times NOEC_j}$$

където:  $C_i$  = концентрацията на компонента i (процент от теглото), към който се отнасят компонентите, способни на бързо разлагане;

$C_j$  = концентрацията на компонента j (процент от теглото), към който се отнасят компонентите, неспособни на бързо разлагане;

$NOEC_i$  = NOEC (или други признати показатели за хронична токсичност) за компонента i, към който се отнасят компонентите, способни на бързо разлагане, в mg/L;

$NOEC_j$  = NOEC (или други признати показатели за хронична токсичност) за компонента j, към който се отнасят компонентите, неспособни на бързо разлагане, в mg/L;

n = брой на компонентите, i и j варира от 1 до n;

$EqNOEC_m$  = еквивалент на NOEC за чиста смес, за която има данни от изпитванията;

По този начин еквивалентната токсичност отразява факта, че веществото неспособно на бързо разлагане, се отнася към категория на опасност, която е с едно ниво над „по-сериозната опасност“ в сравнение с бързоразтварящите се вещества.

Изчислената еквивалентна токсичност се използва за отнасяне на тази част от сместа към категорията дълготрайна опасност в съответствие с критериите за бързоразлагащите се вещества (таблица 2.9.1 (b)(ii)), която след това се използва за прилагане на метода за сумиране.

- 2.9.3.4.5.3 Ако формула за адитивност се прилага за някоя част от сместа, за предпочитане е да се изчисли токсичността на тази част от сместа, като за всяко вещество се използват стойностите за токсичност, които се отнасят до един и същи вид (например риби, ракообразни или водорасли), а след това да се използва на най-високата (най-ниската) получена стойност, (т.е. използва се най-чувствителният от трите вида). Въпреки това, когато данните за токсичност за всяка съставка, не са класифицирани в един и същи вид, токсичната стойност на всяка съставка трябва да се избира по същия начин, както токсичната стойност за класификация на веществото, т.е. трябва да се използва най-високата токсичност (за най-чувствителния изпитван организъм). Изчислената по този начин остра и хронична токсичност след това се използва за класифициране на тази част от сместа в категория остра токсичност 1 и/или хронична токсичност 1 или 2 в съответствие със същите критерии, приети за веществата.
- 2.9.3.4.5.4 Ако дадена смес се класифицира по повече от един начин, следва да се използва методът, даващ по-консервативен резултат.
- 2.9.3.4.6           Метод на сумиране
- 2.9.3.4.6.1       Процедура за класифициране
- 2.9.3.4.6.1.1 По правило по-строгата класификация за смеси има приоритет пред по-малко строгата класификация, напр. класифициране като хронична опасност 1 има приоритет пред класифициране като хронична опасност 2. Вследствие на това процедурата на класифициране е окончателно приключена, ако резултатът е класифициране като хронична опасност 1. Класифициране в по-висока категория на опасност от хронична опасност 1 не е възможно и поради това не е необходимо да се продължава процедурата на класифициране.
- 2.9.3.4.6.2       Класификация в категория остра токсичност 1
- 2.9.3.4.6.2.1 Първо се вземат предвид всички съставки, класифицирани в категория остра токсичност 1. Ако сборът на концентрациите (в %) на тези съставки е по-голям или равен на 25%, цялата смес се класифицира в категория остра токсичност 1. Процедурата на класифициране е приключена, ако резултатът от изчисляването води до класифициране на сместа в категория остра токсичност 1.
- 2.9.3.4.6.2.2 Класификацията на смесите в зависимост от тяхната остра токсичност въз основа на това сумиране на концентрациите на класифицираните съставки е обобщена в таблица 2.9.3 по-долу.

Таблица 2.9.3 – Класификация на смесите в зависимост от тяхната остра токсичност въз основа на сумиране на концентрациите на класифицираните съставки

Сбор от концентрациите (в %) на съставките, класифицирани като:	Сместа се отнася към категория:
Остра токсичност 1 × М* ≥ 25%	Остра токсичност 1

\* За обяснение на множителя М вижте 2.9.3.4.6.4.

- 2.9.3.4.6.3 Класификация за категории хронична токсичност 1 и 2
- 2.9.3.4.6.3.1 Първо се вземат предвид всички съставки, класифицирани в категория хронична токсичност 1. Ако сборът от концентрациите (в %) на тези съставки е по-голям или равен на 25%, сместа се класифицира в категория хронична токсичност 1. Процедурата на класифициране е приключена, ако резултатът от изчисляването води до класифициране на сместа в категория хронична токсичност 1.
- 2.9.3.4.6.3.2 В случаите, когато сместа не е класифицирана в категория хронична токсичност 1, се разглежда възможността за нейното класифициране в категория хронична токсичност 2. Дадена смес се класифицира в категория хронична токсичност 2, ако сумата на концентрациите (в %) на всички съставки, класифицирани в категория хронична токсичност 1, плюс сумата на концентрациите (в %) на всички съставки, класифицирани в категория хронична токсичност 2, е равна на или по-голяма от 25%. Процедурата на класифициране е приключена, ако резултатът от изчисляването води до класифициране на сместа в категория хронична токсичност 2.
- 2.9.3.4.6.3.3 Класификацията на смесите в зависимост от тяхната дълготрайна токсичност въз основа на това сумиране на концентрациите на класифицираните съставки е обобщена в таблица 2.9.4 по-долу.

Таблица 2.9.4 – Класификация на смесите в зависимост от тяхната дълготрайна токсичност въз основа на сумиране на концентрациите на класифицираните съставки

Сбор от концентрациите (в %) на съставките, класифицирани като:	Сместа се отнася към категория:
Хронична токсичност $1 \times M \geq 25\%$	Хронична токсичност 1
$(M \times 10 \times \text{хронична токсичност } 1) + \text{пронична токсичност } 2 \geq 25\%$	Хронична токсичност 2

\* За обяснение на множителя М вижте 2.9.3.4.6.4.

#### 2.9.3.4.6.4 Смеси с високо токсични компоненти

2.9.3.4.6.4.1 Компонентите, отнесени към категория остра токсичност 1 или „хронична токсичност 1 и притежаващи остра токсичност при концентрации, които са значително под 0,1 mg/l (ако не са бързо разлагащи се) и 0,01 mg/l (ако са бързо разлагащи се), могат да влияят върху токсичността на сместа и за това им се придава увеличена тежест при извършване на сумирането. Ако сместа съдържа компоненти, отнесени към категория остра токсичност 1 и хронична токсичност 1, се прилага стъпаловидният подход, описан в 2.9.3.4.6.2 и 2.9.3.4.6.3 чрез умножаване на концентрациите на компонентите, отнесени към категория остра токсичност 1 и хронична токсичност 1, по подходящия множител, за получаване на изчислената сума, вместо прибавяне на проценти. Това означава, че концентрацията на компонента, отнесен към категория остра токсичност 1 в лявата колона на таблица 2.9.3, и концентрацията на компонента, отнесен към категория хронична токсичност 1 в лявата колона на таблица 2.9.4, се умножава по съответния множител. Множителите, прилагани за тези компоненти, се определят, като се вземат под внимание стойностите за токсичност, изложени в обобщен вид в таблица 2.9.5 по-долу. Следователно, за класифициране на смес, съдържаща компоненти, отнесени към категория остра токсичност 1 и/или хронична токсичност 1, класификаторът трябва да знае стойността на множителя М, за да приложи метода за сумиране. Като алтернатива може да се използва формулата на адитивност (вижте 2.9.3.4.5.2), когато има данни за токсичността на всички високотоксични компоненти на сместа и съществуват убедителни доказателства, че всички други съставки, включително и тези от тях, за които няма данни за остра и/или хронична токсичност, нискотоксични или с липса на токсичности не увеличават в значителна степен опасността на тази смес за околната среда

Таблица 2.9.5 - Множители за високо токсични компоненти на смеси

Остра токсичност	Множител М	Хронична токсичност	Множител М	
			NRD* Компоненти	RD† Компоненти
Стойност $L(E)C_{50}$		Стойност $NOEC$		
$0,1 < L(E)C_{50} \leq 1$	1	$0,01 < NOEC \leq 0,1$	1	–
$0,01 < L(E)C_{50} \leq 0,1$	10	$0,001 < NOEC \leq 0,01$	10	1
$0,001 < L(E)C_{50} \leq 0,01$	100	$0,0001 < NOEC \leq 0,001$	100	10
$0,0001 < L(E)C_{50} \leq 0,001$	1,000	$0,00001 < NOEC \leq 0,0001$	1,000	100
$0,00001 < L(E)C_{50} \leq 0,0001$	10,000	$0,000001 < NOEC \leq 0,00001$	10,000	1,000
(продължава с интервали с множител 10)		(продължава с интервали с множител 10)		

\* Неспособни на бързо разлагане.

† Способни на бързо разлагане.

- 2.9.3.4.6.5 Класификация на смеси с компоненти, за които няма полезна информация
- Δ2.9.3.4.6.5.1 В случай че за един или повече компоненти на сместа няма полезна информация за тяхната остра и/или хронична токсичност, се прави извод, че тази смес не може да бъде отнесена към определена(и) категория(и) на опасност. В този случай сместа се класифицира само въз основа на известните компоненти.

## 2.9.4 Литиеви батерии

Клетките и батериите, клетките и батериите, съдържащи се в оборудване, или клетките и батериите, съдържащи литий под каквато и да е форма, се причисляват съответно към ООН № 3090, 3091, 3480 или 3481. Те могат да бъдат превозвани под тези позиции, ако отговарят на следните разпоредби:

- .1 всяка клетка или батерия се отнася към този тип, по отношение на който е доказано, че той отговаря на изискванията на всяко изпитване, посочено в Ръководството за изпитвания и критерии, част III, подраздел 38.3; Клетки и батерии, произведени в съответствие с тип, отговарящ на изискванията на подраздел 38.3 от Ръководството за изпитвания и критерии, версия 3, изменение 1 или всяка последваща версия и изменение, приложими към датата на изпитването на типа, могат да продължат да бъдат превозвани, освен ако в настоящия Кодекс не е предвидено друго.

Типовете клетки и батерии, които отговарят само на изискванията на Ръководството за изпитвания и критерии, версия 3, вече не са валидни. Клетки и батерии обаче, произведени в съответствие с тези типове преди 1 юли 2003 г., могат да продължат да бъдат превозвани, ако са изпълнени всички други приложими изисквания.

**Забележка:** Батериите трябва да са от тип, за който е доказано, че отговаря на изискванията за изпитване от Ръководството за изпитвания и критерии, част III, подраздел 38.3, независимо дали клетките, от които са съставени, са от изпитван тип.

- .2 Всяка клетка и батерия са оборудвани с предпазно отводно устройство или са конструирани по такъв начин, че да се изключи възможността за напукване, която обикновено намира място при превоза.
- .3 Всяка клетка и батерия са оборудвани с ефективно външно средство за предотвратяване на къси съединения.

.4 Всяка батерия, която съдържа клетки или група от клетки, които са свързани паралелно, е оборудвана с ефективни средства, необходими за предупреждение от опасен обратен ток (например диоди, предпазители и др.).

.5 Клетките и батериите трябва да се изработват в съответствие с програма за управление на качеството, която включва следното:

- .1 описание на организационната структура и отговорностите на персонала по отношение на проектирането и качеството на продуктите;
- .2 необходимите инструкции по отношение на проверките и изпитванията, контрола на качеството, осигуряването на качеството и технологичните процеси, които ще се използват;
- .3 процедурите за технологичен контрол, които трябва да включват необходимата дейност по предотвратяване и откриване на случаи на късо съединение при изработване на клетките;
- .4 регистриране на данните за качеството, например под формата на протоколи от проверки, данни за изпитвания, данни за калибриране и сертификати. Тези данни се съхраняват и се предоставят на компетентния орган при поискване;
- .5 извършените от управлението прегледи, предназначени за гарантиране на ефективното изпълнение на програмата за управление на качеството;
- .6 процедура за контрол на документите и тяхното преразглеждане;
- .7 средствата за проверка на клетките и батериите, които не съответстват на изпитвания тип, посочен в 2.9.4.1 по-горе;
- .8 програмите за професионално обучение и процедурите за атестация на съответните служители; и
- .9 процедурите, гарантиращи, че крайният продукт няма да бъде повреден.

■.6 Литиеви батерии, съдържащи както първични литиево-метални клетки, така и презаредими литиево-йонни клетки, които не са предназначени за външно зареждане (вижте специална разпоредба 387 от глава 3.3), трябва да отговарят на следните изисквания:

- .1 презаредимите литиево-йонни клетки могат да се зареждат само от първичните литиево-метални клетки;
- .2 свръхзареждането на презаредимите литиево-йонни клетки е невъзможно по подразбиране;
- .3 батерията е изпитана като литиева първична батерия; и
- .4 съставните клетки на батерията са от тип, за който е доказано, че отговаря на съответните изисквания за изпитване от Ръководството за изпитвания и критерии, част III, подраздел 38.3.

■ .7 Производителите и дистрибуторите на клетки или батерии предоставят обобщените резултати от изпитването, посочени в Ръководството за изпитвания и критерии, част III, подраздел 38.3, параграф 38.3.5.

**Забележка:** Могат да бъдат приети вътрешни програми за управление на качеството. Не се изисква сертифициране от трета страна, но процедурите, изброени в точки .1 до .9 по-горе, трябва да бъдат надлежно записани и проследими. Копие от програмата за управление на качеството се предоставя на разположение на компетентния орган при поискване.

# Глава 2.10

---

## Морски замърсители

### 2.10.1 Определение

Морските замърсители са вещества, които са предмет на разпоредбите на приложение III към MARPOL, с измененията.

### 2.10.2 Общи положения

2.10.2.1 Морските замърсители се превозват съгласно разпоредбите на приложение III към MARPOL, с измененията.

2.10.2.2 Със символа р индексът посочва в колоната, озаглавена mP, веществата, материалите и изделията, които се идентифицират като морски замърсители.

Морските замърсители се превозват под подходящата позиция в зависимост от техните свойства, ако изпълняват критериите на някой от класовете от 1 до 8. Ако те не изпълняват критериите за нито един от тези класове, те се превозват под позицията: ВЕЩЕСТВО, ОПАСНО ЗА ОКОЛНАТА СРЕДА, ТВЪРДО, НЕУПОМЕНАТО ДРУГАДЕ, ООН 3077 или ВЕЩЕСТВО, ОПАСНО ЗА ОКОЛНАТА СРЕДА, ТЕЧНО, НЕУПОМЕНАТО ДРУГАДЕ, ООН 3082, според случая, освен ако няма конкретна позиция в клас 9.

2.10.2.4 Колона 4 от списъка на опасните товари също предоставя информация за морските замърсители, като се използва символът р за единични позиции. Липсата на символа р или наличието на „–“ в тази колона не изключва прилагането на 2.10.3.

2.10.2.5 Когато дадено вещество, материал или изделие притежава свойства, които отговарят на критериите за морски замърсител, но не са посочени в настоящия Кодекс, това вещество, материал или изделие се превозва като морски замърсител в съответствие с Кодекса.

2.10.2.6 С одобрението на компетентния орган (вижте 7.9.2) веществата, материалите или изделията, които са определени като морски замърсители в настоящия Кодекс, но които вече не отговарят на критериите за морски замърсител, не е необходимо да се превозват в съответствие с разпоредбите на настоящия Кодекс, приложими за морските замърсители.

2.10.2.7 Морските замърсители, опаковани в единични или комбинирани опаковки, съдържащи нетно количество на единична или вътрешна опаковка от 5 L или по-малко за течности или имащи нетна маса на единична или вътрешна опаковка от 5 kg или по-малко за твърди вещества, не са предмет на други разпоредби на настоящия Кодекс, отнасящи се до морските замърсители, при условие че опаковките отговарят на общите разпоредби на 4.1.1.1, 4.1.1.2 и 4.1.1.4 до 4.1.1.8. По отношение на морските замърсители, които също отговарят на критериите за включване в друг клас на опасност, продължават да се прилагат всички разпоредби на настоящия Кодекс, отнасящи се до допълнителните опасности.

### 2.10.3 Класификация

2.10.3.1 Морските замърсители се класифицират в съответствие с глава 2.9.3.

2.10.3.2 Критериите за класификация на 2.9.3 не се прилагат за вещества или материали от клас 7.

# ЧАСТ 3

СПИСЪК НА ОПАСНИТЕ ТОВАРИ,  
СПЕЦИАЛНИ РАЗПОРЕДБИ И  
ИЗКЛЮЧЕНИЯ

# Глава 3.1

## Общи положения

### 3.1.1 Обхват и общи разпоредби

3.1.1.1 Списъкът на опасните товари в глава 3.2 съдържа голяма част от най-често превозваните опасни товари. Списъкът включва позиции за конкретни химически вещества и предмети и позиции с родови и „неупоменати другаде“ наименования. Тъй като не е практично да се включва отделна позиция за всяко химично вещество или предмет с търговско значение, по-специално по наименование, особено наименования за смеси и разтвори на различни химични съставки и концентрации, списъкът на опасните товари включва и родови или „неупоменати другаде“ наименования (напр. ЕКСТРАКТИ, АРОМАТИЗАНТИ, ТЕЧНОСТИ, ООН 1197 или ЗАПАЛИМА ТЕЧНОСТ, НЕУПОМЕНАТА ДРУГАДЕ, ООН 1993). Въз основа на това списъкът на опасните товари е предназначен да включва подходящо наименование или позиция за всеки опасен товар, който може да бъде транспортиран.

#### △ 3.1.1.2

Когато опасен товар е изрично посочен по име в списъка на опасните товари, той се транспортира в съответствие с разпоредбите на списъка, които са подходящи за този опасен товар. Родова или „неупомената другаде“ позиция може да се използва за транспортиране на вещества, материали или предмети, които не фигурират конкретно по име в списъка на опасните товари. Такъв опасен товар може да бъде транспортиран само след определяне на неговите опасни свойства. Опасните товари се класифицират в съответствие с определенията, изпитванията и критериите за клас. Използва се наименованието, което най-подходящо описва опасните товари. Родово или „неупоменато другаде“ наименование може да се използва само когато конкретното наименование на опасните товари не фигурира в списъка на опасните товари или когато определените за него основни или допълнителни опасности не са подходящи. Класификацията се извършва от товародателя/изпращача или от съответния компетентен орган, когато това е посочено в Кодекса. След като класът на опасния товар бъде установен по този начин, всички условия за превоз, предвидени в настоящия Кодекс, се изпълняват. Всеки опасен товар, който има или се подозира, че има експлозивни характеристики, първо се разглежда за включване в клас 1. Някои колективни позиции могат да бъдат от родов или „неупоменат другаде“ вид, при условие че Кодексът съдържа разпоредби, гарантиращи безопасността чрез изключване на изключително опасните товари от нормалния транспорт и чрез покриване на всички допълнителни опасности, присъщи на някои товари.

3.1.1.3 Присъщата нестабилност на товарите може да приеме различни опасни форми, например експлозия, полимеризация с интензивно отделяне на топлина или емисии на запалими, токсични, корозивни или задушавачи газове. Списъкът на опасните товари показва, че определени опасни товари или опасни товари в специфична форма, концентрация или състояние са забранени за превоз по море. Това означава, че посочените товари не са подходящи за превоз по море при нормални условия на транспортиране. Това не означава, че такива товари не могат да бъдат превозвани в никакъв случай. За повечето товари тази присъща нестабилност може да бъде контролирана чрез подходящи опаковки, разреждане, стабилизиране, добавяне на инхибитор, температурен контрол или други мерки.

3.1.1.4 Когато в списъка на опасните товари са предвидени предпазни мерки по отношение на даден опасен товар (като например, че той трябва да бъде „стабилизиран“ или „с х% вода или флегматизатор“), такъв опасен товар обикновено не може да бъде транспортиран, когато тези мерки не са били предприети, освен ако въпросният артикул не е включен другаде (като например клас 1) без никакви индикации за или с различни предпазни мерки.

3.1.1.5 Някои вещества, поради естеството на химичния си състав, са предразположени да полимеризират или по друг начин да реагират опасно при определени температурни условия или в контакт с катализатор. Редуцирането на тази тенденция може да се извърши чрез изискване на специални условия за транспортиране или чрез добавяне на подходящи количества химични инхибитори или стабилизатори към продукта. Тези продукти трябва да бъдат достатъчно стабилизиращи, за да се предотврати всякаква опасна реакция по време на планираното пътуване. Ако това не може да бъде гарантирано, превозът на такива продукти е забранен.

3.1.1.6 Когато съдържанието на преносима цистерна трябва да се превозва в нагрятото състояние, температурата при транспортиране трябва да се поддържа по време на предвиденото пътуване, освен ако не се установи, че кристализацията или втвърдяването при охлаждане няма да доведе до нестабилност, която може да се прояви при някои стабилизиращи или инхибиращи продукти.



### 3.1.2 Точни имена на пратките

**Забележка 1:** Точните имена на пратките с опасни товари са изброените в глава 3.2, Списък на опасните товари. Синонимите, производните имена, инициалите, съкращенията на имена и т.н. са включени в индекса, за да се улесни търсенето на точното име на пратката (вижте част 5, Процедури за изпращане).

**Забележка 2:** За точните имена на пратките, които да се използват при транспортиране на проби, вижте 2.0.4. За точните имена на пратките, които да се използват при транспортиране на отпадъци, вижте 5.4.1.4.3.3.

- 3.1.2.1 Точното име на пратката е частта от позицията, която най-точно описва товарите в списъка на опасните товари и се изписва с главни букви (плюс цифри, гръцки букви, „sec“, „tert“ и буквите m, n, o, p, неразделна част от името). Алтернативно точно име на пратката може да бъде показано в скоби след основното точно име на пратката (като например ЕТАНОЛ (ЕТИЛОВ АЛКОХОЛ)). Частите от позиция, които са с малки букви, не се считат за част от точното име на пратката, но могат да се използват.
- △ 3.1.2.2 Когато комбинация от няколко отделни точни имена на пратката са изброени под един номер на ООН и са отделени с „и“ или „или“ с малки букви или са разделени със запетаи, в транспортния документ се посочват само най-подходящите и маркировките на пакетите.
- Примери, илюстрации избора на точно име на пратката за такива позиции, са:
- 1 ООН 1057 ЗАПАЛКИ или ПЪЛНИТЕЛИ ЗА ЗАПАЛКИ – точното име на пратката е най-подходящата от следните възможни комбинации:  
ЗАПАЛКИ,  
ПЪЛНИТЕЛИ ЗА ЗАПАЛКИ;
  - 2 ООН 2583 АЛКИЛСУЛФОНОВИ КИСЕЛИНИ, ТВЪРДИ или АРИЛСУЛФОНОВИ КИСЕЛИНИ, ТВЪРДИ с повече от 5% свободна сярна киселина – точното име на пратката е най-подходящото от следните:  
АЛКИЛСУЛФОНОВИ КИСЕЛИНИ, ТВЪРДИ  
АРИЛСУЛФОНОВИ КИСЕЛИНИ, ТВЪРДИ;
  - 3 ООН 2793 СТРУЖКИ или ИЗРЕЗКИ ОТ ЧЕРНИ МЕТАЛИ във форма, предразположена към самонагриване. Точното име на пратката е най-подходящата от следните комбинации:  
СТРУЖКИ ОТ ЧЕРНИ МЕТАЛИ  
СТРУЖКИ ОТ ЧЕРНИ МЕТАЛИ  
СТРУЖКИ ОТ ЧЕРНИ МЕТАЛИ  
ИЗРЕЗКИ ОТ ЧЕРНИ МЕТАЛИ
- 3.1.2.3 Точните имена на пратката могат да се използват в единствено или множествено число, според случая. Освен това, когато квалифициращите думи се използват като част от точното име на пратката, тяхната последователност в документацията или върху опаковките не е задължителна. Могат да се използват търговски или военни наименования за товари от клас 1, които съдържат точното име на пратката, допълнено с допълнителен текст.
- 3.1.2.4 Много вещества имат позиция за течно и за твърдо състояние (вижте определенията за течности и твърди вещества в 1.2.1) или за твърдо вещество и разтвор. Те получават отделни номера на ООН, които не са непременно съседни един на друг. Подробности са дадени в азбучния индекс, напр.:
- |                        |     |       |
|------------------------|-----|-------|
| НИТРОКСИЛЕНИ, ТЕЧНИ –  | 6.1 | 1 665 |
| НИТРОКСИЛЕНИ, ТВЪРДИ – | 6.1 | 3 447 |
- 3.1.2.5 Където все още не е включена, квалифициращата дума „РАЗТОПЕН“ се добавя към точното име на пратката, когато вещество, което е твърдо в съответствие с определението в точка 1.2.1, се предоставя за транспортиране в разтопено състояние (като например АЛКИЛФЕНОЛ, ТВЪРД, НЕУПОМЕНАТ ДРУГАДЕ, РАЗТОПЕН). За вещества с повишена температура вижте 5.4.1.4.3.4.
- 3.1.2.6 С изключение на самоактивиращите се вещества и органичните пероксиди и ако те вече не са включени с главни букви в наименованието, посочено в списъка на опасните товари, думата „СТАБИЛИЗИРАНИ“ се добавя като част от точното име на пратката за веществото, което без стабилизиране би било забранено за превоз в съответствие с 1.1.3, тъй като може да реагира опасно при обичайните за превоз условия (като например ТОКСИЧНА ТЕЧНОСТ, ОРГАНИЧНА, НЕУПОМЕНАТА ДРУГАДЕ, СТАБИЛИЗИРАНА). Когато за стабилизиране на такива вещества се използва температурен контрол, за да се предотврати образуването на опасно свръхналягане или отделянето на прекомерна топлина, или когато се използва химическа стабилизация в комбинация с температурен контрол, тогава:
- 1 За течности и твърди вещества, при които температурата на самоускоряваща се полимеризация (измерена без или с инхибитор, когато се прилага химическа стабилизация) е по-ниска или равна на посочената в 2.4.2.5.2, се прилагат специална разпоредба 386 от глава 3.3 и разпоредбите на 7.3.7;
- △ 2 Ако вече не е включено с главни букви в наименованието, посочено в списъка на опасните товари, като част от точното име на пратката се добавят думите „С КОНТРОЛИРАНА ТЕМПЕРАТУРА“ като част от точното име на пратката.
- △ 3 За газове: условията за превоз се одобряват от компетентния орган.
- 3.1.2.7 Хидратите могат да бъдат транспортирани под точно име за безводно вещество.

- 3.1.2.8.1 Родови и „неупоменати другаде“ точни имена на пратки, които са определени в специална разпоредба 274 или 318 в колона 6 от списъка на опасните товари, се допълват с наименованията на техническите или химическите групи, освен ако национален закон или международна конвенция забраняват разкриването му, ако е контролирано вещество. За експлозивни от клас 1 описанието на опасните товари може да бъде допълнено с описателен текст, за да се посочат търговските или военни наименования. Имената на техническите и химическите групи се вписват в скоби непосредствено след точното име на пратката. Може да се използва и подходящ определител, като например „съдържа“ или „съдържащ“ или други квалифициращи думи като „смес“, „разтвор“ и т.н., както и процентното съдържание на техническата съставка. Например: “ООН 1993 Запалива течност, неупомената другаде (съдържа ксилен и бензен), 3, опаковъчна група II”.
- 3.1.2.8.1.1 Техническото наименование е признато химично или биологично наименование или друго наименование, използвано в научни и технически наръчници, списания и текстове. Търговските наименования не се използват за тази цел. При пестициди могат да се използват само общоприетото(ите) наименование(я) по ISO, друго(и) наименование(я) в препоръчаната от СЗО класификация на пестициди според опасността, която представляват, и насоките за класификация, или наименованието(ята) на активното(ите) вещество(а).
- △ 3.1.2.8.1.2 Когато смес от опасни товари или предмети, съдържащи опасни товари, е описана под една от „неупоменатите другаде“ или „родовите“ позиции, за които е определена специална разпоредба 274 в списъка на опасните товари, трябва да бъдат показани не повече от две съставки, които допринасят в най-голяма степен за опасността или опасностите на сместа или на предметите, с изключение на контролираните вещества, когато тяхното разкриване е забранено от национален закон или международна конвенция. Ако опаковка, съдържаща смес, е с поставен етикет за допълнителна опасност, едно от двете технически наименования, показани в скоби, е наименованието на съставката, която налага използването на етикета за допълнителна опасност.
- 3.1.2.8.1.3 Примери, илюстриращи избора на точно име на пратката, допълнено с техническото наименование на товарите за такива неупоменати другаде позиции, са:
- ООН 2902 ПЕСТИЦИД, ТЕЧЕН, ТОКСИЧЕН, НЕУПОМЕНАТ ДРУГАДЕ (дразоколон)
  - ООН 3394 ОРГАНОМЕТАЛНО ВЕЩЕСТВО, ТЕЧНО, ПИРОФОРНО, РЕАГИРАЩО С ВОДА (триметилгалий).
  - ООН 3540 ПРЕДМЕТИ, СЪДЪРЖАЩИ ЗАПАЛИМА ТЕЧНОСТ, НЕУПОМЕНАТИ ДРУГАДЕ (пиролидин)
- 3.1.2.9 Морски замърсители
- 3.1.2.9.1 За целите на документацията точното име на пратката при родови или неупоменати другаде позиции, които са класифицирани като морски замърсители в съответствие с 2.10.3, се допълват с признатото химично наименование на съставката, която в най-голяма степен допринася за класифицирането като морски замърсител.
- 3.1.2.9.2 Примери, илюстриращи избора на точно име на пратката, допълнено с признатото техническо наименование на товарите за такива позиции, са: посочени по-долу:
- ООН 1993 ЗАПАЛИМА ТЕЧНОСТ, НЕУПОМЕНАТА ДРУГАДЕ (пропил ацетат, до-н-бутилтин ди-2-етилхексаноат) клас 3, опаковъчна група III (50°C с.с.) МОРСКИ ЗАМЪРСИТЕЛ
  - ООН 1263 БОЯ (триетилбензен) клас 3, опаковъчна група III (27°C с.с.) МОРСКИ ЗАМЪРСИТЕЛ

### 3.1.3 Смеси или разтвори

**Забележка:** Когато дадено вещество е конкретно посочено по име в списъка на опасните товари, то се идентифицира при превоз с точното име на пратката в списъка на опасните товари. Тези вещества могат да съдържат технически примеси (например произтичащите от производствения процес) или добавки за стабилност или други цели, които не засягат тяхната класификация. Все пак посочено по име вещество, което съдържа технически примеси или добавки за стабилност или за други цели, засягащи класификацията му, се счита за смес или разтвор (вижте 2.0.2.2 и 2.0.2.5).

- 3.1.3.1 Дадена смес или разтвор не са предмет на разпоредбите на настоящия Кодекс, ако характеристиките, свойствата, формата или физическото състояние на сместа или разтвора са такива, че не отговарят на критериите, включително критериите за човешки опит, за включване в който и да е клас.
- 3.1.3.2 На смес или разтвор, отговарящи на критериите за класифициране по настоящия Кодекс, съставени от едно преобладаващо вещество, идентифицирано по име в списъка на опасните товари, и едно или повече вещества, които не са предмет на разпоредбите на настоящия Кодекс и/или от следи от едно или повече вещества, идентифицирани по име в списъка на опасните товари, се дава номерът на ООН и точното име на пратката на преобладаващото вещество, посочено в списъка на опасните товари, освен ако:
1. сместа или разтворът са идентифицирани по име в списъка на опасните товари;
  2. в името и описанието на веществото, посочено в списъка на опасните товари, изрично е посочено, че те се прилагат само за чистото вещество;

- △ 3 класът или подразделението на опасност, допълнителната опасност, групата за опаковане или физическото състояние на сместа или разтвора са различни от това на веществото, посочено в списъка на опасните товари; или
- .4 характеристиките на опасност и свойствата на сместа или разтвора налагат мерки за аварийно реагиране, които са различни от изискваните за веществото, идентифицирано по име в списъка на опасните товари.

3.1.3.3 Като част от точното име на пратката се добавят квалифициращи думи като „СМЕС“ или „РАЗТВОР“, например „АЦЕТОНОВ РАЗТВОР“. Освен това концентрацията на сместа или разтвора може да бъде посочена и след основното описание на сместа или разтвора, например „АЦЕТОНОВ РАЗТВОР 75%“.

- △ 3.1.3.4 На смес или разтвор, отговарящи на критериите за класифициране по настоящия Кодекс, които не са идентифицирани по име в списъка на опасните товари и които се състоят от два или повече опасни товара, се определя наименованието, което има точното име на пратката, описанието, класа на опасност или подразделението, допълнителната опасност и група за опаковане, които най-точно описват сместа или разтвора.

### 3.1.4 Групи за сортиране

- △ 3.1.4.1 За целите на сортирането опасните товари с някои сходни химични свойства са групирани в групи за сортиране, вижте 7.2.5.

3.1.4.2 Приема се, че не всички вещества, смеси, разтвори или препарати, попадащи в дадена група за сортиране, са посочени поименно в Международния кодекс за превоз на опасни товари по море. Те се превозват под неупомената другаде позиция. Въпреки че самите тези неупоменати другаде позиции не са изброени в групите за сортиране (вижте 3.1.4.4), изпращачът решава дали включването в групата за сортиране е удачно и, ако е така, посочва този факт в транспортния документ (вижте 5.4.1.5.11).

3.1.4.3 Групите за сортиране в настоящия Кодекс не обхващат вещества, които попадат извън критериите за класификация по Кодекса. Приема се, че някои неопасни вещества имат сходни химични свойства като веществата, изброени в групите за сортиране. Изпращачът или лицето, отговорно за опаковането на стоките в товарна транспортна единица, което познава химичните свойства на тези безопасни стоки, може доброволно да реши да приложи разпоредбите за сортиране на свързана група за сортиране.

3.1.4.4 Определят се следните групи за сортиране.

- △ 1 Киселини (SGG1 или SGG1a)
  - 1052 Водороден флуорид, безводен\*
  - 1182 Етил хлороформат
  - 1183 Етилдихлоросилан
  - 1238 Метил хлороформат
  - 1242 Метилдихлоросилан
  - 1250 Метилтрихлоросилан
  - 1295 Трихлоросилан
  - 1298 Триметилхлоросилан
  - 1305 Винилтрихлоросилан
  - 1572 Какодилова киселина
  - 1595 Диметил сулфат
  - 1715 Оцетен анхидрид
  - 1716 Ацетил бромид
  - 1717 Ацетил хлорид
  - 1718 Фосфат на бутилова киселина
  - 1722 Алил хлороформат
  - 1723 Алил йодид
  - 1724 Алилтрихлоросилан, стабилизирани
  - 1725 Алуминиев бромид, безводен
  - 1726 Алуминиев хлорид, безводен
  - 1727 Амониев хидрогендифлуорид, твърд
  - 1728 Амилтрихлоросилан
  - 1729 Анизоил хлорид

1730	Антимонов пентафлуорид, течен
1731	Разтвор на анTIMOHOHOB пентахлорид
1732	Антимонов пентафлуорид
1733	Антимонов трихлорид
1736	Бензоил хлорид
1737	Бензил бромид
1738	Бензил хлорид
1739	Бензил хлороформат
1740	Хидрогенидифлуориди, неупоменати другаде
1742	Комплекс борен трифлуорид и оцетна киселина, течен
1743	Комплекс борен трифлуорид и пропионова киселина, течен
1744	Бром или бромен разтвор
1745	Бромен пентафлуорид
1746	Бромен трифлуорид
1747	Бутилтрихлоросилан
1750	Разтвор на хлороцетна киселина
1751	Хлорооцетна киселина, твърда
1752	Хлороацетил хлорид
1753	Хлорофенилтрихлоросилан
1754	Хлоросулфонова киселина (със или без серен триоксид)
1755	Разтвор на хромна киселина
1756	Хромен флуорид, твърд
1757	Разтвор на хромен флуорид
1758	Хромен оксихлорид
1762	Циклохексенилтрихлоросилан
1763	Циклохексилтрихлоросилан
1764	Дихлорооцетна киселина
1765	Дихлорацетил хлорид
1766	Дихлорофенилтрихлоросилан
1767	Диетилдихлоросилан
1768	Дифлуорофосфорна киселина, безводна
1769	Дифенилдихлоросилан
1770	Дифенилметил бромид
1771	Додецилтрихлоросилан
1773	Железен хлорид, безводен
1775	Флуороборна киселина
1776	Флуорофосфорна киселина, безводна
1777	Флуоросулфонова киселина*
1778	Флуоросилициева киселина
1779	Мравчена киселина с повече от 85% киселина, маса
1780	Фумарил хлорид
1781	Хексадецилтрихлоросилан
1782	Хексафлуорофосфорна киселина
1784	Хексилтрихлоросилан
1786	Смес от флуороводородна киселина и сярна киселина*
1787	Йодоводородна киселина*
1788	Бромоводородна киселина*
1789	Солна киселина*
1790	Флуороводородна киселина*
1792	Йоден монохлорид, твърд

1793	Фосфат на изопропилова киселина
1794	Оловен сулфат с повече от 3% свободна киселина
1796	Смес от азот и сярна киселина*
1798	Смес от азотна и сярна киселина*
1799	Нонилтрихлоросилан
1800	Октадецилтрихлоросилан
1801	Октилтрихлоросилан
1802	Перхлорна киселина с не повече от 50% киселина, маса*
1803	Фенолсулфонова киселина, течна
1804	Фенилтрихлоросилан
1805	Фосфорна киселина, разтвор
1806	Фосфорен пентахлорид
1807	Фосфорен пентоксид
1808	Фосфорен трибромид
1809	Фосфорен трихлорид
1810	Фосфорен оксихлорид
1811	Калиев хидрогендифлуорид, твърд
1815	Пропионил хлорид
1816	Пропилтрихлоросилан
1817	Пиросулфурил хлорид
1818	Силициев тетрачлорид
1826	Смес от азот и сярна киселина, отработена*
1827	Калаен хлорид, безводен
1828	Серни хлориди
1829	Серен триоксид, инхибиран или серен триоксид, стабилизирани
1830	Сярна киселина с повече от 51% киселина*
1831	Сярна киселина, димяща*
1832	Сярна киселина, отработена*
1833	Серниста киселина
1834	Сулфурил хлорид
1836	Тионил хлорид
1837	Тиофосфорил хлорид
1838	Титанов тетрачлорид
1839	Трихлороцетна киселина
1840	Разтвор на цинков хлорид
1848	Пропионова киселина с не по-малко от 10% и по-малко от 90% киселина, маса
1873	Перхлорна киселина с повече от 50%, но не повече от 72% киселина, маса*
1898	Ацетил йодид
1902	Диизооктил кисел фосфат
1905	Селенова киселина
1906	Отработена сярна киселина*
1938	Разтвор на бромооцетна киселина
1939	Фосфорен оксидбромид
1940	Тиогликолова киселина
2031	Азотна киселина, различна от червена димяща*
2032	Азотна киселина, червена димяща*
2214	Фталов анхидрид с повече от 0,05% малеинов анхидрид
2215	Малеинов анхидрид
2218	Акрилова киселина, инхибирана
2225	Бензенсулфонил хлорид

2226	Бензотрихлорид
2240	Хромсярна киселина*
2262	Диметилкарбамоил хлорид
2267	Диметил тиофосфорил хлорид
2305	Нитробензенсулфонова киселина
2308	Нитрозилсулфонова киселина, течна*
2331	Цинков хлорид, безводен
2353	Бутирил хлорид
2395	Изобутирил хлорид
2407	Изопропил хлороформат
2434	Дибензилдихлоросилан
2435	Етилфенилдихлоросилан
2437	Метилфенилдихлоросилан
2438	Триметилацетил хлорид
2439	Натриев хидрогендифлуорид
2440	Калаен хлорид пентахидрат
2442	Трихлорацетил хлорид
2443	Ванадиев окситрихлорид
2444	Ванадиев тетрахлорид
2475	Ванадиев трихлорид
2495	Йоден пентафлуорид
2496	Пропионов анхидрид
2502	Валерил хлорид
2503	Циркониев тетрахлорид
2506	Амониев водороден сулфат
2507	Хлороплатинова киселина, твърда
2508	Молибденов пентахлорид
2509	Калиев водороден сулфат
2511	2-хлоропропионова киселина
2513	Бромоацетил бромид
2531	Метакрилова киселина, стабилизирана
2564	Разтвор на трихлорооцетна киселина
2571	Алکیلсерни киселини
2576	Фосфорен оксидбромид, разтопен
2577	Фенилацетил хлорид
2578	Фосфорен триоксид
2580	Разтвор на алуминиев бромид
2581	Разтвор на алуминиев хлорид
2582	Разтвор на железен хлорид
2583	Алکیلсулфонови киселини, твърди или арилсулфонови киселини, твърди, с повече от 5% свободна сярна киселина
2584	Алکیلсулфонови киселини, течни или арилсулфонови киселини, течни с повече от 5% свободна сярна киселина
2585	Алکیلсулфонови киселини, твърди или арилсулфонови киселини, твърди, с не повече от 5% свободна сярна киселина
2586	Алکیلсулфонови киселини, течни или арилсулфонови киселини, течни, с не повече от 5% свободна сярна киселина
2604	Борен трифлуорид диетилов етерат
2626	Хлорна киселина, воден разтвор с не повече от 10% хлорна киселина
2642	Флуорооцетна киселина
2670	Цианур хлорид
2691	Фосфорен пентабромид
2692	Борен трибромид

2698	Тетраhydroфтални анхидриди с повече от 0,05% малеинов анхидрид
2699	Трифлуорооцетна киселина
2739	Маслен анхидрид
2740	Пропил хлороформат
2742	Хлороформати, токсични, корозивни, запалими, неупоменати другаде
2743	n-бутил хлороформат
2744	Циклобутил хлороформат
2745	Хлорометил хлороформат
2746	Фенил хлороформат
2748	2-етилхексил хлороформат
2751	Диетилтиофосфорил хлорид
2789	Оцетна киселина, на кристали или разтвор на оцетна киселина, над 80% киселина, маса
2790	Разтвор на оцетна киселина, над 10%, но не повече от 80% киселина, маса
2794	Батерии, влажни, пълни с киселинен електрически заряд
2796	Сярна киселина с не повече от 51% киселина или електролит, кисела*
2798	Фенилфосфорен дихлорид
2799	Фенилфосфорен тиодихлорид
2802	Меден хлорид
2817	Разтвор на амониев хидрогендифлуорид
2819	Амил кисел фосфат
2820	Маслена киселина
2823	Кротонова киселина, твърда
2826	Етил хлоротиоформат
2829	Капронова киселина
2834	Фосфорна киселина
2851	Борен трифлуорид дихидрат
2865	Хидроксиламин сулфат
2869	Смес от титанов трихлорид
2879	Селенов оксихлорид
2967	Сулфаминова киселина
2985	Хлоросилани, запалими, корозивни, неупоменати другаде
2986	Хлоросилани, корозивни, запалими, неупоменати другаде
2987	Хлоросилани, корозивни, неупоменати другаде
2988	Хлоросилани, реагиращи с вода, запалими, корозивни, неупоменати другаде
3246	Метансулфонил хлорид
3250	Хлорооцетна киселина, разтопена
3260	Корозивно твърдо вещество, кисело, неорганично, неупоменато другаде
3261	Корозивно твърдо вещество, кисело, органично, неупоменато другаде
3264	Корозивна течност, кисела, неорганична, неупомената другаде
3265	Корозивна течност, кисела, органична, неупомената другаде
3277	Хлороформати, токсични, корозивни, неупоменати другаде
3361	Хлоросилани, токсични, корозивни, неупоменати другаде
3362	Хлоросилани, токсични, корозивни, запалими, неупоменати другаде
3412	Мравчена киселина с не по-малко от 10 %, но не повече от 85% киселина, маса
3412	Мравчена киселина с не по-малко от 5%, но не повече от 10% киселина, маса
3419	Комплекс борен трифлуорид и оцетна киселина, твърд
3420	Комплекс борен трифлуорид и пропионова киселина, твърд
3421	Разтвор на калиев хидрогендифлуорид
3425	Бромооцетна киселина, твърда
3453	Фосфорна киселина, твърда

3456	Нитросилсърна киселина, твърда
3463	Пропионова киселина с не по-малко от 90% киселина, маса
3472	Кротонова киселина, течна
3498	Йоден монохлорид, течен
* идентифицира силни киселини	
△ 2	Амониеви съединения (SGG2)
0004	Амониев пикрат, сух или навлажнен с по-малко от 10% вода, маса
0222	Амониев нитрат, с повече от 0,2% запалими вещества
0402	Амониев перхлорат
1310	Амониев пикрат, навлажнен с не по-малко от 10% вода, маса
1439	Амониев дихромат
1442	Амониев перхлорат
1444	Амониев персулфат
1512	Цинков амониев нитрит
1546	Амониев арсенат
1630	Живачен амониев хлорид
1727	Амониев хидрогендифлуорид, твърд
1835	Разтвор на тетраметиламониев хидроксид
1843	Амониев динитро-о-крезолат, твърд
1942	Амониев нитрат с не повече от 0,2% запалими вещества
2067	Тор на основата на амониев нитрат
2071	Тор на основата на амониев нитрат
2073	Амонячен разтвор, относителна плътност по-малка от 0,880 при 15°C във вода, с повече от 35%, но не повече от 50% амоняк
2426	Амониев нитрат, течен (горещ концентриран разтвор)
2505	Амониев флуорид
2506	Амониев водороден сулфат
2683	Разтвор на амониев сулфид
2687	Дициклохексиламониев нитрит
2817	Разтвор на амониев хидрогендифлуорид
2818	Разтвор на амониев полисулфид
2854	Разтвор на амониев флуоросиликат
2859	Амониев метаванадат
2861	Амониев поливанадат
2863	Натриев амониев ванадат
3375	Амониев нитрат емулсия или суспензия или гел междинен продукт за взривни вещества
3423	Тетраметиламониев хидроксид, твърд
3424	Разтвор на амониев динитро-о-крезолат
△ 3	Бромати (SGG3)
1 450	Бромати, неорганични, неупоменати другаде
1 473	Магнезиев бромат
1 484	Калиев бромат
1 494	Натриев бромат
2 469	Цинков бромат
2 719	Бариев бромат
⊗	
3 213	Бромати, неорганични, воден разтвор, неупоменати другаде
△ 4	Хлорати (SGG4)
1445	Бариев хлорат, твърд
1452	Калциев хлорат



- 1458 Смес от хлорат и борат
- 1459 Смес от хлорат и магнезиев хлорид, твърда
- 1461 Хлорати, неорганични, неупоменати другаде
- 1485 Калиев хлорат
- 1495 Натриев хлорат
- 1506 Стронциев хлорат
- 1513 Цинков хлорат
- 2427 Калиев хлорат, воден разтвор
- 2428 Натриев хлорат, воден разтвор
- 2429 Калциев хлорат, воден разтвор
- 2573 Талиев хлорат
- 2721 Меден хлорат
- 2723 Магнезиев хлорат
- 3405 Разтвор на бариев хлорат
- 3407 Смесен разтвор на хлорат и магнезиев хлорид
- △ 5 Хлорити (SGG5)
  - 1453 Калциев хлорит
  - 1462 Хлорити, неорганични, неупоменати другаде
  - 1496 Натриев хлорит
  - 1908 Хлоритен разтвор
- △ 6 Цианиди (SGG6)
  - 1541 Ацетонов цианхидрин, стабилизирани
  - 1565 Бариев цианид
  - 1575 Калциев цианид
  - 1587 Меден цианид
  - 1588 Цианиди, неорганични, твърди, неупоменати другаде
  - 1620 Оловен цианид
  - 1626 Живачен калиев цианид
  - 1636 Живачен цианид
  - 1642 Живачен оксидцианид, десенсибилизиран
  - 1653 Никелов цианид
  - 1679 Калиев купроцианид
  - 1680 Калиев цианид, твърд
  - 1684 Сребърен цианид
  - 1689 Натриев цианид, твърд
  - 1694 Бромобензил цианиди, течни
  - 1713 Цинков цианид
  - 1889 Цианоген бромид
  - 1935 Цианиден разтвор, неупоменат другаде
  - 2205 Адипонитрил
  - 2316 Натриев купроцианид, твърд
  - 2317 Разтвор на натриев купроцианид
  - 3413 Разтвор на калиев цианид
  - 3414 Разтвор на натриев цианид
  - 3449 Бромобензил цианиди, твърди
- △ 7 Тежки метали и техните соли (включително техните органометални съединения) (SGG7)
  - 0129 Оловен азид, навлажнен, с не по-малко от 20% вода или смес от алкохол и вода, маса
  - 0130 Оловен стифнат (оловен тринитрорезорцинат), навлажнен, с не по-малко от 20% вода, или смес от алкохол и вода, маса

- 1 347 Сребърен пикрат, навлажнен, с не по-малко от 30% вода, маса
- ⊗
- ⊗
- 1 389 Алкална метална амалгама, течна
- 1 392 Алкалоземна метална амалгама, течна
- 1 435 Цинкова пепел
- 1 436 Цинков прах
- 1 469 Оловен нитрат
- 1 470 Оловен перхлорат, твърд
- 1 493 Сребърен нитрат
- 1 512 Цинков амониев нитрит
- 1 513 Цинков хлорат
- 1 514 Цинков нитрат
- 1 515 Цинков перманганат
- 1 516 Цинков пероксид
- 1 587 Меден цианид
- 1 616 Оловен ацетат
- 1 617 Оловни арсенати
- 1 618 Оловни арсенити
- 1 620 Оловен цианид
- 1 623 Живачен арсенат
- 1 624 Живачен хлорид
- 1 625 Живачен нитрат
- 1 626 Живачен калиев цианид
- 1 627 Живачен нитрат
- 1 629 Живачен ацетат
- 1 630 Живачен амониев хлорид
- 1 631 Живачен бензоат
- 1 634 Живачни бромиди
- 1 636 Живачен цианид
- 1 637 Живачен глюконат
- 1 638 Живачен йодид
- 1 639 Живачен нуклеат
- 1 640 Живачен олеат
- 1 641 Живачен оксид
- 1 642 Живачен оксидцианид, десенсибилизиран
- 1 643 Живачен калиев йодид
- 1 644 Живачен салицилат
- 1 645 Живачен сулфат
- 1 646 Живачен тиоцианат
- 1 649 Противоударна смес за моторно гориво
- 1 653 Никелов цианид
- 1 674 Фенилживачен ацетат
- 1 683 Сребърен арсенит
- 1 684 Сребърен цианид
- 1 712 Смес от цинков арсенат и цинков арсенит
- 1 713 Цинков цианид
- 1 714 Цинков фосфид
- 1 794 Оловен сулфат с повече от 3% свободна киселина

- 1838 Титанов тетрафторид
- 1840 Разтвор на цинков хлорид
- 1872 Оловен диоксид
- 1894 Фенилживачен хидроксид
- 1895 Фенилживачен нитрат
- 1931 Цинков хидросулфит
- 1931 Цинков дитионит
- 2024 Живачно съединение, течно, неупоменато другаде
- 2025 Живачно съединение, твърдо, неупоменато другаде
- 2026 Фенилживачно съединение, неупоменато другаде
- 2291 Оловно съединение, разтворимо, неупоменато другаде
- 2331 Цинков хлорид, безводен
- 2441 Титанов трихлорид, пирофорен или титанова трихлоридна смес, пирофорна
- 2469 Цинков бромат
- 2546 Титанов прах, сух
- 2714 Цинков резинат
- 2777 Пестицид на живачна основа, твърд, токсичен
- 2778 Пестицид на живачна основа, течен, запалим, токсичен
- 2809 Живак
- 2855 Цинков флуоросиликат
- 2869 Смес от титанов трихлорид
- 2878 Титан, гранули с шуплеста структура или титан, шуплест прах
- 2881 Метален катализатор, сух
- 2989 Оловен фосфит, двуосновен
- 3011 Пестицид на живачна основа, течен, токсичен, запалим
- 3012 Пестицид на живачна основа, течен, токсичен
- 3089 Метален прах, запалим, неупоменат другаде
- 3174 Титанов дисулфид
- 3181 Метални соли на органични съединения, запалими, неупоменати другаде
- 3189 Метален прах, самонагриващ се, неупоменат другаде
- 3401 Алкална метална амалгама, твърда
- 3402 Алкалоземна метална амалгама, твърда
- 3408 Разтвор на оловен перхлорат
- 3483 Противоударна смес за моторно гориво, запалима
- △ 8 Хипохлорити (SGG8)
- 1471 Разтвор на литиев хипохлорит
- 1748 Смес на калциев хипохлорит
- 1791 Разтвор на хипохлорит
- 2208 Смес на калциев хипохлорит, суха, с повече от 10%, но не повече от 39% хлор
- 2741 Бариев хипохлорит с повече от 22% хлор
- 2880 Калциев хипохлорид, хидратиран или калциев хипохлорит, хидратирана смес с не по-малко от 5,5%, но не повече от 16% вода
- 3212 Хипохлорити, неорганични, неупоменати другаде
- 3255 терт-бутил хипохлорит
- 3485 Калциев хипохлорит, сух, корозивен или калциева хипохлоритна смес, суха, корозивна с повече от 39% хлор (8,8% кислород)
- 3486 Калциева хипохлоритна смес, суха, корозивна с повече от 10%, но не повече от 39% хлор
- 3487 Калциев хипохлорит, хидратиран, корозивен или калциев хипохлорит, хидратирана смес, корозивен, с не по-малко от 5,5%, но не повече от 16% вода

0129	Оловен азид, навлажнен, с не по-малко от 20% вода или смес от алкохол и вода, маса
0130	Оловен стифнат, навлажнен, с не по-малко от 20% вода, или смес от алкохол и вода, маса
0130	Оловен тринитрорезорцинат, навлажнен, с не по-малко от 20% вода, или смес от алкохол и вода, маса
1469	Оловен нитрат
1470	Оловен перхлорат, твърд
1616	Оловен ацетат
1617	Оловни арсенати
1618	Оловни арсенити
1620	Оловен цианид
1649	Противоударна смес за моторно гориво
1794	Оловен сулфат с повече от 3% свободна киселина
1872	Оловен диоксид
2291	Оловно съединение, разтворимо, неупоменато другаде
2989	Оловен фосфид, двуосновен
3408	Разтвор на оловен перхлорат
3483	Противоударна смес за моторно гориво, запалима
△ 10	Течни халогенирани въглеводороди (SGG10)
1099	Алил бромид
1100	Алил хлорид
1107	Амил хлорид
1126	1-бромобутан
1127	Хлоробутани
1134	Хлоробензен
1150	1,2-дихлороетилен
1152	Дихлоропентани
1184	Етилен дихлорид
1278	1-хлоропропан
1279	1,2-дихлоропропан
1303	Винилиден хлорид, стабилизирани
1591	о-дихлоробензен
1593	Дихлорометан
1605	Етилен дибромид
1647	Смес от метил бромид и етилен дибромид, течна
1669	Пентахлороетан
1701	Ксиллил бромид
1702	1,1,2,2-тетрахлороетан
1710	Трихлороетилен
1723	Алил йодид
1737	Бензил бромид
1738	Бензил хлорид
1846	Въглероден тетрахлорид
1887	Бромохлорметан
1888	Хлороформ
1891	Етил бромид
1897	Тетрахлороетилен
1991	Хлоропрен, стабилизирани
2234	Хлоробензотрифлуориди
2238	Хлоротолуени
2279	Хексахлорбутадиен

- 2 321 Трихлоробензени, течни
- 2 322 Трихлоробутен
- 2 339 2-бромобутан
- 2 341 1-бromo-3-метилбутан
- 2 342 Бромометилпропани
- 2 343 2-бромопентан
- 2 344 Бромпропани
- 2 356 2-хлоропропан
- 2 362 1,1-дихлороетан
- 2 387 Флуоробензен
- 2 388 Флуоротолуени
- 2 390 2-йодобутан
- 2 391 Йодометилпропани
- 2 392 Йодопрпани
- 2 456 2-хлоропропен
- 2 504 Тетрабромоетан
- 2 515 Бромформ
- 2 554 Метилалил хлорид
- 2 644 Метил йодид
- 2 646 Хексахлороциклопентадиен
- 2 664 Дибромометан
- 2 688 1-бromo-3-хлоропропан
- 2 831 1,1,1-трихлороетан
- 2 872 Дибромохлорпропани
- △ 11 Живак и живачни съединения (SGG11)
- 0 135 Живачен фулминат, навлажнен, с не по-малко от 20%
- 1 389 Алкална метална амалгама, течна
- 1 392 Алкалоземна метална амалгама, течна
- 1 623 Живачен арсенат
- 1 624 Живачен хлорид
- 1 625 Живачен нитрат
- 1 626 Живачен калиев цианид
- 1 627 Живачен нитрат
- 1 629 Живачен ацетат
- 1 630 Живачен амониев хлорид
- 1 631 Живачен бензоат
- 1 634 Живачни бромиди
- 1 636 Живачен цианид
- 1 637 Живачен глюконат
- 1 638 Живачен йодид
- 1 639 Живачен нуклеат
- 1 640 Живачен олеат
- 1 641 Живачен оксид
- 1 642 Живачен оксицианид, десенсибилизиран
- 1 643 Живачен калиев йодид
- 1 644 Живачен салицилат
- 1 645 Живачен сулфат
- 1 646 Живачен тиоцианат
- 1 894 Фенилживачен хидроксид

- 1895 Фенилживачен нитрат
- 2024 Живачно съединение, течно, неупоменато другаде
- 2025 Живачно съединение, твърдо, неупоменато другаде
- 2026 Фенилживачно съединение, неупоменато другаде
- 2777 Пестицид на живачна основа, твърд, токсичен
- 2778 Пестицид на живачна основа, течен, запалим, токсичен
- 2809 Живак
- 3011 Пестицид на живачна основа, течен, токсичен, запалим
- 3012 Пестицид на живачна основа, течен, токсичен
- 3401 Алкална метална амалгама, твърда
- 3402 Алкалоземна метална амалгама, твърда
- △ 12 Нитрити и техните смеси (SGG12)
  - 1487 Смес от калиев нитрат и натриев нитрит
  - 1488 Калиев нитрит
  - 1500 Натриев нитрит
  - 1512 Цинков амониев нитрит
  - 2627 Нитрити, неорганични, неупоменати другаде
  - 2726 Никелов нитрит
  - 3219 Нитрити, неорганични, воден разтвор, неупоменати другаде
- △ 13 Перхлорати (SGG13)
  - 1442 Амониев перхлорат
  - 1447 Бариев перхлорат, твърд
  - 1455 Калциев перхлорат
  - 1470 Оловен перхлорат, твърд
  - 1475 Магнезиев перхлорат
  - 1481 Перхлорати, неорганични, неупоменати другаде
  - 1489 Калиев перхлорат
  - 1502 Натриев перхлорат
  - 1508 Стронциев перхлорат
  - 3211 Перхлорати, неорганични, воден разтвор, неупоменати другаде
  - 3406 Разтвор на бариев перхлорат
  - 3408 Разтвор на оловен перхлорат
- △ 14 Перманганати (SGG14)
  - 1448 Бариев перманганат
  - 1456 Калциев перманганат
  - 1482 Перманганати, неорганични, неупоменати другаде
  - 1490 Калиев перманганат
  - 1503 Натриев перманганат
  - 1515 Цинков перманганат
  - 3214 Перманганати, неорганични, воден разтвор, неупоменати другаде
- △ 15 Метали на прах (SGG15)
  - 1309 Алуминий на прах, с покритие
  - 1326 Хафний на прах, навлажнен, с не по-малко от 25% вода
  - 1352 Титан на прах, навлажнен, с не по-малко от 25% вода
  - 1358 Цирконий на прах, навлажнен, с не по-малко от 25% вода
  - 1383 Пирофорна сплав или пирофорен метал, неупоменати другаде
  - 1396 Алуминий на прах, без покритие
  - 1398 Алуминиев силициев прах, без покритие
  - 1418 Магнезий на прах
  - 1435 Цинкова пепел

- 1436 Цинков прах
- 1854 Бариеви сплави, пирофорни
- 2008 Цирконий на прах, сух
- 2009 Цирконий, сух, листове, ленти или тел
- 2545 Хафний на прах, сух
- 2546 Титан на прах, сух
- 2878 Титан, шуплест прах
- 2881 Метален катализатор, сух
- 2950 Магнезий на гранули, с покритие, размер на частиците не по-малък от 149 микрона
- 3078 Церий, стружки или зърнест прах
- 3089 Метален прах, запалим, неупоменат другаде
- 3170 Вторични продукти от топене на алуминий
- 3189 Метален прах, самонагриващ се, неупоменат другаде
- △ 16 Пероксиди (SGG16)
  - 1449 Бариев пероксид
  - 1457 Калциев пероксид
  - 1472 Литиев пероксид
  - 1476 Магнезиев пероксид
  - 1483 Пероксиди, неорганични, неупоменати другаде
  - 1491 Калиев пероксид
  - 1504 Натриев пероксид
  - 1509 Стронциев пероксид
  - 1516 Цинков пероксид
  - 2014 Водороден пероксид, воден разтвор, 20–60%
  - 2015 Водороден пероксид, воден разтвор, стабилизирани
  - 2466 Калиев супероксид
  - 2547 Натриев супероксид
  - 3149 Смес от водороден пероксид и пероксиоцетна киселина
  - 3377 Натриев перборат монохидрат
  - 3378 Натриев карбонат пероксихидрат
- △ 17 Азиди (SGG17)
  - 0129 Оловен азид, навлажнен
  - 0224 Бариев азид, сух
  - 1571 Бариев азид, навлажнен
  - 1687 Натриев азид
- △ 18 Основи (SGG18)
  - 1005 Амоняк, безводен
  - 1160 Диметиламин, воден разтвор
  - 1163 Диметилхидразин, несиметричен
  - 1235 Метиламин, воден разтвор
  - 1244 Метилхидразин
  - 1382 Калиев сулфид, безводен или калиев сулфид с по-малко от 30% вода от кристализация
  - 1385 Натриев сулфид, безводен или натриев сулфид с по-малко от 30% вода от кристализация
  - 1604 Етилендиамин
  - 1719 Сода каустик, течна, неупомената другаде
  - 1813 Калиев хидроксид, твърд
  - 1814 Разтвор на калиев хидроксид
  - 1819 Разтвор на натриев алуминат
  - 1823 Натриев хидроксид, твърд
  - 1824 Разтвор на натриев хидроксид

1825 Натриев монооксид  
 1835 Разтвор на тетраметиламониев хидроксид  
 1847 Калиев сулфид, хидратиран, с не по-малко от 30% вода от кристализация  
 1849 Натриев сулфид, хидратиран, с не по-малко от 30% вода  
 1907 Натронкалк с повече от 4% натриев хидроксид  
 1922 Пиролдин  
 2029 Хидразин, безводен  
 2030 Хидразин, воден разтвор с повече от 37% хидразин, маса  
 2033 Калиев монооксид  
 2073 Амонячен разтвор, относителна плътност по-малка от 0,880 при 15°C във вода, с повече от 35%, но не повече от 50% амоняк  
 2079 Диетилентриамин  
 2259 Триетилтетраамин  
 2270 Етиламин, воден разтвор, с не по-малко от 50%, но не повече от 70% етиламин  
 2318 Натриев хидросулфид с по-малко от 25% вода от кристализация  
 2320 Тетраетилпентаамин  
 2379 1,3-диметилбутиламин  
 2382 Диметилхидразин, симетричен  
 2386 1-етилпиперидин  
 2399 1-метилпиперидин  
 2401 Пиперидин  
 2491 Етаноламин или разтвор на етаноламин  
 2579 Пиперазин  
 2671 Аминопиридини  
 2672 Амонячен разтвор, относителна плътност между 0,880 и 0,957 при 15°C във вода, с повече от 10%, но не повече от 35% амоняк, маса  
 2677 Разтвор на рубидиев хидроксид  
 2678 Рубидиев хидроксид, твърд  
 2679 Разтвор на литиев хидроксид  
 2680 Литиев хидроксид  
 2681 Разтвор на цезиев хидроксид  
 2682 Цезиев хидроксид  
 2683 Разтвор на амониев сулфид  
 2733 Амине, запалими, корозивни, неупоменати другаде или полиамине, запалими, корозивни, неупоменати другаде  
 2734 Амине, течни, корозивни, запалими, неупоменати другаде или полиамине, течни, корозивни, запалими, неупоменати другаде  
 2735 Амине, течни, корозивни, неупоменати другаде или полиамине, течни, корозивни, неупоменати другаде  
 2795 Батерии, влажни, пълни с алкален електрически заряд  
 2797 Електролит, алкален  
 2818 Разтвор на амониев полисулфид  
 2949 Натриев хидросулфид, твърд, с не по-малко от 25% вода от кристализация  
 3028 Батерии, сухи, съдържащи калиев хидроксид, твърд електрически заряд  
 3073 Винилпиридини, стабилизирани  
 3253 Динатриев триоксосулфат  
 3259 Амине, твърди, корозивни, неупоменати другаде или полиамине, твърди, корозивни, неупоменати другаде  
 3262 Корозивно твърдо вещество, алкално, неорганично, неупоменато другаде  
 3263 Корозивно твърдо вещество, алкално, органично, неупоменато другаде  
 3266 Корозивна течност, алкална, неорганична, неупомената другаде  
 3267 Корозивна течност, алкална, органична, неупомената другаде  
 3293 Хидразин, воден разтвор с не повече от 37% хидразин, маса  
 3318 Амонячен разтвор, относителна плътност по-малка от 0,880 при 15°C във вода, с повече от 50% амоняк



3320	Разтвор на натриев борохидрид и натриев хидроксид с не повече от 12 % натриев борохидрид и не повече от 40% натриев хидроксид, маса
3423	Тетраметиламониев хидроксид, твърд
3484	Воден разтвор на хидразин, запалим, с повече от 37% хидразин, маса

## Забележка:

Следните символи, поставени срещу даден елемент, показват промените в сравнение с предишното издание в съответствие с изменение 39-18 на Международния кодекс за превоз на опасни товари по море:

- Вмъкване на елемент
- ⊗ Заличаване на елемент
- △ Промяна на елемент

За подробна информация за промените, моля, посетете <http://qisis.imo.org> и отидете до модула на Международния кодекс за превоз на опасни товари по море (безплатно, необходима е регистрация).

## Глава 3.2

### Списък на опасните товари

#### 3.2.1 Структура на списъка на опасните товари

Списъкът на опасните товари е разделен на 18 колони, както следва:

- |            |   |
|------------|---|
| Колона 1   | № на ООН – тази колона съдържа номера на Организацията на обединените нации, определен за даден опасен товар от Подкомитета от експерти на ООН по превоза на опасни товари (списък на ООН).   |
| Колона 2   | Точно име на пратката (ТИП) - тази колона съдържа точните имена на пратките с главни букви, след които може да има допълнителен описателен текст с малки букви (вижте 3.1.2). Когато съществуват изомери със сходна класификация, точните имена на пратките могат да бъдат посочени в множествено число. Хидратите могат да бъдат включени под точните имена на пратките за безводни вещества. Освен ако за дадена позиция не е посочено друго в списъка на опасните товари, думата „РАЗТВОР“ в точното име на пратката означава един или повече опасни товари, разтворени в течност, която иначе не е предмет на настоящия Кодекс. Когато в тази колона е посочена температура на възпламеняване, данните се базират на методи на затворената чаша (с.с.). |
| Колона 3   | Клас или подразделение – тази колона съдържа класа, а в случая на клас 1 - подразделението и групата на съвместимост, определени за веществото или предмета съгласно класификационната система, описана в част 2, глава 2.1.  |
| △ Колона 4 | Допълнителна опасност - тази колона съдържа номера на класа на всяка допълнителна опасност, която е определена чрез прилагане на класификационната система, описана в част 2 Тази колона също така идентифицира опасен товар като морски замърсител, както следва:<br><p>р – Морски замърсител: неизчерпателен списък на известните морски замърсители въз основа на предишни критерии и определения. Липсата на символа р или наличието на „-“ в тази колона не изключва прилагането на 2.10.3.</p>  |
| Колона 5   | Опаковъчна група – тази колона съдържа номера на опаковъчната група (т.е. I, II или III), когато е определена за веществото или предмета. Ако за дадена позиция е посочена повече от една опаковъчна група, опаковъчната група на веществото или състава, които ще се превозват, се определя въз основа на техните свойства чрез прилагане на критериите за групиране по опасности, както е посочено в част 2.  |
| Колона 6   | Специални разпоредби – тази колона съдържа номер, отнасящ се до всяка специална разпоредба, посочена в глава 3.3, която се отнася за веществото или предмета. Специални разпоредби се прилагат за всички опаковъчни групи, разрешени за определено вещество или предмет, ако това не става ясно от подбора на думи. Номерата на специалните разпоредби, конкретно за морски режим, започват от 900.<br><p>Забележка: Когато дадена специална разпоредба вече не е необходима, тя се заличава, но номерът ѝ не се разпределя отново, за да се избегне объркването на ползващите Кодекса. Поради тази причина някои от номерата липсват.</p>  |
| Колона 7a  | Ограничени количества – тази колона посочва максималното количество за всяка вътрешна опаковка или предмет за превоз на опасни товари като ограничени количества в съответствие с глава 3.4.  |
| Колона 7b  | Изключени количества – тази колона съдържа буквено-цифров код, описан в подраздел 3.5.1.2, който посочва максималното количество за вътрешна и външна опаковка за превоз на опасни товари като изключени количества в съответствие с глава 3.5.   |
| Колона 8   | Инструкции за опаковане – тази колона съдържа буквено-цифрови кодове, които се отнасят до съответните инструкции за опаковане в 4.1.4. Инструкциите за опаковане посочват опаковките (включително големите опаковки), които могат да се използват за превоза на вещества и предмети.<br>Код, включващ буквата „Р“, се отнася до инструкциите за опаковане за употребата на опаковките, описани в глави 6.1, 6.2 или 6.3.  |

	<p>Код, включващ буквите „LP“, се отнася до инструкциите за опаковане за употребата на големи опаковки, описани в глава 6.6.</p> <p>Когато липсва код, включващ буквите „P“ или „LP“, това означава, че този вид опаковка не е разрешен за веществото.</p>
Колона 9	<p>Специални разпоредби за опаковане – тази колона съдържа буквено-цифрови кодове, които се отнасят до съответните специални разпоредби за опаковане, посочени в 4.1.4. Специалните разпоредби за опаковане посочват опаковките (включително големите опаковки).</p> <p>Специална разпоредба за опаковане, включваща буквите „PP“, се отнася до специална разпоредба за опаковане, приложима при употребата на инструкцията за опаковане с код „P“ в 4.1.4.1.</p> <p>Специална разпоредба за опаковане, включваща буквата „L“, се отнася до специална разпоредба за опаковане, приложима за инструкцията за опаковане с код „LP“ в 4.1.4.3.</p>
Колона 10	<p>Инструкции за опаковане на междинни контейнери за насипни товари – тази колона съдържа буквено-цифрови кодове, които се отнасят до съответната инструкция за междинни контейнери за насипни товари, която указва вида междинен контейнер, който трябва да се използва за транспортиране на веществото. Код, включващ буквите „IBC“, се отнася до инструкции за опаковане за употребата на междинни контейнери за насипни товари, описани в глава 6.5. Когато липсва код, това означава, че не е разрешено веществото да се превозва в междинен контейнер за насипни товари.</p>
Колона 11	<p>Специални разпоредби за междинните контейнери за насипни товари – тази колона съдържа буквено-цифров код, включващ буквата „B“, която се отнася до специалните разпоредби за опаковане, приложими при употребата на инструкции за опаковане с кода „IBC“ в 4.1.4.2.</p>
Колона 12	[Запазена]
Колона 13	<p>Инструкции за цистерни и контейнери за насипни товари – тази колона съдържа T-кодове (вижте 4.2.5.2.6), приложими към превоза на опасни товари в преносими цистерни и шосейни превозни средства-цистерни.</p> <p>Когато в тази колона не е посочен T-код, това означава, че опасните товари не са разрешени за превоз в цистерни, освен ако не са специално одобрени от компетентния орган.</p> <p>Код, включващ буквите „BK“, се отнася до вида контейнери за насипни товари, използвани за превоз на насипни товари, описани в глави 4.3 и 6.9.</p> <p>Газовете, разрешени за превоз в многоелементни газови контейнери са посочени в колона „MEGC“ в таблици 1 и 2 от инструкцията за опаковане P200 в 4.1.4.1.</p>
Колона 14	<p>Специални разпоредби за цистерните – тази колона съдържа TP бележки (вижте 4.2.5.3), приложими към превоза на опасни товари в преносими цистерни и шосейни превозни средства-цистерни. TP бележките, посочени в тази колона, се прилагат за преносимите цистерни, посочени в колона 13.</p>
△ Колона 15	<p>EmS – тази колона се отнася до съответните аварийни графици при ПОЖАР и РАЗЛИВ в „Ръководство EmS – ревизирани процедури за реагиране при извънредни ситуации за кораби, превозващи опасни товари“.</p> <p>Първият EmS код се отнася до съответния график при пожар (напр. график при пожар Alfa „F-A“ общ график при пожар).</p> <p>Вторият EmS код се отнася до съответния график при разлив (напр. график при разлив Alfa „S-A“ токсични вещества).</p> <p>Подчертаните EmS кодове (специални случаи) указват вещество, материал или предмет, за които се предоставят допълнителни съвети при процедурите за аварийно реагиране.</p> <p>За опасни товари, предоставени за превоз под неупоменати другаде позиции или други родови позиции, най-подходящите процедури за аварийно реагиране могат да варират в зависимост от свойствата на опасните съставки. Вследствие на това на товародателите може да се наложи да декларират EmS кодове, различни от посочените, ако, доколкото им е известно, тези кодове са по-подходящи.</p> <p>Разпоредбите в тази колона не са задължителни.</p>
Колона 16а	Складиране и работа – тази колона съдържа кодовете за складиране и работа,

както е посочено в 1.5 и 7.1.6.

△ Колона 16b Сортиране – тази колона съдържа кодовете на групите за сортиране, посочени в 7.2.5.2, и кодовете за сортиране, както е посочено в 7.2.8.

Колона 17 Свойства и наблюдения – тази колона съдържа свойствата и наблюденията на изброените опасни товари. Разпоредбите в тази колона не са задължителни.

Свойствата на повечето газове включват индикация за плътността им по отношение на въздуха. Цифрите в скобите показват плътността спрямо въздуха.

- .1 „по-лек от въздуха“, когато плътността на парите е наполовина от тази на въздуха;
- .2 „много по-лек от въздуха“, когато плътността на парите е по-малка от половината от тази на въздуха;
- .3 „по-тежък от въздуха“, когато плътността на парите е до два пъти по-голяма от тази на въздуха; и
- .4 „много по-тежък от въздуха“, когато плътността на парите е повече от два пъти по-голяма от тази на въздуха.

Когато са дадени граници на взривяване, те се отнасят до процентния обем на парите на веществото при смесване с въздуха.

Лекотата и степента, в която различните течности се смесват с вода, варират значително и повечето позиции включват индикация за смесимост. В тези случаи „смесим с вода“ обикновено означава, че може да се смесва с вода във всички пропорции и да образува напълно хомогенна течност.

Колона 18 Номер на ООН - вижте колона 1.

### 3.2.2

#### Съкращения и символи

В списъка на опасните товари се използват следните съкращения и символи и имат показаното значение:

Съкращение/символ	Колона	Значение
N.O.S.	2	Неупоменато другаде



## **Списък на опасните товари**

ООН №	Точно име на пратката (ТИП)	Клас или подразделение	Допълнител на(и) опасност(и)	Опаковъчна група	Специални разпоредби	Разпоредби за ограничени и изключени количества		Опаковка		Международен контейнер за насипни товари	
						Ограничени количества	Изключени количества	Инструкции	Разпоредби	Инструкции	Разпоредби
(1)	(2) 3.1.2	(3) 2.0	(4) 2.0	(5) 2.0.1.3	(6) 3.3	(7a) 3.4	(7b) 3.5	(8) 4.1.4	(9) 4.1.4	(10) 4.1.4	(11) 4.1.4
0004	АМОНИЕВ ПИКРАТ, сух или навлажнен с по-малко от 10% вода, маса	1.1D	-	-	-	0	E0	P112 (a), (b) или (c)	PP26	-	-
0005	ПАТРОНИ ЗА ОРЪЖИЯ с разпръскващ заряд	1.1F	-	-	-	0	E0	P130	-	-	-
0006	ПАТРОНИ ЗА ОРЪЖИЯ с разпръскващ заряд	1.1E	-	-	-	0	E0	P130 LP101	PP67 L1	-	-
0007	ПАТРОНИ ЗА ОРЪЖИЯ с разпръскващ заряд	1.2F	-	-	-	0	E0	P130	-	-	-
0009	БОЕПРИПАСИ, ЗАПАЛИТЕЛНИ със или без разпръскващ, изтласкващ или метателен заряд	1.2G	-	-	-	0	E0	P130 LP101	PP67 L1	-	-
0010	БОЕПРИПАСИ, ЗАПАЛИТЕЛНИ със или без разпръскващ, изтласкващ или метателен заряд	1.3G	-	-	-	0	E0	P130 LP101	PP67 L1	-	-
0012	ПАТРОНИ ЗА ОРЪЖИЯ, ИНЕРТНИ СНАРЯДИ или ПАТРОНИ, ЛЕКИ ОРЪЖИЯ	1.4S	-	-	364	5 kg	E0	P130	-	-	-
0014	ПАТРОНИ ЗА ОРЪЖИЯ, ХАЛОСНИ или ПАТРОНИ, ЛЕКИ ОРЪЖИЯ	1.4S	-	-	364	5 kg	E0	P130	-	-	-
0015	ПАТРОНИ ЗА ОРЪЖИЯ, ХАЛОСНИ или ПАТРОНИ, ЛЕКИ ОРЪЖИЯ, ХАЛОСНИ или ПАТРОНИ ЗА ИНСТРУМЕНТИ, ХАЛОСНИ	1.2G	Вижте SP204	-	204	0	E0	P130 LP101	PP67 L1	-	-
0016	БОЕПРИПАСИ, ДИМНИ със или без разпръскващ, изтласкващ или метателен заряд	1.3G	Вижте SP204	-	204	0	E0	P130 LP101	PP67 L1	-	-
0018	БОЕПРИПАСИ, ДИМНИ със или без разпръскващ, изтласкващ или метателен заряд	1.2G	6.1/8	-	-	0	E0	P130 LP101	PP67 L1	-	-
0019	БОЕПРИПАСИ, СЪЛЗОТВОРНИ с разпръскващ, изтласкващ или метателен заряд	1.3G	6.1/8	-	-	0	E0	P130 LP101	PP67 L1	-	-
0020	БОЕПРИПАСИ, СЪЛЗОТВОРНИ с разпръскващ, изтласкващ или метателен заряд	1.2K	6.1	-	274	0	E0	P101	-	-	-
0021	БОЕПРИПАСИ, ТОКСИЧНИ с разпръскващ, изтласкващ или метателен заряд	1.3K	6.1	-	274	0	E0	P101	-	-	-
0027	БОЕПРИПАСИ, ТОКСИЧНИ с разпръскващ, изтласкващ или метателен заряд	1.1D	-	-	-	0	E0	P113	PP50	-	-
0028	ЧЕРЕН ПРАХ (БАРУТ) на гранули или под формата на брашно	1.1D	-	-	-	0	E0	P113	PP51	-	-
0029	ЧЕРЕН ПРАХ (БАРУТ), СГЪСТЕН или ЧЕРЕН ПРАХ (БАРУТ) НА ГРАНУЛИ	1.1B	-	-	-	0	E0	P131	PP68	-	-
0030	ДЕТОНАТОРИ, НЕЕЛЕКТРИЧЕСКИ за взривяване	1.1B	-	-	-	0	E0	P131	-	-	-
0033	ДЕТОНАТОРИ, ЕЛЕКТРИЧЕСКИ за взривяване БОМБИ с разпръскващ заряд	1.1F	-	-	-	0	E0	P130	-	-	-

Преносими цистерни и контейнери за насипни товари			EmS (15) 5.4.3.2 7.8	Складиране и работа (16a) 7.1 7.3–7.7	Сортиране (16b) 7.2–7.7	Свойства и наблюдения (17)	ООН № (18)
(12)	Инструкции за цистерни (13) 4.2.5 4.3	Разпоредби (14) 4.2.5					
-	-	-	F-B, S-Y	Категория 04 SW1	SGG2 SG27 SG31	Вещество.	0004
-	-	-	F-B, S-X	Категория 03 SW1	-	Вижте речника на термините в допълнение В.	0005
-	-	-	F-B, S-X	Категория 03 SW1	-	Вижте речника на термините в допълнение В.	0006
-	-	-	F-B, S-X	Категория 03 SW1	-	Вижте речника на термините в допълнение В.	0007
-	-	-	F-B, S-X	Категория 03 SW1	-	Вижте речника на термините в допълнение В.	0009
-	-	-	F-B, S-X	Категория 03 SW1	-	Вижте речника на термините в допълнение В.	0010
-	-	-	F-B, S-X	Категория 01 SW1	-	Вижте речника на термините в допълнение В.	0012
-	-	-	F-B, S-X	Категория 01 SW1	-	Вижте речника на термините в допълнение В.	0014
-	-	-	F-B, S-X	Категория 03 SW1	-	Вижте речника на термините в допълнение В.	0015
-	-	-	F-B, S-X	Категория 03 SW1	-	Вижте речника на термините в допълнение В.	0016
-	-	-	<del>F-B</del> , S-Z	Категория 03 SW1	SG2	Вижте речника на термините в допълнение В.	0018
-	-	-	<del>F-B</del> , S-Z	Категория 03 SW1	SG3	Вижте речника на термините в допълнение В.	0019
-	-	-	<del>F-B</del> , S-Z	Категория 05 SW1	-	Вижте речника на термините в допълнение В.	0020
-	-	-	<del>F-B</del> , S-Z	Категория 05 SW1	-	Вижте речника на термините в допълнение В.	0021
-	-	-	F-B, S-Y	Категория 04 SW1	-	Вижте речника на термините в допълнение В.	0027
-	-	-	F-B, S-Y	Категория 04 SW1	-	Вижте речника на термините в допълнение В.	0028
-	-	-	F-B, S-X	Категория 05 SW1	-	Вижте речника на термините в допълнение В.	0029
-	-	-	F-B, S-X	Категория 05 SW1	-	Вижте речника на термините в допълнение В.	0030
-	-	-	F-B, S-X	Категория 03 SW1	-	Вижте речника на термините в допълнение В.	0033

△ ООН №	Точно име на пратката (ТИП)	Клас или подразделение	Допълнителна(и) опасност(и)	Опаковъчна група	Специални разпоредби	Разпоредби за ограничени и изключени количества		Опаковка		Междинен контейнер за насипни товари	
						Ограничени количества	Изключени количества	Инструкции	Разпоредби	Инструкции	Разпоредби
(1)	(2) 3.1.2	(3) 2.0	(4) 2.0	(5) 2.0.1.3	(6) 3.3	(7a) 3.4	(7b) 3.5	(8) 4.1.4	(9) 4.1.4	(10) 4.1.4	(11) 4.1.4
△ 0034	БОМБИ с разпръскващ заряд	1.1D	-	-	-	0	E0	P130 LP101	PP67 L1	-	-
△ 0035	БОМБИ с разпръскващ заряд	1.2D	-	-	-	0	E0	P130 LP101	PP67 L1	-	-
△ 0037	БОМБИ, ФОТООСВЕТИТЕЛНИ	1.1F	-	-	-	0	E0	P130	-	-	-
△ 0038	БОМБИ, ФОТООСВЕТИТЕЛНИ	1.1D	-	-	-	0	E0	P130 LP101	PP67 L1	-	-
0039	БОМБИ, ФОТООСВЕТИТЕЛНИ ВЪЗПЛАМЕНИТЕЛИ без детонатор	1.2G	-	-	-	0	E0	P130 LP101	PP67 L1	-	-
△ 0042	ВЗРИВНИ ЗАРЯДИ експлозивни	1.1D	-	-	-	0	E0	P132 (a) или	-	-	-
△ 0043	ДЕТОНАТОРИ, ЗАРЯДИ ТИП КАПСУЛ,	1.1D	-	-	-	0	E0	(b) P133	PP69	-	-
0044	РАЗРУШИТЕЛНИ ПАТРОНИ,	1.4S	-	-	-	0	E0	P133	-	-	-
△ 0048	ФЛАШ ПАТРОНИ,	1.1D	-	-	-	0	E0	P133	PP67 L1	-	-
0049	ФЛАШ ПАТРОНИ,	1.1G	-	-	-	0	E0	P130 LP101	-	-	-
0050	СИГНАЛНИ ГИЛЗИ,	1.3G	-	-	-	0	E0	P135	-	-	-
0054	ПАТРОН, ПРАЗЕН, С ДЕТОНАТОР	1.3G	-	-	-	0	E0	P135	-	-	-
0055	ЗАРЯДИ, ДЪЛБОЧИННИ ЗАРЯДИ, НАСОЧЕНИ без детонатор	1.4S	-	-	364	5 kg	E0	P135	-	-	-
△ 0056	ЗАРЯДИ, ДОПЪЛНИТЕЛНИ, ЕКСПЛОЗИВНИ	1.1D	-	-	-	0	E0	P136	PP67 L1	-	-
△ 0059	ШНУР, ДЕТОНАТОРЕН гъвкав	1.1D	-	-	-	0	E0	P130 LP101 P137	PP70	-	-
△ 0060	ШНУР, ВЗРИВАТЕЛЕН	1.1D	-	-	-	0	E0	P132 (a) или	PP71 PP72	-	-
0066	РЕЗАЧИ, КАБЕЛ, ЕКСПЛОЗИВ	1.4G	-	-	-	0	E0	(b) P137	-	-	-
0070	ЦИКЛОТРИМЕТИЛЕН- ТРИНИТРАМИН (ЦИКЛОНИТ), (RDХ), (ХЕКСОГЕН), НАВЛАЖНЕН с не по-малко от 15% вода, маса	1.4S	-	-	-	0	E0	P140	-	-	-
0072	ДЕТОНАТОРИ ЗА БОЕПРИПАСИ	1.1D	-	-	266	0	E0	P134 LP102	PP45	-	-
0074	ДИАЗОДИНИТРОФЕНОЛ, НАВЛАЖНЕН с не по-малко от 40% вода или смес от алкохол и вода, маса	1.1B	-	-	-	0	E0	P112 (a)	-	-	-
0075	ДИЕТИЛЕНГЛИКОЛ ДИНИТРАТ, ДЕСЕНСИБИЛИЗИРАН с не по- малко от 25% нелетлив водонеразтворим флегматизатор, маса	1.1A	-	-	266	0	E0	P133	PP42	-	-
0075	ДИЕТИЛЕНГЛИКОЛ ДИНИТРАТ, ДЕСЕНСИБИЛИЗИРАН с не по- малко от 25% нелетлив водонеразтворим флегматизатор, маса	1.1D	-	-	266	0	E0	P110 (a) или (b) P115	PP53 PP54 PP57 PP58	-	-



Преносими цистерни и контейнери за насипни товари			EmS	Складиране и работа	Сортиране	Свойства и наблюдения	ООН №
(12)	Инструкции за цистерни (13) 4.2.5 4.3	Разпоредби (14) 4.2.5	(15) 5.4.3.2 7.8	(16a) 7.1 7.3–7.7	(16b) 7.2–7.7	(17)	(18)
–	–	–	F-B, S-X	Категория 03 SW1	–	Вижте речника на термините в допълнение В.	0034
–	–	–	F-B, S-X	Категория 03 SW1	–	Вижте речника на термините в допълнение В.	0035
–	–	–	F-B, S-X	Категория 03 SW1	–	Вижте речника на термините в допълнение В.	0037
–	–	–	F-B, S-X	Категория 03 SW1	–	Вижте речника на термините в допълнение В.	0038
–	–	–	F-B, S-X	Категория 03 SW1	–	Вижте речника на термините в допълнение В.	0039
–	–	–	F-B, S-X	Категория 03 SW1	–	Вижте речника на термините в допълнение В.	0042
–	–	–	F-B, S-X	Категория 03 SW1	–	Вижте речника на термините в допълнение В.	0043
–	–	–	F-B, S-X	Категория 01 SW1	–	Вижте речника на термините в допълнение В.	0044
–	–	–	F-B, S-X	Категория 03 SW1	–	Вижте речника на термините в допълнение В.	0048
–	–	–	F-B, S-X	Категория 03 SW1	–	Вижте речника на термините в допълнение В.	0049
–	–	–	F-B, S-X	Категория 03 SW1	–	Вижте речника на термините в допълнение В.	0050
–	–	–	F-B, S-X	Категория 03 SW1	–	Вижте речника на термините в допълнение В.	0054
–	–	–	F-B, S-X	Категория 01 SW1	–	Вижте речника на термините в допълнение В.	0055
–	–	–	F-B, S-X	Категория 03 SW1	–	Вижте речника на термините в допълнение В.	0056
–	–	–	F-B, S-X	Категория 03 SW1	–	Вижте речника на термините в допълнение В.	0059
–	–	–	F-B, S-X	Категория 03 SW1	–	Вижте речника на термините в допълнение В.	0060
–	–	–	F-B, S-X	Категория 03 SW1	–	Вижте речника на термините в допълнение В.	0065
–	–	–	F-B, S-X	Категория 02 SW1	–	Вижте речника на термините в допълнение В.	0066
–	–	–	F-B, S-X	Категория 01 SW1	–	Вижте речника на термините в допълнение В.	0070
–	–	–	F-B, S-Y	Категория 04 SW1	–	Експлозив за масова детонация, който става по-чувствителен, ако навлажняващият агент се загуби. Това вещество, когато съдържа по-малко алкохол, вода или флегматизатор от определеното, не се транспортира, освен ако не е изрично разрешено от компетентния орган.	0072
–	–	–	F-B, S-X	Категория 05 SW1	–	Вижте речника на термините в допълнение В.	0073
–	–	–	F-B, S-Y	Категория 05 SW1	–	Чувствително вещество, използвано при детонатори, което става изключително чувствително, ако навлажняващите агенти се загубят. Това вещество, когато съдържа по-малко алкохол, вода или флегматизатор от определеното, не се транспортира, освен ако не е изрично разрешено от компетентния орган.	0074
–	–	–	F-B, S-Y	Категория 04 SW1	–	Това вещество, когато съдържа по-малко алкохол, вода или флегматизатор от определеното, не се транспортира, освен ако не е изрично разрешено от компетентния орган.	0075

△ ООН №	Точно име на пратката (ТИП)	Клас или подразделение	Допълнителна(и) опасност(и)	Опаковъчна група	Специални разпоредби	Разпоредби за ограничени и изключени количества		Опаковка		Международен контейнер за насипни товари	
						Ограничени количества (7a) 3.4	Изключени количества (7b) 3.5	Инструкции (8) 4.1.4	Разпоредби (9) 4.1.4	Инструкции (10) 4.1.4	Разпоредби (11) 4.1.4
(1)	(2) 3.1.2	(3) 2.0	(4) 2.0	(5) 2.0.1.3	(6) 3.3						
0076	ДИНИТРОФЕНОЛ, сух или навлажнен, с по-малко от 15% вода, маса	1.1D	6.1 P	-	-	0	E0	P112 (a), (b) или (c)	PP26	-	-
0077	ДИНИТРОФЕНОЛАТИ, алкални метали, сухи или навлажнени с по-малко от 15% вода, маса	1.3C	6.1 P	-	-	0	E0	P114 (a) или (b)	PP26	-	-
0078	ДИНИТРОРЕЗОРЦИНОЛ сух или навлажнен с по-малко от 15% вода, маса	1.1D	-	-	-	0	E0	P112 (a), (b) или (c)	-	-	-
0079	ХЕКСАНИТРОДИФЕНИЛАМИН (ДИПИКРИЛАМИН), (ХЕКСИЛ)	1.1D	-	-	-	0	E0	P112 (b) или (c)	PP63 PP66	-	-
0081	ЕКСПЛОЗИВ, ЗА ВЗРИВЯВАНЕ, ТИП А	1.1D	-	-	-	0	E0	(c)	PP61 PP62	IBC100	B9
0082	ЕКСПЛОЗИВ, ЗА ВЗРИВЯВАНЕ, ТИП В	1.1D	-	-	267	0	E0	P116	-	-	-
0083	ЕКСПЛОЗИВ, ЗА ВЗРИВЯВАНЕ, ТИП С	1.1D	-	-	-	0	E0	P116	-	-	-
0084	ЕКСПЛОЗИВ, ЗА ВЗРИВЯВАНЕ, ТИП D	1.1D	-	-	-	0	E0	P116	-	-	-
0092	СИГНАЛНИ РАКЕТИ, ПОВЪРХНОСТНИ	1.3G	-	-	-	0	E0	P116	-	-	-
0093	СИГНАЛНИ РАКЕТИ, ЗА ВЪЗДУШНО ОСВЕТАВАНЕ	1.3G	-	-	-	0	E0	P116	-	-	-
0094	УСТРОЙСТВА ЗА РАЗДРОБЯВАНЕ, ЕКСПЛОЗИВНИ за нефтени кладенци, без детонатор	1.1G	-	-	-	0	E0	P135	PP49	-	-
0099	ФИТИЛ, НЕДЕТОНИРАЩ	1.1D	-	-	-	0	E0	P135	-	-	-
0101	ФИТИЛ, НЕДЕТОНИРАЩ	1.1D	-	-	-	0	E0	P113	-	-	-
0102	ШНУР (ФИТИЛ), ДЕТОНИРАЩ с метална облицовка	1.3G	-	-	-	0	E0	P134 LP102	PP74 PP75	-	-
0103	ФИТИЛ, ВЗРИВАТЕЛ, с метална облицовка	1.2D	-	-	-	0	E0	P140	PP71	-	-
0104	ШНУР (ФИТИЛ), ДЕТОНИРАЩ, ЛЕК ЕФЕКТ, с метална облицовка	1.4G	-	-	-	0	E0	P140	-	-	-
0105	ФИТИЛ, ПРЕДПАЗИТЕЛИ, ДЕТОНАЦИОННИ ФИТИЛИ, ДЕТОНАЦИОННИ ГРАНАТИ, ТРЕНИРОВЪЧНИ ръчни или пушечни	1.4D	-	-	-	0	E0	P139	PP71	-	-
0106	ФИТИЛ, ПРЕДПАЗИТЕЛИ, ДЕТОНАЦИОННИ ФИТИЛИ, ДЕТОНАЦИОННИ ГРАНАТИ, ТРЕНИРОВЪЧНИ ръчни или пушечни	1.4S	-	-	-	0	E0	P140	PP73	-	-
0107	ФИТИЛ, ПРЕДПАЗИТЕЛИ, ДЕТОНАЦИОННИ ФИТИЛИ, ДЕТОНАЦИОННИ ГРАНАТИ, ТРЕНИРОВЪЧНИ ръчни или пушечни	1.1B	-	-	-	0	E0	P139	-	-	-
0110	ГУАНИЛ НИТРОЗАМИНО-ГУАНИЛИДЕНХИДРАЗИН, НАВЛАЖНЕН с не по-малко от 30% вода, маса	1.2B	-	-	-	0	E0	P140	-	-	-
0113	ГУАНИЛ НИТРОЗАМИНО-ГУАНИЛИДЕНХИДРАЗИН, НАВЛАЖНЕН с не по-малко от 30% вода, маса	1.4S	-	-	-	0	E0	P141	-	-	-
0114	ГУАНИЛ НИТРОЗАМИНО-ГУАНИЛТЕТРАЗЕН (ТЕТРАЗЕН), НАВЛАЖНЕН с не по-малко от 30% вода или смес от алкохол и вода, маса	1.1A	-	-	266	0	E0	P141	PP42	-	-
		1.1A	-	-	266	0	E0	P141	PP42	-	-
		1.1A	-	-	266	0	E0	P110 (a) или (b)	PP42	-	-
		1.1A	-	-	266	0	E0	P110 (a) или (b)	PP42	-	-

Преносими цистерни и контейнери за насипни товари			EmS	Складиране и работа	Сортиране	Свойства и наблюдения	ООН №
Инструкции за цистерни (13) 4.2.5	Разпоредби (14)		(15) 5.4.3.2 7.8	(16a) 7.1 7.3-7.7	(16b) 7.2-7.7	(17)	(18)
4	2	-	F-B, S-Z	Категория 04 SW1	SG31	Вещество.	0076
-	-	-	F-B, S-Z	Категория 04 SW1	SG31	Вещество.	0077
-	-	-	F-B, S-Y	Категория 04 SW1	SG31	Вещество.	0078
-	-	-	F-B, S-Y	Категория 04 SW1	-	Вещество.	0079
-	-	-	F-B, S-Y	Категория 04 SW1	SG34	Вещество. Вижте речника на термините в допълнение В.	0081
-	-	-	F-B, S-Y	Категория 04 SW1	SG34	Вещество. Вижте речника на термините в допълнение В.	0082
-	-	-	F-B, S-Y	Категория 04 SW1	SG28	Вещество. Вижте речника на термините в допълнение В.	0083
-	-	-	F-B, S-Y	Категория 04 SW1	-	Вещество. Вижте речника на термините в допълнение В.	0084
-	-	-	F-B, S-X	Категория 03 SW1	-	Вижте речника на термините в допълнение В.	0092
-	-	-	F-B, S-X	Категория 03 SW1	-	Вижте речника на термините в допълнение В.	0093
-	-	-	F-B, S-Y	Категория 03 SW1	-	Вижте речника на термините в допълнение В.	0094
-	-	-	F-B, S-X	Категория 03 SW1	-	Вижте речника на термините в допълнение В.	0099
-	-	-	F-B, S-X	Категория 03 SW1	-	Вижте речника на термините в допълнение В.	0101
-	-	-	F-B, S-X	Категория 03 SW1	-	Вижте речника на термините в допълнение В.	0102
-	-	-	F-B, S-X	Категория 02 SW1	-	Вижте речника на термините в допълнение В.	0103
-	-	-	F-B, S-X	Категория 02 SW1	-	Вижте речника на термините в допълнение В.	0104
-	-	-	F-B, S-X	Категория 01 SW1	-	Вижте речника на термините в допълнение В.	0105
-	-	-	F-B, S-X	Категория 05 SW1	-	Вижте речника на термините в допълнение В.	0106
-	-	-	F-B, S-X	Категория 05 SW1	-	Вижте речника на термините в допълнение В.	0107
-	-	-	F-B, S-X	Категория 01 SW1	-	Чувствително вещество, използвано при детонатори, което става изключително чувствително, ако навлажняващите агенти се загубят. Това вещество, когато съдържа по-малко алкохол, вода или флегматизатор от определеното, не се транспортира, освен ако не е изрично разрешено от компетентния орган.	0110
-	-	-	F-B, S-Y	Категория 05 SW1	-	Чувствително вещество, използвано при детонатори, което става изключително чувствително, ако навлажняващите агенти се загубят. Това вещество, когато съдържа по-малко алкохол, вода или флегматизатор от определеното, не се транспортира, освен ако не е изрично разрешено от компетентния орган.	0113
-	-	-	F-B, S-Y	Категория 05 SW1	-	Чувствително вещество, използвано при детонатори, което става изключително чувствително, ако навлажняващите агенти се загубят. Това вещество, когато съдържа по-малко алкохол, вода или флегматизатор от определеното, не се транспортира, освен ако не е изрично разрешено от компетентния орган.	0114

△ ООН №	Точно име на пратката (ТИП)	Клас или подразделение	Допълнителна(и) опасност(и)	Опаковъчна група	Специални разпоредби	Разпоредби за ограничени и изключени количества		Опаковка		Международен контейнер за насипни товари	
						Ограничени количества	Изключени количества	Инструкции	Разпоредби	Инструкции	Разпоредби
(1)	(2) 3.1.2	(3) 2.0	(4) 2.0	(5) 2.0.1.3	(6) 3.3	(7a) 3.4	(7b) 3.5	(8) 4.1.4	(9) 4.1.4	(10) 4.1.4	(11) 4.1.4
0118	ХЕКСОЛИТ (ХЕКСОТОЛ), сух или навлажнен с по-малко от 15% вода, маса	1.1D	-	-	-	0	E0	P112 (a), (b) или (c)	-	-	-
0121	ВЪЗПЛАМЕНИТЕЛИ	1.1G	-	-	-	0	E0	P142	-	-	-
△ 0124	СТРУЙНИ ПЕРФОРИРАЩИ ШПРИЦОВЕ, ЗАРЕДЕНИ за петролни кладенци, без детонатор	1.1D	-	-	-	0	E0	P101	-	-	-
△ 0129	ОЛОВЕН АЗИД, НАВЛАЖНЕН с не по-малко от 20% вода или смес от алкохол и вода, маса	1.1A	-	-	266	0	E0	P110 (a) или (b)	PP42	-	-
△ 0130	ОЛОВЕН СТИФНАТ (ОЛОВЕН ТРИНИТРОРЕЗОРЦИНАТ), НАВЛАЖНЕН с не по-малко от 20% вода или смес от алкохол и вода, маса	1.1A	-	-	266	0	E0	P110 (a) или (b)	PP42	-	-
0131	ЗАПАЛКИ, ФИТИЛ	1.4S	-	-	-	0	E0	P142	-	-	-
0132	МИГНОВЕНО ИЗГАРЯЩИ МЕТАЛНИ СОЛИ НА АРОМАТНИ НИТРО-ПРОИЗВОДНИ, НЕУПОМЕНАТИ ДРУГАДЕ	1.3C	-	-	-	0	E0	P114	PP26	-	-
0133	МАНИТОЛ ХЕКСАНИТРАТ (НИТРОМАНИТ), НАВЛАЖНЕН с не по-малко от 40% вода или смес от алкохол и вода, маса	1.1D	-	-	266	0	E0	(b)	-	-	-
△ 0135	ЖИВАЧЕН Фулминат, НАВЛАЖНЕН с не по-малко от 20% вода или смес от алкохол и вода, маса	1.1A	-	-	266	0	E0	P112	PP42	-	-
△ 0136	МИНИ с разпръскващ заряд	1.1F	-	-	-	0	E0	(a)	PP42	-	-
△ 0137	МИНИ с разпръскващ заряд	1.1D	-	-	-	0	E0	P110 (a) или (b)	-	-	-
△ 0138	МИНИ с разпръскващ заряд	1.2D	-	-	-	0	E0	(b)	PP67 L1	-	-
△ 0138	МИНИ с разпръскващ заряд	1.1D	Ви	-	266 271 272	0	E0	P130	PP67 L1	-	-
0143	НИТРОГЛИЦЕРИН,	1.1D	жте SP271	-	358	0	E0	P130 LP101	PP53 PP54 PP57 PP58	-	-
0144	ДЕСЕНСИБИЛИЗИРАН с не по-малко от 40% нелетлив водонеразтворим флегматизатор, маса	1.1D	-	-	-	0	E0	P130 LP101	PP45 PP55 PP56 PP59 PP60	-	-
0146	РАЗТВОР НА НИТРОГЛИЦЕРИН В АЛКОХОЛ с повече от 1%, но не повече от 10% нитроглицерин	1.1D	-	-	-	0	E0	P115	-	-	-
0147	НИТРОСКОРБЯЛА суха или навлажнена, с по-малко от 20% вода, маса	1.1D	-	-	-	0	E0	P115	-	-	-
	НИТРОКАРБАМИД	1.1D	-	-	-	0	E0	P112 (a), (b) или (c) P112 (b)	-	-	-

Преносими цистерни и контейнери за насипни товари			EmS	Складиране и работа	Сортиране	Свойства и наблюдения	ООН №
(12)	Инструкции за цистерни (13) 4.2.5 4.3	Разпоредби (14) 4.2.5	(15) 5.4.3.2 7.8	(16a) 7.1 7.3-7.7	(16b) 7.2-7.7	(17)	(18)
-	-	-	F-B, S-Y	Категория 04 SW1	-	Вещество. Смеси от експлозиви за масова детонация.	0118
-	-	-	F-B, S-X	Категория 03 SW1	-	Вижте речника на термините в допълнение В.	0121
-	-	-	F-B, S-X	Категория 03 SW1 SW30	-	Вижте речника на термините в допълнение В.	0124
-	-	-	F-B, S-Y	Категория 05 SW1	SGG7 SGG9 SGG17	Чувствително вещество, използвано при детонатори, което става изключително чувствително, ако навлажняващите агенти се загубят. Това вещество, когато съдържа по-малко алкохол, вода или флегматизатор от определеното, не се транспортира, освен ако не е изрично разрешено от компетентния орган.	0129
-	-	-	F-B, S-Y	Категория 05 SW1	SGG7 SGG9	Чувствително вещество, използвано при детонатори, което става изключително чувствително, ако навлажняващите агенти се загубят. Това вещество, когато съдържа по-малко алкохол, вода или флегматизатор от определеното, не се транспортира, освен ако не е изрично разрешено от компетентния орган.	0130
-	-	-	F-B, S-X	Категория 01 SW1	-	Вижте речника на термините в допълнение В.	0131
-	-	-	F-B, S-Y	Категория 04 SW1	SG31	Вещество.	0132
-	-	-	F-B, S-Y	Категория 04 SW1	-	Това вещество, когато съдържа по-малко алкохол, вода или флегматизатор от определеното, не се транспортира, освен ако не е изрично разрешено от компетентния орган.	0133
-	-	-	F-B, S-Y	Категория 05 SW1	SGG7 SGG11	Чувствително вещество, използвано при детонатори, което ще стане изключително чувствително, ако загуби навлажняващия или десенсибилизиращ агент. Това вещество, когато съдържа по-малко алкохол, вода или флегматизатор от определеното, не се транспортира, освен ако не е изрично разрешено от компетентния орган.	0135
-	-	-	F-B, S-X	Категория 03 SW1	-	Вижте речника на термините в допълнение В.	0136
-	-	-	F-B, S-X	Категория 03 SW1	-	Вижте речника на термините в допълнение В.	0137
-	-	-	F-B, S-X	Категория 03 SW1	-	Вижте речника на термините в допълнение В.	0138
-	-	-	F-B, S-Z	Категория 04 SW1	-	Вижте речника на термините в допълнение В.	0143
-	-	-	F-B, S-Y	Категория 04 SW1	-	Вещество. Това вещество, когато съдържа по-малко алкохол, вода или флегматизатор от определеното, не се транспортира, освен ако не е изрично разрешено от компетентния орган.	0144
-	-	-	F-B, S-Y	Категория 04 SW1	-	Вещество.	0146
-	-	-	F-B, S-Y	Категория 04 SW1	-	Вещество.	0147

△ ООН №	Точно име на пратката (ТИП)	Клас или подразделение	Допълнителна(и) опасност(и)	Опаковъчна група	Специални разпоредби	Разпоредби за ограничени и изключени количества		Опаковка		Междинен контейнер за насипни товари	
						Ограничени количества	Изключени количества	Инструкции	Разпоредби	Инструкции	Разпоредби
						(7a) 3.4	(7b) 3.5	(8) 4.1.4	(9) 4.1.4	(10) 4.1.4	(11) 4.1.4
(1)	(2) 3.1.2	(3) 2.0	(4) 2.0	(5) 2.0.1.3	(6) 3.3						
0150	ПЕНТАЕРИТРИТ ТЕТРАНИТРАТ (ПЕНТАЕРИТРИТОЛ ТЕТРАНИТРАТ; РЕТN), НАВЛАЖНЕН с не по-малко от 25% вода, маса или ПЕНТАЕРИТРИТ ТЕТРАНИТРАТ (ПЕНТАЕРИТРИТОЛ ТЕТРАНИТРАТ; РЕТN), ДЕСЕНСИБИЛИЗИРАН с не по-малко от 15% флегматизатор, маса	1.1D	–	–	266	0	E0	P112 (a) или (b)	–	–	–
0151	ПЕНТОЛИТ сух или навлажнен с по-малко от 15% вода, маса	1.1D	–	–	–	0	E0	P112 (a), (b) или (c)	–	–	–
0153	ТРИНИТРОАНИЛИН (ПИКРАМИД)	1.1D	–	–	–	0	E0	P112 (b) или (c)	PP26	–	–
0154	ТРИНИТРОФЕНОЛ (ПИКРИНОВА КИСЕЛИНА), сух или навлажнен с по-малко от 30% вода, маса	1.1D	–	–	–	0	E0	P112 (a), (b) или (c)	–	–	–
0155	ТРИНИТРОХЛОРБЕНЗЕН (ПИКРИЛ ХЛОРИД)	1.1D	–	–	–	0	E0	P112 (a), (b) или (c)	–	–	–
0159	КЮСПЕ НА ПРАХ (ПАСТА НА ПРАХ), НАВЛАЖНЕНО с не по-малко от 25% вода, маса	1.3C	–	–	266	0	E0	P112 (b) или (c)	PP43	–	–
0160	БАРУТ, БЕЗДИМЕН	1.1C	–	–	–	0	E0	P111	PP50 PP52	–	–
△ 0167	БАРУТ, БЕЗДИМЕН	1.3C	–	–	–	0	E0	–	PP50 PP52	–	–
△ 0168	СНАРЯДИ с разпръскващ заряд	1.1F	–	–	–	0	E0	P114	–	–	–
△ 0169	СНАРЯДИ с разпръскващ заряд	1.1D	–	–	–	0	E0	(b)	PP67 L1	–	–
0171	СНАРЯДИ с разпръскващ заряд	1.2D	–	–	–	0	E0	P114	PP67 L1	–	–
0173	БОЕПРИПАСИ, ОСВЕТИТЕЛНИ със или без разпръскващ, изтласкващ или метателен заряд	1.2G	–	–	–	0	E0	(b)	PP67 L1	–	–
0174	ОСВОБОЖДАВАЩИ УСТРОЙСТВА, ЕКСПЛОЗИВНИ	1.4S	–	–	–	0	E0	P130	–	–	–
△ 0180	НИТОВЕ, ЕКСПЛОЗИВНИ РАКЕТИ с разпръскващ заряд	1.4S	–	–	–	0	E0	P130 LP101	–	–	–
△ 0181	РАКЕТИ с разпръскващ заряд	1.1F	–	–	–	0	E0	P130 LP101	–	–	–
△ 0182	РАКЕТИ с инертна глава	1.1E	–	–	–	0	E0	P130 LP101	PP67 L1	–	–
△ 0183	РАКЕТНИ ДВИГАТЕЛИ	1.2E	–	–	–	0	E0	P134 LP102	PP67 L1	–	–
△ 0186	МОСТРИ, ЕКСПЛОЗИВНИ, различни от инициращ експлозив	1.3C	–	–	–	0	E0	P134 LP102	PP67 L1	–	–
0190		1.3C	–	–	–	0	E0	P130 P130 LP101	PP67 L1	–	–
		1	–	–	16 274	0	E0	P130 LP101 P130 LP101 P130 LP101 P101	–	–	–

Преносими цистерни и контейнери за насипни товари			EmS	Складиране и работа	Сортиране	Свойства и наблюдения	ООН №
(12)	Инструкции за цистерни (13) 4.2.5 4.3	Разпоредби (14) 4.2.5	(15) 5.4.3.2 7.8	(16a) 7.1 7.3–7.7	(16b) 7.2–7.7	(17)	(18)
–	–	–	F-B, S-Y	Категория 04 SW1	–	Вещество. Експлозив за масова детонация, който ще стане по-чувствителен, ако загуби навлажняващия или десенсибилизиращия агент. Това вещество, когато съдържа по-малко алкохол, вода или флегматизатор от определеното, не се транспортира, освен ако не е изрично разрешено от компетентния орган.	0150
–	–	–	F-B, S-Y	Категория 04 SW1	–	Вещество. Смеси от експлозивни вещества за масова детонация.	0151
–	–	–	F-B, S-Y	Категория 04 SW1	–	Вещество.	0153
–	–	–	F-B, S-Y	Категория 04 SW1	SG31	Вещество.	0154
–	–	–	F-B, S-Y	Категория 04 SW1	–	Вещество.	0155
–	–	–	F-B, S-Y	Категория 04 SW1	–	Вещество, състоящо се от нитроцелулоза, импрегнирано с не повече от 60% нитроглицерин или други течни органични нитрати или смес от тях. Това вещество, когато съдържа по-малко алкохол, вода или флегматизатор от определеното, не се транспортира, освен ако не е изрично разрешено от компетентния орган.	0159
–	–	–	F-B, S-Y	Категория 04 SW1	–	Вещества на основата на нитроцелулоза, използвани като пропелант. Чувствителни на искри, триене, налягане и електростатичен разряд.	0160
–	–	–	F-B, S-Y	Категория 04 SW1	–	Вещества на основата на нитроцелулоза, използвани като пропелант. Чувствителни на искри, триене, налягане и електростатичен разряд.	0161
–	–	–	F-B, S-X	Категория 03 SW1	–	Вижте речника на термините в допълнение В.	0167
–	–	–	F-B, S-X	Категория 03 SW1	–	Вижте речника на термините в допълнение В.	0168
–	–	–	F-B, S-X	Категория 03 SW1	–	Вижте речника на термините в допълнение В.	0169
–	–	–	F-B, S-X	Категория 03 SW1	–	Вижте речника на термините в допълнение В.	0171
–	–	–	F-B, S-X	Категория 01 SW1	–	Вижте речника на термините в допълнение В.	0173
–	–	–	F-B, S-X	Категория 01 SW1	–	Вижте речника на термините в допълнение В.	0174
–	–	–	F-B, S-X	Категория 03 SW1	–	Вижте речника на термините в допълнение В.	0180
–	–	–	F-B, S-X	Категория 03 SW1	–	Вижте речника на термините в допълнение В.	0181
–	–	–	F-B, S-X	Категория 03 SW1	–	Вижте речника на термините в допълнение В.	0182
–	–	–	F-B, S-X	Категория 03 SW1	–	Вижте речника на термините в допълнение В.	0183
–	–	–	F-B, S-X	Категория 03 SW1	–	Вижте речника на термините в допълнение В.	0186
–	–	–	F-B, S-X	Категория 05 SW1	–	Вещество или предмет. Подразделение и група на съвместимост съобразно класификация от компетентния орган.	0190

Δ	ООН №	Точно име на пратката (ТИП)	Клас или подразделение	Допълнителна(и) опасност(и)	Опаковъчна група	Специални разпоредби	Разпоредби за ограничени и изключени количества		Опаковка		Междинен контейнер за насипни товари	
							Ограничени количества	Изключени количества	Инструкции	Разпоредби	Инструкции	Разпоредби
	(1)	(2) 3.1.2	(3) 2.0	(4) 2.0	(5) 2.0.1.3	(6) 3.3	(7a) 3.4	(7b) 3.5	(8) 4.1.4	(9) 4.1.4	(10) 4.1.4	(11) 4.1.4
	0191	СИГНАЛНИ УСТРОЙСТВА, РЪЧНИ	1.4G	-	-	-	0	E0	P135	-	-	-
	0192	СИГНАЛИ, ЖП ЛИНИЯ, ЕКСПЛОЗИВНИ	1.1G	-	-	-	0	E0	P135	-	-	-
	0193	СИГНАЛИ, ЖП ЛИНИЯ, ЕКСПЛОЗИВНИ	1.4S	-	-	-	0	E0	P135	-	-	-
	0194	СИГНАЛИ, БЕДСТВЕНИ, корабни	1.1G	-	-	-	0	E0	P135	-	-	-
	0195	СИГНАЛИ, БЕДСТВЕНИ, корабни	1.3G	-	-	-	0	E0	P135	-	-	-
	0196	СИГНАЛИ, ДИМНИ СИГНАЛИ,	1.1G	-	-	-	0	E0	P135	-	-	-
	0197	СИГНАЛИ, ДИМНИ СИГНАЛИ,	1.4G	-	-	-	0	E0	P135	-	-	-
Δ	0204	ЗВУКОВИ УСТРОЙСТВА, ЕКСПЛОЗИВНИ	1.2F	-	-	-	0	E0	P134 LP102	-	-	-
	0207	ТЕТРАНITPOAНИЛИН	1.1D	-	-	-	0	E0	P112 (b) или (c)	-	-	-
	0208	ТРИНИТРОФЕНИЛМЕТИЛ-НИТРАМИН (ТЕТРИЛ)	1.1D	-	-	-	0	E0	P112 (b) или (c)	-	-	-
	0209	ТРИНИТРОТОЛУЕН (TNT), сух или навлажнен с по-малко от 30% вода, маса	1.1D	-	-	-	0	E0	P112 (a), (b) или (c)	PP46	-	-
	0212	УСТРОЙСТВА ЗА ПРОСЛЕДЯВАНЕ НА БОЕПРИПАСИ	1.3G	-	-	-	0	E0	P133	PP69	-	-
	0213	ТРИНИТРОАНИЗОЛ	1.1D	-	-	-	0	E0	P112 (b) или (c)	-	-	-
	0214	ТРИНИТРОБЕНЗЕН, сух или навлажнен с по-малко от 30% вода, маса	1.1D	-	-	-	0	E0	P112 (a), (b) или (c)	-	-	-
	0215	ТРИНИТРОБЕНЗОЕНА КИСЕЛИНА, суха или навлажнена с по-малко от 30% вода, маса	1.1D	-	-	-	0	E0	P112 (a), (b) или (c)	-	-	-
	0216	ТРИНИТРО-м-КРЕЗОЛ	1.1D	-	-	-	0	E0	P112 (a), (b) или (c)	PP26	-	-
	0217	ТРИНИТРОНАФТАЛЕН	1.1D	-	-	-	0	E0	P112 (b) или (c)	-	-	-
	0218	ТРИНИТРОФЕНЕТОЛ	1.1D	-	-	-	0	E0	P112 (b) или (c)	-	-	-
	0219	ТРИНИТРОРЕЗОРЦИНОЛ (СТИФНИНОВА КИСЕЛИНА), сух или навлажнен с по-малко от 20% вода или смес от алкохол и вода, маса	1.1D	-	-	-	0	E0	P112 (b) или (c)	PP26	-	-
	0220	КАРБАМИДЕН НИТРАТ, сух или навлажнен с по-малко от 20% вода, маса	1.1D	-	-	-	0	E0	P112 (a), (b) или (c)	-	-	-
Δ	0221	БОЙНИ ГЛАВИ, ТОРПЕДО с разпръскващ заряд	1.1D	-	-	-	0	E0	P112 (a), (b) или (c)	PP67 L1	-	-
Δ	0222	АМОНИЕВ НИТРАТ	1.1D	-	-	370	0	E0	P130 LP101 P112 (b) или (c)	PP47	IBC100	B2 B3 B17



Преносими цистерни и контейнери за насипни товари			EmS	Складиране и работа	Сортиране	Свойства и наблюдения	ООН №
(12)	Инструкции за цистерни (13) 4.2.5 4.3	Разпоредби (14) 4.2.5	(15) 5.4.3.2 7.8	(16a) 7.1 7.3–7.7	(16b) 7.2–7.7	(17)	(18)
–	–	–	F-B, S-X	Категория 02 SW1	–	Вижте речника на термините в допълнение В.	0191
–	–	–	F-B, S-X	Категория 03 SW1	–	Вижте речника на термините в допълнение В.	0192
–	–	–	F-B, S-X	Категория 01 SW1	–	Вижте речника на термините в допълнение В.	0193
–	–	–	F-B, S-X	Категория 03 SW1	–	Вижте речника на термините в допълнение В.	0194
–	–	–	F-B, S-X	Категория 03 SW1	–	Вижте речника на термините в допълнение В.	0195
–	–	–	F-B, S-X	Категория 03 SW1	–	Вижте речника на термините в допълнение В.	0196
–	–	–	F-B, S-X	Категория 02 SW1	–	Вижте речника на термините в допълнение В.	0197 0204
–	–	–	F-B, S-X	Категория 03 SW1	–	Вещество.	0207
–	–	–	F-B, S-Y	Категория 04 SW1	–	Вещество. Експлозив за масова детонация.	0208
–	–	–	F-B, S-Y	Категория 04 SW1	–	Вещество. Тритонал е вещество, състоящо се от тринитротолуен (TNT), смесен с алуминий.	0209
–	–	–	F-B, S-Y	Категория 04 SW1	–	Вижте речника на термините в допълнение В.	0212
–	–	–	F-B, S-X	Категория 03 SW1	–	Вещество.	0213
–	–	–	F-B, S-Y	Категория 04 SW1	–	Вещество.	0214
–	–	–	F-B, S-Y	Категория 04 SW1	–	Вещество.	0215
–	–	–	F-B, S-Y	Категория 04 SW1	–	Вещество.	0216
–	–	–	F-B, S-Y	Категория 04 SW1	SG31	Вещество.	0217
–	–	–	F-B, S-Y	Категория 04 SW1	–	Вещество.	0218
–	–	–	F-B, S-Y	Категория 04 SW1	–	Вещество.	0219
–	–	–	F-B, S-Y	Категория 04 SW1	SG31	Вещество.	0220
–	–	–	F-B, S-Y	Категория 04 SW1	–	Вещество.	0220
–	–	–	F-B, S-X	Категория 03 SW1	–	Вижте речника на термините в допълнение В.	0221
–	–	–	F-B, S-Y	Категория 04 SW1	SGG2 SG27	Вещество.	0222

ООН №	Точно име на пратката (ТИП)	Клас или подразделение	Допълнителна(и) опасност(и)	Опаковъчна група	Специални разпоредби	Разпоредби за ограничени и изключени количества		Опаковка		Междинен контейнер за насипни товари	
						Ограничени количества	Изключени количества	Инструкции	Разпоредби	Инструкции	Разпоредби
						(7a) 3.4	(7b) 3.5	(8) 4.1.4	(9) 4.1.4	(10) 4.1.4	(11) 4.1.4
(1)	(2) 3.1.2	(3) 2.0	(4) 2.0	(5) 2.0.1.3	(6) 3.3						
0224	БАРИЕВ АЗИД, сух или навлажнен с по-малко от 50% вода, маса	1.1A	6.1	-	-	0	E0	P110 (a) или (b)	PP42	-	-
0225	ВЪЗПЛАМЕНИТЕЛИ С ДЕТОНАТОР	1.1B	-	-	-	0	E0	P133	PP69	-	-
0226	ЦИКЛОТЕТРАМЕТИЛЕН-ТЕТРАНИТРАМИН (НМХ; ОКТОГЕН), НАВЛАЖНЕН с не по-малко от 15% вода, маса	1.1D	-	-	266	0	E0	P112 (a)	PP45	-	-
0234	НАТРИЕВ ДИНИТРО-о-КРЕЗОЛАТ, сух или навлажнен с по-малко от 15% вода, маса	1.3C	6.1 P	-	-	0	E0	P114 (a) или (b)	PP26	-	-
0235	НАТРИЕВ ПИКРАМАТ сух или навлажнен с по-малко от 20% вода, маса	1.3C	-	-	-	0	E0	P114 (a) или (b)	PP26	-	-
0236	ЦИРКОНИЕВ ПИКРАМАТ сух или навлажнен с по-малко от 20% вода, маса	1.3C	-	-	-	0	E0	P114 (a) или (b)	PP26	-	-
0237	ЗАРЯДИ, НАСОЧЕНИ, ГЪВКАВИ, ЛИНЕЙНИ	1.4D	-	-	-	0	E0	(b)	-	-	-
0238	РАКЕТИ, ТРАСИРАЩИ	1.2G	-	-	-	0	E0	P138	-	-	-
0240	РАКЕТИ, ТРАСИРАЩИ	1.3G	-	-	-	0	E0	P130	-	-	-
0241	ЕКСПЛОЗИВНИ, ВЗРИВНИ, ТИП E	1.1D	-	-	-	0	E0	P130	PP61 PP62	IBC100	B10
0242	ЗАРЯДИ, МЕТАТЕЛНИ, ЗА ОРЪДИЯ	1.3C	-	-	-	0	E0	P116	-	-	-
0243	БОЕПРИПАСИ, ЗАПАЛИТЕЛНИ, БЯЛ ФОСФОР с разпръскващ, изтласкващ или метателен заряд	1.2H	-	-	-	0	E0	P130	PP67 L1	-	-
0244	БОЕПРИПАСИ, ЗАПАЛИТЕЛНИ, БЯЛ ФОСФОР с разпръскващ, изтласкващ или метателен заряд	1.3H	-	-	-	0	E0	P130 LP101	PP67 L1	-	-
0245	БОЕПРИПАСИ, ДИМНИ, БЯЛ ФОСФОР с разпръскващ, изтласкващ или метателен заряд	1.2H	-	-	-	0	E0	P130 LP101	PP67 L1	-	-
0246	БОЕПРИПАСИ, ДИМНИ, БЯЛ ФОСФОР с разпръскващ, изтласкващ или метателен заряд	1.3H	-	-	-	0	E0	P130 LP101	PP67 L1	-	-
0247	БОЕПРИПАСИ, ЗАПАЛИТЕЛНИ течност или гел, с разпръскващ, изтласкващ или метателен заряд	1.3J	-	-	-	0	E0	P101	-	-	-
0248	МЕХАНИЗМИ, ВОДНО АКТИВИРАЩИ СЕ с разпръскващ, изтласкващ или метателен заряд	1.2L	4.3	-	274	0	E0	P144	PP77	-	-

Преносими цистерни и контейнери за насипни товари			EmS	Складиране и работа	Сортиране	Свойства и наблюдения	ООН №
(12)	Инструкции за цистерни (13) 4.2.5 4.3	Разпоредби (14) 4.2.5	(15) 5.4.3.2 7.8	(16a) 7.1 7.3–7.7	(16b) 7.2–7.7	(17)	(18)
–	–	–	F-B, S-Z	Категория 05 SW1	SGG17	Чувствително вещество, използвано при детонатори, което става изключително чувствително, ако навлажняващите агенти се загубят. Това вещество, когато съдържа по-малко алкохол, вода или флегматизатор от определеното, не се транспортира, освен ако не е изрично разрешено от компетентния орган.	0224
–	–	–	F-B, S-X	Категория 05 SW1	–	Вижте речника на термините в допълнение В.	0225
–	–	–	F-B, S-Y	Категория 04 SW1	–	Вещество. Експлозив за масова детонация, който ще стане почувствителен, ако навлажняващият или десенсибилизиращ агент се загуби. Това вещество, когато съдържа по-малко алкохол, вода или флегматизатор от определеното, не се транспортира, освен ако не е изрично разрешено от компетентния орган.	0226
–	–	–	F-B, S-Z	Категория 04 SW1	SG31	Вещество.	0234
–	–	–	F-B, S-Y	Категория 04 SW1	SG31	Вещество.	0235
–	–	–	F-B, S-Y	Категория 04 SW1	SG31	Вещество.	0236
–	–	–	F-B, S-X	Категория 02 SW1	–	Вижте речника на термините в допълнение В.	0237
–	–	–	F-B, S-X	Категория 03 SW1	–	Вижте речника на термините в допълнение В.	0238
–	–	–	F-B, S-X	Категория 03 SW1	–	Вижте речника на термините в допълнение В.	0240
–	–	–	F-B, S-X	Категория 04 SW1	SG34	Вижте речника на термините в допълнение В.	0241
–	–	–	F-B, S-X	Категория 03 SW1	–	Вижте речника на термините в допълнение В.	0242
–	–	–	F-B, S-X	Категория 05 SW1	–	Вижте речника на термините в допълнение В.	0243
–	–	–	F-B, S-X	Категория 05 SW1	–	Вижте речника на термините в допълнение В.	0244
–	–	–	F-B, S-X	Категория 05 SW1	–	Вижте речника на термините в допълнение В.	0245
–	–	–	F-B, S-X	Категория 05 SW1	–	Вижте речника на термините в допълнение В.	0246
–	–	–	F-B, S-X	Категория 05 SW1	–	Вижте речника на термините в допълнение В.	0247
–	–	–	F-B, S-Y	Категория 05 SW1	–	Вижте речника на термините в допълнение В.	0248

Δ	6,5	Точно име на пратката (ТИП)  (2) 3.1.2	Клас или подразделение  (3) 2.0	Допълнителна(и) опасност(и)  (4) 2.0	Опаковъчна група  (5) 2.0.1.3	Специални разпоредби  (6) 3.3	Разпоредби за ограничени и изключени количества		Опаковка		Междинен контейнер за насипни товари	
							Ограничени количества  (7a) 3.4	Изключени количества  (7b) 3.5	Инструкции  (8) 4.1.4	Разпоредби  (9) 4.1.4	Инструкции  (10) 4.1.4	Разпоредби  (11) 4.1.4
	0249	МЕХАНИЗМИ, ВОДНО АКТИВИРАЩИ СЕ с разпръскващ, изтласкващ или метателен заряд	1.3L	4.3	-	274	0	E0	P144	PP77	-	-
	0250	РАКЕТНИ ДВИГАТЕЛИ С ХИПЕРГОЛИЧНИ ТЕЧНОСТИ със или без изтласкващ заряд	1.3L	-	-	-	0	E0	P101	-	-	-
	0254	БОЕПРИПАСИ, ОСВЕТИТЕЛНИ със или без разпръскващ, изтласкващ или метателен заряд	1.3G	-	-	-	0	E0	P130 LP101	PP67 L1	-	-
	0255	ДЕТОНАТОРИ, ЕЛЕКТРИЧЕСКИ за взривяване	1.4B	-	-	-	0	E0	P131	-	-	-
	0257	ФИТИЛИ, ДЕТОНИРАЩИ	1.4B	-	-	-	0	E0	P141	-	-	-
	0266	ОКТОЛИТ (ОКТОЛ), сух или навлажнен с по-малко от 15% вода,	1.1D	-	-	-	0	E0	P112 (a), (b) или (c)	-	-	-
	0267	ДЕТОНАТОРИ, НЕЕЛЕКТРИЧЕСКИ за взривяване	1.4B	-	-	-	0	E0	P131	PP68	-	-
	0268	ВЪЗПЛАМЕНИТЕЛИ С ДЕТОНАТОРНИ ЗАРЯДИ,	1.2B	-	-	-	0	E0	P133	PP69	-	-
Δ	0271	МЕТАТЕЛНИ ЗАРЯДИ,	1.1C	-	-	-	0	E0	P143	PP76	-	-
Δ	0272	МЕТАТЕЛНИ ПАТРОНИ,	1.3C	-	-	-	0	E0	P143	PP76	-	-
Δ	0275	ПАТРОНИ ЗА ЗАХРАНВАЩИ УСТРОЙСТВА,	1.3C	-	-	-	0	E0	P134	-	-	-
	0276	ПАТРОНИ ЗА ЗАХРАНВАЩИ УСТРОЙСТВА,	1.4C	-	-	-	0	E0	LP102	-	-	-
Δ	0277	ПАТРОНИ ЗА НЕФТЕНИ КЛАДЕНЦИ,	1.3C	-	-	-	0	E0	P134 LP102	-	-	-
	0278	ПАТРОНИ ЗА НЕФТЕНИ НЕФТЕНИ КЛАДЕНЦИ	1.4C	-	-	-	0	E0	LP102	-	-	-
Δ	0279	ЗАРЯДИ, МЕТАТЕЛНИ, ЗА ОРЪДИЯ	1.1C	-	-	-	0	E0	P130	-	-	-
Δ	0280	РАКЕТНИ ДВИГАТЕЛИ	1.1C	-	-	-	0	E0	P130	PP67 L1	-	-
	0281	РАКЕТНИ ДВИГАТЕЛИ	1.2C	-	-	-	0	E0	LP101	PP67 L1	-	-
	0282	НИТРОГУАНИДИН (ПИКРИТ), сух или навлажнен с по-малко от 20% вода, маса	1.1D	-	-	-	0	E0	P130 LP101	-	-	-
Δ	0283	ВЪЗПЛАМЕНИТЕЛИ без детонатор	1.2D	-	-	-	0	E0	P112 (a), (b) или (c)	-	-	-
Δ	0284	ГРАНАТИ ръчни или пушечни, с разпръскващ се заряд	1.1D	-	-	-	0	E0	P132 (a) или (b)	-	-	-
Δ	0285	ГРАНАТИ ръчни или пушечни, с разпръскващ се заряд	1.2D	-	-	-	0	E0	P141	-	-	-
	0286	БОЙНИ ГЛАВИ, РАКЕТНИ с разпръскващ се заряд	1.1D	-	-	-	0	E0	P141	PP67 L1	-	-
Δ	0287	БОЙНИ ГЛАВИ, РАКЕТНИ с разпръскващ се заряд	1.2D	-	-	-	0	E0	LP101	PP67 L1	-	-
	0288	ЗАРЯДИ, НАСОЧЕНИ, ГЪВКАВИ, ЛИНЕЙНИ	1.1D	-	-	-	0	E0	P130 LP101 P138	-	-	-

Преносими цистерни и контейнери за насипни товари			EmS	Складиране и работа	Сортиране	Свойства и наблюдения	ООН №
(12)	Инструкции за цистерни (13) 4.2.5 4.3	Разпоредби (14) 4.2.5	(15) 5.4.3.2 7.8	(16a) 7.1 7.3–7.7	(16b) 7.2–7.7	(17)	(18)
–	–	–	F-B, S-Y	Категория 05 SW1	–	Вижте речника на термините в допълнение В.	0249
–	–	–	F-B, S-X	Категория 05 SW1	–	Вижте речника на термините в допълнение В.	0250
–	–	–	F-B, S-X	Категория 03 SW1	–	Вижте речника на термините в допълнение В.	0254
–	–	–	F-B, S-X	Категория 05 SW1	–	Вижте речника на термините в допълнение В.	0255
–	–	–	F-B, S-X	Категория 05 SW1	–	Вижте речника на термините в допълнение В.	0257
–	–	–	F-B, S-Y	Категория 04 SW1	–	Вещество. Смеси от експлозиви за масова детонация.	0266
–	–	–	F-B, S-X	Категория 05 SW1	–	Вижте речника на термините в допълнение В.	0267
–	–	–	F-B, S-X	Категория 05 SW1	–	Вижте речника на термините в допълнение В.	0268
–	–	–	F-B, S-X	Категория 03 SW1	–	Вижте речника на термините в допълнение В.	0271
–	–	–	F-B, S-X	Категория 03 SW1	–	Вижте речника на термините в допълнение В.	0272
–	–	–	F-B, S-X	Категория 03 SW1	–	Вижте речника на термините в допълнение В.	0275
–	–	–	F-B, S-X	Категория 02 SW1	–	Вижте речника на термините в допълнение В.	0276
–	–	–	F-B, S-X	Категория 03 SW1	–	Вижте речника на термините в допълнение В.	0277
–	–	–	F-B, S-X	Категория 02 SW1	–	Вижте речника на термините в допълнение В.	0278
–	–	–	F-B, S-X	Категория 03 SW1	–	Вижте речника на термините в допълнение В.	0279
–	–	–	F-B, S-X	Категория 03 SW1	–	Вижте речника на термините в допълнение В.	0280
–	–	–	F-B, S-X	Категория 04 SW1	–	Вещество.	0281
–	–	–	F-B, S-Y	Категория 04 SW1	–	Вижте речника на термините в допълнение В.	0282
–	–	–	F-B, S-X	Категория 03 SW1	–	Вижте речника на термините в допълнение В.	0283
–	–	–	F-B, S-X	Категория 03 SW1	–	Вижте речника на термините в допълнение В.	0284
–	–	–	F-B, S-X	Категория 03 SW1	–	Вижте речника на термините в допълнение В.	0285
–	–	–	F-B, S-X	Категория 03 SW1	–	Вижте речника на термините в допълнение В.	0286
–	–	–	F-B, S-X	Категория 03 SW1	–	Вижте речника на термините в допълнение В.	0287
–	–	–	F-B, S-X	Категория 04 SW1	–	Вижте речника на термините в допълнение В.	0288

ООН №	Точно име на пратката (ТИП)	Клас или подразделение	Допълнителна(и) опасност(и)	Опаковъчна група	Специални разпоредби	Разпоредби за ограничени и изключени количества		Опаковка		Международен контейнер за насипни товари	
						Ограничени количества	Изключени количества	Инструкции	Разпоредби	Инструкции	Разпоредби
						(7a) 3.4	(7b) 3.5	(8) 4.1.4	(9) 4.1.4	(10) 4.1.4	(11) 4.1.4
0289	ШНУР, ДЕТОНАТОРЕН гъвкав	1.4D	-	-	-	0	E0	P139	PP71 PP72	-	-
0290	ШНУР (ФИТИЛ), ДЕТОНИРАЩ с метална облицовка	1.1D	-	-	-	0	E0	P139	PP71	-	-
0291	БОМБИ с разпръскващ заряд	1.2F	-	-	-	0	E0	P130	-	-	-
0292	ГРАНАТИ ръчни или пушечни, с разпръскващ се заряд	1.1F	-	-	-	0	E0	P141	-	-	-
0293	ГРАНАТИ ръчни или пушечни, с разпръскващ се заряд	1.2F	-	-	-	0	E0	P141	-	-	-
0294	ГРАНАТИ ръчни или пушечни, с разпръскващ се заряд	1.2F	-	-	-	0	E0	P130	-	-	-
0295	МИНИ с разпръскващ се заряд	1.2F	-	-	-	0	E0	P130	-	-	-
0296	РАКЕТИ с разпръскващ се заряд	1.1F	-	-	-	0	E0	P134 LP102	-	-	-
0297	ЗВУКОВИ УСТРОЙСТВА, ЕКСПЛОЗИВНИ	1.4G	-	-	-	0	E0	P130 LP101	PP67 L1	-	-
0299	БОЕПРИПАСИ, ОСВЕТИТЕЛНИ със или без разпръскващ, изтласкващ или метателен заряд	1.3G	-	-	-	0	E0	P130 LP101	PP67 L1	-	-
0300	БОМБИ, ФОТООСВЕТИТЕЛНИ	1.4G	-	-	-	0	E0	P130 LP101	PP67 L1	-	-
0301	БОЕПРИПАСИ, ЗАПАЛИТЕЛНИ със или без разпръскващ, изтласкващ или метателен заряд	1.4G	6.1/8	-	-	0	E0	P130 LP101	PP67 L1	-	-
0303	БОЕПРИПАСИ, СЪЛЗОТВОРНИ с разпръскващ, изтласкващ или метателен заряд	1.4G	Вижте SP204	-	204	0	E0	P130 LP101	PP67 L1	-	-
0305	БОЕПРИПАСИ, ДИМНИ със или без разпръскващ, изтласкващ или метателен заряд	1.3G	-	-	-	0	E0	P113	PP49	-	-
0306	ОСВЕТИТЕЛЕН БАРУТ	1.4G	-	-	-	0	E0	P133	PP69	-	-
0312	УСТРОЙСТВА ЗА ПРОСЛЕДЯВАНЕ НА ПАТРОНИ, Патрони, СИГНАЛНИ	1.2G	-	-	-	0	E0	P135	-	-	-
0314	СИГНАЛИ, ДИМНИ	1.2G	-	-	-	0	E0	P142	-	-	-
0315	ВЪЗПЛАМЕНИТЕЛИ	1.3G	-	-	-	0	E0	P142	-	-	-
0316	ВЪЗПЛАМЕНИТЕЛИ ФИТИЛИ,	1.3G	-	-	-	0	E0	P141	-	-	-
0317	ВЪЗПЛАМЕНЯВАЩИ	1.4G	-	-	-	0	E0	P141	-	-	-
0318	ФИТИЛИ, ВЪЗПЛАМЕНЯВАЩИ	1.3G	-	-	-	0	E0	P141	-	-	-
0319	ГРАНАТИ, ТРЕНИРОВЪЧНИ ръчни или пушечни	1.3G	-	-	-	0	E0	P133	-	-	-
0320	ДЕТОНАТОРИ, ТРЪБНИ	1.4G	-	-	-	0	E0	P133	-	-	-

Преносими цистерни и контейнери за насипни товари			EmS	Складиране и работа	Сортиране	Свойства и наблюдения	ООН №
(12)	Инструкции за цистерни (13) 4.2.5 4.3	Разпоредби (14) 4.2.5	(15) 5.4.3.2 7.8	(16a) 7.1 7.3–7.7	(16b) 7.2–7.7	(17)	(18)
–	–	–	F-B, S-X	Категория 02 SW1	–	Вижте речника на термините в допълнение В.	0289
–	–	–	F-B, S-X	Категория 03 SW1	–	Вижте речника на термините в допълнение В.	0290
–	–	–	F-B, S-X	Категория 03 SW1	–	Вижте речника на термините в допълнение В.	0291
–	–	–	F-B, S-X	Категория 03 SW1	–	Вижте речника на термините в допълнение В.	0292
–	–	–	F-B, S-X	Категория 03 SW1	–	Вижте речника на термините в допълнение В.	0293
–	–	–	F-B, S-X	Категория 03 SW1	–	Вижте речника на термините в допълнение В.	0294
–	–	–	F-B, S-X	Категория 03 SW1	–	Вижте речника на термините в допълнение В.	0295
–	–	–	F-B, S-X	Категория 03 SW1	–	Вижте речника на термините в допълнение В.	0296
–	–	–	F-B, S-X	Категория 02 SW1	–	Вижте речника на термините в допълнение В.	0297
–	–	–	F-B, S-X	Категория 03 SW1	–	Вижте речника на термините в допълнение В.	0299
–	–	–	F-B, S-X	Категория 02 SW1	–	Вижте речника на термините в допълнение В.	0300
–	–	–	<u>F-B</u> , S-Z	Категория 02 SW1	SG74	Вижте речника на термините в допълнение В.	0301
–	–	–	F-B, S-X	Категория 02 SW1	–	Вижте речника на термините в допълнение В.	0303
–	–	–	F-B, S-Y	Категория 03 SW1	–	Вижте речника на термините в допълнение В.	0305
–	–	–	F-B, S-X	Категория 02 SW1	–	Вижте речника на термините в допълнение В.	0306
–	–	–	F-B, S-X	Категория 02 SW1	–	Вижте речника на термините в допълнение В.	0312
–	–	–	F-B, S-X	Категория 03 SW1	–	Вижте речника на термините в допълнение В.	0313
–	–	–	F-B, S-X	Категория 03 SW1	–	Вижте речника на термините в допълнение В.	0314
–	–	–	F-B, S-X	Категория 03 SW1	–	Вижте речника на термините в допълнение В.	0315
–	–	–	F-B, S-X	Категория 03 SW1	–	Вижте речника на термините в допълнение В.	0316
–	–	–	F-B, S-X	Категория 02 SW1	–	Вижте речника на термините в допълнение В.	0317
–	–	–	F-B, S-X	Категория 03 SW1	–	Вижте речника на термините в допълнение В.	0318
–	–	–	F-B, S-X	Категория 03 SW1	–	Вижте речника на термините в допълнение В.	0319
–	–	–	F-B, S-X	Категория 02 SW1	–	Вижте речника на термините в допълнение В.	0320

△	ООН №	Точно име на пратката (ТИП)	Клас или подразделение	Допълнителна(и) опасност(и)	Опаковъчна група	Специални разпоредби	Разпоредби за ограничени и изключени количества		Опаковка		Международен контейнер за насипни товари	
							Ограничени количества	Изключени количества	Инструкции	Разпоредби	Инструкции	Разпоредби
(1)	(2)	3.1.2	(3)	(4)	(5)	(6)	(7a)	(7b)	(8)	(9)	(10)	(11)
			2.0	2.0	2.0.1.3	3.3	3.4	3.5	4.1.4	4.1.4	4.1.4	4.1.4
△	0321	ПАТРОНИ ЗА ОРЪЖИЯ с разпръскващ заряд	1.2E	-	-	-	0	E0	P130 LP101	PP67 L1	-	-
	0322	РАКЕТНИ ДВИГАТЕЛИ С ХИПЕРГОЛИЧНИ ТЕЧНОСТИ със или без изтласкващ заряд	1.2L	-	-	-	0	E0	P101	-	-	-
	0323	ПАТРОНИ, ЗАХРАНВАЩО УСТРОЙСТВО	1.4S	-	-	347	0	E0	P134 LP102	-	-	-
△	0324	СНАРЯДИ с разпръскващ заряд	1.2F	-	-	-	0	E0	P130	-	-	-
	0325	ВЪЗПЛАМЕНИТЕЛИ	1.4G	-	-	-	0	E0	P142	-	-	-
△	0326	ПАТРОНИ ЗА ОРЪЖИЯ, ХАЛОСНИ	1.1C	-	-	-	0	E0	P130	-	-	-
△	0327	ПАТРОНИ ЗА ОРЪЖИЯ, ХАЛОСНИ или ПАТРОНИ, ЛЕКИ ОРЪЖИЯ, ХАЛОСНИ	1.3C	-	-	-	0	E0	P130	-	-	-
△	0328	ПАТРОНИ ЗА ОРЪЖИЯ, ИНЕРТНИ СНАРЯДИ	1.2C	-	-	-	0	E0	P130 LP101	PP67 L1	-	-
△	0329	ТОРПЕДА с разпръскващ се заряд	1.1E	-	-	-	0	E0	P130 LP101	PP67 L1	-	-
△	0330	ТОРПЕДА с разпръскващ се заряд	1.1F	-	-	-	0	E0	P130	-	-	-
	0331	ЕКСПЛОЗИВ, ЗА ВЗРИВЯВАНЕ, ТИП В (АГЕНТ, ЗА ВЗРИВЯВАНЕ, ТИП В)	1.5D	-	-	-	0	E0	P116	PP61 PP62 PP64	IBC100	-
	0332	ЕКСПЛОЗИВ, ЗА ВЗРИВЯВАНЕ, ТИП Е (АГЕНТ, ЗА ВЗРИВЯВАНЕ, ТИП Е)	1.5D	-	-	-	0	E0	P116	PP61 PP62	IBC100	-
	0333	ФОЙЕРВЕРКИ	1.1G	-	-	-	0	E0	P135	-	-	-
	0334	ФОЙЕРВЕРКИ	1.2G	-	-	-	0	E0	P135	-	-	-
	0335	ФОЙЕРВЕРКИ	1.3G	-	-	-	0	E0	P135	-	-	-
	0336	ФОЙЕРВЕРКИ	1.4G	-	-	-	0	E0	P135	-	-	-
	0337	ПАТРОНИ ЗА ОРЪЖИЯ, ХАЛОСНИ или ПАТРОНИ, ЛЕКИ ОРЪЖИЯ, ХАЛОСНИ	1.4S	-	-	-	0	E0	P135	-	-	-
	0338	ПАТРОНИ ЗА ОРЪЖИЯ, ИНЕРТНИ СНАРЯДИ или ПАТРОНИ, ЛЕКИ ОРЪЖИЯ	1.4C	-	-	-	0	E0	P130	-	-	-
	0339	НИТРОЦЕЛУЛОЗА, суха или навлажнена с по-малко от 25% вода (или алкохол), маса	1.4C	-	-	-	0	E0	P130	-	-	-
	0340	НИТРОЦЕЛУЛОЗА, немодифицирана или пластифицирана с по-малко от 18%	1.1D	-	-	-	0	E0	P112 (a) или (b)	-	-	-
	0341	пластифициращо вещество, маса	1.1D	-	-	-	0	E0	P112 (b)	-	-	-
	0342	НИТРОЦЕЛУЛОЗА, НАВЛАЖНЕНА с не по-малко от 25% алкохол, маса	1.3C	-	-	105	0	E0	P114 (a)	PP43	-	-



Преносими цистерни и контейнери за насипни товари			EmS	Складиране и работа	Сортиране	Свойства и наблюдения	ООН №
(12)	Инструкции за цистерни (13) 4.2.5 4.3	Разпоредби (14) 4.2.5	(15) 5.4.3.2 7.8	(16a) 7.1 7.3–7.7	(16b) 7.2–7.7	(17)	(18)
–	–	–	F-B, S-X	Категория 03 SW1	–	Вижте речника на термините в допълнение В.	0321
–	–	–	F-B, S-X	Категория 05 SW1	–	Вижте речника на термините в допълнение В.	0322
–	–	–	F-B, S-X	Категория 01 SW1	–	Вижте речника на термините в допълнение В.	0323
–	–	–	F-B, S-X	Категория 03 SW1	–	Вижте речника на термините в допълнение В.	0324
–	–	–	F-B, S-X	Категория 02 SW1	–	Вижте речника на термините в допълнение В.	0325
–	–	–	F-B, S-X	Категория 03 SW1	–	Вижте речника на термините в допълнение В.	0326
–	–	–	F-B, S-X	Категория 03 SW1	–	Вижте речника на термините в допълнение В.	0327
–	–	–	F-B, S-X	Категория 03 SW1	–	Вижте речника на термините в допълнение В.	0328
–	–	–	F-B, S-X	Категория 03 SW1	–	Вижте речника на термините в допълнение В.	0329
–	–	–	F-B, S-X	Категория 03 SW1	–	Вижте речника на термините в допълнение В.	0330
–	T1	TP1 TP17 TP32	F-B, S-Y	Категория 03 SW1	SG34	Вижте речника на термините в допълнение В.	0331
–	T1	TP1 TP17 TP32	F-B, S-Y	Категория 03 SW1	SG34	Вижте речника на термините в допълнение В.	0332
–	–	–	F-B, S-X	Категория 03 SW1	–	Вижте речника на термините в допълнение В.	0333
–	–	–	F-B, S-X	Категория 03 SW1	–	Вижте речника на термините в допълнение В.	0334
–	–	–	F-B, S-X	Категория 03 SW1	–	Вижте речника на термините в допълнение В.	0335
–	–	–	F-B, S-X	Категория 02 SW1	–	Вижте речника на термините в допълнение В.	0336
–	–	–	F-B, S-X	Категория 01 SW1	–	Вижте речника на термините в допълнение В.	0337
–	–	–	F-B, S-X	Категория 02 SW1	–	Вижте речника на термините в допълнение В.	0338
–	–	–	F-B, S-X	Категория 02 SW1	–	Вижте речника на термините в допълнение В.	0339
–	–	–	F-B, S-Y	Категория 04 SW1	–	Вещество.	0340
–	–	–	F-B, S-Y	Категория 04 SW1	–	Вещество.	0341
–	–	–	F-B, S-Y	Категория 04 SW1	–	Вещество.	0342

△	ООН №	Точно име на пратката (ТИП)	Клас или подразделение	Допълнителна(и) опасност(и)	Опаковъчна група	Специални разпоредби	Разпоредби за ограничени и изключени количества		Опаковка		Международен контейнер за насипни товари	
							Ограничени количества	Изключени количества	Инструкции	Разпоредби	Инструкции	Разпоредби
	(1)	(2) 3.1.2	(3) 2.0	(4) 2.0	(5) 2.0.1.3	(6) 3.3	(7a) 3.4	(7b) 3.5	(8) 4.1.4	(9) 4.1.4	(10) 4.1.4	(11) 4.1.4
	0343	НИТРОЦЕЛУЛОЗА, ПЛАСТИФИЦИРАНА с не по-малко от 18% пластифициращо вещество, маса	1.3C	-	-	105	0	E0	P111	-	-	-
	0344	СНАРЯДИ с разпръскващ заряд	1.4D	-	-	-	0	E0	P130 LP101	PP67 L1	-	-
	0345	СНАРЯДИ инертни, с проследяващо устройство	1.4S	-	-	-	0	E0	P130 LP101	PP67 L1	-	-
△	0346	СНАРЯДИ с разпръскващ или изтласкващ заряд	1.2D	-	-	-	0	E0	P130 LP101	PP67 L1	-	-
	0347	СНАРЯДИ с разпръскващ или изтласкващ заряд	1.4D	-	-	-	0	E0	P130 LP101	PP67 L1	-	-
△	0348	ПАТРОНИ ЗА ОРЪЖИЯ с разпръскващ заряд	1.4F	-	-	-	0	E0	P130	-	-	-
△	0349	ПРЕДМЕТИ, ЕКСПЛОЗИВНИ НЕУПОМЕНАТИ ДРУГАДЕ	1.4S	-	-	178 274 347	0	E0	P101	-	-	-
	0350	ПРЕДМЕТИ, ЕКСПЛОЗИВНИ НЕУПОМЕНАТИ ДРУГАДЕ	1.4B	-	-	178 274	0	E0	P101	-	-	-
	0351	ПРЕДМЕТИ, ЕКСПЛОЗИВНИ НЕУПОМЕНАТИ ДРУГАДЕ	1.4C	-	-	178 274	0	E0	P101	-	-	-
	0352	ПРЕДМЕТИ, ЕКСПЛОЗИВНИ НЕУПОМЕНАТИ ДРУГАДЕ	1.4D	Вижте SP943	-	178 274	0	E0	P101	-	-	-
	0353	ПРЕДМЕТИ, ЕКСПЛОЗИВНИ НЕУПОМЕНАТИ ДРУГАДЕ	1.4G	Вижте SP943	-	178 274	0	E0	P101	-	-	-
	0354	ПРЕДМЕТИ, ЕКСПЛОЗИВНИ НЕУПОМЕНАТИ ДРУГАДЕ	1.1L	Вижте SP943	-	178 274	0	E0	P101	-	-	-
	0355	ПРЕДМЕТИ, ЕКСПЛОЗИВНИ НЕУПОМЕНАТИ ДРУГАДЕ	1.2L	-	-	178 274	0	E0	P101	-	-	-
	0356	ПРЕДМЕТИ, ЕКСПЛОЗИВНИ НЕУПОМЕНАТИ ДРУГАДЕ	1.3L	-	-	178 274	0	E0	P101	-	-	-
	0357	ВЕЩЕСТВА, ЕКСПЛОЗИВНИ, НЕУПОМЕНАТИ ДРУГАДЕ	1.1L	-	-	178 274	0	E0	P101	-	-	-
	0358	ВЕЩЕСТВА, ЕКСПЛОЗИВНИ, НЕУПОМЕНАТИ ДРУГАДЕ	1.2L	-	-	178 274	0	E0	P101	-	-	-
	0359	ВЕЩЕСТВА, ЕКСПЛОЗИВНИ, НЕУПОМЕНАТИ ДРУГАДЕ	1.3L	-	-	178 274	0	E0	P101	-	-	-
	0360	МОДУЛИ ЗА ДЕТОНАТОРИ, НЕЕЛЕКТРИЧЕСКИ за взривяване	1.1B	-	-	-	0	E0	P131	-	-	-
	0361	МОДУЛИ ЗА ДЕТОНАТОРИ, НЕЕЛЕКТРИЧЕСКИ за взривяване	1.4B	-	-	-	0	E0	P131	-	-	-
	0362	БОЕПРИПАСИ, ТРЕНИРОВЪЧНИ	1.4G	-	-	-	0	E0	P130 LP101	PP67 L1	-	-
	0363	БОЕПРИПАСИ, ИЗПИТАНИ	1.4G	-	-	-	0	E0	P130 LP101	PP67 L1	-	-
	0364	ДЕТОНАТОРИ ЗА БОЕПРИПАСИ	1.2B	-	-	-	0	E0	P133	-	-	-
	0365	ДЕТОНАТОРИ ЗА БОЕПРИПАСИ	1.4B	-	-	-	0	E0	P133	-	-	-
	0366	ДЕТОНАТОРИ ЗА БОЕПРИПАСИ	1.4S	-	-	347	0	E0	P133	-	-	-
△	0367	ФИТИЛИ, ДЕТОНИРАЩИ	1.4S	-	-	347	0	E0	P141	-	-	-

Преносими цистерни и контейнери за насипни товари			EmS	Складиране и работа	Сортиране	Свойства и наблюдения	ООН №
(12)	Инструкции за цистерни (13) 4.2.5 4.3	Разпоредби (14) 4.2.5	(15) 5.4.3.2 7.8	(16a) 7.1 7.3–7.7	(16b) 7.2–7.7	(17)	(18)
–	–	–	F-B, S-Y	Категория 04 SW1	–	Вещество.	0343
–	–	–	F-B, S-X	Категория 02 SW1	–	Вижте речника на термините в допълнение В.	0344
–	–	–	F-B, S-X	Категория 01 SW1	–	Вижте речника на термините в допълнение В.	0345
–	–	–	F-B, S-X	Категория 03 SW1	–	Вижте речника на термините в допълнение В.	0346
–	–	–	F-B, S-X	Категория 02 SW1	–	Вижте речника на термините в допълнение В.	0347
–	–	–	F-B, S-X	Категория 03 SW1	–	Вижте речника на термините в допълнение В.	0348
–	–	–	F-B, S-X	Категория 01 SW1	–		0349
–	–	–	F-B, S-X	Категория 05 SW1	–		0350
–	–	–	F-B, S-X	Категория 02 SW1	–		0351
–	–	–	F-B, S-X	Категория 02 SW1	–		0352
–	–	–	F-B, S-X	Категория 02 SW1	–		0353
–	–	–	F-B, S-X	Категория 05 SW1	–		0354
–	–	–	F-B, S-X	Категория 05 SW1	–		0355
–	–	–	F-B, S-X	Категория 05 SW1	–		0356
–	–	–	F-B, S-Y	Категория 05 SW1	–		0357
–	–	–	F-B, S-Y	Категория 05 SW1	–		0358
–	–	–	F-B, S-Y	Категория 05 SW1	–		0359
–	–	–	F-B, S-X	Категория 05 SW1	–	Вижте речника на термините в допълнение В.	0360
–	–	–	F-B, S-X	Категория 05 SW1	–	Вижте речника на термините в допълнение В.	0361
–	–	–	F-B, S-X	Категория 02 SW1	–	Вижте речника на термините в допълнение В.	0362
–	–	–	F-B, S-X	Категория 02 SW1	–	Вижте речника на термините в допълнение В.	0363
–	–	–	F-B, S-X	Категория 05 SW1	–	Вижте речника на термините в допълнение В.	0364
–	–	–	F-B, S-X	Категория 05 SW1	–	Вижте речника на термините в допълнение В.	0365
–	–	–	F-B, S-X	Категория 01 SW1	–	Вижте речника на термините в допълнение В.	0366
–	–	–	F-B, S-X	Категория 01 SW1	–	Вижте речника на термините в допълнение В.	0367

Δ	ООН №	Точно име на пратката (ТИП)	Клас или подразделение	Допълнителна(и) опасност(и)	Опаковъчна група	Специални разпоредби	Разпоредби за ограничени и изключени количества		Опаковка		Международен контейнер за насипни товари	
							Ограничени количества	Изключени количества	Инструкции	Разпоредби	Инструкции	Разпоредби
							(7a) 3.4	(7b) 3.5	(8) 4.1.4	(9) 4.1.4	(10) 4.1.4	(11) 4.1.4
(1)	(2) 3.1.2	(3) 2.0	(4) 2.0	(5) 2.0.1.3	(6) 3.3							
	0368	ФИТИЛИ, ВЪЗПЛАМЕНЯВАЩИ	1.4S	-	-	-	0	E0	P141	-	-	-
Δ	0369	БОЙНИ ГЛАВИ, РАКЕТНИ с разпръскващ се заряд	1.1F	-	-	-	0	E0	P130	-	-	-
	0370	БОЙНИ ГЛАВИ, РАКЕТИ с разпръскващ се или изтласкващ заряд	1.4D	-	-	-	0	E0	P130 LP101	PP67 L1	-	-
Δ	0371	БОЙНИ ГЛАВИ, РАКЕТИ с разпръскващ се или изтласкващ заряд	1.4F	-	-	-	0	E0	P130	-	-	-
	0372	ГРАНАТИ, ТРЕНИРОВЪЧНИ ръчни или пушечни	1.2G	-	-	-	0	E0	P141	-	-	-
	0373	СИГНАЛНИ УСТРОЙСТВА, РЪЧНИ	1.4S	-	-	-	0	E0	P135	-	-	-
Δ	0374	ЗВУКОВИ УСТРОЙСТВА, ЕКСПЛОЗИВНИ	1.1D	-	-	-	0	E0	P134 LP102	-	-	-
Δ	0375	ЗВУКОВИ УСТРОЙСТВА, ЕКСПЛОЗИВНИ	1.2D	-	-	-	0	E0	P134 LP102	-	-	-
	0376	ДЕТОНАТОРИ, ТРЪБНИ	1.4S	-	-	-	0	E0	P133	-	-	-
	0377	ДЕТОНАТОРИ, С КАПАЧКА	1.1B	-	-	-	0	E0	P133	-	-	-
	0378	ДЕТОНАТОРИ, С КАПАЧКА ГИЛЗИ, ПАТРОН, ПРАЗЕН, С ДЕТОНАТОР	1.4B	-	-	-	0	E0	P133	-	-	-
	0379	ПРЕДМЕТИ, ПИРОФОРНИ ПАТРОНИ, ЗАХРАНВАЩО УСТРОЙСТВО	1.4C	-	-	-	0	E0	P136	-	-	-
	0380	КОМПОНЕНТИ, ЕКСПЛОЗИВНИ С ПОСЛЕДОВАТЕЛНО ЗАДЕЙСТВАНЕ, НЕУПОМЕНАТИ ДРУГАДЕ	1.2L	-	-	-	0	E0	P101	-	-	-
Δ	0381	КОМПОНЕНТИ, ЕКСПЛОЗИВНИ С ПОСЛЕДОВАТЕЛНО ЗАДЕЙСТВАНЕ, НЕУПОМЕНАТИ ДРУГАДЕ	1.2C	-	-	-	0	E0	P134 LP102	-	-	-
	0382	КОМПОНЕНТИ, ЕКСПЛОЗИВНИ С ПОСЛЕДОВАТЕЛНО ЗАДЕЙСТВАНЕ, НЕУПОМЕНАТИ ДРУГАДЕ	1.2B	-	-	178 274	0	E0	P101	-	-	-
	0383	КОМПОНЕНТИ, ЕКСПЛОЗИВНИ С ПОСЛЕДОВАТЕЛНО ЗАДЕЙСТВАНЕ, НЕУПОМЕНАТИ ДРУГАДЕ	1.4B	-	-	178 274	0	E0	P101	-	-	-
	0384	КОМПОНЕНТИ, ЕКСПЛОЗИВНИ С ПОСЛЕДОВАТЕЛНО ЗАДЕЙСТВАНЕ, НЕУПОМЕНАТИ ДРУГАДЕ	1.4S	-	-	178 274 347	0	E0	P101	-	-	-
Δ	0385	5-НИТРОБЕНЗОТРИАЗОЛ	1.1D	-	-	-	0	E0	P112 (b) или (c)	-	-	-
	0386	ТРИНИТРОБЕНЗЕН-СУЛФОНОВА КИСЕЛИНА	1.1D	-	-	-	0	E0	P112 (b) или (c)	PP26	-	-
	0387	ТРИНИТРОФЛУОРЕНОН	1.1D	-	-	-	0	E0	P112 (b) или (c)	-	-	-
	0388	СМЕС ОТ ТРИНИТРОТОЛУЕН (TNT) и ТРИНИТРОБЕНЗЕН или СМЕС ОТ ТРИНИТРОТОЛУЕН (TNT) и ХЕКСАНИТРОСТИЛБЕН	1.1D	-	-	-	0	E0	P112 (b) или (c)	-	-	-
	0389	СМЕС ОТ ТРИНИТРОТОЛУЕН (TNT), СЪДЪРЖАЩА ТРИНИТРОБЕНЗЕН И ХЕКСАНИТРОСТИЛБЕН	1.1D	-	-	-	0	E0	P112 (b) или (c)	-	-	-
	0390	ТРИТОНАЛ	1.1D	-	-	-	0	E0	P112 (b) или (c)  P112 (b) или (c)	-	-	-

Преносими цистерни и контейнери за насипни товари			EmS	Складиране и работа	Сортиране	Свойства и наблюдения	ООН №
(12)	Инструкции за цистерни (13) 4.2.5 4.3	Разпоредби (14) 4.2.5	(15) 5.4.3.2 7.8	(16a) 7.1 7.3–7.7	(16b) 7.2–7.7	(17)	(18)
–	–	–	F-B, S-X	Категория 01 SW1	–	Вижте речника на термините в допълнение В.	0368
–	–	–	F-B, S-X	Категория 03 SW1	–	Вижте речника на термините в допълнение В.	0369
–	–	–	F-B, S-X	Категория 02 SW1	–	Вижте речника на термините в допълнение В.	0370
–	–	–	F-B, S-X	Категория 03 SW1	–	Вижте речника на термините в допълнение В.	0371
–	–	–	F-B, S-X	Категория 03 SW1	–	Вижте речника на термините в допълнение В.	0372
–	–	–	F-B, S-X	Категория 01 SW1	–	Вижте речника на термините в допълнение В.	0373
–	–	–	F-B, S-X	Категория 03 SW1	–	Вижте речника на термините в допълнение В.	0374
–	–	–	F-B, S-X	Категория 03 SW1	–	Вижте речника на термините в допълнение В.	0375
–	–	–	F-B, S-X	Категория 01 SW1	–	Вижте речника на термините в допълнение В.	0376
–	–	–	F-B, S-X	Категория 05 SW1	–	Вижте речника на термините в допълнение В.	0377
–	–	–	F-B, S-X	Категория 05 SW1	–	Вижте речника на термините в допълнение В.	0378
–	–	–	F-B, S-X	Категория 02 SW1	–	Вижте речника на термините в допълнение В.	0379
–	–	–	F-B, S-X	Категория 05 SW1	–	Вижте речника на термините в допълнение В.	0380
–	–	–	F-B, S-X	Категория 03 SW1	–	Вижте речника на термините в допълнение В.	0381
–	–	–	F-B, S-X	Категория 05 SW1	–	Вижте речника на термините в допълнение В.	0382
–	–	–	F-B, S-X	Категория 05 SW1	–	Вижте речника на термините в допълнение В.	0383
–	–	–	F-B, S-X	Категория 01 SW1	–	Вижте речника на термините в допълнение В.	0384
–	–	–	F-B, S-Y	Категория 04 SW1	–	Вещество.	0385
–	–	–	F-B, S-Y	Категория 04 SW1	SG31	Вещество.	0386
–	–	–	F-B, S-Y	Категория 04 SW1	–	Вещество.	0387
–	–	–	F-B, S-Y	Категория 04 SW1	–	Вещество.	0388
–	–	–	F-B, S-Y	Категория 04 SW1	–	Вещество.	0389
–	–	–	F-B, S-Y	Категория 04 SW1	–	Тритонал е вещество, състоящо се от тринитролуен (TNT), смесен с алуминий.	0390

△ ООН №	Точно име на пратката (ТИП)	Клас или подразделение	Допълнителна(и) опасност(и)	Опаковъчна група	Специални разпоредби	Разпоредби за ограничени и изключени количества		Опаковка		Международен контейнер за насипни товари	
						Ограничени количества	Изключени количества	Инструкции	Разпоредби	Инструкции	Разпоредби
						(7a) 3.4	(7b) 3.5	(8) 4.1.4	(9) 4.1.4	(10) 4.1.4	(11) 4.1.4
(1)	(2) 3.1.2	(3) 2.0	(4) 2.0	(5) 2.0.1.3	(6) 3.3						
0391	СМЕС ОТ ЦИКЛОТРИМЕТИЛЕН-ТРИНИТРАМИН (ЦИКЛОНИТ; ХЕКСОГЕН; RDX) И ЦИКЛОТЕТРАМЕТИЛЕН-ТЕТРАНИТРАМИН (НМХ; ОКТОГЕН), НАВЛАЖНЕНА с не по-малко от 15% вода, маса или СМЕС ОТ ЦИКЛОТРИМЕТИЛЕН-ТРИНИТРАМИН (ЦИКЛОНИТ; ХЕКСОГЕН; RDX) И ЦИКЛОТЕТРАМЕТИЛЕН-ТЕТРАНИТРАМИН (НМХ; ОКТОГЕН), ДЕСЕНСИБИЛИЗИРАНА с не по-малко от 10% флегматизатор, маса	1.1D	-	-	266	0	E0	P112 (a) или (b)	-	-	-
0392	ХЕКСАНИТРОСТИЛБЕН	1.1D	-	-	-	0	E0	P112 (b) или (c)	-	-	-
0393	ХЕКСОТОНАЛ	1.1D	-	-	-	0	E0	P112 (b)	-	-	-
0394	ТРИНИТРОРЕЗОРЦИНОЛ (СТИФНИНОВА КИСЕЛИНА), НАВЛАЖНЕН с не по-малко от 20% вода или смес от алкохол и вода, маса	1.1D	-	-	-	0	E0	P112 (a)	PP26	-	-
0395	РАКЕТНИ ДВИГАТЕЛИ, С ТЕЧНО ГОРИВО	1.2J	-	-	-	0	E0	P101	-	-	-
0396	РАКЕТНИ ДВИГАТЕЛИ, С ТЕЧНО ГОРИВО	1.3J	-	-	-	0	E0	P101	-	-	-
0397	РАКЕТИ, С ТЕЧНО ГОРИВО с разпръскващ се заряд	1.1J	-	-	-	0	E0	P101	-	-	-
0398	РАКЕТИ, С ТЕЧНО ГОРИВО с разпръскващ се заряд	1.2J	-	-	-	0	E0	P101	-	-	-
0399	БОМБИ СЪС ЗАПАЛИМА ТЕЧНОСТ с разпръскващ се заряд	1.1J	-	-	-	0	E0	P101	-	-	-
0400	БОМБИ СЪС ЗАПАЛИМА ТЕЧНОСТ с разпръскващ се заряд	1.2J	-	-	-	0	E0	P101	-	-	-
0401	ДИПИКРИЛ СУЛФИД, сух или навлажен с по-малко от 10% вода, маса	1.1D	-	-	-	0	E0	P112 (a), (b) или (c)	-	-	-
△ 0402	СИГНАЛНИ РАКЕТИ ОТ АМОНИЕВ ПЕРХЛОРАТ, ВЪЗДУШНИ	1.1D	-	-	152	0	E0	P112 (b) или (c)	-	-	-
0403	СИГНАЛНИ РАКЕТИ, ВЪЗДУШНИ	1.4G	-	-	-	0	E0	P112 (b) или (c)	-	-	-
0404	СИГНАЛНИ РАКЕТИ, ВЪЗДУШНИ	1.4S	-	-	-	0	E0	P135	-	-	-
0405	ПАТРОНИ, СИГНАЛНИ	1.4S	-	-	-	0	E0	P135	-	-	-
0406	ДИНИТРОЗОБЕНЗЕН	1.3C	-	-	-	0	E0	P135	-	-	-
0407	ТЕТРАЗОЛ-1-ОЦЕТНА КИСЕЛИНА	1.4C	-	-	-	0	E0	P135	-	-	-
△ 0408	ФИТИЛИ, ДЕТОНИРАЩИ със защитни елементи	1.1D	-	-	-	0	E0	P114	-	-	-
△ 0409	ФИТИЛИ, ДЕТОНИРАЩИ със защитни елементи	1.2D	-	-	-	0	E0	(b) P114 P141 P141	-	-	-

Преносими цистерни и контейнери за насипни товари			EmS	Складиране и работа	Сортиране	Свойства и наблюдения	ООН №
(12)	Инструкции за цистерни (13) 4.2.5 4.3	Разпоредби (14) 4.2.5	(15) 5.4.3.2 7.8	(16a) 7.1 7.3–7.7	(16b) 7.2–7.7	(17)	(18)
–	–	–	F-B, S-Y	Категория 04 SW1	–	Вещество. Експлозив за масова детонация, който ще стане по-чувствителен, ако навлажняващите или десенсибилизиращите агенти се загубят. Това вещество, когато съдържа по-малко алкохол, вода или флегматизатор от определеното, не се транспортира, освен ако не е изрично разрешено от компетентния орган.	0391
–	–	–	F-B, S-Y	Категория 04 SW1	–	Вещество. Експлозив за масова детонация.	0392
–	–	–	F-B, S-Y	Категория 04 SW1	–	Вещество. Експлозив за масова детонация.	0393
–	–	–	F-B, S-Y	Категория 04 SW1	SG31	Вещество. Експлозив за масова детонация.	0394
–	–	–	F-B, S-X	Категория 05 SW1	SG67	Вижте речника на термините в допълнение В.	0395
–	–	–	F-B, S-X	Категория 05 SW1	SG67	Вижте речника на термините в допълнение В.	0396
–	–	–	F-B, S-X	Категория 05 SW1	SG67	Вижте речника на термините в допълнение В.	0397
–	–	–	F-B, S-X	Категория 05 SW1	SG67	Вижте речника на термините в допълнение В.	0398
–	–	–	F-B, S-X	Категория 05 SW1	SG67	Вижте речника на термините в допълнение В.	0399
–	–	–	F-B, S-X	Категория 05 SW1	SG67	Вижте речника на термините в допълнение В.	0400
–	–	–	F-B, S-Y	Категория 04 SW1	–	Вещество.	0401
–	–	–	F-B, S-Y	Категория 04 SW1	SGG2 SG27	Вещество.	0402
–	–	–	F-B, S-X	Категория 02 SW1	–	Вижте речника на термините в допълнение В.	0403
–	–	–	F-B, S-X	Категория 01 SW1	–	Вижте речника на термините в допълнение В.	0404
–	–	–	F-B, S-X	Категория 01 SW1	–	Вижте речника на термините в допълнение В.	0405
–	–	–	F-B, S-Y	Категория 04 SW1	–	Вещество.	0406
–	–	–	F-B, S-Y	Категория 02 SW1	–	Вещество.	0407
–	–	–	F-B, S-X	Категория 03 SW1	–	Вижте речника на термините в допълнение В.	0408
–	–	–	F-B, S-X	Категория 03 SW1	–	Вижте речника на термините в допълнение В.	0409

Δ	ООН №	Точно име на пратката (ТИП)	Клас или подразделение	Допълнителна(и) опасност(и)	Опаковъчна група	Специални разпоредби	Разпоредби за ограничени и изключени количества		Опаковка		Международен контейнер за насипни товари	
							Ограничени количества	Изключени количества	Инструкции	Разпоредби	Инструкции	Разпоредби
(1)	(2)	3.1.2	(3)	(4)	(5)	(6)	(7a)	(7b)	(8)	(9)	(10)	(11)
			2.0	2.0	2.0.1.3	3.3	3.4	3.5	4.1.4	4.1.4	4.1.4	4.1.4
	0410	ФИТИЛИ, ДЕТОНИРАЩИ със защитни елементи	1.4D	-	-	-	0	E0	P141	-	-	-
	0411	ПЕНТАЕРИТРИТ ТЕТРАНИТРАТ (ПЕНТАЕРИТРИТОЛ ТЕТРАНИТРАТ; РЕТН) с не по-малко от 7% парафин, маса	1.1D	-	-	131	0	E0	P112 (b) или (c)	-	-	-
	0412	ПАТРОНИ ЗА ОРЪЖИЯ с разпръскващ заряд	1.4E	-	-	-	0	E0		PP67 L1	-	-
Δ	0413	ПАТРОНИ ЗА ОРЪЖИЯ, ХАЛОСНИ ЗАРЯДИ, МЕТАТЕЛНИ, ЗА ОРЪДИЯ	1.2C	-	-	-	0	E0	P130 LP101	-	-	-
Δ	0414	ОРЕДИЯ	1.2C	-	-	-	0	E0	P130	-	-	-
Δ	0415	ЗАРЯДИ, МЕТАТЕЛНИ	1.2C	-	-	-	0	E0	P130	-	-	-
Δ	0417	ПАТРОНИ ЗА ОРЪЖИЯ, ИНЕРТНИ СНАРЯДИ или ПАТРОНИ, ЛЕКИ ОРЕДИЯ	1.2C	-	-	-	0	E0	P143	PP76	-	-
	0418	СИГНАЛНИ РАКЕТИ, ПОВЪРХНОСТНИ	1.3C	-	-	-	0	E0	P130	-	-	-
	0419	СИГНАЛНИ РАКЕТИ, ПОВЪРХНОСТНИ	1.1G	-	-	-	0	E0	P135	-	-	-
	0420	СИГНАЛНИ РАКЕТИ, ВЪЗДУШНИ	1.2G	-	-	-	0	E0	P135	-	-	-
	0421	СИГНАЛНИ РАКЕТИ, ВЪЗДУШНИ	1.1G	-	-	-	0	E0	P135	-	-	-
	0424	СНАРЯДИ инертни, с проследяващо устройство	1.2G	-	-	-	0	E0	P135	-	-	-
	0425	СНАРЯДИ инертни, с проследяващо устройство	1.3G	-	-	-	0	E0	P130 LP101	PP67 L1	-	-
Δ	0426	СНАРЯДИ с разпръскващ или изтласкващ заряд	1.4G	-	-	-	0	E0	P130 LP101	PP67 L1	-	-
Δ	0427	СНАРЯДИ с разпръскващ или изтласкващ заряд	1.2F	-	-	-	0	E0	P130	-	-	-
	0428	ПРЕДМЕТИ, ПИРОТЕХНИЧЕСКИ за технически цели	1.4F	-	-	-	0	E0	P130	-	-	-
	0429	ПРЕДМЕТИ, ПИРОТЕХНИЧЕСКИ за технически цели	1.1G	-	-	-	0	E0	P135	-	-	-
	0430	ПРЕДМЕТИ, ПИРОТЕХНИЧЕСКИ за технически цели	1.2G	-	-	-	0	E0	P135	-	-	-
	0431	ПРЕДМЕТИ, ПИРОТЕХНИЧЕСКИ за технически цели	1.3G	-	-	-	0	E0	P135	-	-	-
	0432	ПРЕДМЕТИ, ПИРОТЕХНИЧЕСКИ за технически цели	1.4G	-	-	-	0	E0	P135	-	-	-
	0433	КЮСПЕ НА ПРАХ (ПАСТА НА ПРАХ), НАВЛАЖНЕНО с не по-малко от 17% алкохол, маса	1.4S	-	-	-	0	E0	P135	-	-	-
	0434	СНАРЯДИ с разпръскващ или изтласкващ заряд	1.1C	-	-	266	0	E0	P111	-	-	-
	0435	СНАРЯДИ с разпръскващ или изтласкващ заряд	1.2G	-	-	-	0	E0	P130 LP101	PP67 L1	-	-
Δ	0436	РАКЕТИ с изтласкващ заряд	1.4G	-	-	-	0	E0	P130 LP101	PP67 L1	-	-
			1.2C	-	-	-	0	E0	P130 LP101	PP67 L1	-	-



Преносими цистерни и контейнери за насипни товари			EmS	Складиране и работа	Сортиране	Свойства и наблюдения	ООН №
(12)	Инструкции за цистерни (13) 4.2.5 4.3	Разпоредби (14) 4.2.5	(15) 5.4.3.2 7.8	(16a) 7.1 7.3–7.7	(16b) 7.2–7.7	(17)	(18)
-	-	-	F-B, S-X	Категория 02 SW1	-	Вижте речника на термините в допълнение В.	0410
-	-	-	F-B, S-Y	Категория 04 SW1	-	Вещество.	0411
-	-	-	F-B, S-X	Категория 03 SW1	-	Вижте речника на термините в допълнение В.	0412
-	-	-	F-B, S-X	Категория 03 SW1	-	Вижте речника на термините в допълнение В.	0413
-	-	-	F-B, S-X	Категория 03 SW1	-	Вижте речника на термините в допълнение В.	0414
-	-	-	F-B, S-X	Категория 03 SW1	-	Вижте речника на термините в допълнение В.	0415
-	-	-	F-B, S-X	Категория 03 SW1	-	Вижте речника на термините в допълнение В.	0417
-	-	-	F-B, S-X	Категория 03 SW1	-	Вижте речника на термините в допълнение В.	0418
-	-	-	F-B, S-X	Категория 03 SW1	-	Вижте речника на термините в допълнение В.	0419
-	-	-	F-B, S-X	Категория 03 SW1	-	Вижте речника на термините в допълнение В.	0420
-	-	-	F-B, S-X	Категория 03 SW1	-	Вижте речника на термините в допълнение В.	0421
-	-	-	F-B, S-X	Категория 03 SW1	-	Вижте речника на термините в допълнение В.	0424
-	-	-	F-B, S-X	Категория 02 SW1	-	Вижте речника на термините в допълнение В.	0425
-	-	-	F-B, S-X	Категория 03 SW1	-	Вижте речника на термините в допълнение В.	0426
-	-	-	F-B, S-X	Категория 03 SW1	-	Вижте речника на термините в допълнение В.	0427
-	-	-	F-B, S-X	Категория 03 SW1	-	Вижте речника на термините в допълнение В.	0428
-	-	-	F-B, S-X	Категория 03 SW1	-	Вижте речника на термините в допълнение В.	0429
-	-	-	F-B, S-X	Категория 02 SW1	-	Вижте речника на термините в допълнение В.	0430
-	-	-	F-B, S-Y	Категория 01 SW1	-	Вижте речника на термините в допълнение В.	0431
-	-	-	F-B, S-X	Категория 04 SW1	-	Вижте речника на термините в допълнение В.	0432
-	-	-	F-B, S-X	Категория 03 SW1	-	Вижте речника на термините в допълнение В.	0433
-	-	-	F-B, S-X	Категория 02 SW1	-	Вижте речника на термините в допълнение В.	0434
-	-	-	F-B, S-X	Категория 03 SW1	-	Вижте речника на термините в допълнение В.	0435
-	-	-			-	Вижте речника на термините в допълнение В.	0436

△	ООН №	Точно име на пратката (ТИП)	Клас или подразделение	Допълнителна(и) опасност(и)	Опаковъчна група	Специални разпоредби	Разпоредби за ограничени и изключени количества		Опаковка		Международен контейнер за насипни товари	
							Ограничени количества	Изключени количества	Инструкции	Разпоредби	Инструкции	Разпоредби
(1)	(2) 3.1.2	(3) 2.0	(4) 2.0	(5) 2.0.1.3	(6) 3.3							
△	0437	РАКЕТИ с изтласкващ заряд	1.3C	-	-	-	0	E0	P130 LP101	PP67 L1	-	-
	0438	РАКЕТИ с изтласкващ заряд	1.4C	-	-	-	0	E0	P130 LP101	PP67 L1	-	-
△	0439	ЗАРЯДИ, НАСОЧЕНИ без детонатор	1.2D	-	-	-	0	E0	P137	PP70	-	-
	0440	ЗАРЯДИ, НАСОЧЕНИ без детонатор	1.4D	-	-	-	0	E0	P137	PP70	-	-
	0441	ЗАРЯДИ, НАСОЧЕНИ без детонатор	1.4S	-	-	347	0	E0	P137	PP70	-	-
△	0442	ЗАРЯДИ, ЕКСПЛОЗИВНИ, ТЪРГОВСКИ без детонатор	1.1D	-	-	-	0	E0	P137	-	-	-
△	0443	ЗАРЯДИ, ЕКСПЛОЗИВНИ, ТЪРГОВСКИ без детонатор	1.2D	-	-	-	0	E0	P137	-	-	-
	0444	ЗАРЯДИ, ЕКСПЛОЗИВНИ, ТЪРГОВСКИ без детонатор	1.4D	-	-	-	0	E0	P137	-	-	-
	0445	ЗАРЯДИ, ЕКСПЛОЗИВНИ, ТЪРГОВСКИ без детонатор	1.4S	-	-	347	0	E0	P137	-	-	-
	0446	ГИЛЗИ, ЗАПАЛИМИ, ПРАЗНИ, БЕЗ ДЕТОНАТОР	1.4C	-	-	-	0	E0	P136	-	-	-
△	0447	ГИЛЗИ, ЗАПАЛИМИ, ПРАЗНИ, БЕЗ ДЕТОНАТОР	1.3C	-	-	-	0	E0	P136	-	-	-
	0448	5-МЕРКАПТОТЕТРАЗОЛ-1-ОЦЕТНА КИСЕЛИНА	1.4C	-	-	-	0	E0	P114 (b)	-	-	-
	0449	ТОРПЕДА, С ТЕЧНО ГОРИВО със или без разпръскващ се заряд	1.1J	-	-	-	0	E0	P101	-	-	-
	0450	ТОРПЕДА, С ТЕЧНО ГОРИВО с инертна глава	1.3J	-	-	-	0	E0	P101	-	-	-
△	0451	ТОРПЕДА с разпръскващ се заряд	1.1D	-	-	-	0	E0	P130 LP101	PP67 L1	-	-
	0452	ГРАНАТИ, ТРЕНИРОВЪЧНИ ръчни или пушечни	1.4G	-	-	-	0	E0	P141	-	-	-
	0453	РАКЕТИ, ТРАСИРАЩИ ВЪЗПЛАМЕНИТЕЛИ	1.4G	-	-	-	0	E0	P130	-	-	-
	0454	ДЕТОНАТОРИ, НЕЕЛЕКТРИЧЕСКИ за взривяване	1.4S	-	-	-	0	E0	P142	-	-	-
	0455	ДЕТОНАТОРИ, ЕЛЕКТРИЧЕСКИ за взривяване	1.4S	-	-	347	0	E0	P131	PP68	-	-
	0456	ЗАРЯДИ, ВЗРИВНИ, СВЪРЗАНИ С ПЛАСТМАСА	1.4S	-	-	347	0	E0	P131	-	-	-
△	0457	ЗАРЯДИ, ВЗРИВНИ, СВЪРЗАНИ С ПЛАСТМАСА	1.1D	-	-	-	0	E0	P130	-	-	-
△	0458	ЗАРЯДИ, ВЗРИВНИ, СВЪРЗАНИ С ПЛАСТМАСА	1.2D	-	-	-	0	E0	P130	-	-	-
	0459	ЗАРЯДИ, ВЗРИВНИ, СВЪРЗАНИ С ПЛАСТМАСА	1.4D	-	-	-	0	E0	P130	-	-	-
	0460	ЗАРЯДИ, ВЗРИВНИ, СВЪРЗАНИ С ПЛАСТМАСА	1.4S	-	-	347	0	E0	P130	-	-	-
	0461	КОМПОНЕНТИ, ЕКСПЛОЗИВНИ С ПОСЛЕДОВАТЕЛНО ЗАДЕЙСТВАНЕ, НЕУПОМЕНАТИ ДРУГАДЕ	1.1B	-	-	178 274	0	E0	P101	-	-	-
△	0462	ПРЕДМЕТИ, ЕКСПЛОЗИВНИ, НЕУПОМЕНАТИ ДРУГАДЕ	1.1C	-	-	178 274	0	E0	P101	-	-	-

Преносими цистерни и контейнери за насипни товари			EmS	Складиране и работа	Сортиране	Свойства и наблюдения	ООН №
(12)	Инструкции за цистерни (13) 4.2.5 4.3	Разпоредби (14) 4.2.5	(15) 5.4.3.2 7.8	(16a) 7.1 7.3–7.7	(16b) 7.2–7.7	(17)	(18)
-	-	-	F-B, S-X	Категория 03 SW1	-	Вижте речника на термините 6 допълнение В.	0437
-	-	-	F-B, S-X	Категория 02 SW1	-	Вижте речника на термините 6 допълнение В.	0438
-	-	-	F-B, S-X	Категория 03 SW1	-	Вижте речника на термините 6 допълнение В.	0439
-	-	-	F-B, S-X	Категория 02 SW1	-	Вижте речника на термините 6 допълнение В.	0440
-	-	-	F-B, S-X	Категория 01 SW1	-	Вижте речника на термините 6 допълнение В.	0441
-	-	-	F-B, S-X	Категория 03 SW1	-	Вижте речника на термините 6 допълнение В.	0442
-	-	-	F-B, S-X	Категория 03 SW1	-	Вижте речника на термините 6 допълнение В.	0443
-	-	-	F-B, S-X	Категория 02 SW1	-	Вижте речника на термините 6 допълнение В.	0444
-	-	-	F-B, S-X	Категория 01 SW1	-	Вижте речника на термините 6 допълнение В.	0445
-	-	-	F-B, S-X	Категория 02 SW1	-	Вещество.	0446
-	-	-	F-B, S-X	Категория 03 SW1	-	Вижте речника на термините 6 допълнение В.	0447
-	-	-	F-B, S-Y	Категория 02 SW1	-	Вижте речника на термините 6 допълнение В.	0448
-	-	-	F-B, S-X	Категория 05 SW1	-	Вижте речника на термините 6 допълнение В.	0449
-	-	-	F-B, S-X	Категория 05 SW1	SG67	Вижте речника на термините 6 допълнение В.	0450
-	-	-	F-B, S-X	Категория 03 SW1	SG67	Вижте речника на термините 6 допълнение В.	0451
-	-	-	F-B, S-X	Категория 02 SW1	-	Вижте речника на термините 6 допълнение В.	0452
-	-	-	F-B, S-X	Категория 02 SW1	-	Вижте речника на термините 6 допълнение В.	0453
-	-	-	F-B, S-X	Категория 01 SW1	-	Вижте речника на термините 6 допълнение В.	0454
-	-	-	F-B, S-X	Категория 01 SW1	-	Вижте речника на термините 6 допълнение В.	0455
-	-	-	F-B, S-X	Категория 03 SW1	-	Вижте речника на термините 6 допълнение В.	0456
-	-	-	F-B, S-X	Категория 03 SW1	-	Вижте речника на термините 6 допълнение В.	0457
-	-	-	F-B, S-X	Категория 02 SW1	-	Вижте речника на термините 6 допълнение В.	0458
-	-	-	F-B, S-X	Категория 01 SW1	-	Вижте речника на термините 6 допълнение В.	0459
-	-	-	F-B, S-X	Категория 05 SW1	-	Вижте речника на термините 6 допълнение В.	0460
-	-	-	F-B, S-X	Категория 03 SW1	-	Вижте речника на термините 6 допълнение В.	0461
-	-	-			-	Вижте речника на термините 6 допълнение В.	0462

△	ООН №	Точно име на пратката (ТИП)	Клас или подразделение	Допълнител на(и) опасност(и)	Опаковъчна група	Специални разпоредби	Разпоредби за ограничени и изключени количества		Опаковка		Междинен контейнер за насипни товари	
							Ограничени количества	Изключени количества	Инструкции	Разпоредби	Инструкции	Разпоредби
							(7a) 3.4	(7b) 3.5	(8) 4.1.4	(9) 4.1.4	(10) 4.1.4	(11) 4.1.4
(1)	(2) 3.1.2	(3) 2.0	(4) 2.0	(5) 2.0.1.3	(6) 3.3							
△	0463	ПРЕДМЕТИ, ЕКСПЛОЗИВНИ, НЕУПОМЕНАТИ ДРУГАДЕ	1.1D	-	-	178 274	0	E0	P101	-	-	-
△	0464	ПРЕДМЕТИ, ЕКСПЛОЗИВНИ, НЕУПОМЕНАТИ ДРУГАДЕ	1.1E	-	-	178 274	0	E0	P101	-	-	-
△	0465	ПРЕДМЕТИ, ЕКСПЛОЗИВНИ, НЕУПОМЕНАТИ ДРУГАДЕ	1.1F	-	-	178 274	0	E0	P101	-	-	-
△	0466	ПРЕДМЕТИ, ЕКСПЛОЗИВНИ, НЕУПОМЕНАТИ ДРУГАДЕ	1.2C	-	-	178 274	0	E0	P101	-	-	-
△	0467	ПРЕДМЕТИ, ЕКСПЛОЗИВНИ, НЕУПОМЕНАТИ ДРУГАДЕ	1.2D	-	-	178 274	0	E0	P101	-	-	-
△	0468	ПРЕДМЕТИ, ЕКСПЛОЗИВНИ, НЕУПОМЕНАТИ ДРУГАДЕ	1.2E	-	-	178 274	0	E0	P101	-	-	-
△	0469	ПРЕДМЕТИ, ЕКСПЛОЗИВНИ, НЕУПОМЕНАТИ ДРУГАДЕ	1.2F	-	-	178 274	0	E0	P101	-	-	-
△	0470	ПРЕДМЕТИ, ЕКСПЛОЗИВНИ, НЕУПОМЕНАТИ ДРУГАДЕ	1.3C	-	-	178 274	0	E0	P101	-	-	-
	0471	ПРЕДМЕТИ, ЕКСПЛОЗИВНИ, НЕУПОМЕНАТИ ДРУГАДЕ	1.4E	-	-	178 274	0	E0	P101	-	-	-
△	0472	ПРЕДМЕТИ, ЕКСПЛОЗИВНИ, НЕУПОМЕНАТИ ДРУГАДЕ	1.4F	-	-	178 274	0	E0	P101	-	-	-
	0473	ВЕЩЕСТВА, ЕКСПЛОЗИВНИ, НЕУПОМЕНАТИ ДРУГАДЕ	1.1A	-	-	178 274	0	E0	P101	-	-	-
	0474	ВЕЩЕСТВА, ЕКСПЛОЗИВНИ, НЕУПОМЕНАТИ ДРУГАДЕ	1.1C	-	-	178 274	0	E0	P101	-	-	-
	0475	ВЕЩЕСТВА, ЕКСПЛОЗИВНИ, НЕУПОМЕНАТИ ДРУГАДЕ	1.1D	-	-	178 274	0	E0	P101	-	-	-
	0476	ВЕЩЕСТВА, ЕКСПЛОЗИВНИ, НЕУПОМЕНАТИ ДРУГАДЕ	1.1G	-	-	178 274	0	E0	P101	-	-	-
	0477	ВЕЩЕСТВА, ЕКСПЛОЗИВНИ, НЕУПОМЕНАТИ ДРУГАДЕ	1.3C	-	-	178 274	0	E0	P101	-	-	-
	0478	ВЕЩЕСТВА, ЕКСПЛОЗИВНИ, НЕУПОМЕНАТИ ДРУГАДЕ	1.3G	-	-	178 274	0	E0	P101	-	-	-
	0479	ВЕЩЕСТВА, ЕКСПЛОЗИВНИ, НЕУПОМЕНАТИ ДРУГАДЕ	1.4C	-	-	178 274	0	E0	P101	-	-	-
	0480	ВЕЩЕСТВА, ЕКСПЛОЗИВНИ, НЕУПОМЕНАТИ ДРУГАДЕ	1.4D	-	-	178 274	0	E0	P101	-	-	-
△	0481	ВЕЩЕСТВА, ЕКСПЛОЗИВНИ, НЕУПОМЕНАТИ ДРУГАДЕ	1.4S	-	-	347 178 274	0	E0	P101	-	-	-
	0482	ВЕЩЕСТВА, ЕКСПЛОЗИВНИ, СИЛНО НЕЧУВСТВИТЕЛНИ (ВЕЩЕСТВА, EVI), НЕУПОМЕНАТИ ДРУГАДЕ	1.5D	-	-	-	0	E0	P101	-	-	-
	0483	ЦИКЛОТРИМЕТИЛЕН-ТРИНИТРАМИН (ЦИКЛОНИТ; ХЕКСОГЕН; RDX), ДЕСЕНСИБИЛИЗИРАН	1.1D	-	-	-	0	E0	P112 (b) или (c)	-	-	-
	0484	ЦИКЛОТЕТРАМЕТИЛЕН-ТЕТРАНИТРАМИН (ОКТОГЕН; НМХ), ДЕСЕНСИБИЛИЗИРАН	1.1D	-	-	178 274	0	E0	P112 (b) или (c)	-	-	-
	0485	ВЕЩЕСТВА, ЕКСПЛОЗИВНИ, НЕУПОМЕНАТИ ДРУГАДЕ	1.4G	-	-	-	0	E0	(c)	-	-	-
	0486	ПРЕДМЕТИ, ЕКСПЛОЗИВНИ, СИЛНО НЕЧУВСТВИТЕЛНИ (ПРЕДМЕТИ, EEI)	1.6N	-	-	-	0	E0	P101  P101	-	-	-

Преносими цистерни и контейнери за насипни товари			EmS	Складиране и работа	Сортиране	Свойства и наблюдения	ООН №
(12)	Инструкции за цистерни (13) 4.2.5 4.3	Разпоредби (14) 4.2.5	(15) 5.4,3.2 7.8	(16a) 7.1 7.3–7.7	(16b) 7.2–7.7	(17)	(18)
-	-	-	F-B, S-X	Категория 03 SW1	-	-	0463
-	-	-	F-B, S-X	Категория 03 SW1	-	-	0464
-	-	-	F-B, S-X	Категория 03 SW1	-	-	0465
-	-	-	F-B, S-X	Категория 03 SW1	-	-	0466
-	-	-	F-B, S-X	Категория 03 SW1	-	-	0467
-	-	-	F-B, S-X	Категория 03 SW1	-	-	0468
-	-	-	F-B, S-X	Категория 03 SW1	-	-	0469
-	-	-	F-B, S-X	Категория 03 SW1	-	-	0470
-	-	-	F-B, S-X	Категория 03 SW1	-	-	0471
-	-	-	F-B, S-Y	Категория 05 SW1	-	-	0472
-	-	-	F-B, S-Y	Категория 04 SW1	-	-	0473
-	-	-	F-B, S-Y	Категория 04 SW1	-	-	0474
-	-	-	F-B, S-Y	Категория 03 SW1	-	-	0475
-	-	-	F-B, S-Y	Категория 04 SW1	-	-	0476
-	-	-	F-B, S-Y	Категория 03 SW1	-	-	0477
-	-	-	F-B, S-Y	Категория 02 SW1	-	-	0478
-	-	-	F-B, S-Y	Категория 02 SW1	-	-	0479
-	-	-		Категория 01 SW1	-	-	0480
-	-	-	F-B, S-Y	Категория 03 SW1	-	-	0481
-	-	-	F-B, S-Y	Категория 04 SW1	-	-	0482
-	-	-	F-B, S-Y	Категория 04 SW1	-	Вещество. Експлозив за масова детонация, който ще стане по-чувствителен, ако навлажняващите или десенсибилизиращите агенти се загубят.	0483
-	-	-	F-B, S-X	Категория 02 SW1	-	Вещество. Експлозив за масова детонация, който ще стане по-чувствителен, ако навлажняващите или десенсибилизиращите агенти се загубят.	0484
-	-	-		Категория 03 SW1	-	-	0485
-	-	-			-	Вижте речника на термините в допълнение В.	0486

△ ООН №	Точно име на пратката (ТИП)	Клас или подразделение	Допълнител на(и) опасност(и)	Опаковъчна група	Специални разпоредби	Разпоредби за ограничени и изключени		Опаковка		Междинен контейнер за насипни товари	
						Ограничени количества	Изключени количества	Инструкции	Разпоредби	Инструкции	Разпоредби
(1)	(2) 3.1.2	(3) 2.0	(4) 2.0	(5) 2.0.1.3	(6) 3.3	(7a) 3.4	(7b) 3.5	(8) 4.1.4	(9) 4.1.4	(10) 4.1.4	(11) 4.1.4
0487	СИГНАЛИ, ДИМНИ	1.3G	-	-	-	0	E0	P135	-	-	-
0488	БОЕПРИПАСИ, ТРЕНИРОВЪЧНИ	1.3G	-	-	-	0	E0	P130 LP101	PP67 L1	-	-
0489	ДИНИТРОГЛИКОЛУРИЛ (DINGU)	1.1D	-	-	-	0	E0	P112 (b) или (c)	-	-	-
0490	НИТРОТРИАЗОЛОН (NTO)	1.1D	-	-	-	0	E0	P112 (b) или (c)	-	-	-
0491	ЗАРЯДИ, МЕТАТЕЛНИ	1.4C	-	-	-	0	E0	P143	PP76	-	-
0492	СИГНАЛИ, ЖП ЛИНИЯ, ЕКСПЛОЗИВНИ	1.3G	-	-	-	0	E0	P135	-	-	-
0493	СИГНАЛИ, ЖП ЛИНИЯ, ЕКСПЛОЗИВНИ	1.4G	-	-	-	0	E0	P135	-	-	-
△ 0494	СТРУЙНИ ПЕРФОРИРАЩИ ШПРИЦОВЕ, ЗАРЕДЕНИ за петролни кладенци, без детонатор	1.4D	-	-	-	0	E0	P101	-	-	-
0495	ПРОПЕЛАНТ, ТЕЧЕН	1.3C	-	-	224	0	E0	P115	PP53 PP54 PP57 PP58	-	-
0496	ОКТОНАЛ ПРОПЕЛАНТ,	1.1D	-	-	-	0	E0	-	-	-	-
0497	ТЕЧЕН	1.1C	-	-	224	0	E0	P112 (b) или (c) P115	PP53 PP54 PP57 PP58	-	-
0498	ПРОПЕЛАНТ, ТВЪРД	1.1C	-	-	-	0	E0	-	-	-	-
0499	ПРОПЕЛАНТ, ТВЪРДИ	1.3C	-	-	-	0	E0	P114 (b)	-	-	-
0500	МОДУЛИ ЗА ДЕТОНАТОРИ, НЕЕЛЕКТРИЧЕСКИ за взривяване	1.4S	-	-	347	0	E0	P114 (b)	-	-	-
0501	ПРОПЕЛАНТ, ТВЪРД	1.4C	-	-	-	0	E0	P131	-	-	-
△ 0502	РАКЕТИ с инертна глава	1.2C	-	-	-	0	E0	P114 (b)	PP67 L1	-	-
0503	ПРЕДПАЗНИ УСТРОЙСТВА, ПИРОТЕХНИЧЕСКИ	1.4G	-	-	235 289	0	E0	P130 LP101	PP48	-	-
0504	1Н-ТЕТРАЗОЛ	1.1D	-	-	-	0	E0	P135	-	-	-
0505	СИГНАЛИ, БЕДСТВЕНИ, корабни	1.4G	-	-	-	0	E0	P112 (c)	-	-	-
0506	СИГНАЛИ, БЕДСТВЕНИ, корабни	1.4G	-	-	-	0	E0	P135	-	-	-
0507	СИГНАЛИ, ДИМНИ	1.4S	-	-	-	0	E0	P135	-	-	-
0508	1-ХИДРОКСИБЕНЗОТРИАЗОЛ, БЕЗВОДЕН, сух или навлажнен с по-малко от 20% вода, Маса	1.4S	-	-	-	0	E0	P135	PP48 PP50	-	-
0509	БАРУТ, БЕЗДИМЕН	1.3C	-	-	-	0	E0	P114 (b)	PP48	-	-
0510	РАКЕТНИ ДВИГАТЕЛИ	1.4C	-	-	-	0	E0	P114(b)	PP67 L1	-	-
		1.4C	-	-	-	0	E0	P130 LP101	-	-	-

Преносими цистерни и контейнери за насипни товари			EmS (15) 5.4,3.2 7.8	Складиране и работа (16a) 7.1 7.3–7.7	Сортиране (16b) 7.2–7.7	Свойства и наблюдения (17)	ООН № (18)
(12)	Инструкции за цистерни (13) 4.2.5 4.3	Разпоредби (14) 4.2.5					
-	-	-	F-B, S-X	Категория 03 SW1	-	Вижте речника на термините в допълнение В.	0487
-	-	-	F-B, S-X	Категория 03 SW1	-	Вижте речника на термините в допълнение В.	0488
-	-	-	F-B, S-Y	Категория 04 SW1	-	Вещество.	0489
-	-	-	F-B, S-Y	Категория 04 SW1	-	Вещество.	0490
-	-	-	F-B, S-X	Категория 02 SW1	-	Вижте речника на термините в допълнение В.	0491
-	-	-	F-B, S-X	Категория 03 SW1	-	Вижте речника на термините в допълнение В.	0492
-	-	-	F-B, S-X	Категория 02 SW1	-	Вижте речника на термините в допълнение В.	0493
-	-	-	F-B, S-X	Категория 02 SW1 SW30	-	Вижте речника на термините в допълнение В.	0494
-	-	-	F-B, S-Y	Категория 04 SW1	-	Вижте речника на термините в допълнение В.	0495
-	-	-	F-B, S-Y	Категория 04 SW1	-	Вещество. Смеси от експлозиви за масова детонация.	0496
-	-	-	F-B, S-Y	Категория 04 SW1	-	Вижте речника на термините в допълнение В.	0497
-	-	-	F-B, S-Y	Категория 04 SW1	-	Вижте речника на термините в допълнение В.	0498
-	-	-	F-B, S-Y	Категория 04 SW1	-	Вижте речника на термините в допълнение В.	0499
-	-	-	F-B, S-X	Категория 01 SW1	-	Вижте речника на термините в допълнение В.	0500
-	-	-	F-B, S-Y	Категория 02 SW1	-	Вижте речника на термините в допълнение В.	0501
-	-	-	F-B, S-X	Категория 03 SW1	-	Вижте речника на термините в допълнение В.	0502
-	-	-	F-B, S-X	Категория 02 SW1	-	Вижте речника на термините в допълнение В.	0503
-	-	-	F-B, S-Y	Категория 04 SW1	-	Вижте речника на термините в допълнение В.	0504
-	-	-	F-B, S-X	Категория 02 SW1	-	Вижте речника на термините в допълнение В.	0505
-	-	-	F-B, S-X	Категория 01 SW1	-	Вижте речника на термините в допълнение В. Вещество.	0506
-	-	-	F-B, S-X	Категория 01 SW1	-	Вижте речника на термините в допълнение В.	0507
-	-	-	F-B, S-Y	Категория 04 SW1	-	Вижте речника на термините в допълнение В.	0508
-	-	-	F-B, S-Y	Категория 02 SW1	-	Вижте речника на термините в допълнение В.	0509
-	-	-	F-B, S-X	Категория 02 SW1	-	Вижте речника на термините в допълнение В.	0510

Δ ООН №	Точно име на пратката (ТИП)	Клас или подразделение	Допълнителна(и) опасност(и)	Опаковъчна група	Специални разпоредби	Разпоредби за ограничени и изключени количества		Опаковка		Международен контейнер за насипни товари	
						Ограничени количества	Изключени количества	Инструкции	Разпоредби	Инструкции	Разпоредби
						(7a) 3.4	(7b) 3.5	(8) 4.1.4	(9) 4.1.4	(10) 4.1.4	(11) 4.1.4
1 001	АЦЕТИЛЕН, РАЗТВОРЕН	2.1	-	-	-	0	E0	P200	-	-	-
1 002	ВЪЗДУХ, СГЪСТЕН	2.2	-	-	-	120 mL	E1	P200	-	-	-
1 003	ВЪЗДУХ, ОХЛАДЕН, ТЕЧЕН	2.2	5.1	-	-	0	E0	P203	-	-	-
Δ 1 005	АМОНЯК, БЕЗВОДЕН	2.3	8 P	-	23 379	0	E0	P200	-	-	-
1 006	АРГОН, СГЪСТЕН	2.2	-	-	378	120 mL	E1	P200	-	-	-
1 008	БОРЕН ТРИФЛУОРИД	2.3	8	-	373	0	E0	P200	-	-	-
1 009	БРОМОТРИФЛУОРОМЕТАН (ХЛАДИЛЕН АГЕНТ R 13B1)	2.2	-	-	-	120 mL	E1	P200	-	-	-
1 010	БУТАДИЕНИ, СТАБИЛИЗИРАНИ или СМЕС ОТ БУТАДИЕНИ И ВЪГЛЕВОДОРОД, СТАБИЛИЗИРАНА, съдържаща повече от 40% бутадиени	2.1	-	-	386	0	E0	P200	-	-	-
Δ 1 011	БУТАН БУТИЛЕН	2.1	-	392	-	0	E0	P200	-	-	-
1 012	ВЪГЛЕРОДЕН	2.1	-	-	-	0	E0	P200	-	-	-
1 013	ДИОКСИД	2.1	-	-	-	0	E0	P200	-	-	-
Δ 1 016	ВЪГЛЕРОДЕН МОНООКСИД, СГЪСТЕН	2.2	-	-	378	120 mL	E1	P200	-	-	-
1 017	ХЛОР	2.3	2.1	974	-	0	E0	P200	-	-	-
1 018	ХЛОРОДИФЛУОРОМЕТАН (ХЛАДИЛЕН АГЕНТ R 22)	2.3	5.1/8 P	-	-	0	E0	P200	-	-	-
1 020	ХЛОРОПЕНТАФЛУОРО-ЕТАН (ХЛАДИЛЕН АГЕНТ R 115)	2.2	-	-	-	120 mL	E1	P200	-	-	-
1 021	1-ХЛОРО-1,2,2,2-ТЕТРА-ФЛУОРОЕТАН (ХЛАДИЛЕН АГЕНТ R 124)	2.2	-	-	-	120 mL	E1	P200	-	-	-
1 022	ХЛОРОТРИФЛУОРОМЕТАН (ХЛАДИЛЕН АГЕНТ R 13)	2.2	-	-	-	120 mL	E1	P200	-	-	-
1 023	КАМЕНОВЪГЛЕН ГАЗ, СГЪСТЕН	2.2	-	-	-	120 mL	E1	P200	-	-	-
1 026	ЦИАНОГЕН	2.3	2.1	-	-	0	E0	P200	-	-	-
1 026	ЦИАНОГЕН	2.3	2.1	-	-	0	E0	P200	-	-	-



Преносими цистерни и контейнери за насипни товари			EmS	Складиране и работа	Сортиране	Свойства и наблюдения	ООН №
(12)	Инструкции за цистерни (13) 4.2.5 4.3	Разпоредби (14) 4.2.5	(15) 5.4.3.2 7.8	(16a) 7.1 7.3-7.7	(16b) 7.2-7.7	(17)	(18)
-	-	-	<u>F-D, S-U</u>	Категория D SW1 SW2	SG46	Запалим газ с лек мирис. Граници на взривяване: 2,1% до 80%. По-лек от въздуха (0,907). Грубата работа и експозицията на локално отопление трябва да се избягват, тъй като тези условия могат да доведат до забавена експлозия. Празните бутилки трябва да се пренасят със същите предпазни мерки като пълните бутилки.	1 001
-	-	-	<u>F-C, S-V</u>	Категория A	-	Незапалим газ.	1 002
-	T75	TP5 TP22	F-C, S-W	Категория D	-	Втечен, незапалим газ. Силен оксидиращ агент. Смесите от втечен въздух и запалими материали или нефтопродукти могат да експлодират. Може да възпламени органични материали.	1 003
-	T50	-	F-C, S-U	Категория D SW2	SGG18 SG35 SG46	Втечен, незапалим, токсичен и корозивен газ с остра миризма. По-лек от въздуха (0,6). Задушавач в ниски концентрации. Въпреки че това вещество представлява опасност от възпламеняване, то представлява такава опасност само при екстремни условия на пожар в затворени зони. Реагира бурно с киселини. Силно дразнещ за кожата, очите и лигавиците.	1 005
-	-	-	F-C, S-V	Категория A	-	Инертен газ. По-тежък от въздуха (1,4).	1 006
-	-	-	F-C, S-U	Категория D SW2	-	Незапалим, токсичен и корозивен газ. Формира плътни бели корозивни пари във влажен въздух. Реагира бурно с вода, отделяйки водороден флуорид, дразнещ и корозивен газ под формата на бели пари. При наличие на влага - силно корозивен за стъкло и повечето метали. Много по-тежък от въздуха (2,35). Силно дразнещ за кожата, очите и лигавиците.	1 008
-	T50	-	F-C, S-V	Категория A	-	Втечен, незапалим газ с лека миризма. Много по-тежък от въздуха (5,2).	1 009
-	T50	-	F-D, S-U	Категория B SW1 SW2	-	Втечен, запалим газ с неприятна миризма. Граници на взривяване: 2% до 12%. По-тежък от въздуха (1,84).	1 010
-	T50	-	F-D, S-U	Категория E SW2	-	Запалим въглеродороден газ. Граници на взривяване: 1,8% до 8,4%. По-тежък от въздуха (2,11).	1 011
-	T50	-	F-D, S-U	Категория E SW2	-	Запалим въглеродороден газ. Граници на взривяване: 1,6% до 10%. По-тежък от въздуха (2,0).	1 012
-	-	-	F-C, S-V	Категория A	-	Втечен, незапалим газ. По-тежък от въздуха (1,5). Не може да остане в течно състояние над 31°C.	1 013
-	-	-	F-D, S-U	Категория D SW2	-	Запалим, токсичен газ без мирис. Граници на взривяване: 12% до 75%. Малко по-лек от въздуха (0,97).	1 016
-	T50	TP19	F-C, S-U	Категория D SW2	SG6 SG19	Незапалим, токсичен и корозивен жълт газ с остра миризма. Корозивен за стъкло и повечето метали. Много по-тежък от въздуха (2,4). Силно дразнещ за кожата, очите и лигавиците. Мощен оксидант, който може да причини пожар.	1 017
-	T50	-	F-C, S-V	Категория A	-	Втечен незапалим газ с мирис на хлороформ. Много по-тежък от въздуха (3,0).	1 018
-	T50	-	F-C, S-V	Категория A	-	Втечен, незапалим газ. Много по-тежък от въздуха (5,4).	1 020
-	T50	-	F-C, S-V	Категория A	-	Втечен, незапалим газ. Много по-тежък от въздуха (4,7).	1 021
-	-	-	F-C, S-V	Категория A	-	Втечен, незапалим газ. Много по-тежък от въздуха (3,6). Не може да остане в течно състояние над 29°C.	1 022
-	-	-	F-D, S-U	Категория D SW2	-	Запалим, токсичен газ. Граници на взривяване: 4,5% до 40%. Много по-лек от въздуха (0,4 до 0,6).	1 023
-	-	-	F-D, S-U	Категория D SW2	-	Втечен, запалим, токсичен газ с остра миризма. Граници на взривяване: 6,6% до 43%. По-тежък от въздуха (1,9).	1 026

OOH №	Точно име на пратката (ТИП)	Клас или подразделение	Допълнителна(и) опасност(и)	Опаковъчна група	Специални разпоредби	Разпоредби за ограничени и		Опаковка		Междинен контейнер за насипни товари	
						Ограничени количества	Изключени количества	Инструкции	Разпоредби	Инструкции	Разпоредби
						(7a) 3.4	(7b) 3.5	(8) 4.1.4	(9) 4.1.4	(10) 4.1.4	(11) 4.1.4
(1)	(2) 3.1.2	(3) 2.0	(4) 2.0	(5) 2.0.1.3	(6) 3.3						
1 027	ЦИКЛОПРОПАН	2.1	-	-	-	0	E0	P200	-	-	-
1 028	ДИХЛОРДИФЛУОРМЕТАН (ХЛАДИЛЕН АГЕНТ R 12)	2.2	-	-	-	120 mL	E1	P200	-	-	-
1 029	ДИХЛОРФЛУОРМЕТАН (ХЛАДИЛЕН АГЕНТ R 21)	2.2	-	-	-	120 mL	E1	P200	-	-	-
1 030	1,1-ДИФЛУОРЕТАН (ХЛАДИЛЕН АГЕНТ R 152a)	2.1	-	-	-	0	E0	P200	-	-	-
1 032	ДИМЕТИЛАМИН, БЕЗВОДЕН	2.1	-	-	-	0	E0	P200	-	-	-
1 033	ДИМЕТИЛОВ ЕТЕР	2.1	-	-	-	0	E0	P200	-	-	-
1 035	ЕТАН	2.1	-	-	-	0	E0	P200	-	-	-
1 036	ЕТИЛАМИН	2.1	-	-	912	0	E0	P200	-	-	-
1 037	ЕТИЛ ХЛОРИД	2.1	-	-	-	0	E0	P200	-	-	-
1 038	ЕТИЛЕН, ОХЛАДЕНА ТЕЧНОСТ	2.1	-	-	-	0	E0	P203	-	-	-
1 039	ЕТИЛ МЕТИЛ ЕТЕР	2.1	-	-	-	0	E0	P200	-	-	-
1 040	ЕТИЛЕНОВ ОКСИД или ЕТИЛЕНОВ ОКСИД С АЗОТ до общо налягане 1 MPa (10 bar) при 50°C	2.3	2.1	-	342	0	E0	P200	-	-	-
1 041	СМЕС ОТ ЕТИЛЕН ОКСИД И ВЪГЛЕРОДЕН ДИОКСИД с повече от 9 %, но не повече от 87% етилен оксид	2.1	-	-	-	0	E0	P200	-	-	-
		2.2	-	-	-	120 mL	E0	P200	-	-	-
1 043	АМОНИЗИРАН ТОРОВ РАЗТВОР със свободен амоняк	2.2	-	-	225	120 mL	E0	P003	PP91	-	-
1 044	ПОЖАРОГАСИТЕЛИ със сгъстен или втечен газ	2.3	5.1/8	-	-	0	E0	P200	-	-	-
1 045	ФЛУОР, СГЪСТЕН										
1 046	ХЕЛИЙ, СГЪСТЕН										
1 048	ВОДОРОДЕН БРОМИД, БЕЗВОДЕН	2.2	-	-	378 974	120 mL	E1	P200	-	-	-
1 049	ВОДОРОД, СГЪСТЕН	2.3	8	-	-	0	E0	P200	-	-	-
1 050	ВОДОРОДЕН ХЛОРИД, БЕЗВОДЕН	2.1	-	-	392 974	0	E0	P200	-	-	-
		2.3	8	-	-	0	E0	P200	-	-	-

Преносими цистерни и контейнери за насипни товари			EmS	Складиране и работа	Сортиране	Свойства и наблюдения	ООН №
(12)	Инструкции за цистерни (13) 4.2.5 4.3	Разпоредби (14) 4.2.5	(15) 5.4.3.2 7.8	(16a) 7.1 7.3–7.7	(16b) 7.2–7.7	(17)	(18)
-	T50	-	F-D, S-U	Категория E SW2	-	Запалим въглеродороден газ. По-тежък от въздуха.	1 027
-	T50	-	F-C, S-V	Категория A	-	Втечен, незапалим газ. Много по-тежък от въздуха (4,2).	1 028
-	T50	-	F-C, S-V	Категория A	-	Втечен незапалим газ с мирис на хлороформ. Много по-тежък от въздуха (3,6). Точка на кипене: 9°C.	1 029
-	T50	-	F-D, S-U	Категория B SW2	-	Запалим газ. Граници на взривяване: 5% до 17%. Много по-тежък от въздуха (2,3).	1 030
-	T50	-	F-D, S-U	Категория D SW2	SG35	Втечен, запалим газ с мирис на амоняк. По-тежък от въздуха (1,6). Точка на кипене: 7°C. Задушавач в ниски концентрации.	1 032
-	T50	-	F-D, S-U	Категория B SW2	-	Запалим газ с мирис на хлороформ. По-тежък от въздуха (1,6).	1 033
-	-	-	F-D, S-U	Категория E SW2	-	Запалим газ. Граници на взривяване: 3% до 16%. Малко по-тежък от въздуха (1,05).	1 035
-	T50	-	F-D, S-U	Категория D SW2	SG35	Втечен, запалим газ с мирис на амоняк. Граници на взривяване: 3,5% до 14%. По-тежък от въздуха (1,6). Точка на кипене: 17°C.	1 036
-	T50	-	F-D, S-U	Категория B SW2	-	Втечен, запалим газ. Граници на взривяване: 3,5% до 15%. Много по-тежък от въздуха (2,2). Точка на кипене: 13°C.	1 037
-	T75	TP5	F-D, S-U	Категория D SW2	-	Втечен, запалим газ. Граници на взривяване: 3% до 34%. По-лек от въздуха (0,98).	1 038
-	-	-	F-D, S-U	Категория B SW2	-	Втечен, запалим газ. Граници на взривяване: 2% до 10%. Много по-тежък от въздуха (2,1). Точка на кипене: 11°C.	1 039
-	T50	TP20 TP90	F-D, S-U	Категория D SW2	-	Втечени, запалими, токсични газове с мирис на етер. По-тежък от въздуха (1,5). Точка на кипене: 11°C.	1 040
-	T50	-	F-D, S-U	Категория B SW2	-	Втечен, запалим газ с мирис на етер. По-тежък от въздуха (1,5).	1 041
-	-	-	F-C, S-V	Категория E SW2	-	Незапалим воден разтвор на амониев нитрат, калциев нитрат, карбамид и техните смеси, съдържащи амонячен газ. Излъчва токсични изпарения на амоняк.	1 043
-	-	-	F-C, S-V	Категория A	-	Пожарогасители, съдържащи съгъстени или втечени газове под налягане над 175 kPa за изхвърляне на пожарогасително съдържание.	1 044
-	-	-	F-C, S-W	Категория D SW2	SG6 SG19	Незапалим, токсичен и корозивен бледожълтеникав газ с остра миризма. Мощен оксидант, който може да причини пожар. Реагира с вода или влажен въздух и произвежда токсични и корозивни пари. Корозивен за стъкло и повечето метали. Експлодира при смесване с водород. По-тежък от въздуха (1,3). Силно дразнещ за кожата, очите и лигавиците.	1 045
-	-	-	F-C, S-V	Категория A	-	Инертен газ. Много по-лек от въздуха (0,14).	1 046
-	-	-	F-C, S-U	Категория D SW2	-	Незапалим, токсичен и корозивен газ с остра миризма. Силно корозивен в присъствието на вода. Много по-тежък от въздуха (3,6). Силно дразнещ за кожата, очите и лигавиците.	1 048
-	-	-	F-D, S-U	Категория E SW2	SG46	Запалим газ без мирис. Граници на взривяване: 4% до 75%. Много по-лек от въздуха (0,07).	1 049
-	-	-	F-C, S-U	Категория D SW2	-	Незапалим, токсичен и корозивен безцветен газ с остра миризма. Силно корозивен в присъствието на вода. По-тежък от въздуха (1,3). Силно дразнещ за кожата, очите и лигавиците.	1 050

Δ ООН №	Точно име на пратката (ТИП)	Клас или подразделение	Допълнителна(и) опасност(и)	Опаковъчна група	Специални разпоредби	Разпоредби за ограничени и изключени количества		Опаковка		Международен контейнер за насипни товари	
						Ограничени количества	Изключени количества	Инструкции	Разпоредби	Инструкции	Разпоредби
						(7a) 3.4	(7b) 3.5	(8) 4.1.4	(9) 4.1.4	(10) 4.1.4	(11) 4.1.4
(1)	(2) 3.1.2	(3) 2.0	(4) 2.0	(5) 2.0.1.3	(6) 3.3						
1 051	ЦИАНОВОДОРОД, СТАБИЛИЗИРАН, съдържащ по-малко от 3% вода	9	3 P	I	386	0	E0	P200	-	-	-
Δ 1 052	ФЛУОРОВОДОРОД, БЕЗВОДЕН		6.1	I	-	0	E0	P200	-	-	-
1 053	СЕРОВОДОРОД		2.1	-	-	0	E0	P200	-	-	-
1 055	ИЗОБУТИЛЕН		-	-	-	0	E0	P200	-	-	-
1 056	КРИПТОН, СГЪСТЕН		-	-	378	120 mL	E1	P200	-	-	-
1 057	ЗАПАЛКИ или ПЪЛНИТЕЛИ ЗА ЗАПАЛКИ, съдържащи запалим газ		-	-	201	0	E0	P002	PP8	-	-
1 058	ВТЕЧНЕНИ ГАЗОВЕ незапалими, с азот, въглероден диоксид или въздух		-	-	386	0	E0	P200	-	-	-
1 060	СМЕС ОТ МЕТИЛАЦЕТИЛЕН И ПРОПАДИЕН, СТАБИЛИЗИРАНА		-	-	-	0	E0	P200	-	-	-
Δ 1 061	МЕТИЛАМИН, БЕЗВОДЕН		-	-	23	0	E0	P200	-	-	-
1 062	МЕТИЛ БРОМИД с не повече от 2,0% хлорпикрин		-	-	-	0	E0	P200	-	-	-
1 063	МЕТИЛ ХЛОРИД (ХЛАДИЛЕН АГЕНТ R 40)		2.1 P	-	-	0	E0	P200	-	-	-
1 064	МЕТИЛ МЕРКАПТАН		-	-	378	120 mL	E1	P200	-	-	-
1 065	НЕОН, СГЪСТЕН		-	-	378	120 mL	E1	P200	-	-	-
1 066	АЗОТ, СГЪСТЕН		5.1/8	-	-	0	E0	P200	-	-	-
1 067	ДИНИТРОГЕН ТЕТРОКСИД (АЗОТЕН ДИОКСИД)		-	-	-	-	-	-	-	-	-
1 069	НИТРОЗИЛ ХЛОРИД		8	-	-	0	E0	P200	-	-	-
1 070	АЗОТЕН ОКСИД		5.1	-	-	0	E0	P200	-	-	-
1 071	НЕФТЕН ГАЗ, СГЪСТЕН		2.1	-	-	0	E0	P200	-	-	-
1 072	КИСЛОРОД, СГЪСТЕН		5.1	-	355	0	E0	P200	-	-	-
1 073	КИСЛОРОД, ОХЛАДЕНА ТЕЧНОСТ		5.1	-	-	0	E0	P203	-	-	-
Δ 1 075	НЕФТЕНИ ГАЗОВЕ, ВТЕЧНЕНИ		-	-	392	0	E0	P200	-	-	-

Преносими цистерни и контейнери за насипни товари			EmS	Складиране и работа	Сортиране	Свойства и наблюдения	ООН №
(12)	Инструкции за цистерни (13) 4.2.5 4.3	Разпоредби (14) 4.2.5	(15) 5.4.3.2 7.8	(16a) 7.1 7.3-7.7	(16b) 7.2-7.7	(17)	(18)
-	-	-	F-E, S-D	Категория D SW1 SW2	-	Силно летлива, безцветна, запалима течност, отделяща изключително токсични запалими пари. Точка на кипене: 26°C. Точка на възпламеняване: -18°C с.с.Смесима с вода. Силно токсична при поглъщане, при контакт с кожата или при вдишване.	1 051
-	T10	TP2	F-C, S-U	Категория D SW2	SGG1a SG36 SG49	Безцветна, димяща и силно летлива течност с дразнеща, остра миризма. Силно корозивна за метали и стъкло в присъствието на влага. Точка на кипене: 20°C. Токсична при поглъщане, при контакт с кожата или при вдишване. Причинява тежки изгаряния на кожата, очите и лигавиците.	1 052
-	-	-	F-D, S-U	Категория D SW2	-	Втечен, запалим, токсичен газ с тежка миризма. По-тежък от въздуха (1,2).	1 053
-	T50	-	F-D, S-U	Категория E SW2	-	Запалим въглеродороден газ. Граници на взривяване: 1,8% до 8,8%. Може да съдържа пропан, циклопропан, пропилен, бутан, бутилен и др., в различни пропорции. По-тежък от въздуха (1,94).	1 055
-	-	-	F-C, S-V	Категория A SW1	-	Инертен газ. Много по-тежък от въздуха (2,9).	1 056
-	-	-	F-D, S-U	Категория B SW2	-	Запалки или пълнители за запалки, съдържащи бутан или друг запалим газ.	1 057
-	-	-	F-C, S-V	Категория A	-	Незапалими газове или смеси от такива газове, които се използват за пълнене на съдове, от които съдържанието се разпръсква под налягане. Изпаренията могат да бъдат по-тежки от въздуха.	1 058
-	T50	-	F-D, S-U	Категория B SW1 SW2	-	Запалим газ. Граници на взривяване: 3% до 11%. По-тежък от въздуха (1,4).	1 060
-	T50	-	F-D, S-U	Категория B SW2	SG35	Втечен, запалим газ с мирис на амоняк. По-тежък от въздуха (1,09).	1 061
-	T50	-	F-C, S-U	Категория D SW2	-	Втечен токсичен газ с мирис на хлороформ. Много по-тежък от въздуха (3,3). Точка на кипене: 4,5°C. Въпреки че това вещество има опасност от възпламеняване, то представлява такава опасност само при условия на силен пожар в затворени пространства.	1 062
-	T50	-	F-D, S-U	Категория D SW2	-	Втечен, запалим газ. Граници на взривяване: 8% до 20%. По-тежък от въздуха (1,8).	1 063
-	T50	-	F-D, S-U	Категория D SW2	-	Втечен, запалим, токсичен газ с тежка миризма. По-тежък от въздуха (1,7). Точка на кипене: 6°C.	1 064
-	-	-	F-C, S-V	Категория A	-	Инертен газ. По-лек от въздуха (0,7).	1 065
-	-	-	F-C, S-V	Категория A	-	Незапалим газ без мирис. По-лек от въздуха (0,97).	1 066
-	T50	-	F-C, S-W	Категория D SW2	-	Втечен, незапалим, токсичен и корозивен газ, който отделя кафяви пари с остра миризма. Силен оксидиращ агент. Точка на кипене: 21°C. Силно дразнещ за кожата, очите и лигавиците. Токсичен при вдишване, със забавен ефект, подобно на фосген.	1 067
-	-	TP21	F-C, S-U	Категория D SW2	SG6 SG19	Незапалим, токсичен жълт газ с дразнеща миризма. Корозивен за стомана. Много по-тежък от въздуха (2,3). Силно дразнещ за кожата, очите и лигавиците.	1 069
-	-	-	F-C, S-W	Категория A SW2	-	Незапалим газ. Силен оксидиращ агент. По-тежък от въздуха (1,5).	1 070
-	-	-	F-D, S-U	Категория D SW2	-	Запалим, токсичен газ. Смес от въглеродороди и въглероден монооксид.	1 071
-	-	-	F-C, S-W	Категория A	-	Незапалим газ без мирис. Силен оксидиращ агент. По-тежък от въздуха (1,1).	1 072
-	T75	-	F-C, S-W	Категория D	-	Втечен, незапалим газ. Силен оксидиращ агент. Смесите от течен кислород и ацетилен или нефтопродукти могат да експлодират.	1 073
-	T50	TP5 TP22	F-D, S-U	Категория E SW2	-	Запалими въглеродородни газове или смеси, получени от природен газ или чрез дестилация на минерални масла или въглища и др. Може да съдържа пропан, циклопропан, пропилен, бутан, бутилен и др., в различни пропорции. По-тежък от въздуха.	1 075

Δ	ООН №	Точно име на пратката (ТИП)	Клас или подразделение	Допълнителна(и) опасност(и)	Опаковъчна група	Специални разпоредби	Разпоредби за ограничени и изключени количества		Опаковка		Международен контейнер за насипни товари	
							Ограничени количества	Изключени количества	Инструкции	Разпоредби	Инструкции	Разпоредби
							(7a) 3.4	(7b) 3.5	(8) 4.1.4	(9) 4.1.4	(10) 4.1.4	(11) 4.1.4
	1 076	ФОСГЕН	2.3	8	-	-	0	E0	P200	-	-	-
	1 077	ПРОПИЛЕН	2.1	-	-	-	0	E0	P200	-	-	-
	1 078	ХЛАДИЛЕН ГАЗ,	2.2	-	-	274	120 mL	E1	P200	-	-	-
	1 079	НЕУПОМЕНАТ ДРУГАДЕ	2.3	8	-	-	0	E0	P200	-	-	-
	1 080	СЕРЕН ДИОКСИД	2.2	-	-	-	120 mL	E1	P200	-	-	-
	1 081	СЕРЕН ХЕКСАФЛУОРИД	2.1	-	-	386	0	E0	P200	-	-	-
	1 082	ТЕТРАФЛУОРОЕТИЛЕН, СТАБИЛИЗИРАН	2.3	2.1	-	386	0	E0	P200	-	-	-
Δ	1 083	ТРИФЛУОРХЛОР-ЕТИЛЕН, СТАБИЛИЗИРАН (ХЛАДИЛЕН АГЕНТ R 1113)	2.1	-	-	-	0	E0	P200	-	-	-
	1 085	ТРИМЕТИЛАМИН, БЕЗВОДЕН	2.1	-	-	386	0	E0	P200	-	-	-
	1 086	ВИНИЛ БРОМИД, СТАБИЛИЗИРАН	2.1	-	-	386	0	E0	P200	-	-	-
	1 087	ВИНИЛ ХЛОРИД, СТАБИЛИЗИРАН	2.1	-	-	386	0	E0	P200	-	-	-
	1 088	ВИНИЛ МЕТИЛ ЕТЕР, СТАБИЛИЗИРАН	3	-	II	-	1 L	E2	P001	-	IBC02	-
	1 089	АЦЕТАЛ	3	-	I	-	0	E0	P001	-	-	-
	1 090	АЦЕТАЛДЕХИД	3	-	II	-	1 L	E2	P001	-	IBC02	-
	1 091	АЦЕТОН	3	-	II	-	1 L	E2	P001	-	IBC02	-
	1 092	АЦЕТОНОВИ МАСЛА	6.1	3 P	I	354 386	0	E0	P601	-	-	-
	1 093	АКРОЛЕИН, СТАБИЛИЗИРАН	3	6.1	I	386	0	E0	P001	-	-	-
	1 098	АКРИЛОНИТРИЛ, СТАБИЛИЗИРАН	6.1	3 P	I	354	0	E0	P602	-	-	-

Преносими цистерни и контейнери за насипни товари			EmS	Складиране и работа	Сортиране	Свойства и наблюдения	ООН №
(12)	Инструкции за цистерни (13) 4.2.5 4.3	Разпоредби (14) 4.2.5	(15) 5.4.3.2 7.8	(16a) 7.1 7.3–7.7	(16b) 7.2–7.7	(17)	(18)
–	–	–	F-C, S-U	Категория D SW2	–	Втечен, незапалим, токсичен и корозивен газ с тежка миризма. Корозивен в присъствието на вода. Много по-тежък от въздуха (3,5). Точка на кипене: 8°C. Силно дразнещ за кожата, очите и лигавиците. Този газ е особено опасен, тъй като може да бъде вдишан без незабавен ефект, но може да причини сериозни увреждания и смърт след няколко часа.	1 076
–	T50	–	F-D, S-U	Категория E SW2	–	Запалим въглеродороден газ. Граници на взривяване: 2% до 11,1%. По-тежък от въздуха (1,5).	1 077
–	T50	–	F-C, S-V	Категория A	–	Различни хлорфлуорвъглеродороди или други незапалими, нетоксични газове, считани за хладилни агенти.	1 078
–	T50	TP19	F-C, S-U	Категория D SW2	–	Незапалим, токсичен и корозивен газ с остра миризма. Много по-тежък от въздуха (2,3). Силно дразнещ за кожата, очите и лигавиците.	1 079
–	–	–	F-C, S-V	Категория A	–	Втечен, незапалим газ без мирис. Много по-тежък от въздуха (5,1).	1 080
–	–	–	F-D, S-U	Категория E SW1 SW2	–	Втечен, запалим газ. Граници на взривяване: 11% до 60%. Много по-тежък от въздуха (3,5). Дразнят кожата, очите и лигавиците.	1 081
–	T50	–	F-D, S-U	Категория D SW1 SW2	–	Запалим, токсичен газ без мирис. Граници на взривяване: 8,4% до 38,7%. Много по-тежък от въздуха (4,0).	1 082
–	T50	–	F-D, S-U	Категория B SW2	SG35	Втечен, запалим газ с мирис на риба. Граници на взривяване: 2% до 12%. Много по-тежък от въздуха (2,1). Точка на кипене: 3°C.	1 083
–	T50	–	F-D, S-U	Категория B SW1 SW2	–	Втечен, запалим газ. Много по-тежък от въздуха (3,7). Точка на кипене: 16°C.	1 085
–	T50	–	F-D, S-U	Категория B SW1 SW2	–	Втечен, запалим газ. Граници на взривяване: 4% до 31%. Много по-тежък от въздуха (2,2).	1 086
–	T50	–	F-D, S-U	Категория B SW1 SW2	–	Втечен, запалим газ. Граници на взривяване: 2,6% до 39%. По-тежък от въздуха (2,0). Точка на кипене: 6°C.	1 087
–	T4	TP1	F-E, S-D	Категория E	–	Безцветна, летлива течност с приятен мирис. Температура на възпламеняване: под –18°C с.с. Граници на взривяване: 1,6% до 10,4%. Смесима с вода.	1 088
–	T11	TP2 TP7	F-E, S-D	Категория E	–	Безцветна течност с остър мирис на плодове. Температура на възпламеняване: –27°C с.с. Граници на взривяване: 4% до 57%. Точка на кипене: 21°C. Смесва се с вода. Вреден при поглъщане или вдишване.	1 089
–	T4	TP1	F-E, S-D	Категория E	–	Безцветна, бистра течност, с характерен мирис на мента. Температура на възпламеняване: –20°C до –18°C с.с. Граници на взривяване: 2,5% до 13%. Смесима с вода.	1 090
–	T4	TP1 TP8	F-E, S-D	Категория B	–	Светложълти до кафеникави, мазни течности. Температура на възпламеняване: –4°C до 8°C с.с. Не се смесва с вода.	1 091
–	T22	TP2 TP7 TP13 TP35	F-E, S-D	Категория D SW1 SW2	–	Безцветна или жълта течност с изключително дразнещ мирис. Температура на възпламеняване: –26°C с.с. Граници на взривяване: 2,8% до 31%. Точка на кипене: 52°C. Смесва се с вода. Силно токсичен при поглъщане, при контакт с кожата или при вдишване.	1 092
–	T14	TP2 TP13	F-E, S-D	Категория D SW1 SW2	–	Безцветна подвижна течност с лек остър мирис. Температура на възпламеняване: –5°C с.с. Граници на взривяване: 3% до 17%. Частично смесима с вода. Токсична при поглъщане, при контакт с кожата или при вдишване. Практиката показва, че това вещество може да изтича от опаковки, които обикновено са непроницаеми за други химикали.	1 093
–	T20	TP2 TP13 TP35	F-E, S-D	Категория D SW2	–	Безцветна течност с остър мирис на горчица. Температура на възпламеняване: 21°C с.с. Граници на взривяване: 2,5% до 18%. Смесима с вода. Силно токсична при поглъщане, при контакт с кожата или при вдишване.	1 098

△	ООН №	Точно име на пратката (ТИП)	Клас или подразделение	Допълнителна(и) опасност(и)	Опаковъчна група	Специални разпоредби	Разпоредби за ограничени и изключени количества		Опаковка		Международен контейнер за насипни товари	
							Ограничени количества	Изключени количества	Инструкции	Разпоредби	Инструкции	Разпоредби
(1)	(2) 3.1.2	(3) 2.0	(4) 2.0	(5) 2.0.1.3	(6) 3.3							
△	1 099	АЛИЛ БРОМИД	3	6.1 P	II	-	0	E0	P001	-	-	-
△	1 100	АЛИЛ ХЛОРИД	3	6.1	III	-	0	E0	P001	-	-	-
	1 104	АМИЛ АЦЕТАТИ	3	-	II III	-	5 L	E1	P001 LP01	-	IBC03	-
	1 105	ПЕНТАНОЛИ	3	-	II	-	1 L	E2	P001	-	IBC02	-
	1 105	ПЕНТАНОЛИ	3	-		223	5 L	E1	P001 LP01	-	IBC03	-
△	1 106	АМИЛАМИН	3	8	III II	-	1 L	E2	P001	-	IBC02	-
△	1 106	АМИЛАМИН	3	8		223	5 L	E1	P001	-	IBC03	-
△	1 107	АМИЛ ХЛОРИД	3	-	I	-	1 L	E2	P001	-	IBC02	-
	1 108	1-ПЕНТЕН (n-АМИЛЕН)	3	-	III	-	0	E3	P001	-	-	-
	1 109	АМИЛ ФОРМАТИ	3	-	III II	-	5 L	E1	P001 LP01	-	IBC03	-
	1 110	n-АМИЛ МЕТИЛ КЕТОН	3	-		-	5 L	E1	P001 LP01	-	IBC03	-
	1 111	АМИЛ МЕРКАПТАН	3	-	III	-	1 L	E2	P001	-	IBC02	-
	1 112	АМИЛ НИТРАТ	3	-	II	-	5 L	E1	P001 LP01	-	IBC03	-
	1 113	АМИЛ НИТРИТ	3	-	II	-	1 L	E2	P001	-	IBC02	-
	1 114	БЕНЗЕН	3	-		-	1 L	E2	P001	-	IBC02	-



Преносими цистерни и контейнери за насипни товари			EmS	Складиране и работа	Сортиране	Свойства и наблюдения	ООН №
(12)	Инструкции за цистерни	Разпоредби	(15) 5.4.3.2 7.8	(16a) 7.1 7.3–7.7	(16b) 7.2–7.7	(17)	(18)
	(13) 4.2.5 4.3	(14) 4.2.5					
–	T14	TP2 TP13	F-E, S-D	Категория B SW2	SGG10	Безцветна до светложълта течност с дразнещ мирис. Температура на възпламеняване: -1°C с.с. Граници на взривяване: 4,4% до 7,3%. Не се смесва с вода. Силно токсична при поглъщане, при контакт с кожата или при вдишване.	1 099
–	T14	TP2 TP13	F-E, S-D	Категория E SW2	SGG10	Безцветна течност с неприятен остър мирис. Температура на възпламеняване: -29°C с.с. Граници на взривяване: 3,3% до 11,1%. Точка на кипене: 44°C. Не се смесва с вода. Токсична при поглъщане, при контакт с кожата или при вдишване.	1 100
–	T2	TP1	F-E, S-D	Категория A	–	Безцветни течности с мирис на круша или банан. нормален-АМИЛ АЦЕТАТ: температура на възпламеняване 25°C с.с. вторичен-АМИЛ АЦЕТАТ: температура на възпламеняване 32°C с.с. Не се смесва с вода.	1 104
–	T4	TP1 TP29	F-E, S-D	Категория B	–	Безцветни течности със силен мирис. Не се смесва с вода.	1 105
–	T2	TP1	F-E, S-C	Категория A	–	третичен-АМИЛ АЛКОХОЛ: температура на възпламеняване 19°C до 21°C с.с. Вижте позицията по-горе. Граници на взривяване: 1,2% до 10,5%.	1 105
–	T7	TP1	F-E, S-C	Категория B	SG35	Безцветни, бистри течности. Граници на взривяване: 2,2% до 22%. нормален-АМИЛАМИН (1-ПЕНТИЛАМИН): температура на възпламеняване 4°C с.с. третичен-АМИЛАМИН (3-ПЕНТИЛАМИН): температура на възпламеняване 2°C с.с. Смесима с вода. Вредно при вдишване. Причинява изгаряния по кожата, очите и лигавиците.	1 106
–	T4	TP1	F-E, S-D	Категория A	SG35	Вижте позицията по-горе. Все пак дразни кожата, очите и лигавиците.	1 106
–	T4	TP1	F-E, S-D	Категория B	SGG10	Безцветни или светлокафяви течности с ароматен мирис. n-АМИЛ ХЛОРИД: температура на възпламеняване 11°C. Граници на взривяване: нормален-АМИЛ ХЛОРИД 1,4% до 8,6%. Не се смесва с вода.	1 107
–	T11	TP2	F-E, S-D	Категория E	–	Безцветна, летлива течност с неприятна миризма. Температура на възпламеняване: -20°C с.с. Граници на взривяване: 1,4% до 8,7%. Точка на кипене: 30°C. Не се смесва с вода. Дразни очите, кожата и лигавиците. Наркотично действие във високи концентрации.	1 108
–	T2	TP1	F-E, S-D	Категория A	–	Безцветни течности с приятен мирис. нормален-АМИЛ ФОРМАТ: температура на възпламеняване 27°C с.с. ИЗОАМИЛ ФОРМАТ: температура на възпламеняване 26°C с.с. Граници на взривяване: 1,7% до 10%. Не се смесва с вода. Безцветна течност. Температура на възпламеняване: 49°C с.с. Не се смесва с вода.	1 109
–	T2	TP1	F-E, S-D	Категория A	–	Безцветни до жълти течности с изключително неприятна миризма на чесън. третичен-АМИЛ МЕРКАПТАН: температура на възпламеняване -7°C с.с. нормален-АМИЛ МЕРКАПТАН: температура на възпламеняване 19°C с.с. ИЗОАМИЛ МЕРКАПТАН: температура на възпламеняване 18°C с.с. Не се смесва с вода. Тези вещества могат да изтекат от опаковки, които обикновено са непроницаеми за други химикали.	1 110
–	T4	TP1	F-E, S-D	Категория B	SG50 SG57	Безцветни до жълти течности с мирис на етер. нормален-АМИЛ НИТРАТ: температура на възпламеняване 48°C с.с. ИЗОАМИЛ НИТРАТ: температура на възпламеняване 52°C с.с. Не се смесва с вода. Вредно при вдишване.	1 111
–	T2	TP1	F-E, S-D	Категория A SW2	–	Жълтеникава, прозрачна, летлива течност с ароматен плодов мирис. Температура на възпламеняване на чистия ИЗОАМИЛ НИТРИТ: -20°C с.с.	1 112
–	T4	TP1	F-E, S-D	Категория E SW2	–	Точка на възпламеняване на чист нормален-АМИЛ НИТРИТ: 10°C с.с. Разгражда се при излагане на въздух, светлина или вода, отделяйки токсични азотни пари, които са оранжеви на цвят. Не се смесва с вода. Вредно при вдишване.	1 113
–	T4	TP1	F-E, S-D	Категория B SW2	–	Безцветна течност с характерен мирис. Температура на възпламеняване: -11°C с.с. Граници на взривяване: 1,4% до 8%. Точка на замръзване 5°C; възпламенява се под точката на замръзване. Не се смесва с вода. Наркотично действие. Експозицията на това вещество може да доведе до сериозни хронични ефекти с токсичен характер.	1 114

△ ООН №	Точно име на пратката (ТИП)  (2) 3.1.2	Клас или подразделение (3) 2.0	Допълнителна(и) опасност(и) (4) 2.0	Опаковъчна група (5) 2.0.1.3	Специални разпоредби (6) 3.3	Разпоредби за ограничени и изключени количества		Опаковка		Международен контейнер за насипни товари	
						Ограничени количества (7a) 3.4	Изключени количества (7b) 3.5	Инструкции (8) 4.1.4	Разпоредби (9) 4.1.4	Инструкции (10) 4.1.4	Разпоредби (11) 4.1.4
1 120	БУТАНОЛИ	3	-	II	-	1 L	E2	P001	-	IBC02	-
1 120	БУТАНОЛИ	3	-	III	223	5 L	E1	P001 LP01	-	IBC03	-
1 123	БУТИЛ АЦЕТАТИ	3	-	II	-	1 L	E2	P001	-	IBC02	-
1 123	БУТИЛ АЦЕТАТИ	3	-	III	223	5 L	E1	P001 LP01	-	IBC03	-
△ 1 125	n-БУТИЛАМИН	3	8	II	-	1 L	E2	P001	-	IBC02	-
△ 1 126	1-БРОМОБУТАН	3	-	II	-	1 L	E2	P001	-	IBC02	-
△ 1 127	ХЛОРОБУТАНИ	3	-	II	-	1 L	E2	P001	-	IBC02	-
1 128	n-БУТИЛ ФОРМАТ	3	-	II	-	1 L	E2	P001	-	IBC02	-
1 129	БУТИРАЛДЕХИД	3	-	II	-	1 L	E2	P001	-	IBC02	-
1 130	КАМФОРОВО МАСЛО	3	-	III	-	5 L	E1	P001 LP01	-	IBC03	-
1 131	ВЪГЛЕРОДЕН ДИСУЛФИД	3	6.1	I	-	0	E0	P001	PP31	-	-
1 133	ЛЕПИЛА, съдържащи запалима течност	3	-	I	-	500 mL	E3	P001	-	-	-
△ 1 133	ЛЕПИЛА, съдържащи запалима течност	3	-	II	-	5 L	E2	P001	PP1	IBC02	-
1 133	ЛЕПИЛА, съдържащи запалима течност	3	-	III	223 955	5 L	E1	P001 LP01	PP1	IBC03	-
1 134	ХЛОРОБЕНЗЕН ЕТИЛЕН	3	-	III	-	5 L	E1	P001 LP01	-	IBC03	-
1 135	ХЛОРХИДРИН	6.1	3	I	354	0	E0	P602	-	-	-
1 136	ДЕСТИЛАТИ НА КАМЕНОВЪГЛЕН КАТРАН, ЗАПАЛИМИ	3	-	II	-	1 L	E2	P001	-	IBC02	-
1 136	ДЕСТИЛАТИ НА КАМЕНОВЪГЛЕН КАТРАН, ЗАПАЛИМИ	3	-	III	223 955	5 L	E1	P001 LP01	-	IBC03	-

Преносими цистерни и контейнери за насипни товари			EmS	Складиране и работа	Сортиране	Свойства и наблюдения	ООН №
(12)	Инструкции за цистерни (13) 4.2.5 4.3	Разпоредби (14) 4.2.5	(15) 5.4.3.2 7.8	(16a) 7.1 7.3– 7.7	(16b) 7.2–7.7	(17)	(18)
–	T2	TP1	F-E, S-D	Категория A	–	Вижте позицията по-горе.	1 120
–	T4	TP1	F-E, S-D	Категория B	–	Безцветни течности с мирис на ананас. Не се смесва с вода. нормален-БУТИЛ АЦЕТАТ: температура на възпламеняване 27°C с.с. Граници на взривяване: 1,5% до 15%. Вижте позицията по-горе.	1 123 1 123
–	T2	TP1	F-E, S-D	Категория A	–	Температура на възпламеняване: -9°C с.с. Граници на взривяване: 1,7% до 10%.	1 125
–	T7	TP1	F-E, S-C	Категория B SW2	SG35	Безцветна, летлива течност с мирис на амоняк. Смесва се с вода. Причинява изгаряния по кожата, очите и лигавиците.	1 126
–	T4	TP1	F-E, S-D	Категория B SW2	SGG10	Безцветна до бледа, сламено оцветена бистра течност. Температура на възпламеняване: 13°C с.с. Граници на взривяване: 2,6% до 6,6%. Не се смесва с вода. Наркотично действие.	1 127
–	T4	TP1	F-E, S-D	Категория B	SGG10	Безцветни течности. третичен-БУТИЛ ХЛОРИД: температура на възпламеняване -30°C с.с., точка на кипене 51°C. Не се смесва с вода.	1 128
–	T4	TP1	F-E, S-D	Категория B	–	Безцветна течност. Температура на възпламеняване: 18°C с.с. Граници на взривяване: 1,6% до 8,3%. Не се смесва с вода.	1 129
–	T4	TP1	F-E, S-D	Категория B	–	Безцветна течност с характерен остър мирис. Температура на възпламеняване: -7°C с.с. Граници на взривяване: 1,4% до 12,5%. Не се смесва с вода.	1 130
–	T2	TP1	F-E, S-E	Категория A	–	Безцветно масло с характерен мирис. Температура на възпламеняване: 47°C с.с. Не се смесва с вода.	1 131
–	T14	TP2 TP7 TP13	F-E, S-D	Категория D SW2	SG63	Безцветна или бледожълта бистра течност, почти без мирис в чисто състояние; търговското вещество има силен неприятен мирис. Температура на възпламеняване: -30°C с.с. Граници на взривяване: 1% до 60%. Точка на кипене: 46°C. Температура на запалване: 100°C. Не се смесва с вода. Парите са по-тежки от въздуха, преминават значително разстояние до източника на запалване и се възпламеняват. Парите могат да се възпламенят при контакт с обикновена електрическа крушка или гореща парна тръба. Токсична при поглъщане, при контакт с кожата или при вдишване.	1 133
–	T11	TP1 TP8 TP27	F-E, S-D	Категория E	–	Лепилата са разтвори на смоли и т.н., обикновено летливи поради разтворителите. Смесимостта с вода зависи от състава им.	1 133
–	T4	TP1 TP8	F-E, S-D	Категория B	–	Вижте позицията по-горе.	1 133
–	T2	TP1	F-E, S-D	Категория A	–	Вижте позицията по-горе.	1 133
–	T2	TP1	F-E, S-D	Категория A	SGG10	Безцветна течност с мирис на бадеми. Температура на възпламеняване: 29°C с.с. Граници на взривяване: 1,3% до 11%. Не се смесва с вода.	1 134
–	T20	TP2 TP13 TP37	F-E, S-D	Категория D SW2	–	Безцветна запалима течност със слаба, етерична миризма. Температура на възпламеняване: 60°C о.с. Граници на взривяване: 4,9% до 15,9%. Смесима с вода. При пожар отделя изключително токсични (фосген) и корозивни (хлороводороди) пари. Силно токсична при поглъщане, при контакт с кожата или при вдишване.	1 135
–	T4	TP1	F-E, <u>S-E</u>	Категория B	–	Не се смесва с вода. Може да образува изключително чувствителни съединения с тежки метали или техните соли.	1 136
–	T4	TP1 TP29	F-E, <u>S-E</u>	Категория A	–	Вижте позицията по-горе.	1 136

Δ	ООН №	Точно име на пратката (ТИП)	Клас или подразделение	Допълнителна(и) опасност(и)	Опаковъчна група	Специални разпоредби	Разпоредби за ограничени и изключени количества		Опаковка		Международен контейнер за насипни товари	
							Ограничени количества	Изключени количества	Инструкции	Разпоредби	Инструкции	Разпоредби
(1)	(2)	3.1.2	(3) 2.0	(4) 2.0	(5) 2.0.1.3	(6) 3.3	(7a) 3.4	(7b) 3.5	(8) 4.1.4	(9) 4.1.4	(10) 4.1.4	(11) 4.1.4
1 139	РАЗТВОР ЗА НАНАСЯНЕ НА ПОКРИТИЕ (включва повърхностна обработка или покрития, използвани за промишлени или други цели, като например грундови покрития на превозни средства, на барабани или варели)	3	-	I	-	500 mL	E3	P001	-	-	-	-
1 139	РАЗТВОР ЗА НАНАСЯНЕ НА ПОКРИТИЕ (включва повърхностна обработка или покрития, използвани за промишлени или други цели, като например грундови покрития на превозни средства, на барабани или варели)	3	-	II	-	5 L	E2	P001	-	IBC02	-	-
1 139	РАЗТВОР ЗА НАНАСЯНЕ НА ПОКРИТИЕ (включва повърхностна обработка или покрития, използвани за промишлени или други цели, като например грундови покрития на превозни средства, на барабани или варели)	3	-	III	955	5 L	E1	P001 LP01	-	IBC03	-	-
1 139	РАЗТВОР ЗА НАНАСЯНЕ НА ПОКРИТИЕ (включва повърхностна обработка или покрития, използвани за промишлени или други цели, като например грундови покрития на превозни средства, на барабани или варели)	6.1	3 P	I	324 354 386	0	E0	P602	-	-	-	-
1 143	КРОТОНАЛДЕХИД или КРОТОНАЛДЕХИД, СТАБИЛИЗИРАН	3	-	I	-	0	E3	P001	-	-	-	-
1 144	КРОТОНИЛЕН	3	-	II	-	1 L	E2	P001	-	IBC02	-	-
1 145	ЦИКЛОХЕКСАН											
1 146	ЦИКЛОПЕНТАН	3	-	II	-	1 L	E2	P001	-	IBC02	-	-
1 147	ДЕКАХИДРОНАФТАЛЕН	3	-	III	-	5 L	E1	P001 LP01	-	IBC03	-	-
1 148	ДИАЦЕТОН АЛКОХОЛ	3	-	II	-	1 L	E2	P001	-	IBC02	-	-
1 148	ДИАЦЕТОНОВИ АЛКОХОЛНИ	3	-	III	223	5 L	E1	P001 LP01	-	IBC03	-	-
1 149	ДИБУТИЛОВИ ЕТЕРИ	3	-	III	-	5 L	E1	P001	-	IBC03	-	-
Δ 1 150	1,2-ДИХЛОРОЕТИЛЕН	3	-	II	-	1 L	E2	P001	-	IBC02	-	-
Δ 1 152	ДИХЛОРОПЕНТАНИ	3	-	III	-	5 L	E1	P001 LP01	-	IBC03	-	-
1 153	ЕТИЛЕН ГЛИКОЛ ДИЕТИЛ ЕТЕР	3	-	II	-	1 L	E2	P001	-	IBC02	-	-
1 153	ЕТИЛЕН ГЛИКОЛ ДИЕТИЛ ЕТЕР	3	-	III	-	5 L	E1	P001 LP01	-	IBC03	-	-
Δ 1 154	ДИЕТИЛАМИН	3	8	II	-	1 L	E2	P001	-	IBC02	-	-

Преносими цистерни и контейнери за насипни товари			EmS	Складиране и работа	Сортиране	Свойства и наблюдения	ООН №
(12)	Инструкции за цистерни (13) 4.2.5 4.3	Разпоредби (14) 4.2.5	(15) 5.4.3.2 7.8	(16a) 7.1 7.3-7.7	(16b) 7.2-7.7	(17)	(18)
-	T11	TP1 TP8 TP27	F-E, <u>S-E</u>	Категория E	-	Смесимостта с вода зависи от състава.	1 139
-	T4	TP1 TP8	F-E, <u>S-E</u>	Категория B	-	Вижте позицията по-горе.	1 139
-	T2	TP1	F-E, S-E	Категория A	-	Вижте позицията по-горе.	1 139
-	T20	TP2 TP13 TP35	F-E, S-D	Категория D SW1 SW2	-	Безцветна подвижна течност с остър мирис. Става бледожълта при контакт със светлина и въздух. Смесима с вода. Температура на възпламеняване: 13°C с.с. Силно токсична при поглъщане, при контакт с кожата или при вдишване. Може да причини увреждане на белите дробове.	1 143
-	T11	TP2	F-E, S-D	Категория E	-	Безцветна течност. Температура на възпламеняване: -53°C с.с. Граници на взривяване: 1,4% до ... Точка на кипене: 27°C. Не се смесва с вода.	1 144
-	T4	TP1	F-E, S-D	Категория E	-	Безцветна подвижна течност със сладък ароматен мирис. Температура на възпламеняване: -18°C с.с. Граници на взривяване: 1,2% до 8,4%. Не се смесва с вода. Леко дразнеща за кожата, очите и лигавиците. Наркотично действие във високи концентрации.	1 145
-	T7	TP1	F-E, S-D	Категория E	-	Безцветна течност с остър мирис. Температура на възпламеняване: под -18°C с.с. Граници на взривяване: 1,4% до 8%. Точка на кипене: 49°C. Не се смесва с вода. Дразнят кожата, очите и лигавиците. Наркотично действие във високи концентрации.	1 146
-	T2	TP1	F-E, S-D	Категория A	-	Безцветни течности с ароматен мирис. Температура на възпламеняване: 52°C до 57°C с.с. Граници на взривяване: 0,7% до 4,9%. Не се смесва с вода. Вредно при вдишване.	1 147
-	T4	TP1	F-E, S-D	Категория B	-	Безцветна течност. Граници на взривяване: 1,4% до 8%. Смесима с вода.	1 148
-	T2	TP1	F-E, S-D	Категория A	-	Вижте позицията по-горе.	1 148
-	T2	TP1	F-E, S-D	Категория A	-	Безцветни течности с лек мирис на етер. Граници на взривяване: 0,9% до 8,5%. Не се смесва с вода. нормален-ДИБУТИЛ ЕТЕР: температура на възпламеняване 25°C с.с.	1 149
-	T7	TP2	F-E, S-D	Категория B	SGG10	Безцветна течност с мирис на хлороформ. Температура на възпламеняване: 6°C с.с. Граници на взривяване: 5,6% до 16%. Не се смесва с вода. Интервал на кипене: 48°C до 61°C.	1 150
-	T2	TP1	F-E, S-D	Категория A	SGG10	Светложълти течности. 1,5-ДИХЛОРОПЕНТАН: температура на възпламеняване 26°C с.с. Не се смесва с вода.	1 152
-	T4	TP1	F-E, S-D	Категория A	-	Безцветна течност с мирис на етер. Температура на възпламеняване: 35°C с.с. Не се смесва с вода.	1 153
-	T2	TP1	F-E, S-D	Категория A	-	Вижте позицията по-горе.	1 153
-	T7	TP1	F-E, S-C	Категория E SW2	SG35	Безцветна течност с мирис на амоняк. Температура на възпламеняване: -39°C с.с. Граници на взривяване: 1,7% до 10,1%. Точка на кипене: 55°C. Смесва се с вода. Вредно при поглъщане. Причинява изгаряния по кожата, очите и лигавиците. По-високите концентрации причиняват опасно дразнене на белите дробове.	1 154

Δ	ООН №	Точно име на пратката (ТИП)	Клас или подразделение	Допълнителна(и) опасност(и)	Опаковъчна група	Специални разпоредби	Разпоредби за ограничени и изключени количества		Опаковка		Международен контейнер за насипни товари	
							Ограничени количества	Изключени количества	Инструкции	Разпоредби	Инструкции	Разпоредби
(1)	(2) 3.1.2	(3) 2.0	(4) 2.0	(5) 2.0.1.3	(6) 3.3							
	1 155	ДИЕТИЛ ЕТЕР (ЕТИЛ ЕТЕР)	3	-	I	-	0	E3	P001	-	-	-
	1 156	ДИЕТИЛ КЕТОН	3	-	II	-	1 L	E2	P001	-	IBC02	-
	1 157	ДИИЗОБУТИЛ КЕТОН	3	-	III	-	5 L	E1	P001 LP01	-	IBC03	-
Δ	1 158	ДИИЗОПРОПИЛАМИН	3	8	II	-	1 L	E2	P001	-	IBC02	-
	1 159	ДИИЗОПРОПИЛ ЕТЕР	3	-	II	-	1 L	E2	P001	-	IBC02	-
Δ	1 160	ДИМЕТИЛАМИН, ВОДЕН РАЗТВОР	3	8	II	-	1 L	E2	P001	-	IBC02	-
	1 161	ДИМЕТИЛ КАРБОНАТ	3	-	II	-	1 L	E2	P001	-	IBC02	-
	1 162	ДИМЕТИЛДИХЛОРОСИЛАН	3	8	II	-	0	E0	P010	-	-	-
Δ	1 163	ДИМЕТИЛХИДРАЗИН, НЕСИМЕТРИЧЕН	6.1	3/8 P	I	354	0	E0	P602	-	-	-
	1 164	ДИМЕТИЛ СУЛФИД	3	-	II	-	1 L	E2	P001	-	IBC02	B8
	1 165	ДИОКСАН	3	-	II	-	1 L	E2	P001	-	IBC02	-
	1 166	ДИОКСОЛАН	3	-	II	-	1 L	E2	P001	-	IBC02	-
	1 167	ДИВИНИЛ ЕТЕР, СТАБИЛИЗИРАН	3	-	I	386	0	E3	P001	-	-	-
	1 169	ЕКСТРАКТИ, АРОМАТНИ, ТЕЧНИ	3	-	II	-	5 L	E2	P001	-	IBC02	-
	1 169	ЕКСТРАКТИ, АРОМАТНИ, ТЕЧНИ	3	-	III	223 955	5 L	E1	P001 LP01	-	IBC03	-
	1 170	ЕТАНОЛ (ЕТИЛОВ АЛКОХОЛ) или РАЗТВОР НА ЕТАНОЛ (РАЗТВОР НА ЕТИЛОВ АЛКОХОЛ)	3	-	II	144	1 L	E2	P001	-	IBC02	-

Преносими цистерни и контейнери за насипни товари			EmS	Складиране и работа	Сортиране	Свойства и наблюдения	ООН №
(12)	Инструкции за цистерни (13) 4.2.5 4.3	Разпоредби (14) 4.2.5	(15) 5.4.3.2 7.8	(16a) 7.1 7.3-7.7	(16b) 7.2-7.7	(17)	(18)
-	T11	TP2	F-E, S-D	Категория E SW2	-	Безцветна, летлива и подвижна течност с приятен ароматен мирис. Температура на възпламеняване: -40°C с.с. Граници на взривяване: 1,7% до 48%. Точка на кипене: 34°C. Не се смесва с вода. В присъствието на кислород или при дълго излагане на слънчева светлина понякога се образуват нестабилни пероксиди; те могат да експлодират спонтанно или при нагриване. Силно наркотично действие. Лесно се възпламенява от статично електричество.	1 155
-	T4	TP1	F-E, S-D	Категория B	-	Безцветна подвижна течност. Температура на възпламеняване: 13°C с.с. Граници на взривяване: 1,6% до ... Не се смесва с вода.	1 156
-	T2	TP1	F-E, S-D	Категория A	-	Безцветна течност. Температура на възпламеняване: 49°C с.с. Граници на взривяване: 0,8% до 7,1%. Не се смесва с вода.	1 157
-	T7	TP1	F-E, S-C	Категория B	SG35	Безцветна, летлива течност с мирис на риба. Температура на възпламеняване: -7°C с.с. Граници на взривяване: 1,1% до 7,1%. Частично смесима с вода. Вредно при вдишване. Причинява изгаряния по кожата, очите и лигавиците.	1 158
-	T4	TP1	F-E, S-D	Категория E SW2	-	Безцветна течност с мирис на етер. Температура на възпламеняване: -29°C с.с. Граници на взривяване: 1,1% до 21%. Не се смесва с вода. При наличие на кислород или при дълго излагане на слънчева светлина понякога се образуват нестабилни пероксиди; те могат да експлодират спонтанно или при нагриване. Силно наркотично действие. Лесно се възпламенява от статично електричество.	1 159
-	T7	TP1	F-E, S-C	Категория B	SGG18 SG35	Воден разтвор на запалим газ с мирис на амоняк. Температура на възпламеняване за 60% разтвор във вода: -32°C с.с. Граници на взривяване: 2,8% до 14,4%. Точка на кипене за 60% разтвор във вода: 36°C. Температура на възпламеняване за 25% разтвор във вода: 0°C с.с. Смесима с вода. Вредно при вдишване. Причинява изгаряния по кожата, очите и лигавиците. Реагира бурно с киселини.	1 160
-	T4	TP1	F-E, S-D	Категория B	-	Безцветна течност. Не се смесва с вода. Температура на възпламеняване: 18°C с.с.	1 161
-	T10	TP2 TP7 TP13	F-E, S-C	Категория B SW2	-	Безцветна течност с остър мирис. Температура на възпламеняване: -9°C с.с. Граници на взривяване: 1,4% до 9,5%. Не се смесва с вода. Реагира с вода и образува сложна смес от диметилсилоксани и отделя хлороводород, токсичен и корозивен газ. Вредно при вдишване. Причинява изгаряния по кожата, очите и лигавиците.	1 162
-	T20	TP2 TP13 TP35	F-E, S-C	Категория D SW2	SG5 SG8 SG13 SGG18 SG35	Безцветна течност с мирис на амоняк. Температура на възпламеняване: -18°C с.с. Граници на взривяване: 2% до 95%. Смесва се с вода, генерирайки топлина. Реагира бурно с киселини. Силно токсично при поглъщане, при контакт с кожата или при вдишване. Причинява изгаряния по кожата, очите и лигавиците. Може да реагира опасно с оксидиращи вещества.	1 163
-	T7	TP2	F-E, S-D	Категория E SW2	-	Безцветна течност с неприятна миризма. Температура на възпламеняване: -37°C с.с. Граници на взривяване: 2,2% до 19,7%. Точка на кипене: 37°C. Не се смесва с вода. При пожар се отделят токсични газове. Наркотично действие при високи концентрации.	1 164
-	T4	TP1	F-E, S-D	Категория B	-	Безцветна течност с мирис на етер. Температура на възпламеняване: 12°C с.с. Граници на взривяване: 2% до 22%. Смесима с вода. Вредно при вдишване.	1 165
-	T4	TP1	F-E, S-D	Категория B SW2	-	Безцветна течност. Температура на възпламеняване: 2°C с.с. Смесима с вода. Вредно при вдишване.	1 166
-	T11	TP2	F-E, S-D	Категория E SW1 SW2	-	Безцветна бистра течност с характерен мирис. Температура на възпламеняване: -30°C с.с. Граници на взривяване: 1,7% до 27%. Точка на кипене: 30°C. Не се смесва с вода. В присъствието на кислород или при дълго излагане на слънчева светлина понякога се образуват нестабилни пероксиди; те могат да експлодират спонтанно или при нагриване. Силно наркотично действие. Лесно се възпламенява от статично електричество.	1 167
-	T4	TP1 TP8	F-E, S-D	Категория B	-	Обикновено се състои от алкохолни разтвори. Смесимостта с вода зависи от състава.	1 169
-	T2	TP1	F-E, S-D	Категория A	-	Вижте позицията по-горе.	1 169
-	T4	TP1	F-E, S-D	Категория A	-	Безцветни, летливи течности. Чист ЕТАНОЛ: температура на възпламеняване 13°C с.с. Граници на взривяване: 3,3% до 19%. Смесима с вода.	1 170

△ ООН №	Точно име на пратката (ТИП)	Клас или подразделение	Допълнител на(и) опасност(и)	Опаковъчна група	Специални разпоредби	Разпоредби за ограничени и изключени количества		Опаковка		Международен контейнер за насипни товари	
						Ограничени количества	Изключени количества	Инструкции	Разпоредби	Инструкции	Разпоредби
						(7a) 3.4	(7b) 3.5	(8) 4.1.4	(9) 4.1.4	(10) 4.1.4	(11) 4.1.4
1 170	ЕТАНОЛ (ЕТИЛОВ АЛКОХОЛ) или РАЗТВОР НА ЕТАНОЛ (РАЗТВОР НА ЕТИЛОВ АЛКОХОЛ)	3	–	III	144 223	5 L	E1	P001 LP01	–	IBC03	–
1 171	ЕТИЛЕН ГЛИКОЛ МОНОЕТИЛОВ ЕТЕР	3	–	III	–	5 L	E1	P001 LP01	–	IBC03	–
1 172	ЕТИЛЕН ГЛИКОЛ МОНОЕТИЛОВ ЕТЕР АЦЕТАТ	3	–	III	–	5 L	E1	P001 LP01	–	IBC03	–
1 173	ЕТИЛ АЦЕТАТ	3	–	II	–	1 L	E2	P001	–	IBC02	–
1 175	ЕТИЛБЕНЗЕН	3	–	II	–	1 L	E2	P001	–	IBC02	–
1 176	ЕТИЛ БОРАТ	3	–	II	–	1 L	E2	P001	–	IBC02	–
1 177	2-ЕТИЛБУТИЛ АЦЕТАТ	3	–	III	–	5 L	E1	P001 LP01	–	IBC03	–
1 178	2-ЕТИЛБУТИРАЛДЕХИД	3	–	II	–	1 L	E2	P001	–	IBC02	–
1 179	ЕТИЛ БУТИЛ ЕТЕР	3	–	II	–	1 L	E2	P001	–	IBC02	–
1 180	ЕТИЛ БУТИРАТ	3	–	III	–	5 L	E1	P001 LP01	–	IBC03	–
1 181	ЕТИЛ ХЛОРОАЦЕТАТ	6.1	3	II	–	100 mL	E4	P001	–	IBC02	–
△ 1 182	ЕТИЛ ХЛОРОФОРМАТ	6.1	3/8	I	354	0	E0	P602	–	–	–
△ 1 183	ЕТИЛДИХЛОРОСИЛАН	4.3	3/8	I	–	0	E0	P401	PP31	–	–
△ 1 184	ЕТИЛЕН ДИХЛОРИД	3	6.1	II	–	1 L	E2	P001	–	IBC02	–
1 185	ЕТИЛЕНИМИН, СТАБИЛИЗИРАН	6.1	3	I	354 386	0	E0	P601	–	–	–
1 188	ЕТИЛЕН ГЛИКОЛ МОНОМЕТИЛОВ	3	–	III	–	5 L	E1	P001 LP01	–	IBC03	–
1 189	ЕТЕРЕТИЛЕН ГЛИКОЛ МОНОМЕТИЛОВ ЕТЕР АЦЕТАТ	3	–	III	–	5 L	E1	P001 LP01	–	IBC03	–
1 190	ЕТИЛ ФОРМАТ	3	–	II	–	1 L	E2	P001	–	IBC02	–
1 191	ОКТИЛ АЛДЕХИДИ	3	–	III	–	5 L	E1	P001 LP01	–	IBC03	–



Преносими цистерни и контейнери за насипни товари			EmS	Складиране и работа	Сортиране	Свойства и наблюдения	ООН №
(12)	Инструкции за цистерни (13) 4.2.5 4.3	Разпоредби (14) 4.2.5	(15) 5.4.3.2 7.8	(16a) 7.1 7.3-7.7	(16b) 7.2-7.7	(17)	(18)
-	T2	TP1	F-E, S-D	Категория А	-	Безцветни, летливи течности. Чист ЕТАНОЛ: температура на възпламеняване 13°C с.с. Граници на взривяване: 3,3% до 19%. Смесима с вода.	1 170
-	T2	TP1	F-E, S-D	Категория А	-	Безцветна течност. Температура на възпламеняване: 40°C с.с. Граници на взривяване: 1,7% до 15,6%. Смесима с вода.	1 171
-	T2	TP1	F-E, S-D	Категория А	-	Безцветна течност. Температура на възпламеняване: 51°C с.с. Граници на взривяване: 1,7% до 10,1%. Частично смесима с вода.	1 172
-	T4	TP1	F-E, S-D	Категория В	-	Безцветна течност с ароматен мирис. Температура на възпламеняване: -4°C с.с. Граници на взривяване: 2,18% до 11,5%. Не се смесва с вода.	1 173
-	T4	TP1	F-E, S-D	Категория В	-	Безцветна течност с ароматен мирис. Температура на възпламеняване: 22°C с.с. Граници на взривяване: 1% до 6,7%. Не се смесва с вода.	1 175
-	T4	TP1	F-E, S-D	Категория В	-	Безцветна течност. Температура на възпламеняване: 11°C с.с. Граници на взривяване: 1,2% до 7,7%. Не се смесва с вода.	1 176
-	T2	TP1	F-E, S-D	Категория А	-	Безцветна течност. Температура на възпламеняване: 54°C с.с. Не се смесва с вода.	1 177
-	T4	TP1	F-E, S-D	Категория В	-	Безцветна течност. Температура на възпламеняване: 11°C с.с. Граници на взривяване: 1,2% до 7,7%. Не се смесва с вода.	1 178
-	T4	TP1	F-E, S-D	Категория В	-	Безцветна течност. Температура на възпламеняване: -1°C с.с. Не се смесва с вода.	1 179
-	T2	TP1	F-E, S-D	Категория А	-	Безцветна, летлива течност с аромат на ананас. Температура на възпламеняване: 26°C с.с. Не се смесва с вода.	1 180
-	T7	TP2	F-E, S-D	Категория А	-	Безцветна, запалима течност с остър мирис на плодове. Температура на възпламеняване: 54°C с.с. Не се смесва с вода. При нагряване отделя токсични и корозивни изпарения. Токсична при поглъщане, при контакт с кожата или при вдишване.	1 181
-	T20	TP2 TP13 TP37	F-E, S-C	Категория D SW2	SGG1 SG5 SG8 SG36 SG49	Безцветна течност. Температура на възпламеняване: 16°C с.с. Реагира и се разгражда с вода или топлина, отделяйки водороден хлорид, дразнещ и корозивен газ под формата на бели пари. При наличие на влага - силно корозивна за повечето метали. Силно токсично при поглъщане, при контакт с кожата или при вдишване. Причинява изгаряния по кожата, очите и лигавиците.	1 182
-	T14	TP2 TP7 TP13	F-G, S-O	Категория D SW2 H1	SGG1 SG5 SG8 SG13 SG25 SG26 SG36 SG49 SGG10	Безцветна, много летлива течност с остър аромат. Температура на възпламеняване: -1°C с.с. Не се смесва с вода. Реагира бурно с вода или пара и генерира топлина, която може да доведе до самозапалване; образуват се токсични и корозивни пари. Може да реагира бурно при контакт с оксидиращи вещества. Причинява изгаряния по кожата, очите и лигавиците.	1 183
-	T7	TP1	F-E, S-D	Категория В SW2	-	Безцветна течност с мирис на хлороформ. Температура на възпламеняване: 13°C с.с. Граници на взривяване: 6,2% до 15,9%. Не се смесва с вода. Токсична при вдишване. Дразни кожата, очите и лигавиците.	1 184
-	T7	TP1	F-E, S-D	Категория В SW2	-	Безцветна, мазна, запалима течност с остра миризма на амоняк. Температура на възпламеняване: -13°C с.с. Точка на кипене: 55°C. Граници на взривяване: 3,6% до 6,0%. Смесима с вода. Силно токсична при поглъщане, при контакт с кожата или при вдишване.	1 185
-	T22	TP2 TP13	F-E, S-D	Категория D SW1 SW2	-	Безцветна течност. Температура на възпламеняване: 38°C с.с. Граници на взривяване: 1,8% до 20%. Смесима с вода.	1 188
-	T2	TP1	F-E, S-D	Категория А	-	Безцветна течност с характерен мирис. Температура на възпламеняване: 44°C с.с. Граници на взривяване: 1,7% до 8,2%. Смесима с вода.	1 189
-	T2	TP1	F-E, S-D	Категория А	-	Безцветна течност с характерен мирис. Температура на възпламеняване: 44°C с.с. Граници на взривяване: 1,7% до 8,2%. Смесима с вода.	1 189
-	T4	TP1	F-E, S-D	Категория Е	-	Безцветна течност с приятен ароматен мирис. Температура на възпламеняване: -20°C с.с. Граници на взривяване: 3,5% до 16,5%. Точка на кипене: 54°C. Не се смесва с вода.	1 190
-	T2	TP1	F-E, S-D	Категория А	-	Безцветни течности с характерен мирис. Температура на възпламеняване: 44°C до 52°C с.с. Граници на взривяване: 0,9% до 7,2%. Не се смесва с вода.	1 191

ООН №	Точно име на пратката (ТИП)	Клас или подразделение	Допълнителна(и) опасност(и)	Опаковъчна група	Специални разпоредби	Разпоредби за ограничени и изключени количества		Опаковка		Международен контейнер за насипни товари	
						Ограничени количества	Изключени количества	Инструкции	Разпоредби	Инструкции	Разпоредби
(1)	(2) 3.1.2	(3) 2.0	(4) 2.0	(5) 2.0.1.3	(6) 3.3	(7a) 3.4	(7b) 3.5	(8) 4.1.4	(9) 4.1.4	(10) 4.1.4	(11) 4.1.4
1 192	ЕТИЛ ЛАКТАТ	3	–	III	–	5 L	E1	P001 LP01	–	IBC03	–
1 193	ЕТИЛ МЕТИЛ КЕТОН (МЕТИЛ ЕТИЛ КЕТОН)	3	–	II	–	1 L	E2	P001	–	IBC02	–
1 194	РАЗТВОР НА ЕТИЛ НИТРИТ	3	6.1	I	900	0	E0	P001	–	–	–
1 195	ЕТИЛ ПРОПИОНАТ	3	–	II	–	1 L	E2	P001	–	IBC02	–
1 196	ЕТИЛТРИХЛОРОСИЛАН	3	8	II	–	0	E0	P010	–	–	–
1 197	ЕКСТРАКТИ, АРОМАТИЗИРАЩИ, ТЕЧНИ	3	–	II	–	5 L	E2	P001	–	IBC02	–
1 197	ЕКСТРАКТИ, АРОМАТИЗИРАЩИ, ТЕЧНИ	3	–	III	223 955	5 L	E1	P001 LP01	–	IBC03	–
1 198	РАЗТВОР НА ФОРМАЛДЕХИД, ЗАПАЛИМ	3	8	III	–	5 L	E0	P001	–	IBC03	–
1 199	ФУРАЛДЕХИДИ	6.1	3	II	–	100 mL	E4	P001	–	IBC02	–
1 201	ФУЗЕЛОВО ГОРИВО	3	–	II	–	1 L	E2	P001	–	IBC02	–
1 201	ФУЗЕЛОВО ГОРИВО	3	–	II	–	1 L	E2	P001	–	IBC02	–
1 202	ГАЗОВО ГОРИВО или ДИЗЕЛОВО ГОРИВО или МАЗУТ, ЛЕК	3	–	III	223 955	5 L	E1	P001 LP01	–	IBC03	–
1 202	ГАЗОВО ГОРИВО или ДИЗЕЛОВО ГОРИВО или МАЗУТ, ЛЕК	3	–	III	–	5 L	E1	P001 LP01	–	IBC03	–
1 203	МОТОРНО ГОРИВО или БЕНЗИН или ПЕТРОЛ	3	–	III	–	5 L	E1	P001 LP01	–	IBC03	–
1 203	МОТОРНО ГОРИВО или БЕНЗИН или ПЕТРОЛ	3	–	II	243	1 L	E2	P001	–	IBC02	–
1 204	РАЗТВОР НА НИТРОГЛИЦЕРИН В АЛКОХОЛ с не повече от 1% нитроглицерин	3	–	II	–	1 L	E0	P001	PP5	IBC02	–
1 206	ХЕПТАНИ	3	–	II	–	1 L	E2	P001	–	IBC02	–
1 207	НХЕКСАЛДЕХИД	3	–	II	–	1 L	E2	P001	–	IBC02	–
1 208	ХЕКСАНИ	3	–	III	–	5 L	E1	P001 LP01	–	IBC03	–
1 208	ХЕКСАНИ	3	–	II	–	1 L	E2	P001	–	IBC02	–
1 210	ПЕЧАТАРСКО МАСТИЛО запалимо или МАТЕРИАЛ, СВЪРЗАН С ПЕЧАТАРСКО МАСТИЛО (включително съставка за разреждане или редуциране на печатарско мастило), запалим	3	–	I	163 367	500 mL	E3	P001	–	–	–

Преносими цистерни и контейнери за насипни товари			EmS	Складиране и работа	Сортиране	Свойства и наблюдения	ООН №
(12)	Инструкции за цистерни (13) 4.2.5 4.3	Разпоредби (14) 4.2.5	(15) 5.4.3.2 7.8	(16a) 7.1 7.3–7.7	(16b) 7.2–7.7	(17)	(18)
–	T2	TP1	F-E, S-D	Категория А	–	Безцветна течност. Температура на възпламеняване: 46°C с.с. Граници на взривяване: 1,5% до 11,4%. Смесима с вода.	1 192
–	T4	TP1	F-E, S-D	Категория В	–	Безцветна течност. Температура на възпламеняване: –1°C с.с. Граници на взривяване: 1,8% до 11,5%. Смесима с вода.	1 193
–	–	–	F-E, S-D	Категория D SW2	–	Алкохолен разтвор на етил нитрит. Изключително летлив, с ароматна, етерна миризма. Граници на взривяване на чистия продукт: 3% до 50%. Точка на кипене на чистия продукт: 17°C. Смесим или частично смесим с вода. Разгражда се под въздействието на въздух, светлина, вода или топлина и отделя токсични азотни изпарения. Токсичен при поглъщане, при контакт с кожата или при вдишване. Вдишването на етил нитритни изпарения, дори в малки количества, бързо засяга сърцето и може да бъде опасно. Транспортирането на чист ЕТИЛ НИТРИТ е забранено.	1 194
–	T4	TP1	F-E, S-D	Категория В	–	Безцветна течност с мирис на ананас. Температура на възпламеняване: 12°C с.с. Граници на взривяване: 1,8% до 11%. Не се смесва с вода.	1 195
–	T10	TP2 TP7 TP13	F-E, S-C	Категория В SW2	–	Безцветна течност с остър мирис. Температура на възпламеняване: 14°C с.с. Лесно се хидролизира при влага, отделяйки водороден хлорид, дразнещ и корозивен газ под формата на бели пари. Причинява изгаряния на кожата и очите. Дразни лигавиците.	1 196
–	T4	TP1 TP8	F-E, S-D	Категория В	–	Обикновено се състои от алкохолни разтвори. Смесимостта с вода зависи от състава.	1 197
–	T2	TP1	F-E, S-C	Категория А	–	Вижте позицията по-горе.	1 197
–	T4	TP1	F-E, S-D	Категория А SW2	–	Безцветни течности с остра миризма. Температура на възпламеняване: 32–60°C с.с. Смесима с вода. Дразни кожата, очите и лигавиците.	1 198
–	T4	TP1	F-E, S-D	Категория А SW2	–	Безцветни или червеникаво-кафяви подвижни течности с остър мирис. Смесими с вода.	1 199
–	T7	TP2		Категория А	–	Граници на взривяване за 2-ФУРАЛДЕХИД: 2,1% до 19,3%. Точки на възпламеняване: 2-ФУРАЛДЕХИД 60°C с.с., 3-ФУРАЛДЕХИД 48°C с.с. Токсичен при поглъщане, при контакт с кожата или при вдишване.	1 199
–	T4	TP1	F-E, S-D	Категория В	–	Безцветна, мазна течност с неприятна миризма. Смес от амилови алкохоли. Не се смесва с вода.	1 201
–	T4	TP1	F-E, S-D	Категория А	–	Вижте позицията по-горе.	1 201
–	T2	TP1	F-E, S-E	Категория А	–	Не се смесва с вода.	1 202
–	T2	TP1	F-E, S-E	Категория Е	–	Не се смесва с вода.	1 203
–	T4	TP1	F-E, S-D	Категория В	–	Не се смесва с вода. Възпламенява се лесно. При пожар се отделят токсични азотни изпарения. Не е експлозивна в това състояние, но при повреда на или изтичане от опаковката разтворителят може да се изпари и по този начин нитроглицеринът да премине в експлозивно състояние.	1 204
–	–	–	F-E, S-D	Категория В	–	Безцветни, летливи течности. Граници на взривяване: 1,1% до 6,7%. n-ХЕПТАН: температура на възпламеняване –4°C с.с. Не се смесва с вода. Дразни кожата, очите и лигавиците.	1 206
–	T4	TP2	F-E, S-D	Категория А	–	Безцветна течност с остър мирис. Температура на възпламеняване: 32°C с.с. Не се смесва с вода.	1 207
–	T2	TP1	F-E, S-D	Категория Е	–	Безцветни, летливи течности със слаб мирис. Граници на взривяване: 1,1% до 7,5%.	1 208
–	T4	TP2			–	n-HEXANE: температура на възпламеняване –22°C с.с., точка на кипене 69°C. НЕОХЕКСАН: температура на възпламеняване –48°C с.с., точка на кипене 50°C. Не се смесва с вода. Леко дразнещо за кожата, очите и лигавиците.	1 208
–	T11	TP1 TP8	F-E, S-D	Категория Е	–	Флуидна или вискозна течност, съдържаща оцветители в разтвор или суспензия. Смесимостта с вода зависи от разтворителя.	1 210

Δ	ООН №	Точно име на пратката (ТИП)	Клас или подразделение	Допълнителна(и) опасност(и)	Опаковъчна група	Специални разпоредби	Разпоредби за ограничени и изключени количества		Опаковка		Международен контейнер за насипни товари	
							Ограничени количества	Изключени количества	Инструкции	Разпоредби	Инструкции	Разпоредби
(1)	(2)	3.1.2	(3) 2.0	(4) 2.0	(5) 2.0.1.3	(6) 3.3	(7a) 3.4	(7b) 3.5	(8) 4.1.4	(9) 4.1.4	(10) 4.1.4	(11) 4.1.4
	1 210	ПЕЧАТАРСКО МАСТИЛО запалимо или МАТЕРИАЛ, СВЪРЪЗАН С ПЕЧАТАРСКО МАСТИЛО (включително съставка за разреждане или редуциране на печатарско мастило), запалим	3	-	II	163 367	5 L	E2	P001	PP1	IBC02	-
	1 210	ПЕЧАТАРСКО МАСТИЛО запалимо или МАТЕРИАЛ, СВЪРЪЗАН С ПЕЧАТАРСКО МАСТИЛО (включително съставка за разреждане или редуциране на печатарско мастило), запалим	3	-	III	163 223 367 955	5 L	E1	P001 LP01	PP1	IBC03	-
	1 212	ИЗОБУТАНОЛ (ИЗОБУТИЛОВ АЛКОХОЛ)	3	-	III	-	5 L	E1	P001 LP01	-	IBC03	-
	1 213	ИЗОБУТИЛ АЦЕТАТ	3	-	II	-	1 L	E2	P001	-	IBC02	-
Δ	1 214	ИЗОБУТИПАМИН	3	8	II	-	1 L	E2	P001	-	IBC02	-
	1 216	ИЗООКТЕН	3	-	II	-	1 L	E2	P001	-	IBC02	-
	1 218	ИЗОПРЕН СТАБИЛИЗИРАН	3	-	I	386	0	E3	P001	-	-	-
	1 219	ИЗОПРОПАНОЛ (ИЗОПРОПИЛОВ АЛКОХОЛ)	3	-	II	-	1 L	E2	P001	-	IBC02	-
	1 220	ИЗОПРОПИЛ АЦЕТАТ	3	-	II	-	1 L	E2	P001	-	IBC02	-
Δ	1 221	ИЗОПРОПИЛАМИН	3	8	I	-	0	E0	P001	-	-	-
	1 222	ИЗОПРОПИЛ НИТРАТ	3	-	II	-	0	E0	P001	-	-	-
	1 223	КЕРОСИН	3	-	II	26	1 L	E2	P001	-	-	-
	1 224	КЕТОНИ, ТЕЧНИ, НЕУПОМЕНАТИ ДРУГАДЕ	3	-	III	-	5 L	E1	P001 LP01	-	IBC03	-
	1 224	КЕТОНИ, ТЕЧНИ, НЕУПОМЕНАТИ ДРУГАДЕ	3	-	II	274	1 L	E2	P001	-	IBC02	-
	1 228	МЕРКАПТАНИ, ТЕЧНИ, ЗАПАЛИМИ, ТОКСИЧНИ, НЕУПОМЕНАТИ ДРУГАДЕ или СМЕС ОТ МЕРКАПТАНИ, ТЕЧНИ, ЗАПАЛИМИ, ТОКСИЧНИ, НЕУПОМЕНАТИ ДРУГАДЕ	3	-	III	223 274	5 L	E1	P001 LP01	-	IBC03	-
	1 228	МЕРКАПТАНИ, ТЕЧНИ, ЗАПАЛИМИ, ТОКСИЧНИ, НЕУПОМЕНАТИ ДРУГАДЕ или СМЕС ОТ МЕРКАПТАНИ, ТЕЧНИ, ЗАПАЛИМИ, ТОКСИЧНИ, НЕУПОМЕНАТИ ДРУГАДЕ	3	6.1	II	274	1 L	E0	P001	-	IBC02	-
	1 228	МЕРКАПТАНИ, ТЕЧНИ, ЗАПАЛИМИ, ТОКСИЧНИ, НЕУПОМЕНАТИ ДРУГАДЕ или СМЕС ОТ МЕРКАПТАНИ, ТЕЧНИ, ЗАПАЛИМИ, ТОКСИЧНИ, НЕУПОМЕНАТИ ДРУГАДЕ	3	6.1	III	223 274	5 L	E1	P001	-	IBC03	-
	1 229	МЕЗИТИЛ ОКСИД	3	-	III	-	5 L	E1	P001 LP01	-	IBC03	-
	1 230	МЕТАНОЛ	3	6.1	II	279	1 L	E2	P001	-	IBC02	-
	1 231	МЕТИЛ АЦЕТАТ	3	-	II	-	1 L	E2	P001	-	IBC02	-

Преносими цистерни и контейнери за насипни товари			EmS	Складиране и работа	Сортиране	Свойства и наблюдения	ООН №
(12)	Инструкции за цистерни (13) 4.2.5 4.3	Разпоредби (14) 4.2.5	(15) 5.4.3.2 7.8	(16a) 7.1 7.3–7.7	(16b) 7.2–7.7	(17)	(18)
–	T4	TP1 TP8	F-E, S-D	Категория B	–	Флуидна или вискозна течност, съдържаща оцветители в разтвор или суспензия. Смесиността с вода зависи от разтворителя.	1 210
–	T2	TP1	F-E, S-D	Категория A	–	Вижте позицията по-горе.	1 210
–	T2	TP1	F-E, S-D	Категория A	–	Безцветна течност със сладък аромат. Температура на възпламеняване: 28°C с.с. Граници на взривяване: 1,2% до 10,9%. Частично смесима с вода. Безцветна течност с мирис на ананас. Температура на възпламеняване: 18°C с.с. Граници на взривяване: 1,3% до 10,5%. Не се смесва с вода.	1 212
–	T4	TP1	F-E, S-D	Категория B	–	Безцветна течност. Температура на възпламеняване: –9°C с.с. Граници на взривяване: 3,4% до 9%. Смесими с вода. Вредно при вдишване. Причинява изгаряния на кожата и очите. Дразни лигавиците.	1 213
–	T7	TP1	F-E, S-C	Категория B SW2	SG35	Безцветна течност. Температура на възпламеняване: –9°C с.с. Граници на взривяване: 3,4% до 9%. Смесими с вода. Вредно при вдишване. Причинява изгаряния на кожата и очите. Дразни лигавиците.	1 214
–	T4	TP1	F-E, S-D	Категория B	–	Безцветни течности. Не се смесва с вода.	1 216
–	T11	TP2	F-E, S-D	Категория D SW1	–	Безцветна, летлива течност. Температура на възпламеняване: –48°C с.с. Граници на взривяване: 1,5% до 9,7%. Точка на кипене: 34°C. Не се смесва с вода.	1 218
–	T4	TP1	F-E, S-D	Категория B	–	Безцветна подвижна течност. Температура на възпламеняване: 12°C с.с. Граници на взривяване: 2% до 12%. Смесими с вода.	1 219
–	T4	TP1	F-E, S-D	Категория B	–	Безцветна течност с ароматен мирис. Температура на възпламеняване: 12°C с.с. Граници на взривяване: 2% до 12%. Смесими с вода.	1 220
–	T11	TP2	F-E, S-C	Категория E SW2	SG35	Безцветна течност с ароматен мирис. Температура на възпламеняване: 11°C с.с. Граници на взривяване: 1,8% до 7,8%. Не се смесва с вода.	1 221
–	–	–	F-E, S-D	Категория D	–	Безцветна, летлива течност с мирис на амониак. Температура на възпламеняване: –37°C с.с. Граници на взривяване: 2,3% до 10,4%. Точка на кипене: 32°C. Смесва се с вода. Вредно при поглъщане. Причинява изгаряния по кожата, очите и лигавиците.	1 222
–	T2	TP2	F-E, S-E	Категория A	–	Безцветна течност. Температура на възпламеняване: 12°C с.с. Граници на взривяване: до 100%. Не се смесва с вода. Може да експлодира при нагряване.	1 223
–	T7	TP1 TP8 TP28	F-E, S-D	Категория B	–	Вредно при вдишване. Не се смесва с вода.	1 224
–	T4	TP1 TP29	F-E, S-D	Категория A	–	–	1 224
–	T11	TP2 TP27	F-E, S-D	Категория B SW2	SG50 SG57	Безцветни до жълти течности с мирис на чесън. Не се смесва с вода. Токсичен при поглъщане, при контакт с кожата или при вдишване.	1 228
–	T7	TP1 TP28	F-E, S-D	Категория B SW2	SG50 SG57	Вижте позицията по-горе.	1 228
–	T2	TP1	F-E, S-D	Категория A	–	Безцветна, мазна течност със сладък аромат. Температура на възпламеняване: 32°C с.с. Смесими с вода.	1 229
–	T7	TP2	F-E, S-D	Категория B SW2	–	Безцветна, летлива течност. Температура на възпламеняване: 12°C с.с. Граници на взривяване: 6% до 36,5%. Смесими с вода.	1 230
–	T4	TP1	F-E, S-D	Категория B	–	Токсично при поглъщане; може да причини слепота. Избягвайте контакт с кожата. Безцветна, летлива течност с ароматен мирис. Температура на възпламеняване: –10°C с.с. Граници на взривяване: 3% до 16%. Смесими с вода.	1 231

△	ООН №	Точно име на пратката (ТИП)	Клас или подразделение	Допълнителна(и) опасност(и)	Опаковъчна група	Специални разпоредби	Разпоредби за ограничени и изключени количества		Опаковка		Международен контейнер за насипни товари	
							Ограничени количества	Изключени количества	Инструкции	Разпоредби	Инструкции	Разпоредби
							(7a) 3.4	(7b) 3.5	(8) 4.1.4	(9) 4.1.4	(10) 4.1.4	(11) 4.1.4
	1 233	МЕТИЛАМИЛ АЦЕТАТ	3	–	III	–	5 L	E1	P001 LP01	–	IBC03	–
	1 234	МЕТИЛАЛ	3	–	II	–	1 L	E2	P001	–	IBC02	B8
△	1 235	МЕТИЛАМИН, ВОДЕН РАЗТВОР	3	8	II	–	1 L	E2	P001	–	IBC02	–
	1 237	МЕТИЛ БУТИРАТ	3	–	II	–	1 L	E2	P001	–	IBC02	–
△	1 238	МЕТИЛ ХЛОРОФОРМАТ	6.1	3/8	I	354	0	E0	P602	–	–	–
	1 239	МЕТИЛ ХЛОРМЕТИЛ ЕТЕР	6.1	3	I	354	0	E0	P602	–	–	–
△	1 242	МЕТИЛДИХЛОРОСИЛАН	4.3	3/8	I	–	0	E0	P401	PP31	–	–
	1 243	МЕТИЛ ФОРМАТ	3	–	I	–	0	E3	P001	–	–	–
△	1 244	МЕТИЛХИДРАЗИН	6.1	3/8	I	354	0	E0	P602	–	–	–
	1 245	МЕТИЛ ИЗОБУТИЛ КЕТОН	3	–	II	–	1 L	E2	P001	–	IBC02	–
	1 246	МЕТИЛ ИЗОПРОПЕНИЛ КЕТОН, СТАБИЛИЗИРАН	3	–	II	386	1 L	E2	P001	–	IBC02	–
	1 247	МЕТИЛ МЕТАКРИЛАТ МОНОМЕР, СТАБИЛИЗИРАН	3	–	II	386	1 L	E2	P001	–	IBC02	–
	1 248	МЕТИЛ ПРОПИОНАТ	3	–	II	–	1 L	E2	P001	–	IBC02	–
	1 249	МЕТИЛ ПРОПИЛ КЕТОН	3	8	II	–	0	E0	P010	–	–	–
△	1 250	МЕТИЛТРИХЛОРОСИЛАН										
	1 251	МЕТИЛ ВИНИЛ КЕТОН, СТАБИЛИЗИРАН	6.1	3/8	I	354 386	0	E0	P601	–	–	–

Преносими цистерни и контейнери за насипни товари			EmS	Складиране и работа	Сортиране	Свойства и наблюдения	ООН №
(12)	Инструкции за цистерни	Разпоредби	(15) 5.4.3.2 7.8	(16a) ) 7.1 7.3– 7.7	(16b) ) 7.2– 7.7	(17)	(18)
	(13) 4.2.5 4.3	(14) 4.2.5					
–	T2	TP1	F-E, S-D	Категория А	–	Безцветна течност. Температура на възпламеняване: 43°C о.с. Не се смесва с вода.	1 233
–	T7	TP2	F-E, S-D	Категория Е	–	Безцветна летлива течност с мирис на хлороформ. Температура на възпламеняване: –28°C с.с. Граници на взривяване: 3,6% до 12,6%. Точка на кипене: 42°C. Смесва се с вода. Дразни кожата, очите и лигавиците.	1 234
–	T7	TP1	F-E, S-C	Категория Е	SGG18 SG35 SG54	Воден разтвор на запалим газ с мирис на амоняк. Граници на взривяване: 5% до 20,7% (чист продукт). Точка на кипене: –7°C (чист продукт). Търговският продукт е 40% разтвор с: точка на кипене 48°C, температура на възпламеняванет –13°C с.с.Смесими с вода. Може да реагира експлозивно с живак. Причинява изгаряния по кожата, очите и лигавиците.	1 235
–	T4	TP1	F-E, S-D	Категория В	–	Безцветна течност. Температура на възпламеняване: 14°C с.с. Не се смесва с вода.	1 237
–	T22	TP2 TP13 TP35	F-E, S-C	Категория D SW2	SGG1 SG5 SG8 SG36 SG49	Безцветна течност. Температура на възпламеняване: 5°C с.с. Не се смесва с вода.Силно токсична при поглъщане, при контакт с кожата или при вдишване. Причинява изгаряния по кожата, очите и лигавиците.	1 238
–	T22	TP2 TP13 TP35	F-E, S-D	Категория D SW2	–	Безцветна течност. Температура на възпламеняване: под –18°C с.с. Не се смесва с вода. Силно токсична при поглъщане, при контакт с кожата или при вдишване.	1 239
–	T14	TP2 TP7 TP13	F-G, S-O	Категория D SW2 H1	SGG1 SG5 SG8 SG13 SG25 SG26 SG36 SG49	Безцветна, много летлива течност с остър аромат. Температура на възпламеняване: –26°C с.с. Граници на взривяване: 4,5% до 70%. Точка на кипене: 41°C. Не се смесва с вода. Реагира бурно с вода или пара и генерира топлина, която може да доведе до samozапалване; образуват се токсични корозивни пари. Може да реагира бурно при контакт с оксидиращи вещества. Причинява изгаряния по кожата, очите и лигавиците.	1 242
–	T11	TP2	F-E, S-D	Категория Е	–	Безцветна течност с приятен мирис. Температура на възпламеняване: –32°C с.с. Граници на взривяване: 5% до 22,7%. Точка на кипене: 32°C. Смесими с вода.	1 243
–	T22	TP2 TP13 TP35	F-E, S-C	Категория D SW2	SG5 SG8 SG13 SGG18 SG35	Безцветна течност с мирис на амоняк. Температура на възпламеняване: 20°C с.с. Граници на взривяване: 2,5% до 98%. Смесими с вода. Реагира бурно с киселини. Може да реагира опасно с оксидиращи вещества. Силно токсична при поглъщане, при контакт с кожата или при вдишване. Причинява изгаряния по кожата, очите и лигавиците.	1 244
–	T4	TP1	F-E, S-D	Категория В	–	Безцветна течност с приятен мирис. Температура на възпламеняване: 14°C с.с. Граници на взривяване: 1,4% до 7,5%. Не се смесва с вода.	1 245
–	T4	TP1	F-E, S-D	Категория С SW1	–	Безцветна течност с приятен мирис. Граници на взривяване: 1,8% до 9%. Не се смесва с вода.	1 246
–	T4	TP1	F-E, S-D	Категория С SW1 SW2	–	Безцветна, летлива течност. Температура на възпламеняване: 8°C с.с. Граници на взривяване: 1,5% до 11,6%. Не се смесва с вода. Дразни кожата, очите и лигавиците.	1 247
–	T4	TP1	F-E, S-D	Категория В	–	Безцветна течност. Температура на възпламеняване: –2°C с.с. Граници на взривяване: 2,4% до 13%. Не се смесва с вода.	1 248
–	T4	TP1	F-E, S-D	Категория В	–	Безцветна течност. Температура на възпламеняване: 7°C с.с. Граници на взривяване: 1,5% до 8,2%. Не се смесва с вода.	1 249
–	T10	TP2 TP7 TP13	F-E, S-C	Категория В SW2	SGG1 SG36 SG49	Безцветна течност с остър мирис. Температура на възпламеняване: 8°C о.с. Граници на взривяване: 5,1% до 20%. Не се смесва с вода. Лесно се хидролизира при влага, отделяйки водороден хлорид, дразнещ и корозивен газ под формата на бели пари. При наличието на влага - корозивно за повечето метали. Причинява изгаряния на кожата и очите. Дразни лигавиците.	1 250
–	T22	TP2 TP13 TP37	F-E, S-C	Категория D SW1 SW2	SG5 SG8	Безцветна течност с остър мирис. Смесими с вода. Граници на взривяване: 2,1% до 15,6%. Температура на възпламеняване: –7°C с.с. Силно токсична при поглъщане, при контакт с кожата или при вдишване. Причинява изгаряния по кожата, очите и лигавиците.	1 251

Δ	ООН №	Точно име на пратката (ТИП)	Клас или подразделение	Допълнителна(и) опасност(и)	Опаковъчна група	Специални разпоредби	Разпоредби за ограничени и изключени количества		Опаковка		Международен контейнер за насипни товари	
							Ограничени количества (7a) 3.4	Изключени количества (7b) 3.5	Инструкции (8) 4.1.4	Разпоредби (9) 4.1.4	Инструкции (10) 4.1.4	Разпоредби (11) 4.1.4
(1)	(2) 3.1.2	(3) 2.0	(4) 2.0	(5) 2.0.1.3	(6) 3.3	(7a) 3.4	(7b) 3.5	(8) 4.1.4	(9) 4.1.4	(10) 4.1.4	(11) 4.1.4	
1 259	НИКЕЛОВ КАРБОНИЛ	6.1	3 P	I	-	0	E0	P601	-	-	-	
1 261	НИТРОМЕТАНО	3	-	II	26	1 L	E0	P001	-	-	-	
1 262	ВИ ОКТАНИ	3	- P	II	-	1 L	E2	P001	-	IBC02	-	
1 263	БОЯ (включително боя, лак, емайл, оцветител, шеллак, полирен лак, течен пълнител и основа за течен лак) или МАТЕРИАЛ, СВЪРЗАН С БОЯ (включително съединение за разреждане или редуциране на боя)	3	-	I	163 367	500 mL	E3	P001	-	-	-	
1 263	БОЯ (включително боя, лак, емайл, оцветител, шеллак, полирен лак, течен пълнител и основа за течен лак) или МАТЕРИАЛ, СВЪРЗАН С БОЯ (включително съединение за разреждане или редуциране на боя)	3	-	II	163 367	5 L	E2	P001	PP1	IBC02	-	
1 263	БОЯ (включително боя, лак, емайл, оцветител, шеллак, полирен лак, течен пълнител и основа за течен лак) или МАТЕРИАЛ, СВЪРЗАН С БОЯ (включително съединение за разреждане или редуциране на боя)	3	-	III	163 223 367 955	5 L	E1	P001 LP01	PP1	IBC03	-	
1 263	БОЯ (включително боя, лак, емайл, оцветител, шеллак, полирен лак, течен пълнител и основа за течен лак) или МАТЕРИАЛ, СВЪРЗАН С БОЯ (включително съединение за разреждане или редуциране на боя)	3	-	III	-	5 L	E1	P001 LP01	-	IBC03	-	
1 264	ПАРАЛДЕХИД	3	-	I	-	0	E3	P001	-	-	-	
1 265	ПЕНТАНИ, течни	3	-	II	-	1 L	E2	P001	-	IBC02	-	
1 265	ПЕНТАНИ, течни	3	-	II	163	5 L	E2	P001	-	IBC02	-	
1 266	ПАРФЮМЕРИЙНИ ПРОДУКТИ със запалими разтворители	3	-	III	163 223 904 955	5 L	E1	P001 LP01	-	IBC03	-	
1 266	ПАРФЮМЕРИЙНИ ПРОДУКТИ със запалими разтворители	3	-	I	357	500 mL	E3	P001	-	-	-	
1 267	СУРОВО НЕФТЕНО МАСЛО	3	-	II	-	1 L	E2	P001	-	IBC02	-	
1 267	СУРОВО НЕФТЕНО МАСЛО	3	-	III	357	5 L	E1	P001 LP01	-	IBC03	-	
1 268	НЕФТЕНИ ДЕСТИЛАТИ, НЕУПОМЕНАТИ ДРУГАДЕ или НЕФТЕНИ ПРОДУКТИ, НЕУПОМЕНАТИ ДРУГАДЕ	3	-	I	223 357	500 mL	E3	P001 P001	-	-	-	



Преносими цистерни и контейнери за насипни товари			EmS	Складиране и работа	Сортиране	Свойства и наблюдения	ООН №
(12)	Инструкции за цистерни (13) 4.2.5 4.3	Разпоредби (14) 4.2.5	(15) 5.4.3.2 7.8	(16a) 7.1 7.3-7.7	(16b) 7.2-7.7	(17)	(18)
-	-	-	F-E, S-D	Категория D SW2	SG63	Безцветна или жълта, летлива, запалима течност. Температура на възпламеняване: под -20°C с.с. Оксидира във въздуха и експлодира при температура 60°C. Долна граница на експлозивност: 2.0%. Не се смесва с вода. Силно токсична при поглъщане, при контакт с кожата или при вдишване.	1 259
-	-	-	F-E, S-D	Категория A	-	Безцветна течност. Температура на възпламеняване: 35°C с.с. Граници на взривяване: 7,1% до 63%. Смесими с вода. Опасност от пожар и експлозия, ако опаковката е разкъсана.	1 261
-	T	TP2	F-E, S-E	Категория B	-	Безцветни течности. Граници на взривяване: 1% до 6,5%. ИЗООКТАН: температура на възпламеняване -12°C с.с. n-ОКТАН: температура на възпламеняване 13°C с.с. Не се смесва с вода.	1 262
-	4	TP1 TP8 TP27	F-E, S-E	Категория E	-	Смесимостта с вода зависи от състава.	1 263
-	T11						
-		TP1 TP8 TP28	F-E, <u>S-E</u>	Категория B	-	Вижте позицията по-горе.	1 263
-	T4						
-		TP1 TP29	F-E, <u>S-E</u>	Категория A	-	Вижте позицията по-горе.	1 263
-	T2						
-		TP1	F-E, S-D	Категория A	-	Безцветна течност. Температура на възпламеняване: 27°C с.с. Граници на взривяване: 1,3% до... Смесва се с вода.	1 264
-	T2	TP2	F-E, S-D	Категория E	-	Безцветни течности с аромат на парафин. Граници на взривяване: 1,4% до 8%. ИЗОПЕНТАН (2-МЕТИЛБУТАН): точка на кипене 28°C. Не се смесва с вода. Леко дразнещо за кожата, очите и лигавиците. Наркотично действие във високи концентрации.	1 265
-	T11						
-		TP1	F-E, S-D	Категория E	-	Вижте позицията по-горе. нормал-ПЕНТАН: точка на кипене 36°C.	1 265
-		TP1 TP8	F-E, S-D	Категория B	-	Смесимостта с вода зависи от състава.	1 266
-	T4						
-	T4	TP1	F-E, S-D	Категория A	-	Вижте позицията по-горе.	1 266
-	T2						
-		TP1 TP8	F-E, S-E	Категория E	-	Не се смесва с вода.	1 267
-	T11	TP1 TP8	F-E, S-E	Категория B	-	Вижте позицията по-горе.	1 267
-	T4	TP1	F-E, S-E	Категория A	-	Вижте позицията по-горе.	1 267
-	T2	TP1 TP8	F-E, S-E	Категория E	-	Не се смесва с вода.	1 268

△ ООН №	Точно име на пратката (ТИП)  (2) 3.1.2	Клас или подразделение (3) 2.0	Допълнителна(и) опасност(и) (4) 2.0	Опаковъчна група (5) 2.0.1.3	Специални разпоредби (6) 3.3	Разпоредби за ограничени и изключени количества		Опаковка		Международен контейнер за насипни количества	
						Ограничени количества (7a) 3.4	Изключени количества (7b) 3.5	Инструкции (8) 4.1.4	Разпоредби (9) 4.1.4	Инструкции (10) 4.1.4	Разпоредби (11) 4.1.4
1 268	НЕФТЕНИ ДЕСТИЛАТИ, НЕУПОМЕНАТИ ДРУГАДЕ или НЕФТЕНИ ПРОДУКТИ, НЕУПОМЕНАТИ ДРУГАДЕ	3	–	II	–	1 L	E2	P001	–	IBC02	–
1 268	НЕФТЕНИ ДЕСТИЛАТИ, НЕУПОМЕНАТИ ДРУГАДЕ или НЕФТЕНИ ПРОДУКТИ, НЕУПОМЕНАТИ ДРУГАДЕ	3	–	III	223 955	5 L	E1	P001 LP01	–	IBC03	–
1 272	БОРОВО МАСЛО	3	–	II	–	1 L	E2	P001	–	IBC02	–
1 274	n-ПРОПАНОЛ (ПРОПИЛОВ АЛКОХОЛ, НОРМАЛЕН)	3	–	III	223	5 L	E1	P001 LP01	–	IBC03	–
1 274	n-ПРОПАНОЛ (ПРОПИЛОВ АЛКОХОЛ, НОРМАЛЕН)	3	–	II	–	1 L	E2	P001	–	IBC02	–
1 275	ПРОПИОНАЛДЕХИД	3	–	II	–	1 L	E2	P001	–	IBC02	–
1 276	n-ПРОПИЛ АЦЕТАТ	3	–	II	–	1 L	E2	P001	–	IBC02	–
△ 1 277	ПРОПИЛАМИН	3	8	II	–	1 L	E2	P001	–	IBC02	–
△ 1 278	1-ХЛОРОПРОПАН	3	–	II	–	1 L	E0	P001	–	IBC02	B8
△ 1 279	1,2-ДИХЛОРОПРОПАН	3	–	II	–	1 L	E2	P001	–	IBC02	–
1 280	ПРОПИЛЕНОВ ОКСИД	3	–	II	–	1 L	E2	P001	–	IBC02	–
1 281	ПРОПИЛФОРМАТИ	3	–	I	–	0	E3	P001	–	–	–
1 282	ПИРИДИН	3	–	II	–	1 L	E2	P001	–	IBC02	–
1 286	МАСЛО ОТ КОЛОФОН	3	–	II	–	1 L	E2	P001	–	IBC02	–
1 286	МАСЛО ОТ КОЛОФОН	3	–	II	–	1 L	E2	P001	–	IBC02	–
1 287	КАУЧУКОВ РАЗТВОР	3	–	II	–	1 L	E2	P001	–	IBC02	–
1 287	КАУЧУКОВ РАЗТВОР	3	–	II	–	1 L	E2	P001	–	IBC02	–
1 288	ШИСТОВО МАСЛО	3	–	III	223	5 L	E1	P001 LP01	–	IBC03	–
1 288	ШИСТОВО МАСЛО	3	–	II	–	5 L	E2	P001	–	IBC02	–
1 289	РАЗТВОР НА НАТРИЕВ МЕТИЛАТ в алкохол	3	–	III	223 955	5 L	E1	P001 LP01	–	IBC03	–
1 289	РАЗТВОР НА НАТРИЕВ МЕТИЛАТ в алкохол	3	–	II	–	1 L	E2	P001	–	IBC02	–
1 292	ТЕТРАЕТИЛ СИЛИКАТ	3	–	III	223	5 L	E1	P001 LP01	–	IBC03	–
1 293	ТИНКТУРИ, МЕДИЦИНСКИ	3	8	II	–	1 L	E2	P001	–	IBC02	–
		3	8	III	223	5 L	E1	P001	–	IBC03	–
		3	–	III	–	5 L	E1	P001 LP01	–	IBC03	–
		3	–	II	–	1 L	E2	P001	–	IBC02	–

Преносими цистерни и контейнери за насипни товари			EmS	Складиране и работа	Сортиране	Свойства и наблюдения	ООН №
(12)	Инструкции за цистерни	Разпоредби	(15)	(16a)	(16b)	(17)	(18)
	(13) 4.2.5 4.3	(14) 4.2.5	5.4.3.2 7.8	7.1 7.3-7.7	7.2-7.7		
-	T7	TP1 TP8 TP28	F-E, S-E	Категория B	-	Не се смесва с вода.	1 268
-	T4	TP1 TP29	F-E, S-E	Категория A	-	Вижте позицията по-горе.	1 268
-	T2	TP2	F-E, S-E	Категория A	-	Летливи масла с характерни миризми. Температура на възпламеняване: 57°C до 60°C с.с. Не се смесва с вода.	1 272
-	T4	TP1	F-E, S-D	Категория B	-	Безцветна течност. Граници на взривяване: 2% до 12%. Температура на възпламеняване: 15°C до 23°C с.с. Смесими с вода.	1 274
-	T2	TP1	F-E, S-D	Категория A	-	Вижте позицията по-горе. Температура на възпламеняване: 23°C до 26°C с.с.	1 274
-	T7	TP1	F-E, S-D	Категория E	-	Безцветна течност с остър мирис. Температура на възпламеняване: под -18°C с.с. Граници на взривяване: 2,3% до 21%. Точка на кипене: 49°C. Смесими с вода. Дразни кожата, очите и лигавиците.	1 275
-	T4	TP1	F-E, S-D	Категория B	-	Безцветна бистра течност с приятен мирис. Температура на възпламеняване: 10°C с.с. Граници на взривяване: 1,8% до 8%. Не се смесва с вода.	1 276
-	T7	TP1	F-E, S-C	Категория E SW2	SG35	Безцветна течност. Температура на възпламеняване: под -18°C с.с. Граници на взривяване: 2% до 10,4%. Точка на кипене: 48°C. Смесими с вода. Вредно при поглъщане. Причинява изгаряния по кожата, очите и лигавиците.	1 277
-	T7	TP2	F-E, S-D	Категория E	SGG10	Безцветна течност с мирис на хлороформ. Температура на възпламеняване: -18°C с.с. Граници на взривяване: 2,6% до 10,5%. Точка на кипене: 47°C. Не се смесва с вода.	1 278
-	T11	TP2 TP7	F-E, S-D	Категория E SW2	SGG10	Безцветна течност. Температура на възпламеняване: 15°C с.с. Не се смесва с вода. Вредно при вдишване. Дразни кожата и очите.	1 279
-	T4	TP1	F-E, S-D	Категория B	-	Безцветна, летлива течност с мирис на етер. Температура на възпламеняване: под -18°C с.с. Граници на взривяване: 2% до 22%. Точка на кипене: 34°C. Частично се смесва с вода.	1 280
-	T4	TP2	F-E, S-D	Категория B SW2	-	Безцветни течности с приятен аромат. Граници на взривяване: 2,4% до 7,8%. Смесимостта с вода зависи от състава. Дразни кожата, очите и лигавиците.	1 281
-	T4	TP1	F-E, S-E	Категория B	-	Безцветна или бледожълта течност с остър мирис Температура на възпламеняване: 17°C с.с. Граници на взривяване: 1,8% до 12,4%. Смесими с вода. Вредно при вдишване.	1 282
-	T2	TP1	F-E, S-E	Категория A	-	Безцветна до кафява вискозна течност. Не се смесва с вода.	1 286
-	T4	TP1 TP8	F-E, S-D	Категория B	-	Вижте позицията по-горе.	1 286
-	T2	TP1	F-E, S-D	Категория A	-	Смесимостта с вода зависи от състава.	1 287
-	T4	TP1 TP8	F-E, S-E	Категория B	-	Вижте позицията по-горе.	1 287
-	T2	TP1	F-E, S-E	Категория A	-	Не се смесва с вода.	1 288
-	T2	TP1	F-E, S-E	Категория A	-	Вижте позицията по-горе.	1 288
-	T7	TP1 TP8	F-E, S-C	Категория B	-	Реагира бурно с вода. Причинява изгаряния по кожата, очите и лигавиците.	1 289
-	T4	TP1	F-E, S-C	Категория A	-	Вижте позицията по-горе. Дразни кожата, очите и лигавиците.	1 289
-	T2	TP1	F-E, S-D	Категория A.	-	Безцветна течност. Температура на възпламеняване: 37°C с.с. Граници на взривяване: 1,3% до 23%. Не се смесва с вода.	1 292
-	T4	TP1 TP8	F-E, S-D	Категория B	-	Смесимостта с вода зависи от състава.	1 293

△	ООН №	Точно име на пратката (ТИП)	Клас или подразделение	Допълнителна(и) опасност(и)	Опаковъчна група	Специални разпоредби	Разпоредби за ограничени и изключени количества		Опаковка		Международен контейнер за насипни товари	
							Ограничени количества	Изключени количества	Инструкции	Разпоредби	Инструкции	Разпоредби
	(1)	(2) 3.1.2	(3) 2.0	(4) 2.0	(5) 2.0.1.3	(6) 3.3	(7a) 3.4	(7b) 3.5	(8) 4.1.4	(9) 4.1.4	(10) 4.1.4	(11) 4.1.4
	1 293	ТИНКТУРИ, МЕДИЦИНСКИ	3	–	III	904 955	5 L	E1	P001 LP01	–	IBC03	–
	1 294	ТОЛУЕН	3	–	II	–	1 L	E2	P001	–	IBC02	–
△	1 295	ТРИХЛОРОСИЛАН	4.3	8/3	I	–	0	E0	P401	PP31	–	–
△	1 296	ТРИЕТИЛАМИН	3	8	II	–	1 L	E2	P001	–	IBC02	–
△	1 297	ТРИМЕТИЛАМИН, ВОДЕН РАЗТВОР не повече от 50% триметиламин, маса	3	8	I	–	0	E0	P001	–	–	–
△	1 297	ТРИМЕТИЛАМИН, ВОДЕН РАЗТВОР не повече от 50% триметиламин, маса	3	8	II	–	1 L	E2	P001	–	IBC02	–
△	1 297	ТРИМЕТИЛАМИН, ВОДЕН РАЗТВОР не повече от 50% триметиламин, маса	3	8	III	223	5 L	E1	P001	–	IBC03	–
△	1 298	ТРИМЕТИЛХЛОРОСИЛАН	3	8	II	–	0	E0	P010	–	–	–
	1 299	ТЕРПЕНТИН	3	– P	III	–	5 L	E1	P001 LP01	–	IBC03	–
	1 300	ЗАМЕСТИТЕЛ НА ТЕРПЕНТИН	3	–	II	–	1 L	E2	P001	–	IBC02	–
	1 300	ЗАМЕСТИТЕЛ НА ТЕРПЕНТИН	3	–	III	223	5 L	E1	P001 LP01	–	IBC03	–
	1 301	ВИНИЛАЦЕТАТ, СТАБИЛИЗИРАН	3	–	II	386	1 L	E2	P001	–	IBC02	–
	1 302	ВИНИЛ ЕТИЛ ЕТЕР, СТАБИЛИЗИРАН	3	–	I	386	0	E3	P001	–	–	–
△	1 303	ВИНИЛИДЕН ХЛОРИД, СТАБИЛИЗИРАН	3	– P	I	386	0	E3	P001	–	–	–
	1 304	ВИНИЛ ИЗОБУТИЛ ЕТЕР, СТАБИЛИЗИРАН	3	–	II	386	1 L	E2	P001	–	IBC02	–
△	1 305	ВИНИЛТРИХЛОРОСИЛАН	3	8	II	–	0	E0	P010	–	–	–
	1 306	КОНСЕРВАНТИ ЗА ДЪРВО, ТЕЧНИ	3	–	II	–	5 L	E2	P001	–	IBC02	–

Преносими цистерни и контейнери за насипни товари			EmS	Складиране и работа	Сортиране	Свойства и наблюдения	ООН №
(12)	Инструкции за цистерни (13) 4.2.5 4.3	Разпоредби (14) 4.2.5	(15) 5.4.3.2 7.8	(16a) 7.1 7.3-7.7	(16b) 7.2-7.7	(17)	(18)
-	T2	TP1	F-E, S-D	Категория А	-	Смесимостта с вода зависи от състава.	1 293
-	T4	TP1	F-E, S-D	Категория В	-	Безцветна течност с подобен на бензен мирис. Температура на възпламеняване: 7°C с.с. Граници на взривяване: 1,27% до 7%. Не се смесва с вода.	1 294
-	T14	TP2 TP7 TP13	<u>F-G, S-O</u>	Категория D SW2 H1	SGG1 SG5 SG8 SG13 SG25 SG26 SG36 SG49 SG72	Безцветна, много летлива, запалима и корозивна течност. Температура на възпламеняване: под -50°C. Граници на взривяване: 1,2% до 90,5%. Точка на кипене: 32°C. Реагира с вода или пара и произвежда топлина, която може да причини samozапалване; ще се образуват токсични и корозивни изпарения. Може да реагира бурно при контакт с оксидиращи вещества. Причинява изгаряния по кожата, очите и лигавиците.	1 295
-	T7	TP1	F-E, S-C	Категория В SW2	SG35	Безцветна течност със силен мирис на амоняк. Температура на възпламеняване: -11°C с.с. Граници на взривяване: 1,2% до 8%. Смесими с вода. Вредно при вдишване. Причинява изгаряния на кожата и очите. Дразни лигавиците.	1 296
-	T11	TP1	F-E, S-C	Категория D SW2	SG35 SG54	Воден разтвор на запалим газ с мирис на амоняк. Точката на възпламеняване зависи от процента на разтворения газ. Може да реагира експлозивно с живак. Смесими с вода. Воден разтвор от 45% ТРИМЕТИЛАМИН, маса, има температура на възпламеняване от -45°C с.с. и точка на кипене от 30°C (приложимо само за опаковъчна група I). Вредно при вдишване. Причинява изгаряния по кожата, очите и лигавиците.	1 297
-	T7	TP1	F-E, S-C	Категория В SW2	SG35 SG54	Вижте позицията по-горе.	1 297
-	T7	TP1	F-E, S-C	Категория А SW2	SG35 SG54	Вижте позицията по-горе. Дразни кожата, очите и лигавиците.	1 297
-	T10	TP2 TP7 TP13	<u>F-E</u> , S-C	Категория E SW2	SGG1 SG36 SG49	Безцветна течност. Температура на възпламеняване: под -18°C с.с. Граници на взривяване: 1,8% до 6%. Точка на кипене: 57°C. Не се смесва с вода. Лесно се хидролизира при влага, отделяйки хлороводород, токсичен и корозивен газ. Причинява изгаряния по кожата, очите и лигавиците.	1 298
-	T2	TP2	F-E, S-E	Категория А	-	Безцветна течност. Температура на възпламеняване: 35°C с.с. Смес от смола и летливи масла. Не се смесва с вода.	1 299
-	T4	TP1	F-E, S-E	Категория В	-	Не се смесва с вода.	1 300
-	T2	TP1	F-E, S-E	Категория А	-	Вижте позицията по-горе.	1 300
-	T4	TP1	F-E, S-D	Категория С SW1	-	Безцветна до бледожълта течност. Температура на възпламеняване: -8°C с.с. Граници на взривяване: 2,6% до 14%. Не се смесва с вода.	1 301
-	T11	TP2	F-E, S-D	Категория D SW1	-	Безцветна течност. Температура на възпламеняване: под -18°C с.с. Граници на взривяване: 1,7% до 28%. Точка на кипене: 33°C. Не се смесва с вода. Изключително реактивно; може да се полимеризира.	1 302
-	T12	TP2 TP7	F-E, S-D	Категория D SW1 SW2	SGG10	Безцветна до сламено оцветена летлива течност със сладък аромат. Температура на възпламеняване: -28°C с.с. Граници на взривяване: 6,5% до 15,5%. Точка на кипене: 32°C. Не се смесва с вода.	1 303
-	T4	TP1	F-E, S-D	Категория С SW1	-	Безцветна течност. Температура на възпламеняване: -9°C о.с. Не се смесва с вода.	1 304
-	T10	TP2 TP7 TP13	F-E, S-C	Категория В SW2	SGG1 SG36 SG49	Безцветна, бледожълта или розова течност с остър мирис. Температура на възпламеняване: 11°C с.с. Граници на взривяване: 3% до ... Лесно се хидролизира при влага, отделяйки водороден хлорид, дразнещ и корозивен газ под формата на бели пари. Не се смесва с вода. При наличие на влага - корозивна за повечето метали.	1 305
-	T4	TP1 TP8	F-E, S-D	Категория В	-	Смесимостта с вода зависи от състава. Вредно при вдишване.	1 306

ООН №	Точно име на пратката (ТИП)	Клас или подразделение	Допълнителна(и) опасност(и)	Опаковъчна група	Специални разпоредби	Разпоредби за ограничени и изключени количества		Опаковка		Международен контейнер за насипни товари	
						Ограничени количества	Изключени количества	Инструкции	Разпоредби	Инструкции	Разпоредби
						(7a) 3.4	(7b) 3.5	(8) 4.1.4	(9) 4.1.4	(10) 4.1.4	(11) 4.1.4
(1)	(2) 3.1.2	(3) 2.0	(4) 2.0	(5) 2.0.1.3	(6) 3.3						
1 306	КОНСЕРВАНТИ ЗА ДЪРВО, ТЕЧНИ	3	–	III	223 955	5 L	E1	P001 LP01	–	IBC03	–
1 307	КСИЛЕНИ	3	–	II	–	1 L	E2	P001	–	IBC02	–
1 307	КСИЛЕНИ	3	–	III	223	5 L	E1	P001 LP01	–	IBC03	–
1 308	ЦИРКОНИЙ, РАЗТВОРЕН В ЗАПАЛИМА ТЕЧНОСТ	3	–	I	–	0	E0	P001	PP33	–	–
1 308	ЦИРКОНИЙ, РАЗТВОРЕН В ЗАПАЛИМА ТЕЧНОСТ	3	–	II	–	1 L	E2	P001	PP33	–	–
1 308	ЦИРКОНИЙ, РАЗТВОРЕН В ЗАПАЛИМА ТЕЧНОСТ	3	–	III	223	5 L	E1	P001	–	–	–
1 309	АЛУМИНИЙ НА ПРАХ, С ПОКРИТИЕ	4.1	–	II	–	1 kg	E2	P002	PP38 PP100	IBC08	B4 B21
1 309	АЛУМИНИЙ НА ПРАХ, С ПОКРИТИЕ	4.1	–	III	223	5 kg	E1	P002 LP02	PP11 PP38 PP100 L3	IBC08	B4
1 310	АМОНИЕВ ПИКРАТ, НАВЛАЖНЕН с не по-малко от 10% вода, маса	4.1	–	I	28	0	E0	P406	PP26 PP31	–	–
1 312	БОРНЕОЛ	4.1	–	III	–	5 kg	E1	P002 LP02	–	IBC08	B3
1 313	КАЛЦИЕВ РЕЗИНАТ	4.1	–	III	–	5 kg	E1	P002	–	IBC06	–
1 314	КАЛЦИЕВ РЕЗИНАТ, СТОПЕН	4.1	–	III	–	5 kg	E1	P002	–	IBC04	–
1 318	КОБАЛТОВ РЕЗИНАТ, УТАЕН	4.1	–	III	–	5 kg	E1	P002	–	IBC06	–
1 320	ДИНИТРОФЕНОЛ, навлажнен с не по-малко от 15% вода, маса	4.1	6.1 P	I	28	0	E0	P406	PP26 PP31	–	–
1 321	ДИНИТРОФЕНОЛАТИ, НАВЛАЖНЕНИ с не по-малко от 15% вода, маса	4.1	6.1 P	I	28	0	E0	P406	PP26 PP31	–	–
1 322	ДИНИТРОРЕЗОРЦИНОЛ, НАВЛАЖНЕН с не по-малко от 15% вода, маса	4.1	–	I	28	0	E0	P406	PP26 PP31	–	–
1 323	ФЕРОЦЕРИЙ	4.1	–	II	249	1 kg	E2	P002	PP100	IBC08	B4 B21
1 324	ФОЛИА, НИТРОЦЕЛУЛОЗНА ОСНОВА с желатиново покритие, без парчета	4.1	–	III	–	5 kg	E1	P002	PP15	–	–

Преносими цистерни и контейнери за насипни товари			EmS	Складиране и работа	Сортиране	Свойства и наблюдения	ООН №
(12)	Инструкции за цистерни (13) 4.2.5 4.3	Разпоредби (14) 4.2.5	(15) 5.4.3.2 7.8	(16a) 7.1 7.3-7.7	(16b) 7.2-7.7	(17)	(18)
-	T2	TP1	F-E, S-D	Категория A	-	Смесимостта с вода зависи от състава. Вредно при вдишване.	1 306
-	T4	TP1	F-E, S-D	Категория B	-	Безцветни течности. Температура на възпламеняване: 17°C до 23°C с.с. Граници на взривяване: 1,1% до 7%. Не се смесва с вода.	1 307
-	T2	TP1	F-E, S-D	Категория A	-	Вижте позицията по-горе. Температура на възпламеняване: 23°C до 30°C с.с.	1 307
-	-	-	F-E, S-D	Категория D	-	Фино разделен циркониев метал в запалима течност. Не се смесва с вода. При разлив може да се самовъзпламени.	1 308
-	-	-	F-E, S-D	Категория B	-	Вижте позицията по-горе.	1 308
-	-	-	F-E, S-D	Категория B	-	Вижте позицията по-горе.	1 308
-	T3	TP33	F-G, S-G	Категория A H1	SGG15 SG17 SG25 SG26 SG32 SG35 SG36 SG52	Ако е непокрит, той притежава свойството да отделя водород при контакт с вода, особено морска вода; ако е обработен с нефт или парафин, не реагира така при нормални температури. Реагира лесно с киселини и сода каустик, отделяйки водород, запалим газ. Реагира лесно с железен оксид, създавайки термитен ефект. Може да образува експлозивни смеси с оксидиращи вещества. При счупване на контейнерите разпръснатият прах се запалва лесно от искри или открит пламък и може да създаде експлозивна атмосфера.	1 309
-	T1	TP33	F-G, S-G	Категория A H1	SGG15 SG17 SG25 SG26 SG32 SG35 SG36 SG52	Вижте позицията по-горе.	1 309
-	-	-	F-B, S-J	Категория D	SGG2 SG7 SG30	Десенсибилизиран експлозив. Веществото в чист вид се състои от жълти кристали. Експлозивно и чувствително на триене в сухо състояние. Може да образува изключително чувствителни съединения с тежки метали или техните соли. Вредно при поглъщане или при контакт с кожата.	1 310
-	T1	TP33	F-A, S-I	Категория A	-	Бели полупрозрачни бучки. Мирис на камфор. Неразтворимо във вода. Вредно при поглъщане.	1 312
-	T1	TP33	F-A, S-I	Категория A	-	Жълтеникаво-бял, аморфен прах или бучки. Неразтворимо във вода. Предразположено към самозагриване. Дразни кожата и лигавиците.	1 313
-	T1	TP33	F-A, S-I	Категория A	-	Жълтеникаво-бял, аморфен прах или бучки. Неразтворимо във вода. Предразположено към самозагриване. Дразни кожата и лигавиците.	1 314
-	T1	TP33	F-A, S-I	Категория A	-	Тъмно кафяво-черно твърдо вещество. Неразтворимо във вода. Лесно запалимо; може да се възпламени спонтанно, ако е замърсено с растителни влакна (като памук). Дразни кожата и лигавиците.	1 318
-	-	-	F-B, S-J	Категория E	SG7 SG30	Десенсибилизиран експлозив. Вещество, което в чиста форма се състои от жълти кристали. Слабо разтворимо във вода. Може да образува изключително чувствителни съединения с тежки метали или техните соли. Токсичен при поглъщане, при контакт с кожата или при вдишване.	1 320
-	-	-	F-B, S-J	Категория E	SG7 SG30	Десенсибилизиран експлозив. Експлозивно и чувствително на триене в сухо състояние. Може да образува изключително чувствителни съединения с тежки метали или техните соли. Токсичен при поглъщане, при контакт с кожата или при вдишване.	1 321
-	-	-	F-B, S-J	Категория E	SG7 SG30	Десенсибилизиран експлозив. Експлозивно в сухо състояние. Може да образува изключително чувствителни съединения с тежки метали или техните соли.	1 322
-	T3	TP33	F-G, S-G	Категория A H1	SG25 SG26	Вредно при поглъщане или при контакт с кожата.	1 323
-	-	-	F-A, S-I	Категория D	SG7	Сплав, получена от церий или мишметал, с добавяне на 10% към 65% желязо. Излъчва искри при удар.	1 324
-	-	-	F-A, S-I	Категория D	SG7	Възпламенява се лесно. При пожар отделя токсични пари; в затворени отделения тези пари могат да образуват експлозивна смес с въздуха.	1 324

ООН №	Точно име на пратката (ТИП)	Клас или подразделение	Допълнителна(и) опасност(и)	Опаковъчна група	Специални разпоредби	Разпоредби за ограничени и изключени количества		Опаковка		Международен контейнер за насипни товари	
						Ограничени количества	Изключени количества	Инструкции	Разпоредби	Инструкции	Разпоредби
(1)	(2) 3.1.2	(3) 2.0	(4) 2.0	(5) 2.0.1.3	(6) 3.3	(7a) 3.4	(7b) 3.5	(8) 4.1.4	(9) 4.1.4	(10) 4.1.4	(11) 4.1.4
1 325	ЗАПАЛИМО ТВЪРДО ВЕЩЕСТВО, ОРГАНИЧНО, НЕУПОМЕНАТО ДРУГАДЕ	4.1	–	II	274	1 kg	E2	P002	–	IBC08	B4 B21
1 325	ЗАПАЛИМО ТВЪРДО ВЕЩЕСТВО, ОРГАНИЧНО, НЕУПОМЕНАТО ДРУГАДЕ	4.1	–	III	223 274	5 kg	E1	P002	–	IBC08	B3
1 326	ХАФНИЙ НА ПРАХ, НАВЛАЖНЕН с не по-малко от 25% вода (трябва да има видимо количество вода) а) механично производство, размер на частиците по-малко от 53 микрона; б) химическо производство, размер на частиците по-малко от 840 микрона	4.1	–	II	916	1 kg	E2	P410	PP31 PP40	IBC06	B21
1 327	СЕНО, СЛАМА или ПШЕНИЧНА КАША	4.1	–	III	–	5 kg	E1	P002	–	IBC08	B3
1 328	ХЕКСАМЕТИЛЕНТЕТРАМИН	4.1	–	III	–	5 kg	E1	P002	–	IBC06	–
1 330	МАНГАНОВ РЕЗИНАТ	4.1	–	III	293	5 kg	E0	P407	PP27	–	–
1 331	КИБРИТ, „УСТОЙЧИВ НА УДАР“	4.1	–	III	–	5 kg	E1	P002 LP02	–	IBC08	B3
1 332	МЕТАЛДЕХИД	4.1	–	II	–	1 kg	E2	P002	PP100	IBC08	B4 B21
1 333	ЦЕРИЙ, плочи, блокове или пръчки	4.1	–	III	948 967	5 kg	E1	P002 LP02	–	IBC08	B3
1 334	НАФТАЛИН, СУРОВ или НАФТАЛИН, РАФИНИРАН	4.1	–	I	28	0	E0	P406	PP31	–	–
1 336	НИТРОГУАНИДИН (ПИКРИТ), НАВЛАЖНЕН с не по-малко от 20% вода, маса	4.1	–	I	28	0	E0	P406	PP31	–	–
1 337	НИТРОСКОРБЯЛА, НАВЛАЖНЕНА с не по-малко от 20% вода, маса	4.1	–	III	–	5 kg	E1	P410	–	IBC08	B3
1 338	ФОСФОР, АМОРФЕН	4.1	–	II	–	1 kg	E2	P410	PP31	IBC04	–
1 339	ФОСФОРЕН ХЕПТАСУЛФИД без жълт или бял фосфор	4.3	4.1	II	–	500 g	E2	P410	PP31 PP40	IBC04	–
1 340	ФОСФОРЕН ПЕНТАСУЛФИД без жълт или бял фосфор	4.1	–	II	–	1 kg	E2	P410	PP31	IBC04	–
1 341	ФОСФОРЕН СЕСКИСУЛФИД без жълт или бял фосфор	4.1	–	II	–	1 kg	E2	P410	PP31	IBC04	–
1 343	ФОСФОРЕН ТРИСУЛФИД без жълт или бял фосфор	4.1	–	II	–	1 kg	E2	P410	PP31	IBC04	–



Преносими цистерни и контейнери за насипни товари			EmS	Складиране и работа	Сортиране	Свойства и наблюдения	ООН №
(12)	Инструкции за цистерни (13) 4.2.5 4.3	Разпоредби (14) 4.2.5	(15) 5.4.3.2 7.8	(16a) 7.1 7.3-7.7	(16b) 7.2-7.7	(17)	(18)
-	T3	TP33	F-A, S-G	Категория B	SG72	-	1 325
-	T1	TP33	F-A, S-G	Категория B	SG72	-	1 325
-	T3	TP33	F-A, S-J	Категория E	SGG15 SG17	Неразтворимо във вода. Предразположено към самозапалване в сухо състояние. Образува експлозивни смеси с оксидиращи вещества.	1 326
-	-	-	F-A, S-I	Категория A SW10	SG23	Възпламенява се лесно. Предразположено към самозапалване в мокро или влажно състояние или при замърсяване с масло. Превозът се отказва, когато е в свободно, влажно, мокро състояние или при замърсяване с масло.	1 327
-	T1	TP33	F-A, S-G	Категория A	-	Бял кристален прах. Разтворимо във вода.	1 328
-	T1	TP33	F-A, S-I	Категория A	-	Тъмнокафяво твърдо вещество. Неразтворимо във вода. Предразположено към самозагриване. Дразни кожата, очите и лигавиците.	1 330
-	-	-	F-A, S-I	Категория B	-	Запалва се при триене; не е необходима предварително подготвена повърхност.	1 331
-	T1	TP33	F-A, S-G	Категория A	-	Бели кристали, прах или таблетки. Неразтворимо във вода. Вредно при поглъщане или при вдишване на прах.	1 332
-	-	-	F-G, S-P	Категория A H1	SG17 SG25 SG26	Съдържа 94 - 99% редкоземни метали. При контакт с вода или влажен въздух отделя водород, запалим газ. Излъчва искри при одраскване или удар.	1 333
-	T1 BK2 BK3	TP33	F-A, S-G	Категория A SW23	-	Кристални люспи или прах с натрапчива миризма. Отделя запалими пари при или под точката на топене.	1 334
-	-	-	F-B, S-J	Категория E	SG7 SG30	Десенсибилизиран експлозив. Бяло твърдо вещество. При пожар отделя токсични пари; в затворени отделения тези пари могат да образуват експлозивна смес с въздуха. Може да образува изключително чувствителни съединения с тежки метали или техните соли.	1 336
-	-	-	F-B, S-J	Категория D	SG7 SG30	Десенсибилизиран експлозив. Оранжев прах. Експлозивно и чувствително на триене в сухо състояние. При пожар отделя токсични пари; в затворени отделения тези пари могат да образуват експлозивна смес с въздуха. Може да образува изключително чувствителни съединения с тежки метали или техните соли.	1 337
-	T1	TP33	F-A, S-G	Категория A	SG17	Червеникаво-кафяв прах. Неразтворимо във вода. Лесно се възпламенява при триене. При пожар отделя дразнещи пари. Образува експлозивни смеси с оксидиращи вещества. Вредно при поглъщане или при вдишване на прах.	1 338
-	T3	TP33	F-G, S-G	Категория B H1	SG17 SG25 SG26	Жълто твърдо вещество. Лесно се възпламенява при триене. Генерира топлина при контакт с влажен въздух, отделяйки токсични и запалими газове. Образува експлозивни смеси с оксидиращи вещества. Вредно при поглъщане или при вдишване на прах.	1 339
-	T3	TP33	F-G, S-N	Категория D H1	SG26	Жълто твърдо вещество. Лесно се възпламенява при триене. Генерира топлина при контакт с влажен въздух, отделяйки токсични и запалими газове. Образува експлозивни смеси с оксидиращи вещества. Вредно при поглъщане или при вдишване на прах.	1 340
-	T3	TP33	F-A, S-G	Категория B	SG17	Жълто твърдо вещество. Лесно се възпламенява при триене. Генерира топлина при контакт с влажен въздух, отделяйки токсични и запалими газове. Образува експлозивни смеси с оксидиращи вещества. Вредно при поглъщане или при вдишване на прах.	1 341
-	T3	TP33	F-G, S-G	Категория B H1	SG17 SG25 SG26	Жълто твърдо вещество. Лесно се възпламенява при триене. Генерира топлина при контакт с влажен въздух, отделяйки токсични и запалими газове. Образува експлозивни смеси с оксидиращи вещества. Вредно при поглъщане или при вдишване на прах.	1 343

ООН №	Точно име на пратката (ТИП)	Клас или подразделение	Допълнителна(и) опасност(и)	Опаковъчна група	Специални разпоредби	Разпоредби за ограничени и изключени количества		Опаковка		Международен контейнер за насипни товари	
						Ограничени количества	Изключени количества	Инструкции	Разпоредби	Инструкции	Разпоредби
(1)	(2) 3.1.2	(3) 2.0	(4) 2.0	(5) 2.0.1.3	(6) 3.3	(7a) 3.4	(7b) 3.5	(8) 4.1.4	(9) 4.1.4	(10) 4.1.4	(11) 4.1.4
1 344	ТРИНИТРОФЕНОЛ (ПИКРИНОВА КИСЕЛИНА), НАВЛАЖНЕНА с не по-малко от 30% вода, маса	4.1	–	I	28	0	E0	P406	PP26 PP31	–	–
1 345	КАУЧУКОВИ ОСТАТЪЦИ, на прах или гранули, непревишаващи 840 микрона, и съдържание на каучук над 45%	4.1	–	II	223 917	1 kg	E2	P002	–	IBC08	B4 B21
	или КАУЧУКОВИ ОТПАДЪЦИ, на прах или гранули, непревишаващи 840 микрона, и съдържание на каучук над 45%	4.1	–	III	32	5 kg	E1	P002 LP02	–	IBC08	B3
1 346	СИЛИЦИЕВ ПРАХ, АМОРФЕН СРЕБЪРЕН ПИКРАТ, НАВЛАЖНЕН с не по-малко от 30% вода, маса	4.1	–	I	28 900	0	E0	P406	PP25 PP26 PP31	–	–
1 347											
1 348	НАТРИЕВ ДИНИТРО-о-КРЕСОЛАТ, НАВЛАЖНЕН с не по-малко от 15% вода, маса	4.1	6.1 P	II	28	0	E0	P406	PP26 PP31	–	–
1 349	НАТРИЕВ ПИКРАМАТ, НАВЛАЖНЕН с не по-малко от 20% вода, маса	4.1	–	III	28	0	E0	P406	PP26 PP31	–	–
1 350	СЯРА	4.1	–	II	242 967	5 kg	E1	P002 LP02	–	IBC08	B3
1 352	ТИТАН НА ПРАХ, НАВЛАЖНЕН с не по-малко от 25% вода (трябва да има видимо количество вода)	4.1	–	III	28 916	1 kg	E2	P410	PP31 PP40	IBC06	B21
	а) механично производство, размер на частиците по-малко от 53 микрона; б) химическо производство, размер на частиците по-малко от 840 микрона	4.1	–	I	–	5 kg	E1	P410	–	IBC08	B3
1 353	ВЛАКНА или ТЪКАНИ, ИМПРЕГНИРАНИ СЪС СЛАБО НИТРИРАНА НИТРОЦЕЛУЛОЗА, НЕУПОМЕНАТИ ДРУГАДЕ	4.1	–		28	0	E0	P406	PP31	–	–
1 354	ТРИНИТРОБЕНЗЕН, KDL.DGКЕК с не по-малко от 30% вода, маса										

Преносими цистерни и контейнери за насипни товари			EmS (15) 5.4.3.2 7.8	Складиране и работа (16a) 7.1 7.3–7.7	Сортиране (16b) 7.2–7.7	Свойства и наблюдения (17)	ООН № (18)
(12)	Инструкции за цистерни (13) 4.2.5 4.3	Разпоредби (14) 4.2.5					
–	–	–	F-B, S-J	Категория E	SG7 SG30	Десенсибилизиран експлозив. Веществото в чист вид се състои от жълти кристали. Разтворимо във вода. Експлозивно и чувствително на триене в сухо състояние. Може да образува изключително чувствителни съединения с тежки метали или техните соли. Вредно при поглъщане или при контакт с кожата.	1 344
–	T3	TP33	F-A, S-I	Категория A	–	Предразположено към самозагриване.	1 345
–	T1	TP33	F-A, S-G	Категория A	SG17	Тъмнокафяв, неметален прах. Изгаря във въздуха, когато се възпламенява; лесно запалим при смесване с оксидиращи вещества.	1 346
–	–	–	F-B, S-J	Категория D	SG7 SGG7 SG30	Десенсибилизиран експлозив. Жълти кристали. Разтворимо във вода. Експлозивно и чувствително на триене в сухо състояние. Вредно при поглъщане или при контакт с кожата. Може да образува изключително чувствителни съединения с тежки метали или техните соли. Забранява се транспортирането на СРЕБЪРЕН ПИКРАТ, сух или навлажнен с по-малко от 30% вода, маса.	1 347
–	–	–	F-B, S-J	Категория E	SG7 SG30	Десенсибилизиран експлозив. Веществото в чист вид се състои от жълт прах. Експлозивно и чувствително на триене в сухо състояние.	1 348
–	–	–	F-B, S-J	Категория E	SG7 SG30	Може да образува изключително чувствителни съединения с тежки метали или техните соли. При пожар отделя токсични пари; в затворени отделения тези пари могат да образуват експлозивна смес с въздуха. Токсичен при поглъщане, при контакт с кожата или при вдишване.	1 349
–	T1 BK2 BK3	TP33	F-A, S-G	Категория A SW1 SW23	SG17	Десенсибилизиран експлозив. Веществото в чист вид се състои от жълт прах. Експлозивно и чувствително на триене в сухо състояние. Може да образува изключително чувствителни съединения с тежки метали или техните соли. При пожар отделя токсични пари; в затворени отделения тези пари могат да образуват експлозивна смес с въздуха. Вредно при поглъщане или при контакт с кожата.	1 350
–	T3	TP33	F-A, S-J	Категория E	SGG15 SG17	При пожар отделя токсичен, много дразнещ и задушаващ газ. Прахът образува експлозивна смес с въздух, която може да се възпламени от статично електричество. Образува експлозивни смеси с оксидиращи вещества. Корозивно за стомана, особено при наличие на влага. Разпоредбите на настоящия Кодекс не се прилагат за сяра, когато тя е в специфична форма (като например мостри, гранули, пелети, пасти или люспи). Сив прах. Образува експлозивни смеси с оксидиращи вещества.	1 352
–	–	–	F-A, S-I	Категория D	–	Подложка, използвана при производството на ботуши и обувки. При пожар отделя токсични пари; в затворени отделения тези пари могат да образуват експлозивна смес с въздуха.	1 353
–	–	–	F-B, S-J	Категория E	SG7 SG30	Десенсибилизиран експлозив. Веществото в чист вид се състои от жълти кристали. При пожар отделя токсични пари; в затворени отделения тези пари могат да образуват експлозивна смес с въздуха. Експлозивно и чувствително на триене в сухо състояние. Може да образува изключително чувствителни съединения с тежки метали или техните соли. Вредно при поглъщане или при контакт с кожата.	1 354

OOH №	Точно име на пратката (ТИП)	Клас или подразделение	Допълнителна(и) опасност(и)	Опаковъчна група	Специални разпоредби	Разпоредби за ограничени и изключени количества		Опаковка		Международен контейнер за насипни товари	
						Ограничени количества	Изключени количества	Инструкции	Разпоредби	Инструкции	Разпоредби
(1)	(2) 3.1.2	(3) 2.0	(4) 2.0	(5) 2.0.1.3	(6) 3.3	(7a) 3.4	(7b) 3.5	(8) 4.1.4	(9) 4.1.4	(10) 4.1.4	(11) 4.1.4
1 355	ТРИНИТРОБЕНЗОЕНА КИСЕЛИНА, НАВЛАЖНЕНА с не по-малко от 30% вода, маса	4.1	–	I	28	0	E0	P406	PP31	–	–
1 356	ТРИНИТРОТОЛУЕН (TNT), НАВЛАЖНЕН с не по-малко от 30% вода, маса	4.1	–	I	28	0	E0	P406	PP31	–	–
1 357	КАРБАМИДЕН НИТРАТ, НАВЛАЖНЕН с не по-малко от 20% вода, маса	4.1	–	I	28 227	0	E0	P406	PP31	–	–
1 358	ЦИРКОНИЙ НА ПРАХ, НАВЛАЖНЕН с не по-малко от 25% вода (трябва да има видимо количество вода) а) механично производство, размер на частиците по-малко от 53 микрона; б) химическо производство, размер на частиците по-малко от 840 микрона	4.1	–	II	916	1 kg	E2	P410	PP31 PP40	IBC06	B21
1 360	КАЛЦИЕВ ФОСФИД	4.3	6.1	I	–	0	E0	P403	PP31	–	–
1 361	ВЪГЛЕРОД животински или растителен произход	4.2	–	II	925	0	E0	P002	PP12	IBC06	–
1 361	ВЪГЛЕРОД животински или растителен произход	4.2	–	III	223 925	0	E0	P002 LP02	PP12	IBC08	B3
1 362	ВЪГЛЕРОД, АКТИВИРАН	4.2	–	III	223 925	0	E1	P002	PP11 PP31	IBC08	B3
1 363	КОПРА	4.2	–	III	29 926 973	0	E0	P003 LP02	PP20	IBC08	B3 B6
1 364	ПАМУЧНИ ОТПАДЪЦИ, ОТ МАСЛЕН ПАМУК, НАВЛАЖНЕНИ	4.2	–	III	29 973	0	E0	P003 LP02	PP19	IBC08	B3 B6
1 365	НИТРОСОДИМЕТИЛАНИЛИН	4.2	–	III	29 973	0	E0	P003	PP19	IBC08	B3 B6
1 369	ВЛАКНА, ОТ ЖИВОТИНСКИ ПРОИЗХОД или ВЛАКНА, ОТ	4.2	–	II	927	0	E2	P410	–	IBC06	B21
1 372	ВЛАКНА или ТЪКАНИ, ОТ ЖИВОТИНСКИ или	4.2	–	III	117	0	E1	P410	–	–	–
1 373	РАСТИТЕЛЕН или СИНТЕТИЧЕН ПРОИЗХОД, НЕУПОМЕНАТИ ДРУГАДЕ, с масло	4.2	–	III	–	0	E0	P410	PP31	IBC08	B3

Преносими цистерни и контейнери за насипни товари			EmS	Складиране и работа	Сортиране	Свойства и наблюдения	ООН №
(12)	Инструкции за цистерни (13) 4.2.5 4.3	Разпоредби (14) 4.2.5	(15) 5.4.3.2 7.8	(16a) 7.1 7.3-7.7	(16b) 7.2-7.7	(17)	(18)
-	-	-	F-B, S-J	Категория E	SG7 SG30	Десенсибилизиран експлозив. Веществото в чист вид се състои от жълти кристали. Разтворимо във вода. При пожар отделя токсични пари; в затворени отделения тези пари могат да образуват експлозивна смес с въздуха. Експлозивно и чувствително на триене в сухо състояние. Вредно при поглъщане или при контакт с кожата. Може да образува изключително чувствителни съединения с тежки метали или техните соли.	1 355
-	-	-	F-B, S-J	Категория E	SG7 SG30	Десенсибилизиран експлозив. Веществото в чист вид се състои от жълти кристали. При пожар отделя токсични пари; в затворени отделения тези пари могат да образуват експлозивна смес с въздуха. Експлозивно и чувствително на триене в сухо състояние. Може да образува изключително чувствителни съединения с тежки метали или техните соли. Вредно при поглъщане или при контакт с кожата.	1 356
-	-	-	F-B, S-J	Категория E	SG7 SG30	Десенсибилизиран експлозив. Веществото в чист вид се състои от бели кристали. Разтворимо във вода. При пожар отделя токсични пари; в затворени отделения тези пари могат да образуват експлозивна смес с въздуха. Експлозивно и чувствително на триене в сухо състояние. Може да образува изключително чувствителни съединения с тежки метали или техните соли.	1 357
-	T3	TP33	F-G, S-J	Категория E H1	SGG15 SG17 SG25 SG26	Сив прах. Неразтворимо във вода. Предразположено към самозапалване в сухо състояние. образува експлозивни смеси с оксидиращи вещества.	1 358
-	-	-	F-G, S-N	Категория E SW2 SW5 H1	SG26 SG35	Червени до кафяви кристали. Реагира с киселини или се разгражда бавно при контакт с вода или влажен въздух, отделяйки фосфин, спонтанно запалим и силно токсичен газ. Реагира бурно с оксидиращи вещества. Токсичен при поглъщане, при контакт с кожата или при вдишване.	1 360
-	T3	TP33	F-A, S-J	Категория A SW1 H2	-	Черен прах или гранули. Предразположени към бавно нагряване и самозапалване във въздуха. Материалът, предлаган за изпращане, трябва да е термично обработен в достатъчна степен и охладен до околната температура, преди да бъде опакован.	1 361
-	T1	TP33	F-A, S-J	Категория A SW1 H2	-	Черен прах или гранули. Предразположени към бавно нагряване и самозапалване във въздуха. Материалът, предлаган за изпращане, трябва да е термично обработен в достатъчна степен и охладен до околната температура, преди да бъде опакован.	1 362
-	BK2	-	F-A, S-J	Категория A SW1 SW9 H1	-	Изушени ядки от кокосови орехи, с пронизваща горчива миризма, която може да замърси други товари.	1 363
-	-	-	F-A, S-J	Категория A	SG41	Влакна от растителен произход.	1 364
-	-	-	F-A, S-J	Категория A	-	Лесно запалими, може да се възпламенят спонтанно в зависимост от съдържанието на влага.	1 365
-	T3	TP33	F-A, S-J	Категория D	SG29	Тъмнозелено, кристално твърдо вещество, неразтворимо във вода. Възпламенява се спонтанно във въздуха в сухо състояние. Вредно при поглъщане.	1 369
-	-	-	F-A, S-J	Категория A	-	Може да се възпламени спонтанно в зависимост от съдържанието на влага.	1 372
-	T1	TP33	F-A, S-J	Категория A	-	Може да се възпламени спонтанно в зависимост от съдържанието на масло.	1 373

OOH №	Точно име на пратката (ТИП)	Клас или подразделение	Допълнителна(и) опасност(и)	Опаковъчна група	Специални разпоредби	Разпоредби за ограничени и изключени количества		Опаковка		Международен контейнер за насипни товари	
						Ограничени количества	Изключени количества	Инструкции	Разпоредби	Инструкции	Разпоредби
(1)	(2) 3.1.2	(3) 2.0	(4) 2.0	(5) 2.0.1.3	(6) 3.3	(7a) 3.4	(7b) 3.5	(8) 4.1.4	(9) 4.1.4	(10) 4.1.4	(11) 4.1.4
1 374	РИБНО БРАШНО, НЕСТАБИЛИЗИРАНО или РИБНИ ОСТАТЪЦИ, НЕСТАБИЛИЗИРАНИ Висока опасност. Неограничено съдържание на влага. Неограничено съдържание на мазнини над 12% от масата; неограничено съдържание на мазнини над 15% от масата в случай на обработено с антиоксидант рибно брашно или рибни отпадъци	4.2	–	II	300 928	0	E2	P410	PP31 PP40	IBC08	B4 B21
1 374	РИБНО БРАШНО, НЕСТАБИЛИЗИРАНО или РИБНИ ОТПАДЪЦИ, НЕСТАБИЛИЗИРАНИ, необработени с антиоксидант. Съдържание на влажност: над 5%, но не повече от 12%, маса. Съдържание на мазнини: не повече от 12%, маса	4.2	–	III	29 300 907 928	0	E1	P410	PP31	IBC08	B3 B21
1 376	ЖЕЛЕЗЕН ОКСИД, ОТРАБОТЕН или ПОРЕСТО ЖЕЛЯЗО, ОТРАБОТЕНО, получени от пречистване на въглищни газове	4.2	–	III	223	0	E0	P002 LP02	PP100 L3	IBC08	B4
1 378	МЕТАЛЕН КАТАЛИЗАТОР, НАВЛАЖНЕН с видимо количество течност	4.2	–	II	274	0	E0	P410	PP31 PP39 PP40	IBC01	–
1 379	ХАРТИЯ, НЕНАСИТЕНА, ОБРАБОТЕНА С МАСЛО, ненапълно изсушена (включително индиго)	4.2	–	III	–	0	E0	P410	PP31	IBC08	B3
1 380	ПЕНТАБОРАН	4.2	6.1	I	–	0	E0	P601	–	–	–
1 381	ФОСФОР, БЯЛ или ЖЪЛТ, СУХ или ПОД ВОДА или В РАЗТВОР	4.2	6.1 P	I	–	0	E0	P405	PP31	–	–
Δ 1 382	КАЛИЕВ СУЛФИД, БЕЗВОДЕН или КАЛИЕВ СУЛФИД с по-малко от 30% вода от кристализация	4.2	–	II	–	0	E2	P410	PP31 PP40	IBC06	B21
Δ 1 383	ПИРОФОРНИ МЕТАЛИ, НЕУПОМЕНАТИ ДРУГАДЕ или ПИРОФОРНА СПЛАВ, НЕУПОМЕНАТА ДРУГАДЕ	4.2	–	I	274	0	E0	P404	PP31	–	–
1 384	НАТРИЕВ ДИТИОНИТ (НАТРИЕВ ХИДРОСУЛФИТ)	4.2	–	II	–	0	E2	P410	PP31	IBC06	B21
Δ 1 385	НАТРИЕВ СУЛФИД, БЕЗВОДЕН или НАТРИЕВ СУЛФИД с по-малко от 30% вода от кристализация	4.2	–	II	–	0	E2	P410	PP31	IBC06	B21

Преносими цистерни и контейнери за насипни товари			EmS	Складиране и работа	Сортиране	Свойства и наблюдения	ООН №
(12)	Инструкции за цистерни (13) 4.2.5 4.3	Разпоредби (14) 4.2.5	(15) 5.4.3.2 7.8	(16a) 7.1 7.3-7.7	(16b) 7.2-7.7	(17)	(18)
-	T3	TP33	F-A, S-J	Категория B SW1 SW24	SG65	Кафяв до зеленикаво-кафяв продукт, получен от мазна риба. Силна миризма, която може да засегне други товари. Предразположен към нагриване и samozapalване.	1 374
-	T1	TP33	F-A, S-J	Категория A SW1 SW24	-	Вижте позицията по-горе.	1 374
-	T1 BK2	TP33	F-G, S-P	Категория E H1	SG26	Получен от пречистване на въглищен газ. Силна миризма, която може да засегне други товари. Предразположен към нагриване и samozapalване. Може да образува сероводород, серен диоксид и циановодород, които са токсични газове. Това вещество трябва да бъде охладено и оставено да престои в продължение на не повече от осем седмици преди превоза, освен ако не е опаковано в метален варел.	1 376
-	T3	TP33	F-H, S-M	Категория B	-	Може да се възпламени спонтанно в сухо състояние.	1 378
-	-	-	F-A, S-J	Категория A	-	Може да се възпламени спонтанно. Разпоредбите на настоящия Кодекс не се прилагат за изделия, произведени преди достатъчно дълго време.	1 379
-	-	-	F-G, S-L	Категория D H1	SG26	Безцветна течност. Интервал на кипене: 48°C до 63°C. Запалва се спонтанно във въздуха. Разгражда се при контакт с вода, отделяйки водород, запалим газ. Токсичен при поглъщане, при контакт с кожата или при вдишване.	1 380
-	T9	TP3 TP31	F-A, S-J	Категория E	-	Запалва се спонтанно във въздуха. Точка на топене 44°C. Токсично при поглъщане, при контакт с кожата или при вдишване. Контейнерите обикновено се пълнят с вещество в течно състояние, което впоследствие се втвърдява. Следва да се предвиди достатъчно незапълнен обем.	1 381
-	T3	TP33	F-A, S-J	Категория A	SGG18 SG35	Черно твърдо вещество, абсорбира влагата и става кристално. Може да се възпламени спонтанно. При контакт с киселини се отделя водороден сулфид, токсичен и запалим газ. Реагира бурно с киселини.	1 382
-	T21	TP7 TP33	F-G, S-M	Категория D H1	SGG15 SG26	Предразположено към спонтанно възпламеняване във въздуха. Ако се разклати, може да предизвика искри. При контакт с вода отделя водород, запалим газ.	1 383
-	T3	TP33	F-A, S-J	Категория E H1	-	Бял или сив кристален прах. Предразположено към нагриване и samozapalване във въздуха и на отделяне на серен диоксид, дразнещ газ.	1 384
-	T3	TP33	F-A, S-J	Категория A	SGG18 SG35	Черно твърдо вещество, абсорбира влагата и става кристално. Може да се възпламени спонтанно. При контакт с киселини се отделя водороден сулфид, токсичен и запалим газ. Реагира бурно с киселини.	1 385

△	ООН №	Точно име на пратката (ТИП)	Клас или подразделение	Допълнителна(и) опасност(и)	Опаковъчна група	Специални разпоредби	Разпоредби за ограничени и изключени количества		Опаковка		Международен контейнер за насипни товари	
							Ограничени количества	Изключени количества	Инструкции	Разпоредби	Инструкции	Разпоредби
(1)	(2)	3.1.2	(3)	(4)	(5)	(6)	(7a)	(7b)	(8)	(9)	(10)	(11)
			2.0	2.0	2.0.1.3	3.3	3.4	3.5	4.1.4	4.1.4	4.1.4	4.1.4
△	1 386	КЮСПЕ ОТ СЕМЕНА, съдържащо растително масло а) механично експулсирани семена, съдържащи повече от 10% масло или повече от 20% масло и влага, комбинирано	4.2	–	III	29 929 973	0	E0	P003 LP02	PP20	IBC08	B3 B6
△	1 386	КЮСПЕ ОТ СЕМЕНА, съдържащо растително масло б) екстракции на разтворители и експулсирани семена, съдържащи не повече от 10% масло и когато количеството влага е по-високо от 10%, не повече от 20% масло и влага, комбинирано	4.2	–	III	29 929 973	0	E0	P003 LP02	PP20	IBC08	B3 B6
△	1 387	ОТПАДЪЦИ ОТ ВЪЛНА, НАВЛАЖНЕНИ	4.2	–	III	117	0	E1	P410	–	–	–
	1 389	АЛКАЛНА МЕТАЛНА АМАЛГАМА, ТЕЧНА	4.3	–	I	182	0	E0	P402	PP31	–	–
△	1 390	АЛКАЛЕН МЕТАЛЕН АМИД	4.3	–	II	182	500 g	E2	P410	PP31	IBC07	B4
△	1 391	ДИСПЕРСИЯ НА АЛКАЛНИ МЕТАЛИ или ДИСПЕРСИЯ НА АЛКАЛОЗЕМНИ МЕТАЛИ	4.3	–	I	182 183	0	E0	P402	PP31 PP40	–	– B21
	1 392	АЛКАЛОЗЕМНА МЕТАЛНА АМАЛГАМА, ТЕЧНА	4.3	–	I	183	0	E0	P402	PP31	–	–
	1 393	АЛКАЛОЗЕМНА МЕТАЛНА СПЛАВ, НЕУПОМЕНАТА ДРУГАДЕ	4.3	–	I	183	0	E0	P402	PP31	–	–
	1 394	АЛУМИНИЕВ КАРБИД	4.3	–	II	183	500 g	E2	P410	PP31 PP40	IBC07	B4 B21
△	1 395	АЛУМИНИЕВ ФЕРОСИЛИКОН ТАЛК	4.3	6.1	II	–	500 g	E2	P410	PP31 PP40	IBC07	B4 B21
△	1 396	АЛУМИНИЙ НА ПРАХ, БЕЗ ПОКРИТИЕ	4.3	–	II	932	500 g	E2	P410	PP31 PP40	IBC05	B21
	1 396	АЛУМИНИЙ НА ПРАХ, БЕЗ ПОКРИТИЕ	4.3	–	II	–	500 g	E2	P410	PP31 PP40	IBC07	B4 B21
				–	III	223	1 kg	E1	P410	PP31	IBC08	B4



Преносими цистерни и контейнери за насипни товари		EmS	Складиране и работа	Сортиране	Свойства и наблюдения	ООН №	
(12)	Инструкции за цистерни (13) 4.2.5 4.3	Разпоредби (14) 4.2.5	(15) 5.4.3.2 7.8	(16a) 7.1 7.3–7.7	(16b) 7.2–7.7	(17)	(18)
-	BK2	-	F-A, S-J	Категория E SW1 SW25 H1	-	Отпадък, останал след механичното отстраняване на маслото от маслодайните семена. Използва се главно като храна за животни или тор. Най-често срещаните кюспета от семена включват тези, получени от кокосов орех (копра), памучно семе, фъстъци, ленено семе, царевица, гуизотия, палмово семе, рапично семе, оризови трици, соеви зърна и слънчогледово семе, и могат да бъдат превозвани под формата на кюспе, люспи, пелети, брашно и т.н. Предразположени са към бавно самонагриване и във влажно състояние или ако съдържат прекомерно количество неоксидирано масло - към спонтанно възпламеняване. Преди превоз този товар трябва да е престоял достатъчно време. Продължителността варира в зависимост от масленото съдържание. Тютюнопушенето и използването на непокрити светлини следва да бъдат забранени по всяко време при товарене и разтоварване и при влизане в товарното(ите) помещение(я).	1 386
-	BK2	-	F-A, S-J	Категория A SW1 SW25 H1	-	Остатък, останал след екстракция на маслото с разтворител или механично експулсиране от маслодайни семена. Използва се главно като храна за животни или тор. Най-често срещаните кюспета от семена включват получените от кокосов орех (копра), памучно семе, фъстъци, ленено семе, царевица, гуизотия, палмово семе, рапично семе, оризови трици, соеви зърна и слънчогледово семе, които могат да се превозват под формата на кюспе, люспи, пелети, брашно и др. Предразположени са към бавно самонагриване и във влажно състояние или ако съдържат прекомерно количество неоксидирано масло - към спонтанно възпламеняване. Кюспето от семена не трябва да съдържа запалим разтворител. Преди превоз този товар трябва да е престоял достатъчно време. Продължителността варира в зависимост от масленото съдържание. Тютюнопушенето и използването на непокрити светлини следва да бъдат забранени по всяко време при товарене и разтоварване и при влизане в товарното(ите) помещение(я).	1 386
-	-	-	F-A, S-J	Категория A	-	Може да се възпламени спонтанно във въздуха в зависимост от съдържанието на влага.	1 387
-	-	-	F-G, S-N	Категория D H1	SGG7 SGG11 SG26 SG35	Сребриста течност, състояща се от метал, сплавен с живак. Реагира с влага, вода или киселини, отделяйки водород, запалим газ. При нагриване се образуват токсични пари.	1 389
-	T3	TP33	F-G, S-O	Категория E SW2 H1	SG26 SG35	Малки кристали. Разгражда се при контакт с вода или киселини, като отделя амонячна пара и се получават алкални разтвори с висока степен на разяждане.	1 390
-	-	-	F-G, S-N	Категория D H1	SG26 SG35	Фино разделен алкален или алкалоземен метал, суспендиран в течност. Реагира бурно с влага, вода или киселини, отделяйки водород, който може да се възпламени от топлината на реакцията.	1 391
-	-	-	F-G, S-N	Категория D H1	SGG7 SGG11 SG26 SG35	Състои се от метал, сплавен с живак. Съдържа от 2% до 10% алкалоземни метали и може да съдържа до 98% живак. Реагира с влага, вода или киселини, отделяйки водород, запалим газ. При нагриване се образуват токсични пари.	1 392
-	T3	TP33	F-G, S-N	Категория E H1	SG26 SG35	Когато съдържа значителна част алкалоземни метали, лесно се разгражда във вода и реагира бурно с киселини, отделяйки водород, който може да се възпламени от топлината на реакцията.	1 393
-	T3	TP33	F-G, S-N	Категория A H1	SG26 SG35	Жълти кристали или прах. При контакт с вода бързо се отделя метан, запалим газ. Реагира бурно с киселини.	1 394
-	T3 BK2	TP33	F-G, S-N	Категория A SW2 SW5 H1	SG26 SG32 SG35 SG36	При контакт с вода, разяждащи основи или киселини се отделя водород, запалим газ. Примесите могат при сходни обстоятелства да произведат фосфин и арсин, които са силно токсични газове.	1 395
-	T3	TP33	F-G, S-O	Категория A H1	SGG15 SG26 SG32 SG35 SG36	При контакт с вода, разяждащи основи или киселини се отделя водород, запалим газ. Когато фино разделеният алуминиев прах се разпръсне, той лесно се възпламенява от непокрити светлини, причинявайки експлозия. Може да експлодира при контакт с оксидиращи вещества. Реагира с течни халогенирани въглеводороди.	1 396
-	T1	TP33	F-G, S-O	Категория A H1	SGG15 SG26 SG32 SG35 SG36	Вижте позицията по-горе.	1 396

Δ	ООН №	Точно име на пратката (ТИП)	Клас или подразделение	Допълнителна(и) опасност(и)	Опаковъчна група	Специални разпоредби	Разпоредби за ограничени и изключени количества		Опаковка		Международен контейнер за насипни товари	
							Ограничени количества	Изключени количества	Инструкции	Разпоредби	Инструкции	Разпоредби
(1)	(2)	3.1.2	(3)	(4)	(5)	(6)	(7a)	(7b)	(8)	(9)	(10)	(11)
			2.0	2.0	2.0.1.3	3.3	3.4	3.5	4.1.4	4.1.4	4.1.4	4.1.4
	1 397	АЛУМИНЕВ ФОСФИД	4.3	6.1	I	-	0	E0	P403	PP31	-	-
Δ	1 398	АЛУМИНИЕВ СИЛИЦИЕВ ПРАХ, БЕЗ ПОКРИТИЕ	4.3	-	III	37 223 932	1 kg	E1	P410	PP31	IBC08	B4
	1 400	БАРИЕВ	4.3	-	II	-	500 g	E2	P410	PP31 PP40	IBC07	B4 B21
	1 401	КАЛЦИЙ	4.3	-	II	-	500 g	E2	P410	PP31 PP40	IBC07	B4 B21
	1 402	КАЛЦИЕВ КАРБИД	4.3	-	I	951	0	E0	P403	PP31	IBC04	B1
	1 402	КАЛЦИЕВ КАРБИД	4.3	-	II	951	500 g	E2	P410	PP31 PP40	IBC07	B4 B21
	1 403	КАЛЦИЕВ ЦИАНАМИД с повече от 0,1% калциев карбид	4.3	-	III	38 934	1 kg	E1	P410	PP31	IBC08	B4
	1 404	КАЛЦИЕВ ХИДРИД	4.3	-	I	-	0	E0	P403	PP31	-	-
	1 405	КАЛЦИЕВ СИЛИЦИД	4.3	-	II	932	500 g	E2	P410	PP31	IBC07	B4 B21
	1 405	КАЛЦИЕВ СИЛИЦИД	4.3	-	III	223 932	1 kg	E1	P410	PP31	IBC08	B4
	1 407	ЦЕЗИЙ	4.3	-	I	-	0	E0	P403	PP31	IBC04	B1
	1 408	ФЕРОСИЛИКОН с 30% или повече, но по-малко от 90% силиций	4.3	6.1	III	39 223 932	1 kg	E1	P003	PP20 PP100	IBC08	B4 B6
	1 409	МЕТАЛНИ ХИДРИДИ, РЕАГИРАЩИ С ВОДА, НЕУПОМЕНАТИ ДРУГАДЕ	4.3	-	I	274	0	E0	P403	PP31	-	-
	1 409	МЕТАЛНИ ХИДРИДИ, РЕАГИРАЩИ С ВОДА, НЕУПОМЕНАТИ ДРУГАДЕ	4.3	-	II	274	500 g	E2	P410	PP31 PP40	IBC04	-
	1 410	ЛИТИЕВО-АЛУМИНИЕВ ХИДРИД	4.3	-	I	-	0	E0	P403	PP31	-	-
	1 411	ЛИТИЕВО-АЛУМИНИЕВ ХИДРИД, ЕТЕРЕН	4.3	3	I	-	0	E0	P402	-	-	-
	1 413	ЛИТИЕВ БОРОХИДРИД	4.3	-	I	-	0	E0	P403	PP31	-	-

Преносими цистерни и контейнери за насипни товари			EmS	Складиране и работа	Сортиране	Свойства и наблюдения	ООН №
(12)	Инструкции за цистерни (13) 4.2.5 4.3	Разпоредби (14) 4.2.5	(15) 5.4.3.2 7.8	(16a) 7.1 7.3–7.7	(16b) 7.2–7.7	(17)	(18)
–	–	–	<del>F-G</del> , S-N	Категория E SW2 SW5 H1	SG26 SG35	Кристали или прах Реагира с киселини или се разгражда бавно при контакт с вода или влажен въздух, отделяйки фосфин, спонтанно запалим и силно токсичен газ. Реагира бурно с оксидиращи вещества. Токсичен при поглъщане, при контакт с кожата или при вдишване.	1 397
–	T1 BK2	TP33	F-G, S-N	Категория A SW2 SW5 H1	SGG15 SG26 SG32 SG35 SG36	При контакт с вода, разяждащи основи или киселини генерира топлина и отделя водород, запалим газ. Може също да се образуват силани, които са токсични и могат да се запалят спонтанно.	1 398
–	T3	TP33	F-G, S-O	Категория E H1	SG26 SG35	Лесно се разгражда във вода и реагира бурно с киселини, отделяйки водород, който може да се възпламени от топлината на реакцията. Вредно при поглъщане или при вдишване на прах.	1 400
–	T3	TP33	F-G, S-O	Категория E H1	SG26 SG35	Лесно се разгражда във вода и реагира бурно с киселини, отделяйки водород, който може да се възпламени от топлината на реакцията.	1 401
–	–	–	<del>F-G</del> , S-N	Категория B H1	SG26 SG35	Твърдо вещество. При контакт с вода бързо се отделя ацетилен, силно запалим газ, който може да се възпламени от топлината на реакцията. Ацетиленът образува силно експлозивни съединения със соли на някои тежки метали. Реагира бурно с киселини.	1 402
–	T3	TP33	Категория B H1	SG26 SG35	Вижте позицията по-горе.	1 402	
–	T1	TP33	F-G, S-N	Категория A H1	SG26 SG35	Прах или гранули. Съдържа калциев карбид като примес. При контакт с вода се отделят амоняк и ацетилен, който е силно запалим газ. Реагира бурно с киселини.	1 403
–	–	–	Категория E H1	SG26 SG35	Твърдо вещество. При контакт с вода, киселини или влага се отделя водород, който може да се възпламени от топлината на реакцията.	1 404	
–	T3	TP33	F-G, S-N	Категория B SW5 H1	SG26 SG35	При контакт с вода отделя водород, запалим газ. Ако калциевият карбид присъства като примес, ще се отдели и ацетилен.	1 405
–	–	–	Категория B H1	SG26 SG35	При контакт с киселини се отделя силан, спонтанно запалим газ. Вижте позицията по-горе.	1 405	
–	T1	TP33	F-G, S-N <del>F-</del>	Категория B SW5 H1	SG26 SG35	Бял, дуктилен, мек метал. Реагира бурно с влага, вода или киселини, отделяйки водород, който може да се възпламени от топлината на реакцията. Силно реактивен, понякога с експлозивен ефект.	1 407
–	–	–	<del>G</del> , S-N F-	Категория D H1	SG26 SG35	При контакт с влага, вода, основи или киселини може да отдели водород, запалим газ, който може да образува експлозивни смеси с въздуха, както и арсин и фосфин, които са силно токсични газове. Тези газове се отделят в пропорции, които при условия на механична вентилация правят опасността от отравяне далеч по-голяма от опасността от експлозия. Скоростта на отделяне на газ е най-голяма при нарушена цялост на повърхности, поради което може да се увеличи винаги, когато целостта на товара се нарушава, например по време на натоварване. Токсично при поглъщане, при контакт с кожата или при вдишване на пари.	1 408
–	T1 BK2	TP33	G, S-N	Категория A SW2 SW5 H1	SG26 SG35 SG36	Твърди вещества. Реагират с вода, влага или киселини, отделяйки водород, който може да се възпламени от топлината на реакцията.	1 409
–	–	–	<del>F-G</del> , S-L F-	Категория D H1	SG26 SG35	Вижте позицията по-горе.	1 409
–	T3	TP33	G, S-L <del>F-</del>	Категория D H1	SG26 SG35	Бял прах. При контакт с вода, киселини или влага се отделя водород, който може да се възпламени от топлината на реакцията.	1 410
–	–	–	<del>G</del> , S-M <del>F-</del>	Категория E H1	SG26 SG35	Бистър, безцветен разтвор на литиево-алуминиев хидрид в етер. Реагира лесно с вода, отделяйки водород, запалим газ. Изпарява се лесно и остава остатък, който лесно се запалва от искра или триене.	1 411
–	–	–	<del>G</del> , S-M	Категория D SW2 H1	SG26	Кристално, хигроскопично твърдо вещество. При контакт с вода, киселини или влага се отделя водород, който може да се възпламени от топлината на реакцията.	1 413
–	–	–	<del>F-G</del> , S-O	Категория E H1	SG26 SG35		

Δ	ООН №	Точно име на пратката (ТИП)	Клас или подразделение	Допълнителна(и) опасност(и)	Опаковъчна група	Специални разпоредби	Разпоредби за ограничени и изключени количества		Опаковка		Международен контейнер за насипни товари	
							Ограничени количества	Изключени количества	Инструкции	Разпоредби	Инструкции	Разпоредби
(1)	(2)	3.1.2	(3)	(4)	(5)	(6)	(7a)	(7b)	(8)	(9)	(10)	(11)
			2.0	2.0	2.0.1.3	3.3	3.4	3.5	4.1.4	4.1.4	4.1.4	4.1.4
	1 414	ЛИТИЕВ ХИДРИД	4.3	–	I	–	0	E0	P403	PP31	–	–
	1 415	ЛИТИЙ	4.3	–	I	–	0	E0	P403	PP31	IBC04	B1
	1 417	ЛИТИЕВО-СИЛИЦИЕВ	4.3	–	III	–	500 g	E2	P410	PP31 PP40	IBC07	B4 B21
Δ	1 418	МАГНЕЗИЕВ ПРАХ или ПРАХ ОТ МАГНЕЗИЕВИ СПЛАВИ	4.3	4.2	II	–	0	E0	P403	PP31	–	–
Δ	1 418	МАГНЕЗИЕВ ПРАХ или ПРАХ ОТ МАГНЕЗИЕВИ СПЛАВИ	4.3	4.2	III	–	0	E2	P410	PP31 PP40	IBC05	B21
Δ	1 418	МАГНЕЗИЕВ ПРАХ или ПРАХ ОТ МАГНЕЗИЕВИ СПЛАВИ	4.3	4.2	I	223	0	E1	P410	PP31	IBC08	B4
	1 419	МАГНЕЗИЕВО-АЛУМИНИЕВ ФОСФИД	4.3	6.1	I	–	0	E0	P403	PP31	–	–
	1 420	КАЛИЕВИ МЕТАЛНИ СПЛАВИ, ТЕЧНИ	4.3	–	I	–	0	E0	P402	PP31	–	–
	1 421	АЛКАЛНА МЕТАЛНА СПЛАВ, ТЕЧНА, НЕУПОМЕНАТА ДРУГАДЕ	4.3	–	I	182	0	E0	P402	PP31	–	–
	1 422	КАЛИЕВО-НАТРИЕВИ СПЛАВИ, ТЕЧНИ	4.3	–	I	–	0	E0	P402	PP31	–	–
	1 423	РУБИДИЙ	4.3	–	I	–	0	E0	P403	PP31	IBC04	B1
	1 426	НАТРИЕВ БОРОХИДРИД	4.3	–	I	–	0	E0	P403	PP31	–	–
	1 427	НАТРИЕВ ХИДРИД	4.3	–	I	–	0	E0	P403	PP31	–	–
	1 428	НАТРИЙ	4.3	–	II	–	0	E0	P403	PP31	IBC04	B1
	1 431	НАТРИЕВ МЕТИЛАТ	4.2	8	–	–	0	E2	P410	PP31	IBC05	B21

Преносими цистерни и контейнери за насипни товари			EmS	Складиране и работа	Сортиране	Свойства и наблюдения	ООН №
(12)	Инструкции за цистерни (13) 4.2.5 4.3	Разпоредби (14) 4.2.5	(15) 5.4.3.2 7.8	(16a) 7.1 7.3–7.7	(16b) 7.2–7.7	(17)	(18)
–	–	–	<u>F-G</u> S-N	Категория E H1	SG26 SG35	Твърдо вещество. При контакт с вода, киселини или влага се отделя водород, който може да се възпламени от топлината на реакцията.	1 414
–	T9	TP7 TP33	<u>F-G</u> S-N	Категория E H1	SG26 SG35	Бял, дуктилен, мек метал. Плава върху вода. Лесно се разгражда във вода и реагира бурно с киселини, отделяйки водород, който може да се възпламени от топлината на реакцията. За целите на гасенето на пожари на борда следва да има сух литиев хлорид на прах, сух натриев хлорид или графитен прах, когато това вещество се транспортира.	1 415
–	T3	TP33	F-G, S-N	Категория A SW5 H1	SG26	Блестящи бучки, кристали или прах, с остра дразнеща миризма. Реагира лесно с вода, отделяйки водород и силан, запалими газове. Може да се генерира достатъчно топлина за възпламеняване на газовата смес във въздуха.	1 417
–	–	–	<u>F-G</u> S-O	Категория A H1	SGG15 SG26 SG32 SG35	При контакт с влага, вода или киселини се отделя водород, запалим газ. Магнезиевият прах се възпламенява лесно и причинява експлозия. Може да експлодира при контакт с оксидиращи вещества. За целите на гасенето на пожари на борда следва да има сух литиев хлорид на прах, сух натриев хлорид или графитен прах, когато това вещество се транспортира. Реагира с течни халогенирани въглеводороди.	1 418
–	T3	TP33	F-G, S-O	Категория A H1	SGG15 SG26 SG32 SG35	Вижте позицията по-горе.	1 418
–	T1	TP33	F-G, S-O	Категория A H1	SGG15 SG26 SG32 SG35	Вижте позицията по-горе.	1 418
–	–	–	<u>F-G</u> S-N	Категория E SW2 SW5 H1	SG26 SG35	Твърдо вещество. Реагира с киселини или се разгражда бавно при контакт с вода или влажен въздух, отделяйки фосфин, спонтанно запалим и силно токсичен газ. Реагира бурно с оксидиращи вещества. Токсичен при поглъщане, при контакт с кожата или при вдишване.	1 419
–	–	–	<u>F-G</u> S-L	Категория D H1	SG26 SG35	Мека, сребриста метална течност. Плава върху вода. Реагира бурно с влага, вода или киселини, отделяйки водород, който може да се възпламени от топлината на реакцията. Силно реактивен, понякога с експлозивен ефект.	1 420
–	–	–	<u>F-G</u> S-L	Категория D H1	SG26 SG35	Тече като живак при нормални температури. Не е летлива. Реагира бурно с влага, вода или киселини, като отделя водород, запалим газ, и генерира значителна топлина, която може да възпламени газа.	1 421
–	T9	TP3 TP7 TP31	<u>F-G</u> S-L	Категория D H1	SG26 SG35	Мека, сребриста метална течност. Плава върху вода. Реагира бурно с влага, вода или киселини, отделяйки водород, който може да се възпламени от топлината на реакцията. Силно реактивен, понякога с експлозивен ефект.	1 422
–	–	–	<u>F-G</u> S-N	Категория D H1	SG26 SG35	Сребристо-бял, дуктилен, мек метал. Точка на топене 39°C. Плава върху вода. Реагира бурно с влага, вода или киселини, отделяйки водород, който може да се възпламени от топлината на реакцията. Силно реактивен, понякога с експлозивен ефект.	1 423
–	–	–	<u>F-G</u> S-O	Категория E H1	SG26 SG35	Кристален прах. При контакт с вода, киселини или влага се отделя водород, който може да се възпламени от топлината на реакцията.	1 426
–	–	–	<u>F-G</u> S-O	Категория E H1	SG26 SG35	Бял прах. При контакт с вода, киселини или влага се отделя водород, който може да се възпламени от топлината на реакцията.	1 427
–	T9	TP7 TP33	<u>F-G</u> S-N	Категория D H1	SG26 SG35	Бял, дуктилен, мек метал. Плава върху вода. Реагира бурно с влага, вода или киселини, отделяйки водород, който може да се възпламени от топлината на реакцията. Силно реактивен, понякога с експлозивен ефект.	1 428
–	T3	TP33	F-A, S-L	Категория B	–	Бял, аморфен, свободно подвижен, хигроскопичен прах. Разгражда се във вода и образува метанол, запалима течност, която може да се възпламени от топлината на реакцията. Причинява изгаряния по кожата, очите и лигавиците.	1 431

ООН №	Точно име на пратката (ТИП)	Клас или подразделение	Допълнителна(и) опасност(и)	Опаковъчна група	Специални разпоредби	Разпоредби за ограничени и изключени количества		Опаковка		Международен контейнер за насипни товари	
						Ограничени количества	Изключени количества	Инструкции	Разпоредби	Инструкции	Разпоредби
(1)	(2) 3.1.2	(3) 2.0	(4) 2.0	(5) 2.0.1.3	(6) 3.3	(7a) 3.4	(7b) 3.5	(8) 4.1.4	(9) 4.1.4	(10) 4.1.4	(11) 4.1.4
1 432	НАТРИЕВ ФОСФИД	4.3	6.1	I	-	0	E0	P403	PP31	-	-
1 433	КАЛАЕН ФОСФИД	4.3	6.1	I	-	0	E0	P403	PP31	-	-
1 435	ЦИНКОВА ПЕПЕЛ	4.3	-	III	223 935	1 kg	E1	P002	PP100	IBC08	B4
1 436	ЦИНКОВ ПРАХ или ЦИНКОВ ПРАХ	4.3	4.2	I	-	0	E0	P403	PP31	-	-
1 436	ЦИНКОВ ПРАХ или ЦИНКОВ ПРАХ	4.3	4.2	II	-	0	E2	P410	PP31 PP40	IBC07	B21
1 436	ЦИНКОВ ПРАХ или ЦИНКОВ ПРАХ	4.3	4.2	III	223	0	E1	P410	PP31	IBC08	B4
1 437	ЦИРКОНИЕВ ХИДРИД	4.1	-	II	-	1 kg	E2	P410	PP31 PP40	IBC04	-
1 438	АЛУМИНИЕВ НИТРАТ	5.1	-	III	-	5 kg	E1	P002 LP02	-	IBC08	B3
1 439	АМОНИЕВ ДИХРОМАТ	5.1	-	II	-	1 kg	E2	P002	-	IBC08	B4 B21
1 442	АМОНИЕВ ПЕРХЛОРАТ	5.1	-	II	152	1 kg	E2	P002	-	IBC06	B21
1 444	АМОНИЕВ ПЕРСУЛФАТ	5.1	-	III	-	5 kg	E1	P002 LP02	-	IBC08	B3
1 445	БАРИЕВ ХЛОРАТ, ТВЪРД	5.1	6.1	II	-	1 kg	E2	P002	-	IBC06	B21
1 446	БАРИЕВ НИТРАТ	5.1	6.1	II	-	1 kg	E2	P002	-	IBC08	B4 B21
1 447	БАРИЕВ ПЕРХЛОРАТ, ТВЪРД	5.1	6.1	II	-	1 kg	E2	P002	-	IBC06	B21

Преносими цистерни и контейнери за насипни товари			EmS	Складиране и работа	Сортиране	Свойства и наблюдения	ООН №
(12)	Инструкции за цистерни (13) 4.2.5 4.3	Разпоредби (14) 4.2.5	(15) 5.4.3.2 7.8	(16a) 7.1 7.3–7.7	(16b) 7.2–7.7	(17)	(18)
–	–	–	<u>F-G</u> , S-N	Категория E SW2 SW5 H1	SG26 SG35	Твърдо вещество. Реагира с киселини или се разгражда бавно при контакт с вода или влажен въздух, отделяйки фосфин, спонтанно запалим и силно токсичен газ. Реагира бурно с оксидиращи вещества. Токсичен при поглъщане, при контакт с кожата или при вдишване.	1 432
–	–	–	<u>F-G</u> , S-N	Категория E SW2 SW5 H1	SG26 SG35	Сребристо-бяло твърдо вещество. Реагира с киселини или бавно се разгражда при контакт с вода или влажен въздух, отделяйки фосфин, спонтанно запалим и силно токсичен газ. Реагира бурно с оксидиращи вещества. Токсичен при поглъщане, при контакт с кожата или при вдишване.	1 433
–	T1 BK2	TP33	F-G, S-O	Категория A H1	SGG7 SGG15 SG26	При контакт с влага или вода може да отдели опасни газове, включително водород, запалим газ.	1 435
–	–	–	<u>F-G</u> , S-O	Категория A H1	SGG7 SGG15 SG26 SG35 SG36	При контакт с вода, основи или киселини се отделя водород, запалим газ. Цинковият прах се възпламенява лесно и причинява експлозия. Може да експлодира при контакт с оксидиращи вещества.	1 436
–	T3	TP33	F-G, S-O	Категория A H1	SGG7 SGG15 SG26 SG35 SG36	Вижте позицията по-горе.	1 436
–	T1	TP33	F-G, S-O	Категория A H1	SGG7 SGG15 SG26 SG35 SG36	Вижте позицията по-горе.	1 436
–	T3	TP33	F-A, S-G	Категория E	–	Черен прах.	1 437
–	T1 BK2	TP33	F-A, S-Q	Категория A	–	Безцветни или бели кристали Втечнява се на въздух. Разтворимо във вода. Лек корозивен. Смесите със запалим материал се възпламеняват лесно и могат да горят бурно. Вредно при поглъщане.	1 438
–	T3	TP33	F-H, S-Q	Категория A	SGG2 SG75	Оранжеви игли. Разтворимо във вода. Смесите със запалим материал се възпламеняват лесно и могат да горят бурно. Може да се възпламенят спонтанно при контакт със силни киселини. Вредно при поглъщане.	1 439
–	T3	TP33	F-H, S-Q	Категория E	SGG2 SGG13 SG49 SG60	Бели кристали или прах. Разтворимо във вода. При нагряване се разгражда лесно, дори с експлозия, отделяйки токсични изпарения. Образува силно експлозивни смеси със запалим материал или метали на прах. Тези смеси са чувствителни на триене и могат да се възпламенят.	1 442
–	T1	TP33	F-A, S-Q	Категория A	SGG2	Бели кристали или прах. Разтворимо във вода. Смесите със запалим материал са чувствителни на триене и могат да се възпламенят.	1 444
–	T3	TP33	F-H, S-Q	Категория A	SGG4 SG38 SG49	Безцветни кристали или прах. Реагира бурно със сярна киселина. Реагира бурно с цианиди при нагряване или триене. Може да образува експлозивни смеси със запалими материали, метали на прах или амониев съединения. Тези смеси са чувствителни на триене и могат да се възпламенят. При условия на пожар може да причини експлозия. Токсично при поглъщане, при контакт с кожата или при вдишване на прах.	1 445
–	T3	TP33	F-A, S-Q	Категория A	–	Бели кристали. Смесите със запалим материал се възпламеняват лесно и могат да горят бурно. Токсично при поглъщане, при контакт с кожата или при вдишване на прах.	1 446
–	T3	TP33	F-H, S-Q	Категория A	SGG1	Бели кристали или прах, разтворими във вода. Реагира бурно със сярна киселина. Реагира бурно с цианиди при нагряване или триене. Може да образува експлозивни смеси със запалими материали, метали на прах или амониев съединения. Тези смеси са чувствителни на триене и могат да се възпламенят. При условия на пожар може да причини експлозия. Токсично при поглъщане, при контакт с кожата или при вдишване на прах.	1 447
					3 SG38 SG49		

△	ООН №	Точно име на пратката (ТИП)	Клас или подразделение	Допълнителна(и) опасност(и)	Опаковъчна група	Специални разпоредби	Разпоредби за ограничени и изключени количества		Опаковка		Международен контейнер за насипни товари	
							Ограничени количества	Изключени количества	Инструкции	Разпоредби	Инструкции	Разпоредби
	(1)	(2) 3.1.2	(3) 2.0	(4) 2.0	(5) 2.0.1.3	(6) 3.3	(7a) 3.4	(7b) 3.5	(8) 4.1.4	(9) 4.1.4	(10) 4.1.4	(11) 4.1.4
△	1 448	БАРИЕВ ПЕРМАНГАНАТ	5.1	6.1	II	–	1 kg	E2	P002	–	IBC06	B21
△	1 449	БАРИЕВ ПЕРОКСИД	5.1	6.1	II	–	1 kg	E2	P002	PP100	IBC06	B21
△	1 450	БРОМАТИ, НЕОРГАНИЧНИ, НЕУПОМЕНАТИ ДРУГАДЕ	5.1	–	II	274 350	1 kg	E2	P002	–	IBC08	B4 B21
	1 451	ЦЕЗИЕВ НИТРАТ	5.1	–	III	–	5 kg	E1	P002 LP02	–	IBC08	B3
△	1 452	КАЛЦИЕВ ХЛОРАТ	5.1	–	II	–	1 kg	E2	P002	–	IBC08	B4 B21
△	1 453	КАЛЦИЕВ ХЛОРИТ	5.1	–	II	–	1 kg	E2	P002	–	IBC08	B4 B21
	1 454	КАЛЦИЕВ НИТРАТ	5.1	–	III	208 967	5 kg	E1	P002 LP02	–	IBC08	B3
△	1 455	КАЛЦИЕВ ПЕРХЛОРАТ	5.1	–	II	–	1 kg	E2	P002	–	IBC06	B21
△	1 456	КАЛЦИЕВ ПЕРМАНГАНАТ	5.1	–	II	–	1 kg	E2	P002	–	IBC06	B21
△	1 457	КАЛЦИЕВ ПЕРОКСИД	5.1	–	II	–	1 kg	E2	P002	PP100	IBC06	B21
△	1 458	СМЕС ОТ ХЛОРАТ И БОРАТ	5.1	–	II	–	1 kg	E2	P002	–	IBC08	B4 B21
△	1 458	СМЕС ОТ ХЛОРАТ И БОРАТ	5.1	–	III	223	5 kg	E1	P002 LP02	–	IBC08	B3



Преносими цистерни и контейнери за насипни товари			EmS	Складиране и работа	Сортиране	Свойства и наблюдения	ООН №
(12)	Инструкции за цистерни (13) 4.2.5 4.3	Разпоредби (14) 4.2.5	(15) 5.4.3.2 7.8	(16a) 7.1 7.3-7.7	(16b) 7.2-7.7	(17)	(18)
-	T3	TP33	F-H, S-Q	Категория D	SGG14 SG38 SG49 SG60	Кафяво-виолетови кристали. Разтворимо във вода. Реагира бурно със сярна киселина и водороден пероксид. Реагира бурно с цианиди при нагряване или триене. Може да образува експлозивни смеси със запалими материали, метали на прах или амониеви съединения. Тези смеси са чувствителни на триене и могат да се възпламенят. При условия на пожар може да причини експлозия. Токсично при поглъщане, при контакт с кожата или при вдишване на прах.	1 448
-	T3	TP33	F-G, S-Q	Категория C H1	SG16 SGG16 SG26 SG35 SG59	Бял прах. Особено при навлажняване с малки количества вода сместа с горим материал може да се запали след удар или при триене. При пожар или при контакт с вода или киселини се разгражда, отделяйки кислород. Токсично при поглъщане, при контакт с кожата или при вдишване на прах.	1 449
-	T3	TP33	F-H, S-Q	Категория A	SGG3 SG38 SG49	Твърди вещества. Реагират бурно със сярна киселина. Реагират бурно с цианиди при нагряване или триене и може да образуват експлозивни смеси със запалим материал, метали на прах или амониеви съединения. Тези смеси са чувствителни на триене и могат да се възпламенят. При условия на пожар може да причини експлозия. Забранява се превозът на амониев бромат и смеси на бромат с амониева сол.	1 450
-	T1	TP33	F-A, S-Q	Категория A	-	Бял прах. Смесите със запалим материал се възпламеняват лесно и могат да горят бурно. Вредно при поглъщане.	1 451
-	T3	TP33	F-H, S-Q	Категория A	SGG4 SG38 SG49	Бели до жълтеникави, втечняващи се на въздух кристали. Разтворимо във вода.	1 452
-	T3	TP33	F-H, S-Q	Категория A	SGG5 SG38 SG49	Реагира бурно със сярна киселина. Реагира бурно с цианиди при нагряване или триене. Може да образува експлозивни смеси със запалими материали, метали на прах или амониеви съединения. Тези смеси са чувствителни на триене и могат да се възпламенят.	1 453
-	T3	TP33	F-H, S-Q	Категория A	SGG5 SG38 SG49	При условия на пожар може да причини експлозия.	1 453
-	T1 BK2 BK3	TP33	F-A, S-Q	Категория A SW23	-	Бели, втечняващи се на въздух кристали. Разтворимо във вода. Чувствително на топлина. Реагира бурно със сярна киселина. Реагира бурно с цианиди при нагряване или триене. Може да образува експлозивни смеси със запалими материали, метали на прах или амониеви съединения. Тези смеси са чувствителни на триене и могат да се възпламенят.	1 454
-	T3	TP33	F-H, S-Q	Категория A	SGG1	При условия на пожар може да причини експлозия.	1 454
-	T3	TP33	F-H, S-Q	Категория A	3 SG38 SG49	Бяло, втечняващо се на въздух твърдо вещество, разтворимо във вода. Смесите със запалим материал се възпламеняват лесно и могат да горят бурно.	1 455
-	T3	TP33	F-H, S-Q	Категория D	3 SG38 SG49	Вредно при поглъщане.	1 455
-	T3	TP33	F-H, S-Q	Категория D	3 SG38 SG49	Бели кристали или прах. Реагира бурно със сярна киселина. Реагира бурно с цианиди при нагряване или триене. Може да образува експлозивни смеси със запалими материали, метали на прах или амониеви съединения. Тези смеси са чувствителни на триене и могат да се възпламенят. При условия на пожар може да причини експлозия.	1 456
-	T3	TP33	F-G, S-Q	Категория C H1	SGG14 SG38 SG49 SG60	Виолетови, втечняващи се на въздух кристали. Разтворимо във вода. В хидратирана форма. Реагира бурно със сярна киселина и водороден пероксид. Реагира бурно с цианиди при нагряване или триене. Може да образува експлозивни смеси със запалими материали, метали на прах или амониеви съединения. Тези смеси са чувствителни на триене и могат да се възпламенят. При условия на пожар може да причини експлозия.	1 457
-	T3	TP33	F-H, S-Q	Категория A	SG16 SGG16 SG26 SG35 SG59	Бял прах. Особено при навлажняване с малки количества вода сместа с горим материал може да се запали след удар или при триене. При пожар или при контакт с вода или киселини се разгражда, отделяйки кислород.	1 458
-	T1	TP33	F-H, S-Q	Категория A	SGG4 SG38 SG49	Твърдо вещество. Реагира бурно със сярна киселина. Реагира бурно с цианиди при нагряване или триене. Може да образува експлозивни смеси със запалими материали, метали на прах или амониеви съединения. Тези смеси са чувствителни на триене и могат да се възпламенят. При условия на пожар може да причини експлозия.	1 458
-	T1	TP33	F-H, S-Q	Категория A	SGG4 SG38 SG49	Вижте позицията по-горе.	1 458

△	ООН №	Точно име на пратката (ТИП)	Клас или подразделение	Допълнителна(и) опасност(и)	Опаковъчна група	Специални разпоредби	Разпоредби за ограничени и изключени количества		Опаковка		Международен контейнер за насипни товари	
							Ограничени количества	Изключени количества	Инструкции	Разпоредби	Инструкции	Разпоредби
	(1)	(2) 3.1.2	(3) 2.0	(4) 2.0	(5) 2.0.1.3	(6) 3.3	(7a) 3.4	(7b) 3.5	(8) 4.1.4	(9) 4.1.4	(10) 4.1.4	(11) 4.1.4
△	1 459	СМЕС ОТ ХЛОРАТ И МАГНЕЗИЕВ ХЛОРИД, ТВЪРДА	5.1	–	II	–	1 kg	E2	P002	–	IBC08	B4 B21
△	1 459	СМЕС ОТ ХЛОРАТ И МАГНЕЗИЕВ ХЛОРИД, ТВЪРДА	5.1	–	III	223	5 kg	E1	P002 LP02	–	IBC08	B3
△	1 461	ХЛОРАТИ, НЕОРГАНИЧНИ, НЕУПОМЕНАТИ ДРУГАДЕ	5.1	–	II	274 351	1 kg	E2	P002	–	IBC06	B21
△	1 462	ХЛОРИТИ, НЕОРГАНИЧНИ, НЕУПОМЕНАТИ ДРУГАДЕ	5.1	–	II	274 352	1 kg	E2	P002	–	IBC06	B21
	1 463	ХРОМЕН ТРИОКСИД, БЕЗВОДЕН	5.1	6.1 8	II	–	1 kg	E2	P002	PP31	IBC08	B4 B21
	1 465	ДИДИМИЕВ НИТРАТ	5.1	–	III	–	5 kg	E1	P002 LP02	–	IBC08	B3
	1 466	ЖЕЛЕЗЕН НИТРАТ	5.1	–	III	–	5 kg	E1	P002 LP02	–	IBC08	B3
	1 467	ГУАНИДИНОВ НИТРАТ	5.1	–	III	–	5 kg	E1	P002 LP02	–	IBC08	B3
△	1 469	ОЛОВЕН НИТРАТ	5.1	6.1 P	II	–	1 kg	E2	P002	–	IBC08	B4 B21
△	1 470	ОЛОВЕН ПЕРХЛОРАТ, ТВЪРД	5.1	6.1 P	II	–	1 kg	E2	P002	–	IBC06	B21
△	1 471	ЛИТИЕВ ХИПОХЛОРИТ, СУХ или ЛИТИЕВА ХИПОХЛОРИТНА СМЕС	5.1	–	II	–	1 kg	E2	P002	–	IBC08	B4 B21
△	1 471	ЛИТИЕВ ХИПОХЛОРИТ, СУХ или ЛИТИЕВА ХИПОХЛОРИТНА СМЕС	5.1	–	III	223	5 kg	E1	P002 LP02	–	IBC08	B3

Преносими цистерни и контейнери за насипни товари			EmS	Складиране и работа	Сортиране	Свойства и наблюдения	ООН №
(12)	Инструкции за цистерни (13) 4.2.5 4.3	Разпоредби (14) 4.2.5	(15) 5.4.3.2 7.8	(16a) 7.1 7.3-7.7	(16b) 7.2-7.7	(17)	(18)
-	T3	TP33	F-H, S-Q	Категория А	SGG4 SG38 SG49	Втечняващо се на въздух твърдо вещество. Реагира бурно със сярна киселина. Реагира бурно с цианиди при нагряване или триене. Може да образува експлозивни смеси със запалими материали, метали на прах или амониєви съединения. Тези смеси са чувствителни на триене и могат да се възпламенят. При условия на пожар може да причини експлозия.	1 459
-	T1	TP33	F-H, S-Q	Категория А	SGG4 SG38 SG49	Вижте позицията по-горе.	1 459
-	T3	TP33	F-H, S-Q	Категория А	SGG4 SG38 SG49	Твърди вещества. Реагират бурно със сярна киселина. Реагират бурно с цианиди при нагряване или триене. Може да образува експлозивни смеси със запалими материали, метали на прах или амониєви съединения. Тези смеси са чувствителни на триене и могат да се възпламенят. При условия на пожар може да причини експлозия. Забранява се превозът на амониєв хлорат и смеси на хлорат с амониєва сол.	1 461
-	T3	TP33	F-H, S-Q	Категория А	SGG5 SG38 SG49	Твърди вещества. Реагират бурно със сярна киселина. Реагират бурно с цианиди при нагряване или триене. Може да образува експлозивни смеси със запалими материали, метали на прах или амониєви съединения. Тези смеси са чувствителни на триене и могат да се възпламенят. При условия на пожар може да причини експлозия. Забранява се превозът на амониєв хлорит и смеси на хлорит с амониєва сол.	1 462
-	T3	TP33	F-A, S-Q	Категория А	SG6 SG16 SG19	Тъмни лилаво-червени, втечняващи се на въздух кристали. Разтворимо във вода. Смесите със запалим материал могат да се възпламенят спонтанно и дори да експлодират. При наличие на влага - корозивна за повечето метали. Причинява изгаряния по кожата, очите и лигавиците.	1 463
-	T1	TP33	F-A, S-Q	Категория А	-	Хигроскопично твърдо вещество. Смес от неодиємєв нитрат и празеодиємєв нитрат. Смесите със запалим материал се възпламеняват лесно и могат да горят бурно. Вредно при поглъщане.	1 465
-	T1	TP33	F-A, S-Q	Категория А	SG45	Виолетови, втечняващи се на въздух кристали. Разтворимо във вода. Точка на топене 47°C. Смесите със запалим материал се възпламеняват лесно и могат да горят бурно. Разтворите във вода са леко корозивни за повечето метали. Вредно при поглъщане.	1 466
-	T3	TP33	F-A, S-Q	Категория А	SGG7 SGG9	Бели гранули. Разтворимо във вода. Смесите със запалим материал са чувствителни на триене и могат да се възпламенят. НИТРОГУАНИДИН Е различно вещество.	1 469
-	T3	TP33	F-H, S-Q	Категория А	SGG7 SGG9 SGG13 SG38 SG49	Бели кристали. Разтворимо във вода. Смесите със запалим материал се възпламеняват лесно и могат да горят бурно. Токсично при поглъщане, при контакт с кожата или при вдишване на прах.	1 470
-	T3	TP33	F-H, S-Q	Категория А SW1 SW8	SGG8 SG35 SG38 SG49 SG53 SG60	Бели кристали или прах. Разтворимо във вода. Реагира бурно със сярна киселина. Реагира бурно с цианиди при нагряване или триене. Може да образува експлозивни смеси със запалими материали, метали на прах или амониєви съединения. Тези смеси са чувствителни на триене и могат да се възпламенят. При условия на пожар може да причини експлозия. Токсично при поглъщане, при контакт с кожата или при вдишване на прах.	1 471
-	T1	TP33	F-H, S-Q	Категория А SW1 SW8	SGG8 SG35 SG38 SG49 SG53 SG60	Бял прах с остра миризма. Разтворимо във вода. Критичната околна температура на разграждане може да бъде до 60°C. Може да причини пожар при контакт с органичен материал или амониєви съединения. Реагира с киселини, отделя хлор, дразнещ, корозивен и токсичен газ. При наличие на влага - корозивна за повечето метали. Прахът дразни лигавиците. Вижте позицията по-горе.	1 471

ООН №	Точно име на пратката (ТИП)	Клас или подразделение	Допълнителна(и) опасност(и)	Опаковъчна група	Специални разпоредби	Разпоредби за ограничени и изключени количества		Опаковка		Междилен контейнер за насипни товари	
						Ограничени количества (7a) 3.4	Изключени количества (7b) 3.5	Инструкции (8) 4.1.4	Разпоредби (9) 4.1.4	Инструкции (10) 4.1.4	Разпоредби (11) 4.1.4
(1)	(2) 3.1.2	(3) 2.0	(4) 2.0	(5) 2.0.1.3	(6) 3.3						
△ 1 472	ЛИТИЕВ ПЕРОКСИД	5.1	–	II	–	1 kg	E2	P002	PP100	IBC06	B21
△ 1 473	МАГНЕЗИЕВ БРОМАТ	5.1	–	II	–	1 kg	E2	P002	–	IBC08	B4 B21
1 474	МАГНЕЗИЕВ НИТРАТ	5.1	–	III	332 967	5 kg	E1	P002 LP02	–	IBC08	B3
△ 1 475	МАГНЕЗИЕВ ПЕРХЛОРАТ	5.1	–	II	–	1 kg	E2	P002	–	IBC06	B21
△ 1 476	МАГНЕЗИЕВ ПЕРОКСИД	5.1	–	II	–	1 kg	E2	P002	PP100	IBC06	B21
1 477	НИТРАТИ, НЕОРГАНИЧНИ, НЕУПОМЕНАТИ ДРУГАДЕ	5.1	–	II	–	1 kg	E2	P002	–	IBC08	B4 B21
1 477	НИТРАТИ, НЕОРГАНИЧНИ, НЕУПОМЕНАТИ ДРУГАДЕ	5.1	–	III	223	5 kg	E1	P002 LP02	–	IBC08	B3
1 479	ОКСИДИРАЩО ТВЪРДО ВЕЩЕСТВО, НЕУПОМЕНАТО ДРУГАДЕ	5.1	–	I	274 900	0	E0	P503	–	IBC05	B1
1 479	ОКСИДИРАЩО ТВЪРДО ВЕЩЕСТВО, НЕУПОМЕНАТО ДРУГАДЕ	5.1	–	II	274 900	1 kg	E2	P002	–	IBC08	B4 B21
1 479	ОКСИДИРАЩО ТВЪРДО ВЕЩЕСТВО, НЕУПОМЕНАТО ДРУГАДЕ	5.1	–	III	223 274 900	5 kg	E1	P002 LP02	–	IBC08	B3
△ 1 481	ПЕРХЛОРАТИ, НЕОРГАНИЧНИ, НЕУПОМЕНАТИ ДРУГАДЕ	5.1	–	II	–	1 kg	E2	P002	–	IBC06	B21
△ 1 481	ПЕРХЛОРАТИ, НЕОРГАНИЧНИ, НЕУПОМЕНАТИ ДРУГАДЕ	5.1	–	III	223	5 kg	E1	P002 LP02	–	IBC08	B3
△ 1 482	ПЕРМАНГАНАТИ, НЕОРГАНИЧНИ, НЕУПОМЕНАТИ ДРУГАДЕ	5.1	–	II	274 353	1 kg	E2	P002	–	IBC06	B21
△ 1 482	ПЕРМАНГАНАТИ, НЕОРГАНИЧНИ, НЕУПОМЕНАТИ ДРУГАДЕ	5.1	–	III	223 274 353	5 kg	E1	P002	–	IBC08	B3

Преносими цистерни и контейнери за насипни товари		EmS	Складиране и работа	Сортиране	Свойства и наблюдения	ООН №	
(12)	Инструкции за цистерни	Разпоредби	(15)	(16a)	(16b)	(17)	(18)
	(13) 4.2.5 4.3	(14) 4.2.5	5.4.3.2 7.8	7.1 7.3-7.7	7.2-7.7		
-	T3	TP33	F-G, S-Q	Категория C H1	SG16 SGG16 SG26 SG35 SG59	Бял прах. Разтворимо във вода. Разтворът във вода е алкална корозивна течност. Особено при навлажняване с малки количества вода сместа с горим материал може да се запали след удар или при триене. При пожар или при контакт с вода или киселини се разгражда, отделяйки кислород.	1 472
-	T3	TP33	F-H, S-Q	Категория A	SGG3 SG38 SG49	Бели, втечняващи се на въздух кристали или кристален прах. Разтворимо във вода. Реагира бурно със сярна киселина. Реагира бурно с цианиди при нагряване или триене. Може да образува експлозивни смеси със запалими материали, метали на прах или амониев съединения. Тези смеси са чувствителни на триене и могат да се възпламенят.	1 473
-	T1 BK2 BK3	TP33	F-A, S-Q	Категория A SW23	-	При условия на пожар може да причини експлозия. Бели, втечняващи се на въздух кристали, разтворими във вода. Смесите със запалим материал се възпламеняват лесно и могат да горят бурно. Вредно при поглъщане.	1 474
-	T3	TP33	F-H, S-Q	Категория A	SGG13 SG38 SG49	Бели кристали или прах. Реагира бурно със сярна киселина. Реагира бурно с цианиди при нагряване или триене. Може да образува експлозивни смеси със запалими материали, метали на прах или амониев съединения. Тези смеси са чувствителни на триене и могат да се възпламенят. При условия на пожар може да причини експлозия.	1 475
-	T3	TP33	F-G, S-Q	Категория C H1	SG16 SGG16 SG26 SG35 SG59	Бял прах. Особено при навлажняване с малки количества вода сместа с горим материал може да се запали след удар или при триене. При пожар или при контакт с вода или киселини се разгражда, отделяйки кислород. Вредно при поглъщане.	1 476
-	T3	TP33	F-A, S-Q	Категория A	SG38 SG49	Твърди вещества. Твърдите смеси със запалим материал се възпламеняват лесно и могат да горят бурно. Вредно при поглъщане.	1 477
-	-	-	F-A, S-Q	Категория D	SG38 SG49 SG60 SG61	Вижте позицията по-горе.	1 479
-	T3	TP33	F-A, S-Q	Категория B	SG38 SG49 SG60 SG61	-	1 479
-	T1	TP33	F-A, S-Q	Категория B	SG38 SG49 SG60 SG61	-	1 479
-	T3	TP33	F-H, S-Q	Категория A	SGG13 SG38 SG49	Твърди вещества. Реагират бурно със сярна киселина. Реагират бурно с цианиди при нагряване или триене. Може да образува експлозивни смеси със запалими материали, метали на прах или амониев съединения. Тези смеси са чувствителни на триене и могат да се възпламенят. При условия на пожар може да причини експлозия.	1 481
-	T1	TP33	F-H, S-Q	Категория A	SGG13 SG38 SG49	Вижте позицията по-горе.	1 481
-	T3	TP33	F-H, S-Q	Категория D	SGG14 SG38 SG49 SG60	Твърди вещества. Реагират бурно със сярна киселина. Реагират бурно с цианиди при нагряване или триене. Може да образува експлозивни смеси със запалими материали, метали на прах или амониев съединения. Тези смеси са чувствителни на триене и могат да се възпламенят. При условия на пожар може да причини експлозия. Забранява се превозът на амониев перманганат и смеси на перманганат с амониева сол.	1 482
-	T1	TP33	F-H, S-Q	Категория D	SGG14 SG38 SG49 SG60	Вижте позицията по-горе.	1 482

△ ООН №	Точно име на пратката (ТИП)	Клас или подразделение	Допълнителна(и) опасност(и)	Опаковъчна група	Специални разпоредби	Разпоредби за ограничени и изключени количества		Опаковка		Международен контейнер за насипни товари	
						Ограничени количества	Изключени количества	Инструкции	Разпоредби	Инструкции	Разпоредби
						(7a) 3.4	(7b) 3.5	(8) 4.1.4	(9) 4.1.4	(10) 4.1.4	(11) 4.1.4
(1)	(2) 3.1.2	(3) 2.0	(4) 2.0	(5) 2.0.1.3	(6) 3.3						
△ 1 483	ПЕРОКСИДИ, НЕОРГАНИЧНИ, НЕУПОМЕНАТИ ДРУГАДЕ	5.1	–	II	–	1 kg	E2	P002	PP100	IBC06	B21
△ 1 483	ПЕРОКСИДИ, НЕОРГАНИЧНИ, НЕУПОМЕНАТИ ДРУГАДЕ	5.1	–	III	223	5 kg	E1	P002 LP02	PP100 L3	IBC08	B4
△ 1 484	КАЛИЕВ БРОМАТ	5.1	–	II	–	1 kg	E2	P002	–	IBC08	B4 B21
△ 1 485	КАЛИЕВ ХЛОРАТ	5.1	–	II	–	1 kg	E2	P002	–	IBC08	B4 B21
1 486	КАЛИЕВ НИТРАТ	5.1	–	III	964 967	5 kg	E1	P002 LP02	–	IBC08	B3
△ 1 487	СМЕС ОТ КАЛИЕВ НИТРАТ И НАТРИЕВ НИТРИТ	5.1	–	II	–	1 kg	E2	P002	–	IBC08	B4 B21
△ 1 488	КАЛИЕВ НИТРИТ	5.1	–	II	–	1 kg	E2	P002	–	IBC08	B4 B21
△ 1 489	КАЛИЕВ ПЕРХЛОРАТ	5.1	–	II	–	1 kg	E2	P002	–	IBC06	B21
△ 1 490	КАЛИЕВ ПЕРМАНГАНАТ	5.1	–	II	–	1 kg	E2	P002	–	IBC08	B4 B21
△ 1 491	КАЛИЕВ ПЕРОКСИД	5.1	–	I	–	0	E0	P503	–	IBC06	B1
1 492	КАЛИЕВ ПЕРСУЛФАТ	5.1	–	III	–	5 kg	E1	P002 LP02	–	IBC08	B3
△ 1 493	СРЕБЪРЕН НИТРАТ	5.1	–	II	–	1 kg	E2	P002	–	IBC08	B4 B21

Преносими цистерни и контейнери за насипни товари			EmS	Складиране и работа	Сортиране	Свойства и наблюдения	ООН №
(12)	Инструкции за цистерни (13) 4.2.5 4.3	Разпоредби (14) 4.2.5	(15) 5.4.3.2 7.8	(16a) 7.1 7.3–7.7	(16b) 7.2–7.7	(17)	(18)
–	T3	TP33	F-G, S-Q	Категория C H1	SG16 SGG16 SG26 SG35 SG59	Особено при навлажняване с малки количества вода сместа с горим материал може да се запали след удар или при триене. При пожар или при контакт с вода или киселини се разгражда, отделяйки кислород.	1 483
–	T1	TP33	F-G, S-Q	Категория C H1	SG16 SGG16 SG26 SG35 SG59	Вижте позицията по-горе.	1 483
–	T3	TP33	F-H, S-Q	Категория A	SGG3 SG38 SG49	Бели кристали или прах. Разтворимо във вода. Реагира бурно със сярна киселина. Реагира бурно с цианиди при нагряване или триене. Може да образува експлозивни смеси със запалими материали, метали на прах или амониевы съединения. Тези смеси са чувствителни на триене и могат да се възпламенят. При условия на пожар може да причини експлозия.	1 484
–	T3	TP33	F-H, S-Q	Категория A	SGG4 SG38 SG49	Бели кристали или прах. Разтворимо във вода. Реагира бурно със сярна киселина. Реагира бурно с цианиди при нагряване или триене. Може да образува експлозивни смеси със запалими материали, метали на прах или амониевы съединения. Тези смеси са чувствителни на триене и могат да се възпламенят. При условия на пожар може да причини експлозия.	1 485
–	T1 BK2 BK3	TP33	F-A, S-Q	Категория A SW23	–	Бели кристали или прах. Разтворимо във вода.	1 486
–	T3	TP33	F-A, S-Q	Категория A	SGG1	Смесите със запалим материал се възпламеняват лесно и могат да горят бурно. Вредно при поглъщане.	1 487
–	T3	TP33	F-A, S-Q	Категория A	2 SG38 SG49	Втечняващо се на въздух твърдо вещество. Разтворимо във вода. Може да причини пожар при контакт с органични материали като дърво, памук или слама. Смесите с амониевы съединения или цианиди могат да експлодират. Вредно при поглъщане. Може да се превозва под формата на стопен плътен блок или бучки.	1 488
–	T3	TP33	F-H, S-Q	Категория A	SGG12 SG38 SG49	Бели или леко жълтеникави, втечняващи се на въздух кристали или пръчки. Разтворимо във вода. Смесите със запалим материал се възпламеняват лесно и могат да горят бурно. Смесите с амониевы съединения или цианиди могат да експлодират. Вредно при поглъщане.	1 489
–	T3	TP33	F-H, S-Q	Категория D	SGG13 SG38 SG49	Бели кристали или прах, разтворими във вода. Реагира бурно със сярна киселина. Реагира бурно с цианиди при нагряване или триене. Може да образува експлозивни смеси със запалими материали, метали на прах или амониевы съединения. Тези смеси са чувствителни на триене и могат да се възпламенят. При условия на пожар може да причини експлозия.	1 490
–	–	–	F-G, S-Q	Категория C H1	SGG14 SG38 SG49 SG60	Тъмнолилави кристали или прах. Разтворимо във вода. Реагира бурно със сярна киселина и водороден пероксид. Реагира бурно с цианиди при нагряване или триене. Може да образува експлозивни смеси със запалими материали, метали на прах или амониевы съединения. Тези смеси са чувствителни на триене и могат да се възпламенят. При условия на пожар може да причини експлозия.	1 491
–	T1	TP33	F-A, S-Q	Категория A	SG16 SGG16 SG26 SG35 SG59	Жълт прах. Особено при навлажняване с малки количества вода сместа с горим материал може да се запали след удар или при триене. При пожар или при контакт с вода или киселини се разгражда, отделяйки кислород. Силно дразнещ за кожата, очите и лигавиците.	1 492
–	T3	TP33	F-A, S-Q	Категория A	SG39 SG49  SGG7	Бели кристали или прах. Разтворимо във вода. Смесите със запалим материал са чувствителни на триене и могат да се възпламенят. Реагира бурно с цианиди при нагряване или триене. Може да образува експлозивна смес с прахообразни метали или амониевы съединения.	1 493

△	ООН №	Точно име на пратката (ТИП)	Клас или подразделение	Допълнителна(и) опасност(и)	Опаковъчна група	Специални разпоредби	Разпоредби за ограничени и изключени количества		Опаковка		Международен контейнер за насипни товари	
							Ограничени количества	Изключени количества	Инструкции	Разпоредби	Инструкции	Разпоредби
	(1)	(2) 3.1.2	(3) 2.0	(4) 2.0	(5) 2.0.1.3	(6) 3.3	(7a) 3.4	(7b) 3.5	(8) 4.1.4	(9) 4.1.4	(10) 4.1.4	(11) 4.1.4
△	1 494	НАТРИЕВ БРОМАТ	5.1	–	II	–	1 kg	E2	P002	–	IBC08	B4 B21
△	1 495	НАТРИЕВ ХЛОРАТ	5.1	–	II	–	1 kg	E2	P002	–	IBC08	B4 B21
△	1 496	НАТРИЕВ ХЛОРИТ	5.1	–	II	–	1 kg	E2	P002	–	IBC08	B4 B21
	1 498	НАТРИЕВ НИТРАТ	5.1	–	III	964 967	5 kg	E1	P002 LP02	–	IBC08	B3
	1 499	СМЕС ОТ НАТРИЕВ НИТРАТ И КАЛИЕВ НИТРАТ	5.1	–	III	964 967	5 kg	E1	P002 LP02	–	IBC08	B3
△	1 500	НАТРИЕВ НИТРИТ	5.1	6.1	III	–	5 kg	E1	P002	–	IBC08	B3
△	1 502	НАТРИЕВ ПЕРХЛОРАТ	5.1	–	II	–	1 kg	E2	P002	–	IBC06	B21
△	1 503	НАТРИЕВ ПЕРМАНГНАТ	5.1	–	II	–	1 kg	E2	P002	–	IBC06	B21
△	1 504	НАТРИЕВ ПЕРОКСИД	5.1	–	I	–	0	E0	P503	–	IBC05	B1
	1 505	НАТРИЕВ ПЕРСУЛФАТ	5.1	–	III	–	5 kg	E1	P002 LP02	–	IBC08	B3
△	1 506	СТРОНЦИЕВ ХЛОРАТ	5.1	–	II	–	1 kg	E2	P002	–	IBC08	B4 B21
	1 507	СТРОНЦИЕВ НИТРАТ	5.1	–	III	–	5 kg	E1	P002 LP02	–	IBC08	B3



Преносими цистерни и контейнери за насипни товари			EmS	Складиране и работа	Сортиране	Свойства и наблюдения	ООН №
(12)	Инструкции за цистерни (13) 4.2.5 4.3	Разпоредби (14) 4.2.5	(15) 5.4.3.2 7.8	(16a) 7.1 7.3–7.7	(16b) 7.2–7.7	(17)	(18)
–	T3	TP33	F-H, S-Q	Категория A	SGG3 SG38 SG49	Бели, втечняващи се на въздух кристали. Разтворимо във вода. Реагира бурно със сярна киселина. Реагира бурно с цианиди при нагряване или триене. Може да образува експлозивни смеси със запалими материали, метали на прах или амониеви съединения. Тези смеси са чувствителни на триене и могат да се възпламенят. При условия на пожар може да причини експлозия.	1 494
–	T3 BK2	TP33	F-H, S-Q	Категория A	SGG4 SG38 SG49	Безцветни, втечняващи се на въздух кристали. Разтворимо във вода. Реагира бурно със сярна киселина. Реагира бурно с цианиди при нагряване или триене. Може да образува експлозивни смеси със запалими материали, метали на прах или амониеви съединения. Тези смеси са чувствителни на триене и могат да се възпламенят. При условия на пожар може да причини експлозия.	1 495
–	T3	TP33	F-H, S-Q	Категория A	SGG5 SG38 SG49	Безцветно, втечняващо се на въздух твърдо вещество. Разтворимо във вода. Реагира бурно със сярна киселина. Реагира бурно с цианиди при нагряване или триене. Може да образува експлозивни смеси със запалими материали, метали на прах или амониеви съединения. Тези смеси са чувствителни на триене и могат да се възпламенят. При условия на пожар може да причини експлозия.	1 496
–	T1 BK2 BK3	TP33	F-A, S-Q	Категория A SW23	–	Безцветно, втечняващо се на въздух твърдо вещество. Разтворимо във вода. Смесите със запалим материал се възпламеняват лесно и могат да горят бурно. Вредно при поглъщане. Това вещество в нечистата си форма е известно като чилийска селитра.	1 498
–	T1 BK2 BK3	TP33	F-A, S-Q	Категория A SW23	–	Безцветно хигроскопично твърдо вещество. Разтворимо във вода. Смесите със запалим материал се възпламеняват лесно и могат да горят бурно. Вредно при поглъщане. Смес, приготвена като тор.	1 499
–	T1	TP33	F-A, S-Q	Категория A	SGG12 SG38 SG49	Безцветно, втечняващо се на въздух твърдо вещество. Разтворимо във вода. Смесите със запалим материал се възпламеняват лесно и могат да експлодират. Разгражда се при нагряване, като отделя токсични азотни пари и газове, поддържащи горенето. Вредно при поглъщане или при вдишване на прах.	1 500
–	T3	TP33	F-H, S-Q	Категория A	SGG13 SG38 SG49	Безцветни кристали или прах, разтворими във вода. Реагира бурно със сярна киселина. Реагира бурно с цианиди при нагряване или триене. Може да образува експлозивни смеси със запалими материали, метали на прах или амониеви съединения. Тези смеси са чувствителни на триене и могат да се възпламенят. При условия на пожар може да причини експлозия.	1 502
–	T3	TP33	F-H, S-Q	Категория D	SGG14 SG38 SG49 SG60	Червени кристали или прах. Разтворимо във вода. Реагира бурно със сярна киселина и водороден пероксид. Реагира бурно с цианиди при нагряване или триене. Може да образува експлозивни смеси със запалими материали, метали на прах или амониеви съединения. Тези смеси са чувствителни на триене и могат да се възпламенят. При условия на пожар може да причини експлозия.	1 503
–	–	–	F-G, S-Q	Категория C H1	SG16 SGG16 SG26 SG35 SG59	Бледожълт едър прах или гранули. Особено при навлажняване с малки количества вода сместа с горим материал може да се запали след удар или при триене. При пожар или при контакт с вода или киселини се разгражда, отделяйки кислород. Силно дразнещ за кожата, очите и лигавиците.	1 504
–	T1	TP33	F-A, S-Q	Категория A	SG39 SG49	Безцветни кристали или прах. Разтворимо във вода. Смесите със запалим материал са чувствителни на триене и могат да се възпламенят. Реагира бурно с цианиди при нагряване или триене. Може да образува експлозивна смес с прахообразни метали или амониеви съединения.	1 505
–	T3	TP33	F-H, S-Q	Категория A	SGG4 SG38 SG49	Безцветно, втечняващо се на въздух твърдо вещество, разтворимо във вода. Реагира бурно със сярна киселина. Реагира бурно с цианиди при нагряване или триене. Може да образува експлозивни смеси със запалими материали, метали на прах или амониеви съединения. Тези смеси са чувствителни на триене и могат да се възпламенят. При условия на пожар може да причини експлозия.	1 506
–	T1	TP33	F-A, S-Q	Категория A	–	Безцветно твърдо вещество. Разтворимо във вода. Смесите със запалим материал се възпламеняват лесно и могат да горят бурно. Вредно при поглъщане.	1 507

△ ООН №	Точно име на пратката (ТИП)	Клас или подразделение	Допълнителна(и) опасност(и)	Опаковъчна група	Специални разпоредби	Разпоредби за ограничени и изключени количества		Опаковка		Международен контейнер за насипни товари	
						Ограничени количества (7a) 3.4	Изключени количества (7b) 3.5	Инструкции (8) 4.1.4	Разпоредби (9) 4.1.4	Инструкции (10) 4.1.4	Разпоредби (11) 4.1.4
(1)	(2) 3.1.2	(3) 2.0	(4) 2.0	(5) 2.0.1.3	(6) 3.3						
△ 1 508	СТРОНЦИЕВ ПЕРХЛОРАТ	5.1	–	II	–	1 kg	E2	P002	–	IBC06	B21
△ 1 509	СТРОНЦИЕВ ПЕРОКСИД	5.1	–	II	–	1 kg	E2	P002	PP100	IBC06	B21
1 510	ТЕТРАНИТРОМЕТАН	6.1	5.1	I	354	0	E0	P602	–	–	–
1 511	КАРБАМИД ,ВОДОРОДЕН ПЕРОКСИД	5.1	8	III	–	5 kg	E1	P002	–	IBC08	B3
△ 1 512	ЦИНК, АМОНИЕВ НИТРИТ	5.1	–	–	900	–	–	–	–	–	–
△ 1 513	ЦИНКОВ ХЛОРИД	5.1	–	II	–	1 kg	E2	P002	–	IBC08	B4 B21
△ 1 514	ЦИНКОВ НИТРАТ	5.1	–	II	–	1 kg	E2	P002	–	IBC08	B4 B21
△ 1 515	ЦИНКОВ ПЕРМАНГАНАТ	5.1	–	II	–	1 kg	E2	P002	–	IBC06	B21
△ 1 516	ЦИНКОВ ПЕРОКСИД	5.1	–	II	–	1 kg	E2	P002	PP100	IBC06	B21
1 517	ЦИРКОНИЕВ ПИКРАМАТ, НАВЛАЖНЕН с не по-малко от 20% вода, маса	4.1	–	I	28	0	E0	P406	PP26 PP31	–	–
△ 1 541	АЦЕТОНОВ ЦИАНОХИДРИН, СТАБИЛИЗИРАН	6.1	– P	I	354	0	E0	P602	–	–	–
1 544	АЛКАЛОИДИ, ТВЪРДИ, НЕУПОМЕНАТИ ДРУГАДЕ или АЛКАЛОИДНИ СОЛИ, ТВЪРДИ, НЕУПОМЕНАТИ ДРУГАДЕ	6.1	–	I	43 274	0	E5	P002	–	IBC07	B1
1 544	АЛКАЛОИДИ, ТВЪРДИ, НЕУПОМЕНАТИ ДРУГАДЕ или АЛКАЛОИДНИ СОЛИ, ТВЪРДИ, НЕУПОМЕНАТИ ДРУГАДЕ	6.1	–	II	43 274	500 g	E4	P002	–	IBC08	B4 B21
1 544	АЛКАЛОИДИ, ТВЪРДИ, НЕУПОМЕНАТИ ДРУГАДЕ или АЛКАЛОИДНИ СОЛИ, ТВЪРДИ, НЕУПОМЕНАТИ ДРУГАДЕ	6.1	–	III	43 223 274	5 kg	E1	P002 LP02	–	IBC08	B3

Преносими цистерни и контейнери за насипни товари			EmS	Складиране и работа	Сортиране	Свойства и наблюдения	ООН №
(12)	Инструкции за цистерни (13) 4.2.5 4.3	Разпоредби (14) 4.2.5	(15) 5.4.3.2 7.8	(16a) 7.1 7.3-7.7	(16b) 7.2-7.7	(17)	(18)
-	T3	TP33	F-H, S-Q	Категория А	SGG13 SG38 SG49	Безцветни кристали или прах, разтворими във вода. Реагира бурно със сярна киселина. Реагира бурно с цианиди при нагряване или триене. Може да образува експлозивни смеси със запалими материали, метали на прах или амониев съединения. Тези смеси са чувствителни на триене и могат да се възпламенят. При условия на пожар може да причини експлозия.	1 508
-	T3	TP33	F-G, S-Q	Категория С Н1	SG16 SGG16 SG26 SG35 SG59	Безцветен прах. Особено при навлажняване с малки количества вода сместа с горим материал може да се запали след удар или при триене. При пожар или при контакт с вода или киселини се разгражда, отделяйки кислород.	1 509
-	-	-	F-H, S-Q	Категория D SW2	SG16	Безцветна течност с остър мирис. Точка на замръзване: 12,5°C. Неразтворимо във вода. Смесите със запалими материали се възпламеняват лесно, горят бурно и могат да експлодират при триене или удар. Силно токсична при поглъщане, при контакт с кожата или при вдишване.	1 510
-	T1	TP33	F-A, S-Q	Категория А Н1	-	Бели кристали или прах. Разтворимо във вода. Смесите със запалим материал са чувствителни на триене и могат да се възпламенят. Дразни кожата, очите и лигавиците.	1 511
-	-	-	-	-	SGG2 SGG7 SGG12	Превозът е забранен.	1 512
-	T3	TP33	F-H, S-Q	Категория А	SGG4 SGG7 SG38 SG49	Безцветни или жълтеникави кристали. Разтворимо във вода. Реагира бурно със сярна киселина. Реагира бурно с цианиди при нагряване или триене. Може да образува експлозивни смеси със запалими материали, метали на прах или амониев съединения. Тези смеси са чувствителни на триене и могат да се възпламенят. При условия на пожар може да причини експлозия.	1 513
-	T3	TP33	F-H, S-Q	Категория А	SGG7	Безцветно твърдо вещество. Разтворимо във вода. Точка на топене 36°C. Смесите със запалим материал се възпламеняват лесно и могат да горят бурно. Разтворите във вода са леко корозивни. Вредно при поглъщане.	1 514
-	T3	TP33	F-H, S-Q	Категория D	SGG7 SGG14 SG38 SG49 SG60	Виолетово-кафяви или черни кристали или прах. Разтворимо във вода. Реагира бурно със сярна киселина и водороден пероксид. Реагира бурно с цианиди при нагряване или триене. Може да образува експлозивни смеси със запалими материали, метали на прах или амониев съединения. Тези смеси са чувствителни на триене и могат да се възпламенят. При условия на пожар може да причини експлозия.	1 515
-	T3	TP33	F-G, S-Q	Категория С Н1	SGG7 SG16 SGG16 SG26 SG35 SG59	Бял прах. Особено при навлажняване с малки количества вода сместа с горим материал може да се запали след удар или при триене. При пожар или при контакт с вода или киселини се разгражда, отделяйки кислород.	1 516
-	-	-	F-B, S-J	Категория D	SG7 SG30	Безцветна до кехлибарена течност, отделяща токсични пари. Смесими с вода. Нестабилна при контакт с киселини и основи, като отделя водороден цианид, силно токсичен и запалим газ. Силно токсична при поглъщане, при контакт с кожата или при вдишване.	1 517
-	T20	TP2 TP13 TP37	F-A, S-A	Категория D SW1 SW2	SGG6 SG35 SG36	Широка гама от токсични твърди вещества, обикновено с растителен произход. Токсичен при поглъщане, при контакт с кожата или при вдишване.	1 541
-	T6	TP33	F-A, S-A	Категория А	-	Вижте позицията по-горе.	1 544
-	T3	TP33	F-A, S-A	Категория А	-	Вижте позицията по-горе.	1 544
-	T1	TP33	F-A, S-A	Категория А	-	Вижте позицията по-горе.	1 544

ООН №	Точно име на пратката (ТИП)	Клас или подразделение	Допълнителна(и) опасност(и)	Опаковъчна група	Специални разпоредби	Разпоредби за ограничени или изключени количества		Опаковка		Международен контейнер за насипни товари	
						Ограничени количества	Изключени количества	Инструкции	Разпоредби	Инструкции	Разпоредби
(1)	(2) 3.1.2	(3) 2.0	(4) 2.0	(5) 2.0.1.3	(6) 3.3	(7a) 3.4	(7b) 3.5	(8) 4.1.4	(9) 4.1.4	(10) 4.1.4	(11) 4.1.4
1 545	АЛИЛ ИЗОТИОЦИАНАТ, СТАБИЛИЗИРАН	6.1	3	II	386	100 mL	E0	P001	-	IBC02	-
1 546	АМОНИЕВ АРСЕНАТ	6.1	-	II	-	500 g	E4	P002	-	IBC08	B4 B21
1 547	АНИЛИН	6.1	- P	II	279	100 mL	E4	P001	-	IBC02	-
1 548	АНИЛИН ХИДРОХЛОРИД	6.1	-	III	-	5 kg	E1	P002 LP02	-	IBC08	B3
1 549	АНТИМОНОВО СЪЕДИНЕНИЕ, НЕОРГАНИЧНО, ТВЪРДО, НЕУПОМЕНАТО ДРУГАДЕ	6.1	-	III	45 274	5 kg	E1	P002 LP02	-	IBC08	B3
1 550	АНТИМОНОВ ЛАКТАТ	6.1	-	III	-	5 kg	E1	P002 LP02	-	IBC08	B3
1 551	АНТИМОНОВ КАЛИЕВ ТАРТАРАТ	6.1	-	III	-	5 kg	E1	P002 LP02	-	IBC08	B3
1 553	АРСЕНОВА КИСЕЛИНА, ТЕЧНА	6.1	-	I	-	0	E5	P001	PP31	-	-
1 554	АРСЕНОВА КИСЕЛИНА, ТВЪРДА	6.1	-	II	-	500 g	E4	P002	-	IBC08	B4 B21
1 555	АРСЕНОВ БРОМИД	6.1	-	II	-	500 g	E4	P002	-	IBC08	B4 B21
1 556	АРСЕНОВО СЪЕДИНЕНИЕ, ТЕЧНО, НЕУПОМЕНАТО ДРУГАДЕ, неорганично, включително: Арсенати, неупоменати другаде, Арсенити, неупоменати другаде, и Арсенови сулфида, неупоменати другаде	6.1	-	I	43 274	0	E5	P001	-	-	-
1 556	АРСЕНОВО СЪЕДИНЕНИЕ, ТЕЧНО, НЕУПОМЕНАТО ДРУГАДЕ, неорганично, включително: Арсенати, неупоменати другаде, Арсенити, неупоменати другаде, и Арсенови сулфида, неупоменати другаде	6.1	-	II	43 274	100 mL	E4	P001	-	IBC02	-
1 556	АРСЕНОВО СЪЕДИНЕНИЕ, ТЕЧНО, НЕУПОМЕНАТО ДРУГАДЕ, неорганично, включително: Арсенати, неупоменати другаде, Арсенити, неупоменати другаде, и Арсенови сулфида, неупоменати другаде	6.1	-	III	43 223 274	5 L	E1	P001 LP01	-	IBC03	-
1 557	АРСЕНОВО СЪЕДИНЕНИЕ, ТВЪРДО, НЕУПОМЕНАТО ДРУГАДЕ, неорганично, включително: Арсенати, неупоменати другаде; Арсенити, неупоменати другаде; и Арсенови сулфида, неупоменати другаде	6.1	-	I	43 274	0	E5	P002	-	IBC07	B1
1 557	АРСЕНОВО СЪЕДИНЕНИЕ, ТВЪРДО, НЕУПОМЕНАТО ДРУГАДЕ, неорганично, включително: Арсенати, неупоменати другаде; Арсенити, неупоменати другаде; и Арсенови сулфида, неупоменати другаде	6.1	-	II	43 274	500 g	E4	P002	-	IBC08	B4 B21
1 557	АРСЕНОВО СЪЕДИНЕНИЕ, ТВЪРДО, НЕУПОМЕНАТО ДРУГАДЕ, неорганично, включително: Арсенати, неупоменати другаде; Арсенити, неупоменати другаде; и Арсенови сулфида, неупоменати другаде	6.1	-	III	43 223 274	5 kg	E1	P002 LP02	-	IBC08	B3

Преносими цистерни и контейнери за насипни товари			EmS	Складиране и работа	Сортиране	Свойства и наблюдения	ООН №
(12)	Инструкции за цистерни (13) 4.2.5 4.3	Разпоредби (14) 4.2.5	(15) 5.4.3.2 7.8	(16a) 7.1 7.3–7.7	(16b) 7.2–7.7	(17)	(18)
–	T7	TP2	F-E, S-D	Категория D SW1 SW2	–	Безцветна течност, отделяща токсични пари, които са дразнещи и причиняват сълзене. Температура на възпламеняване: 46°C с.с. Токсична при поглъщане, при контакт с кожата или при вдишване.	1 545
–	T3	TP33	F-A, S-A	Категория A	SGG2 SG36	Бял прах или кристали. Разтворимо във вода. Реагира с основи, отделяйки амонячен газ. Токсично при поглъщане, при контакт с кожата или при вдишване на прах.	1 546
–	T7	TP2	F-A, S-A	Категория A SW2	SG35	Безцветна, мазна, летлива течност. Реагира с киселини. Токсичен при поглъщане, при контакт с кожата или при вдишване.	1 547
–	T1	TP33	F-A, S-A	Категория A	–	Бяло, кристално твърдо вещество. Разтворимо във вода. Разгражда се до анилин при контакт с основи. Токсичен при поглъщане, при контакт с кожата или при вдишване.	1 548
–	T1	TP33	F-A, S-A	Категория A Категория A	–	Широка гама от токсични твърди вещества. Токсичен при поглъщане, при контакт с кожата или при вдишване.	1 549
–	T1	TP33	F-A, S-A	Категория A Категория B	–	Бял прах или кристали. Токсично при поглъщане, при контакт с кожата или при вдишване на прах.	1 550
–	T1	TP33	F-A, S-A	Категория A Категория A	–	Безцветни кристали или бял прах. Токсично при поглъщане, при контакт с кожата или при вдишване на прах.	1 551
–	T20	TP2 TP7 TP13	F-A, S-A	Категория A SW1 SW2 H2	SG33	Бели, лесно втечняващи се на въздух кристали. Точка на топене: приблизително 35°C. Смесва се с вода. При контакт с метали може да отдели арсин, изключително токсичен газ. Силно токсична при поглъщане, при контакт с кожата или при вдишване.	1 553
–	T3	TP33	F-A, S-A	Категория B SW2	–	Бели кристали с относително висока точка на топене. Разтворимо във вода. Токсично при поглъщане, при контакт с кожата или при вдишване на прах.	1 554
–	T3	TP33	F-A, S-A	Категория B SW2	–	Бели, втечняващи се на въздух кристали. Точка на топене: приблизително 33°C. Разгражда се във вода, като отделя водороден бромид, дразнещ и корозивен газ под формата на бели пари. Токсично при поглъщане, при контакт с кожата или при вдишване на прах.	1 556
–	T14	TP2 TP13 TP27	F-A, S-A	Категория B SW2	SG70	Голямо разнообразие от токсични течности. При контакт с киселини арсеновият сулфид отделя водороден сулфид, токсичен и запалим газ.	1 556
–	T11	TP2 TP13 TP27	F-A, S-A	Категория B SW2	SG70	Токсичен при поглъщане, при контакт с кожата или при вдишване. Виджте позицията по-горе.	1 556
–	T7	TP2 TP28	F-A, S-A	Категория A	SG70	Вижте позицията по-горе.	1 556
–	T6	TP33	F-A, S-A	Категория A	SG70	Голямо разнообразие от токсични твърди вещества. При контакт с киселини арсеновият сулфид отделя водороден сулфид, токсичен и запалим газ.	1 557
–	T3	TP33	F-A, S-A	Категория A	SG70	Токсично при поглъщане, при контакт с кожата или при вдишване на прах.	1 557
–	T3	TP33	F-A, S-A	Категория A	SG70	Вижте позицията по-горе.	1 557
–	T1	TP33	F-A, S-A	Категория A	SG70	Вижте позицията по-горе.	1 557

△ ООН №	Точно име на пратката (ТИП)	Клас или подразделение	Допълнителна(и) опасност(и)	Опаковъчна група	Специални разпоредби	азпоредби за ограничени и изключени количества		Опаковка		Международен контейнер за насипни товари	
						Ограничени количества	Изключени количества	Инструкции	Разпоредби	Инструкции	Разпоредби
(1)	(2) 3.1.2	(3) 2.0	(4) 2.0	(5) 2.0.1.3	(6) 3.3	(7a) 3.4	(7b) 3.5	(8) 4.1.4	(9) 4.1.4	(10) 4.1.4	(11) 4.1.4
1 558	АРСЕН	6.1	–	II	–	500 g	E4	P002	–	IBC08	B4 B21
1 559	АРСЕНОВ ПЕНТОКСИД	6.1	–	II	–	500 g	E4	P002	–	IBC08	B4 B21
1 560	АРСЕНОВ ТРИХЛОРИД	6.1	–	I	–	0	E0	P602	–	–	–
1 561	АРСЕНОВ ТРИОКСИД	6.1	–	II	–	500 g	E4	P002	–	IBC08	B4 B21
1562	АРСЕНОВ ПРАХ	6.1	–	II	–	500 g	E4	P002	–	IBC08	B4 B21
1 564	БАРИЕВО СЪЕДИНЕНИЕ, НЕУПОМЕНАТО ДРУГАДЕ	6.1	–	II	177 274	500 g	E4	P002	–	IBC08	B4 B21
1 564	БАРИЕВО СЪЕДИНЕНИЕ, НЕУПОМЕНАТО ДРУГАДЕ	6.1	–	III	177 223 274	5 kg	E1	P002 LP02	–	IBC08	B3
△ 1 565	БАРИЕВ ЦИАНИД	6.1	– P	I	–	0	E5	P002	PP31	IBC07	B1
1 566	БЕРИЛИЕВО СЪЕДИНЕНИЕ, НЕУПОМЕНАТО ДРУГАДЕ	6.1	–	II	274	500 g	E4	P002	–	IBC08	B4 B21
1 566	БЕРИЛИЕВО СЪЕДИНЕНИЕ, НЕУПОМЕНАТО ДРУГАДЕ	6.1	–	III	223 274	5 kg	E1	P002 LP02	–	IBC08	B3
1 567	БЕРИЛИЙ НА ПРАХ	6.1	4.1	II	–	500 g	E4	P002	PP100	IBC08	B4 B21
1 569	БРОМОАЦЕТОН	6.1	3 P	II	–	0	E0	P602	–	–	–
1 570	БРУЦИН	6.1	–	I	43	0	E5	P002	–	IBC07	B1
△ 1 571	БАРИЕВ АЗИД, НАВЛАЖНЕН с не по-малко от 50% вода, маса	4.1	6.1	I	28	0	E0	P406	PP31	–	–
△ 1 572	КАКОДИЛОВА КИСЕЛИНА	6.1	–	II	–	500 g	E4	P002	–	IBC08	B4 B21
1 573	КАЛЦИЕВ АРСЕНАТ	6.1	– P	II	–	500 g	E4	P002	–	IBC08	B4 B21
1 574	СМЕС ОТ КАЛЦИЕВ АРСЕНАТ И КАЛЦИЕВ АРСЕНИТ, ТВЪРДА	6.1	– P	II	–	500 g	E4	P002	–	IBC08	B4 B21
△ 1 575	КАЛЦИЕВ ЦИАНИД	6.1	– P	I	–	0	E5	P002	PP31	IBC07	B1
1 577	ХЛОРОДИНИТРОБЕНЗЕНИ, ТЕЧНИ	6.1	– P	II	279	100 mL	E4	P001	–	IBC02	–
1 578	ХЛОРОНИТРОБЕНЗЕНИ, ТВЪРДИ	6.1	–	II	279	500 g	E4	P002	–	IBC08	B4 B21
1 579	4-ХЛОРО-О-ТОЛУИДИН ХИДРОХЛОРИД, ТВЪРД	6.1	–	III	–	5 kg	E1	P002 LP02	–	IBC08	B3

Преносими цистерни и контейнери за насипни товари			EmS	Складиране и работа	Сортиране	Свойства и наблюдения	ООН №
(12)	Инструкции за цистерни (13) 4.2.5 4.3	Разпоредби (14) 4.2.5	(15) 5.4.3.2 7.8	(16a) 7.1 7.3-7.7	(16b) 7.2-7.7	(17)	(18)
-	T3	TP33	F-A, S-A	Категория A	-	Сребристо, крехко, кристално твърдо вещество с вид на метал. Токсично при поглъщане, при контакт с кожата или при вдишване на прах.	1 558
-	T3	TP33	F-A, S-A	Категория A	-	Бял, втечняващ се на въздух прах. Разтворимо във вода.	1 559
-	T14	TP2 TP13	F-A, S-A	Категория B SW2	-	Токсично при поглъщане, при контакт с кожата или при вдишване на прах.	1 560
-	T3	TP33	F-A, S-A	Категория A	-	Безцветна, мазна течност. Изпарява се във влажен въздух, отделяйки водороден хлорид, дразнещ и корозивен газ под формата на бели пари. Реагира с вода. Силно токсична при поглъщане, при контакт с кожата или при вдишване.	1 561
-	T3	TP33	F-A, S-A	Категория A	-	Бял прах. Слабо разтворимо във вода. Токсично при поглъщане, при контакт с кожата или при вдишване на прах.	1 562
-	T3	TP33	F-A, S-A	Категория A	-	Фин прах. Токсично при поглъщане, при контакт с кожата или при вдишване на прах.	1 564
-	T1	TP33	F-A, S-A	Категория A	-	Бял прах, бучки или кристали. Токсичен при поглъщане, при контакт с кожата или при вдишване.	1 564
-	T6	TP33	F-A, S-A	Категория A SW2	SGG6 SG35	Вижте позицията по-горе.	1 565
-	T3	TP33	F-A, S-A	Категория A	-	Бели кристали или прах. Разтворимо във вода. Реагира с киселини или киселинни пари, отделяйки циановодород, силно токсичен и запалим газ. Силно токсични при поглъщане, при контакт с кожата или при вдишване на прах.	1 566
-	T1	TP33	F-A, S-A	Категория A	-	Широка гама от токсични твърди вещества. Токсично при поглъщане, при контакт с кожата или при вдишване на прах.	1 566
-	T3	TP33	F-G, S-G	Категория A H1	SG25 SG26	Вижте позицията по-горе.	1 567
-	T20	TP2 TP13	F-E, S-D	Категория D SW2	-	Бял метален прах. Токсично при поглъщане, при контакт с кожата или при вдишване на прах.	1 569
-	T6	TP33	F-A, S-A	Категория A	-	В чисто състояние безцветната течност отделя дразнещи пари („сълзотворен газ“). Температура на възпламеняване: приблизително 45°C с.с. Токсичен при поглъщане, при контакт с кожата или при вдишване.	1 570
-	-	-	F-B, S-J	Категория D	SG7 SGG17 SG30	Бели кристали или прах. Силно токсични при поглъщане, при контакт с кожата или при вдишване на прах.	1 571
-	T3	TP33	F-A, S-A	Категория E	SGG1 SG35 SG36 SG49	Десенсибилизиран експлозив. Бели кристали или прах. Експлозивно и чувствително на триене в сухо състояние. Токсично при поглъщане, при контакт с кожата или при вдишване на прах. Може да образува изключително чувствителни съединения с тежки метали или техните соли.	1 572
-	T3	TP33	F-A, S-A	Категория A	-	Безцветни кристали или бял прах с неприятна миризма. Разтворимо във вода. Може да реагира с киселини, отделяйки диметиларсин,	1 573
-	T3	TP33	F-A, S-A	Категория A	-	Бял прах. Токсично при поглъщане, при контакт с кожата или при вдишване на прах.	1 574
-	T6	TP33	F-A, S-A	Категория A SW2	SGG6 SG35	Бели кристали или прах. Разгражда се бавно във вода и образува слаб разтвор на циановодород. Реагира с киселини или киселинни пари, отделяйки циановодород, силно токсичен и запалим газ. Силно токсични при поглъщане, при контакт с	1 575
-	T7	TP2	F-A, S-A	Категория A	SG15	Безцветни течности. Може да избухне при пожар. Токсичен при поглъщане, при контакт с кожата	1 577
-	T3	TP33	F-A, S-A	Категория A	-	Жълти кристали. Точка на топене: приблизително 30°C до 80°C. Токсично при поглъщане, при контакт с кожата или при вдишване на прах.	1 578
-	T1	TP33	F-A, S-A	Категория A	-	Сухо твърдо вещество или паста. Токсично при поглъщане, при контакт с кожата или при вдишване на прах.	1 579

△ ООН №	Точно име на пратката (ТИП)	Клас или подразделение	Допълнителна(и) опасност(и)	Опаковъчна група	Специални разпоредби	Разпоредби за ограничени и изключени количества		Опаковка		Международен контейнер за насипни товари	
						Ограничени количества	Изключени количества	Инструкции	Разпоредби	Инструкции	Разпоредби
						(7a) 3.4	(7b) 3.5	(8) 4.1.4	(9) 4.1.4	(10) 4.1.4	(11) 4.1.4
(1)	(2) 3.1.2	(3) 2.0	(4) 2.0	(5) 2.0.1.3	(6) 3.3						
1 580	ХЛОРОПИКРИН	6.1	— P	I	354	0	E0	P601	—	—	—
1 581	СМЕС ОТ ХЛОРОПИКРИН И МЕТИЛБРОМИД с повече от 2% хлорпикрин	2.3	—	—	—	0	E0	P200	—	—	—
1 582	СМЕС ОТ ХЛОРОПИКРИН И МЕТИЛХЛОРИД	2.3	—	—	—	0	E0	P200	—	—	—
1 583	СМЕС НА ХЛОРОПИКРИН, НЕУПОМЕНАТА ДРУГАДЕ	6.1	—	I	43 274 315	0	E0	P602	—	—	—
1 583	СМЕС НА ХЛОРОПИКРИН, НЕУПОМЕНАТА ДРУГАДЕ	6.1	—	II	43 274	100 mL	E0	P001	—	IBC02	—
1 583	СМЕС НА ХЛОРОПИКРИН, НЕУПОМЕНАТА ДРУГАДЕ	6.1	—	III	43 223 274	5 L	E0	P001 LP01	—	IBC03	—
1 585	МЕДЕН АЦЕТОАРСЕНИТ	6.1	— P	II	—	500 g	E4	P002	—	IBC08	B4 B21
1 586	МЕДЕН АРСЕНИТ	6.1	— P	II	—	500 g	E4	P002	—	IBC08	B4 B21
△ 1 587	МЕДЕН ЦИАНИД	6.1	— P	II	—	500 g	E4	P002	—	IBC08	B4 B21
△ 1 588	ЦИАНИДИ, НЕОРГАНИЧНИ, ТВЪРДИ, НЕУПОМЕНАТИ ДРУГАДЕ	6.1	— P	I	47 274	0	E5	P002	—	IBC07	B1
△ 1 588	ЦИАНИДИ, НЕОРГАНИЧНИ, ТВЪРДИ, НЕУПОМЕНАТИ ДРУГАДЕ	6.1	— P	II	47 274	500 g	E4	P002	—	IBC08	B4 B21
△ 1 588	ЦИАНИДИ, НЕОРГАНИЧНИ, ТВЪРДИ, НЕУПОМЕНАТИ ДРУГАДЕ	6.1	— P	III	47 223 274	5 kg	E1	P002 LP02	—	IBC08	B3
1 589	ЦИАНОГЕН ХЛОРИД, СТАБИЛИЗИРАН	2.3	8 P	—	386	0	E0	P200	—	—	—
1 590	ДИХЛОРОАНИЛИНИ, ТЕЧНИ	6.1	— P	II	279	100 mL	E4	P001	—	IBC02	—
△ 1 591	o-ДИХЛОРОБЕНЗЕН	6.1	—	III	279	5 L	E1	P001 LP01	—	IBC03	—
△ 1 593	ДИХЛОРОМЕТАН	6.1	—	III	—	5 L	E1	P001 LP01	—	IBC03	B8
1 594	ДИЕТИЛ СУЛФАТ	6.1	—	II	—	100 mL	E4	P001	—	IBC02	—
△ 1 595	ДИМЕТИЛ СУЛФАТ	6.1	8	I	354	0	E0	P602	—	—	—



Преносими цистерни и контейнери за насипни товари			EmS	Складиране и работа	Сортиране	Свойства и наблюдения	ООН №
(12)	Инструкции за цистерни	Разпоредби	(15) 5.4.3.2 7.8	(16a) 7.1 7.3-7.7	(16b) 7.2-7.7	(17)	(18)
	(13) 4.2.5 4.3	(14) 4.2.5					
-	T22	TP2 TP13 TP37	F-A, S-A	Категория D SW2	-	Безцветна, мазна течност. Силно токсична при поглъщане, при контакт с кожата или при вдишване.	1 580
-	T50	-	F-C, S-U	Категория D SW1 SW2	-	Изключително летлива течност, отделяща силно токсични пари. Силно токсична при контакт с кожата или при вдишване. Предизвиква изгаряния на кожата и очите; парата дразни лигавиците.	1 581
-	T50	-	F-C, S-U	Категория D SW1 SW2	-	Изключително летлива течност, отделяща силно токсични пари. Силно токсична при контакт с кожата или при вдишване. Предизвиква изгаряния на кожата и очите; парата дразни лигавиците.	1 582
-	-	-	F-A, S-A	Категория C SW2	-	Широка гама от течни смеси. Може да образува силно токсични пари. Токсичен при поглъщане, при контакт с кожата или при вдишване.	1 583
-	-	-	F-A, S-A	Категория C SW2	-	Вижте позицията по-горе. Широка гама от течни смеси. Може да образува силно токсични пари. Токсичен при поглъщане, при контакт с кожата или при вдишване.	1 583
-	T3	TP33	F-A, S-A	Категория A	-	Зелен прах. Неразтворимо във вода. Токсично при поглъщане, при контакт с кожата или при вдишване на прах.	1 585
-	T3	TP33	F-A, S-A	Категория A	-	Жълтеникав, зелен прах. Неразтворимо във вода. Токсично при поглъщане, при контакт с кожата или при вдишване на прах.	1 586
-	T3	TP33	F-A, S-A	Категория A	SGG6 SGG7 SG35	Зелен прах. Слабо разтворимо във вода. Реагира с киселини или киселинни пари, отделяйки циановодород, силно токсичен и запалим газ. Токсично при поглъщане, при контакт с кожата или при вдишване на прах.	1 587
-	T6	TP33	F-A, S-A	Категория A	SGG6 SG35	Твърди вещества. Може да се разтваря във вода. При контакт с вода може да образува слаб разтвор на циановодород. Реагира с киселини или киселинни пари, отделяйки циановодород, силно токсичен и запалим газ. Токсично при поглъщане, при контакт с кожата или при вдишване на прах.	1 588
-	T3	TP33	F-A, S-A	Категория A	SGG6 SG35	Вижте позицията по-горе.	1 588
-	T1	TP33	F-A, S-A	Категория D SW1 SW2	-	Вижте позицията по-горе.	1 588
-	-	-	F-C, S-U			Втечен, незапалим, токсичен и корозивен газ с дразнеща миризма. Предизвиква обилно съълзене от очите. При контакт с вода реагира бурно и отделя силно токсични и корозивни пари. Много по-тежък от въздуха (2,1). Точка на кипене: 13°C. Токсичен при контакт с кожата или при вдишване. Силно	1 589
-	T7	TP2	F-A, S-A	Категория A SW2	-	Безцветна течност с пронизваща миризма. Течни смеси на различни изомери на дихлороанилини, някои от които в чисто състояние могат да бъдат твърди вещества с температура на топене, варираща от 24°C до	1 590
-	T4	TP1	F-A, S-A	Категория A	SGG10	Летлива течност. Точка на топене: приблизително -17°C. Токсичен при поглъщане, при контакт с кожата или при вдишване.	1 591
-	T7	TP2	F-A, S-A	Категория A	SGG10	Безцветна, летлива течност с тежки пари. Точка на кипене: 40°C. При пожар отделят изключително токсични пари (фосген). Токсичен при поглъщане, при контакт с кожата или при вдишване.	1 593
-	T7	TP2	F-A, S-A	Категория C	-	Безцветна, мазна течност. Лесно се хидролизира при условия на влага до сярна киселина, която е корозивна течност. Токсичен при поглъщане, при контакт с кожата или при вдишване.	1 594
-	T20	TP2 TP13 TP35	F-A, S-B	Категория D SW2	SGG1 SG36 SG49	Безцветна, летлива течност, която отделя токсични пари. При наличие на влага - корозивна за повечето метали. Силно токсична при поглъщане, при контакт с кожата или при вдишване. Причинява изгаряния по кожата, очите и лигавиците.	1 595

ООН №	Точно име на пратката (ТИП)	Клас или подразделение	Допълнителна(и) опасност(и)	Опаковъчна група	Специални разпоредби	Разпоредби за ограничени и изключени количества		Опаковка		Международен контейнер за насипни товари	
						Ограничени количества	Изключени количества	Инструкции	Разпоредби	Инструкции	Разпоредби
(1)	(2) 3.1.2	(3) 2.0	(4) 2.0	(5) 2.0.1.3	(6) 3.3	(7a) 3.4	(7b) 3.5	(8) 4.1.4	(9) 4.1.4	(10) 4.1.4	(11) 4.1.4
1 596	ДИНИТРОАНИЛИНИ	6.1	-	II	-	500 g	E4	P002	-	IBC08	B4 B21
1597	ДИНИТРОБЕНЗЕНИ, ТЕЧНИ	6.1	-	II	-	100 mL	E4	P001	-	IBC03	-
1 597	ДИНИТРОБЕНЗЕНИ, ТЕЧНИ	6.1	-	III	223	5 L	E1	P001 LP01	-	IBC03	-
1 598	РАЗТВОР НА ДИНИТРО-о-КРЕСОЛ И ДИНИТРОФЕНОЛ	6.1	- P	II	43	500 g	E4	P002	-	IBC08	B4 B21
1 599	РАЗТВОР НА ДИНИТРОФЕНОЛ	6.1	- P	II	-	100 mL	E4	P001	-	IBC02	-
1 599	ДИНИТРОТОЛУЕНИ, СТОПЕНИ	6.1	- P	III	223	5 L	E1	P001 LP01	-	IBC03	-
1 600	ДЕЗИНФЕКТАНТ, ТВЪРД, ТОКСИЧЕН, НЕУПОМЕНАТ ДРУГАДЕ	6.1	- P	II	-	0	E0	-	-	-	-
1 601	ДЕЗИНФЕКТАНТ, ТВЪРД, ТОКСИЧЕН, НЕУПОМЕНАТ ДРУГАДЕ	6.1	-	I	274	0	E5	P002	-	IBC07	B1
1 601	ДЕЗИНФЕКТАНТ, ТВЪРД, ТОКСИЧЕН, НЕУПОМЕНАТ ДРУГАДЕ	6.1	-	II	274	500 g	E4	P002	-	IBC08	B4 B21
1 601	ДЕЗИНФЕКТАНТ, ТВЪРД, ТОКСИЧЕН, НЕУПОМЕНАТ ДРУГАДЕ	6.1	-	III	223 274	5 kg	E1	P002 LP02	-	IBC08	B3
1 602	БАГРИЛНО ВЕЩЕСТВО, ТЕЧНО, ТОКСИЧНО, НЕУПОМЕНАТО ДРУГАДЕ или МЕЖДИННО БАГРИЛНО ВЕЩЕСТВО, ТЕЧНО, ТОКСИЧНО, НЕУПОМЕНАТО ДРУГАДЕ	6.1	-	I	274	0	E5	P001	-	-	-
1 602	БАГРИЛНО ВЕЩЕСТВО, ТЕЧНО, ТОКСИЧНО, НЕУПОМЕНАТО ДРУГАДЕ или МЕЖДИННО БАГРИЛНО ВЕЩЕСТВО, ТЕЧНО, ТОКСИЧНО, НЕУПОМЕНАТО ДРУГАДЕ	6.1	-	II	274	100 mL	E4	P001	-	IBC02	-
1 602	БАГРИЛНО ВЕЩЕСТВО, ТЕЧНО, ТОКСИЧНО, НЕУПОМЕНАТО ДРУГАДЕ или МЕЖДИННО БАГРИЛНО ВЕЩЕСТВО, ТЕЧНО, ТОКСИЧНО, НЕУПОМЕНАТО ДРУГАДЕ	6.1	-	III	223 274	5 L	E1	P001 LP01	-	IBC03	-
1 603	ЕТИЛ БРОМАЦЕТАТ	6.1	3	II	-	100 mL	E0	P001	-	IBC02	-
1 604	ЕТИЛЕНДИАМИН	8	3	I	-	1 L	E2	P001	-	-	-
1 605	ЕТИЛЕН ДИБРОМИД	6.1	-	II	354	0	E0	P602	-	-	-
1 606	ЖЕЛЕЗЕН АРСЕНАТ	6.1	- P	II	-	500 g	E4	P002	-	IBC08	B4 B21
1 607	ЖЕЛЕЗЕН АРСЕНИТ	6.1	- P	II	-	500 g	E4	P002	-	IBC08	B4 B21
1 608	ЖЕЛЕЗЕН АРСЕНАТ	6.1	- P	II	-	500 g	E4	P002	-	IBC08	B4 B21
1 611	ХЕКСАЕТИЛОВ ТЕТРАФОСФАТ	6.1	- P	-	-	100 mL	E4	P001	-	IBC02	-
1 612	СМЕС ОТ ХЕКСАЕТИЛОВ ТЕТРАФОСФАТ И СГЪСТЕН ГАЗ	2.3	-	-	-	0	E0	P200	-	-	-

Преносими цистерни и контейнери за насипни товари			EmS	Складиране и работа	Сортиране	Свойства и наблюдения	ООН №
(12)	Инструкции за цистерни (13) 4.2.5 4.3	Разпоредби (14) 4.2.5	(15) 5.4.3.2 7.8	(16a) 7.1 7.3-7.7	(16b) 7.2-7.7	(17)	(18)
-	T3	TP33	F-A, S-A	Категория	SG15	Жълти кристали в чиста форма. Неразтворимо във вода. Може да избухне при пожар. Токсичен при поглъщане, при контакт с кожата или при вдишване.	1 596
-	T7	TP2	F-A, S-A	A	SG15	Жълти разтвори. Може да избухне при пожар. Токсичен при поглъщане, при контакт с кожата или при вдишване.	1 597
-	T7	TP2	F-A, S-A	Категория	SG15	Вижте позицията по-горе.	1 597
-	T3	TP33	F-A, S-A	Категория A	-	Жълти кристали или кристализирана маса. Слабо разтворимо във вода. Токсично при поглъщане, при	1 598
-	T7	TP2	F-A, S-A	Категория A	SG30	Вещество, което в чиста форма се състои от жълти кристали. Слабо разтворимо във вода. Може да образува изключително чувствителни съединения с тежки метали или техните соли.	1 599
-	T4	TP1	F-A, S-A	Категория A	SG30	Вижте позицията по-горе.	1 599
-	T7	TP3	F-A, S-A	Категория C	-	Разтопена течност. Тази позиция включва 2,3-, 2,4-, 2,5-, 2,6-, 3,4- и 3,5-изомери с точка на топене между 52 52°C и 93°C. Токсичен при поглъщане, при контакт с кожата или при вдишване.	1 600
-	T6	TP33	F-A, S-A	Категория A SW2	-	Широка гама от токсични твърди вещества. Токсичен при поглъщане, при контакт с кожата или при вдишване.	1 601
-	T3	TP33	F-A, S-A	Категория A SW2	-	Вижте позицията по-горе.	1 601
-	T1	TP33	F-A, S-A	Категория A SW2	-	Вижте позицията по-горе.	1 601
-	-	-	F-A, S-A	Категория A	-	Широка гама от токсични течности. Токсичен при поглъщане, при контакт с кожата или при вдишване.	1 602
-	-	-	F-A, S-A	Категория A	-	Вижте позицията по-горе.	1 602
-	-	-	F-A, S-A	Категория A	-	Вижте позицията по-горе.	1 602
-	T7	TP2	F-E, S-D	Категория D SW2	-	Безцветна, запалима течност, отделяща дразнещи пари („сълзотворен газ“). Температура на възпламеняване: 58°C с.с. Токсична при поглъщане, при контакт с кожата или при вдишване.	1 603
-	T7	TP2	F-E, S-C	Категория A SW2	SGG1	Летлива, безцветна, хигроскопична запалима течност с аромат на амоняк. Температура на възпламеняване: 34°C с.с. Смеси с вода. Причинява изгаряния по кожата, очите и лигавиците. Реагира бурно с киселини.	1 604
-	T20	TP2 TP13 TP37	F-A, S-A	Категория D SW2	8 SG35	Безцветна, летлива течност. Силно токсична при поглъщане, при контакт с кожата или при вдишване.	1 605
-	T3	TP33	F-A, S-A	Категория A	SGG10	Кафяв или жълт прах. Неразтворимо във вода. Токсично при поглъщане, при контакт с кожата или при вдишване на прах.	1 606
-	T3	TP33	F-A, S-A	Категория A	-	Зелен прах. Неразтворимо във вода. Токсично при поглъщане, при контакт с кожата или при вдишване на прах.	1 607
-	T3	TP33	F-A, S-A	Категория A	-	Жълта течност. Смеси с вода. Токсичен при поглъщане, при контакт с кожата или при вдишване.	1 608
-	T7	TP2	F-A, S-A	Категория E SW2	-	Токсичен при поглъщане, при контакт с кожата или при вдишване.	1 611
-	-	-	F-C, S-U	Категория D SW2	-	Токсичен при поглъщане, при контакт с кожата или при вдишване.	1 612

△ ООН №	Точно име на пратката (ТИП)	Клас или подразделение	Допълнителна(и) опасност(и)	Опаковъчна група	Специални разпоредби	Разпоредби за ограничени и изключени количества		Опаковка		Международен контейнер за насипни товари	
						Ограничени количества	Изключени количества	Инструкции	Разпоредби	Инструкции	Разпоредби
						(7a) 3.4	(7b) 3.5	(8) 4.1.4	(9) 4.1.4	(10) 4.1.4	(11) 4.1.4
(1)	(2) 3.1.2	(3) 2.0	(4) 2.0	(5) 2.0.1.3	(6) 3.3						
1 613	ЦИАНОВОДОРОДНА КИСЕЛИНА, ВОДЕН РАЗТВОР (ЦИАНОВОДОРОД, ВОДЕН РАЗТВОР) с не повече от 20% циановодород	6.1	— P	I	900	0	E0	P601	—	—	—
1 614	ЦИАНОВОДОРОД, СТАБИЛИЗИРАН, съдържащ по-малко от 3% вода и абсорбиран в порест инертен материал	6.1	— P	I	386	0	E0	P099	—	—	—
△ 1 616	ОЛОВЕН АЦЕТАТ	6.1	— P	III	—	5 kg	E1	P002 LP02	—	IBC08	B3
△ 1 617	ОЛОВНИ АРСЕНАТИ	6.1	— P	II	—	500 g	E4	P002	—	IBC08	B4 B21
△ 1 618	ОЛОВНИ АРСЕНИТИ	6.1	— P	II	—	500 g	E4	P002	—	IBC08	B4 B21
△ 1 620	ОЛОВЕН ЦИАНИД	6.1	— P	II	—	500 g	E4	P002	—	IBC08	B4 B21
1 621	ЛОНДОНСКИ ПУРПУР	6.1	— P	II	43	500 g	E4	P002	—	IBC08	B4 B21
1 622	МАГНЕЗИЕВ АРСЕНАТ	6.1	— P	II	—	500 g	E4	P002	—	IBC08	B4 B21
△ 1 623	ЖИВАЧЕН АРСЕНАТ	6.1	— P	II	—	500 g	E4	P002	—	IBC08	B4 B21
△ 1 624	ЖИВАЧЕН ХЛОРИД	6.1	— P	II	—	500 g	E4	P002	—	IBC08	B4 B21
△ 1 625	ЖИВАЧЕН НИТРАТ	6.1	— P	II	—	500 g	E4	P002	—	IBC08	B4 B21
△ 1 626	ЖИВАЧЕН КАЛИЕВ ЦИАНИД	6.1	— P	I	—	0	E5	P002	PP31	IBC07	B1
△ 1 627	ЖИВАЧЕН НИТРАТ	6.1	— P	II	—	500 g	E4	P002	—	IBC08	B4 B21
△ 1 629	ЖИВАЧЕН АЦЕТАТ	6.1	— P	II	—	500 g	E4	P002	—	IBC08	B4 B21
△ 1 630	ЖИВАЧЕН АМОНИЕВ ХЛОРИД	6.1	— P	II	—	500 g	E4	P002	—	IBC08	B4 B21
△ 1 631	ЖИВАЧЕН БЕНЗОАТ	6.1	— P	II	—	500 g	E4	P002	—	IBC08	B4 B21
△ 1 634	ЖИВАЧНИ БРОМИДИ	6.1	— P	II	—	500 g	E4	P002	—	IBC08	B4 B21
△ 1 636	ЖИВАЧЕН ЦИАНИД	6.1	— P	II	—	500 g	E4	P002	—	IBC08	B4 B21
△ 1 637	ЖИВАЧЕН ГЛЮКОНАТ	6.1	— P	II	—	500 g	E4	P002	—	IBC08	B4 B21
△ 1 638	ЖИВАЧЕН ЙОДИД	6.1	— P	II	—	500 g	E4	P002	—	IBC08	B4 B21
△ 1 639	ЖИВАЧЕН НУКЛЕАТ	6.1	— P	II	—	500 g	E4	P002	—	IBC08	B4 B21

Преносими цистерни и контейнери за насипни товари			EmS	Складиране и работа	Сортиране	Свойства и наблюдения	ООН №
(12)	Инструкции за цистерни	Разпоредби	(15) 5.4.3.2 7.8	(16a) 7.1 7.3-7.7	(16b) 7.2-7.7	(17)	(18)
	(13) 4.2.5 4.3	(14) 4.2.5					
-	T14	TP2 TP13	F-A, S-A	Категория D SW2	-	Безцветна течност, отделяща изключително токсична пара с горчив бадемов аромат. Смесима с вода. Силно токсична при поглъщане, при контакт с кожата или при вдишване. Превозът на ЦИАНОВОДОРОДНА КИСЕЛИНА, ВОДЕН РАЗТВОР с повече от 20% циановодород и ВОДОРОДЕН ЦИАНИД, ВОДЕН РАЗТВОР с повече от 20% циановодород е забранен.	1 613
-	-	-	F-A, S-U	Категория D SW1 SW2	-	Много летлива, безцветна течност, отделяща изключително токсични запалими пари, абсорбирани в порест инертен материал. Смесима с вода. Силно токсична при поглъщане, при контакт с кожата или при вдишване.	1 614
-	T1	TP33	F-A, S-A	Категория A	SGG7 SGG9	Бели кристали или кафяви или сиви бучки. Разтворимо във вода. Токсичен при поглъщане, при контакт с кожата или при вдишване.	1 616
-	T3	TP33	F-A, S-A	Категория A	SGG7 SGG9	Бели кристали или прах. Неразтворимо във вода. Токсично при поглъщане, при контакт с кожата или при вдишване на прах.	1 617
-	T3	TP33	F-A, S-A	Категория A	SGG7 SGG9	Бял прах. Неразтворимо във вода. Токсично при поглъщане, при контакт с кожата или при вдишване на прах.	1 618
-	T3	TP33	F-A, S-A	Категория A	SGG6 SGG7 SGG9 SG35	Бял прах. Слабо разтворимо във вода. Реагира с киселини или киселинни пари, отделяйки циановодород, силно токсичен и запалим газ. Токсично при поглъщане, при контакт с кожата или при вдишване на прах.	1 620
-	T3	TP33	F-A, S-A	Категория A	-	Смес от арсенов триоксид, вар и железен оксид, използвана като инсектицид. Неразтворимо във вода. Токсично при поглъщане, при контакт с кожата или при вдишване на прах.	1 621
-	T3	TP33	F-A, S-A	Категория A	-	Бели кристали или прах. Неразтворимо във вода. Токсично при поглъщане, при контакт с кожата или при вдишване на прах.	1 622
-	T3	TP33	F-A, S-A	Категория A	SGG7 SGG11	Жълти кристали или прах. Неразтворимо във вода. Токсично при поглъщане, при контакт с кожата или при вдишване на прах.	1 623
-	T3	TP33	F-A, S-A	Категория A	SGG7 SGG11	Бели кристали или прах. Разтворимо във вода. Токсично при поглъщане, при контакт с кожата или при вдишване на прах.	1 624
-	T3	TP33	F-A, S-A	Категория A	SGG7 SGG11	Бели, втечняващи се на въздух кристали или прах. Разтворимо във вода. Токсично при поглъщане, при контакт с кожата или при вдишване на прах.	1 625
-	T6	TP33	F-A, S-A	Категория A	SGG6 SGG7 SGG11 SG35	Безцветни кристали. Разтворимо във вода. Реагира с киселини, отделяйки циановодород, силно токсичен и запалим газ. Силно токсични при поглъщане, при контакт с кожата или при вдишване на прах.	1 626
-	T3	TP33	F-A, S-A	Категория A	SGG7 SGG11	Кристали или прах. Токсично при поглъщане, при контакт с кожата или при вдишване на прах.	1 627
-	T3	TP33	F-A, S-A	Категория A	SGG7 SGG11	Бели кристали или прах. Токсично при поглъщане, при контакт с кожата или при вдишване на прах.	1 629
-	T3	TP33	F-A, S-A	Категория A	SGG2 SGG7 SGG11	Бели кристали или прах. Неразтворимо във вода. Токсично при поглъщане, при контакт с кожата или при вдишване на прах.	1 630
-	T3	TP33	F-A, S-A	Категория A	SGG7 SGG11	Бели кристали. Токсично при поглъщане, при контакт с кожата или при вдишване на прах.	1 631
-	T3	TP33	F-A, S-A	Категория A	SGG7 SGG11	Бели кристали или прах. Токсично при поглъщане, при контакт с кожата или при вдишване на прах.	1 634
-	T3	TP33	F-A, S-A	Категория A	SGG6 SGG7 SGG11 SG35	Бели кристали или прах. Разтворимо във вода. Реагира с киселини или киселинни пари, отделяйки циановодород, силно токсичен и запалим газ. Токсично при поглъщане, при контакт с кожата или при вдишване на прах.	1 636
-	T3	TP33	F-A, S-A	Категория A	SGG7 SGG11	Твърдо вещество. Разтворимо във вода. Токсично при поглъщане, при контакт с кожата или при вдишване на прах.	1 637
-	T3	TP33	F-A, S-A	Категория A	SGG7 SGG11	Червени кристали или прах. Неразтворимо във вода. Токсично при поглъщане, при контакт с кожата или при вдишване на прах.	1 638
-	T3	TP33	F-A, S-A	Категория A	SGG7 SGG11	Кафяв прах, съдържащ около 20% живак. Токсично при поглъщане, при контакт с кожата или при вдишване на прах.	1 639

△	ООН №	Точно име на пратката (ТИП)	Клас или подразделение	Допълнителна(и) опасност(и)	Опаковъчна група	Специални разпоредби	Разпоредби за ограничени и изключени количества		Опаковка		Международен контейнер за насипни товари	
							Ограничени количества	Изключени количества	Инструкции	Разпоредби	Инструкции	Разпоредби
(1)	(2)	3.1.2	(3)	(4)	(5)	(6)	(7a)	(7b)	(8)	(9)	(10)	(11)
			2.0	2.0	2.0.1.3	3.3	3.4	3.5	4.1.4	4.1.4	4.1.4	4.1.4
△	1 640	ЖИВАЧЕН ОЛЕАТ	6.1	— P	II	—	500 g	E4	P002	—	IBC08	B4 B21
△	1 641	ЖИВАЧЕН ОКСИД	6.1	— P	II	—	500 g	E4	P002	—	IBC08	B4 B21
△	1 642	ЖИВАЧЕН ОХУСУАНИД, ДЕСЕНСИБИЛИЗИРАН	6.1	— P	II	900	500 g	E4	P002	—	IBC08	B4 B21
△	1 643	ЖИВАЧЕН КАЛИЕВ ЙОДИД	6.1	— P	II	—	500 g	E4	P002	—	IBC08	B4 B21
△	1 644	ЖИВАЧЕН САЛИЦИЛАТ	6.1	— P	II	—	500 g	E4	P002	—	IBC08	B4 B21
△	1 645	ЖИВАЧЕН СУЛФАТ	6.1	— P	II	—	500 g	E4	P002	—	IBC08	B4 B21
△	1 646	ЖИВАЧЕН ТИОЦИАНАТ	6.1	— P	II	—	500 g	E4	P002	—	IBC08	B4 B21
△	1 647	МЕТИЛ БРОМИД И ЕТИЛЕН ДИБРОМИД СМЕС, ТЕЧНА	6.1	— P	I	354	0	E0	P602	—	—	—
	1 648	АЦЕТОНИТРИЛ	3	—	II	—	1 L	E2	P001	—	IBC02	—
△	1 649	ПРОТИВОУДАРНА СМЕС ЗА МОТОРНО ГОРИВО	6.1	— P	I	—	0	E0	P602	—	—	—
	1 650	бета-НАФТИЛАМИН, ТВЪРД	6.1	—	II	—	500 g	E4	P002	—	IBC08	B4 B21
	1 651	НАФТИЛТИОКАРБАМИД	6.1	—	II	43	500 g	E4	P002	—	IBC08	B4 B21
	1 652	НАФТИЛКАРБА ИД	6.1	—	II	—	500 g	E4	P002	—	IBC08	B4 B21
△	1 653	НИКЕЛОВ ЦИАНИД	6.1	— P	II	—	500 g	E4	P002	—	IBC08	B4 B21
	1 654	НИКОТИН	6.1	—	II	—	100 mL	E4	P001	—	IBC02	—
	1 655	НИКОТИНОВО СЪЕДИНЕНИЕ, ТВЪРДО, НЕУПОМЕНАТО ДРУГАДЕ или НИКОТИНОВ ПРЕПАРАТ, ТВЪРД, НЕУПОМЕНАТ ДРУГАДЕ	6.1	—	I	43 274	0	E5	P002	—	IBC07	B1
	1 655	НИКОТИНОВО СЪЕДИНЕНИЕ, ТВЪРДО, НЕУПОМЕНАТО ДРУГАДЕ или НИКОТИНОВ ПРЕПАРАТ, ТВЪРД, НЕУПОМЕНАТ ДРУГАДЕ	6.1	—	II	43 274	500 g	E4	P002	—	IBC08	B4 B21
	1 655	НИКОТИНОВО СЪЕДИНЕНИЕ, ТВЪРДО, НЕУПОМЕНАТО ДРУГАДЕ или НИКОТИНОВ ПРЕПАРАТ, ТВЪРД, НЕУПОМЕНАТ ДРУГАДЕ	6.1	—	III	43 223 274	5 kg	E1	P002 LP02	—	IBC08	B3
	1 656	НИКОТИНОВ ХИДРОХЛОРИД, ТЕЧЕН или РАЗТВОР	6.1	—	II	43	100 mL	E4	P001	—	IBC02	—
	1 656	НИКОТИНОВ ХИДРОХЛОРИД, ТЕЧЕН или РАЗТВОР	6.1	—	III	43 223	5 L	E1	P001 LP01	—	IBC03	—

Преносими цистерни и контейнери за насипни товари			EmS	Складиране и работа	Сортиране	Свойства и наблюдения	ООН №
(12)	Инструкции за цистерни (13) 4.2.5 4.3	Разпоредби (14) 4.2.5	(15) 5.4.3.2 7.8	(16a) 7.1 7.3-7.7	(16b) 7.2-7.7	(17)	(18)
-	T3	TP33	F-A, S-A	Категория А	SGG7 SGG11	Жълта мазна паста. Неразтворимо във вода. Токсичен при поглъщане, при контакт с кожата или при вдишване.	1 640
-	T3	TP33	F-A, S-A	Категория А	SGG7 SGG11	Оранжев прах. Неразтворимо във вода. Токсично при поглъщане, при контакт с кожата или при вдишване на прах.	1 641
-	T3	TP33	F-A, S-A	Категория А	SGG6 SGG7 SGG11 SG15 SG35	Бели кристали или прах. Реагира с киселини или киселинни пари, отделяйки циановодород, силно токсичен и запалим газ. Може да избухне при пожар. Токсично при поглъщане, при контакт с кожата или при вдишване на прах. Трябва да е достатъчно флегматизиран (смеси от живачен оксицианид и живачен цианид, съдържащи не по-малко от 65% от масата живачен цианид, може да се считат за достатъчно флегматизирани). Забранява се превозът на ЖИВАЧЕН ОКСИЦИАНИД в чиста форма.	1 642
-	T3	TP33	F-A, S-A	Категория А	SGG7 SGG11	Жълти, втечняващи се на въздух кристали или прах. Разтворимо във вода. Токсично при поглъщане, при контакт с кожата или при вдишване на прах.	1 643
-	T3	TP33	F-A, S-A	Категория А	SGG7 SGG11	Бял прах. Неразтворимо във вода. Токсично при поглъщане, при контакт с кожата или при вдишване на прах.	1 644
-	T3	TP33	F-A, S-A	Категория А	SGG7 SGG11	Бели кристали или прах. Разгражда се във вода, образувайки сярна киселина. Токсично при поглъщане, при контакт с кожата или при вдишване на прах.	1 645
-	T20	TP33	F-A, S-A	Категория А	SGG7 SGG11	Бял прах. Неразтворимо във вода. Токсично при поглъщане, при контакт с кожата или при вдишване на прах.	1 646
-	T7	TP2 TP13	F-A, S-A	Категория D SW2	SGG10	Разтвори на метилбромиден газ, отделящи токсични пари. Метилбромидът има точка на кипене приблизително 4°C. Силно токсична при поглъщане, при контакт с кожата или при вдишване.	1 647
-	T14	TP2	F-E, S-D	Категория B SW2	-	Безцветна, летлива течност. Температура на възпламеняване: 2°C с.с. Граници на взривяване: 3% до 16%. Смесима с вода. При пожар отделя токсични цианидни пари. Вредна при поглъщане, при контакт с кожата или при вдишване.	1 648
-	T3	TP2 TP13	F-A, S-A	Категория D SW1 SW2	SGG7 SGG9	Летливи течности, които отделят токсични пари. Смес от тетраетилолово или тетраметилолово с етилен дибромид и етилен дихлорид. Неразтворимо във вода. Силно токсична при поглъщане, при контакт с кожата или при вдишване.	1 649
-	T3	TP33	F-A, S-A	Категория А	-	Бели кристали. Токсичен при поглъщане, при контакт с кожата или при вдишване.	1 650
-	T3	TP33	F-A, S-A	Категория А	-	Бели кристали или прах. Токсично при поглъщане, при контакт с кожата или при вдишване на прах.	1 651
-	T3	TP33	F-A, S-A	Категория А	-	Кристали или прах Токсично при поглъщане, при контакт с кожата или при вдишване на прах.	1 652
-	T6	TP33	F-A, S-A	Категория А	SGG6 SGG7 SG35	Зелени кристали или прах. Неразтворимо във вода. Реагира с киселини или киселинни пари, отделяйки циановодород, силно токсичен и запалим газ. Токсично при поглъщане, при контакт с кожата или при вдишване на прах.	1 653
-	T3	-	F-A, S-A	Категория А	-	Плътно безцветно масло, което става кафяво при излагане на въздух. Смесима с вода. Токсичен при поглъщане, при контакт с кожата или при вдишване.	1 654
-	T1	TP33	F-A, S-A	Категория B	-	Голямо разнообразие от токсични твърди вещества. Токсично при поглъщане, при контакт с кожата или при вдишване на прах.	1 655
-	-	TP33	F-A, S-A	Категория А	-	Вижте позицията по-горе.	1 655
-	-	TP33	F-A, S-A	Категория А	-	Вижте позицията по-горе.	1 655
-	-	-	F-A, S-A	Категория А	-	Смесима с вода. Токсичен при поглъщане, при контакт с кожата или при вдишване.	1 656
-	-	-	F-A, S-A	Категория А	-	Вижте позицията по-горе.	1 656

△	ООН №	Точно име на пратката (ТИП)	Клас или подразделение	Допълнител на(и) опасност(и)	Опаковъчна група	Специални разпоредби	Разпоредби за ограничени и изключени количества		Опаковка		Международен контейнер за насипни товари	
							Ограничени и количества (7a) 3.4	Изключени количества (7b) 3.5	Инструкции (8) 4.1.4	Разпоредби (9) 4.1.4	Инструкции (10) 4.1.4	Разпоредби (11) 4.1.4
(1)	(2) 3.1.2	(3) 2.0	(4) 2.0	(5) 2.0.1.3	(6) 3.3	(7a) 3.4	(7b) 3.5	(8) 4.1.4	(9) 4.1.4	(10) 4.1.4	(11) 4.1.4	
	1 657	НИКОТИН САЛИЦИЛАТ	6.1	–	II	–	500 g	E4	P002	–	IBC08	B4 B21
	1 658	РАЗТВОР НА НИКОТИНОВ СУЛФАТ	6.1	–	II	–	100 mL	E4	P001	–	IBC02	–
	1 658	РАЗТВОР НА НИКОТИНОВ СУЛФАТ	6.1	–	III	223	5 L	E1	P001 LP01	–	IBC03	–
	1 659	НИКОТИНОВ ТАРТАРАТ	6.1	–	II	–	500 g	E4	P002	–	IBC08	B4 B21
	1 660	АЗОТЕН ОКСИД, СГЪСТЕН	2.3	5.1/8	–	–	0	E0	P200	–	–	–
	1 661	НИТРОАНИЛИНИ (o-, m-, p-)	6.1	–	II	279	500 g	E4	P002	–	IBC08	B4 B21
	1 662	НИТРОБЕНЗЕН	6.1	–	II	279	100 mL	E4	P001	–	IBC02	–
	1 663	НИТРОФЕНОЛИ (o-, m-, p-)	6.1	–	III	279	5 kg	E1	P002 LP02	–	IBC08	B3
	1 664	НИТРОТОЛУЕНИ, ТЕЧНИ	6.1	–	II	–	100 mL	E4	P001	–	IBC02	–
	1 665	НИТРОКСИЛЕНИ, ТЕЧНИ	6.1	–	II	–	100 mL	E4	P001	–	IBC02	–
△	1 669	ПЕНТАХЛОРОЕТАН	6.1	– P	II	–	100 mL	E4	P001	–	IBC02	–
	1 670	ПЕРХЛОРОМЕТИЛ МЕРКАПТАН	6.1	– P	I	354	0	E0	P602	–	–	–
	1 671	ФЕНОЛ, ТВЪРД	6.1	–	II	279	500 g	E4	P002	–	IBC08	B4 B21
	1 672	ФЕНИЛКАРБИЛАМИН ХЛОРИД	6.1	–	I	–	0	E0	P602	–	–	–
	1 673	ФЕНИЛЕНДИАМИНИ (o-, m-, p-)	6.1	–	III	279	5 kg	E1	P002 LP02	–	IBC08	B3
△	1 674	ФЕНИЛЖИВАЧЕН АЦЕТАТ	6.1	– P	II	43	500 g	E4	P002	–	IBC08	B4 B21
	1 677	КАЛИЕВ АРСЕНАТ	6.1	–	II	–	500 g	E4	P002	–	IBC08	B4 B21
	1 678	КАЛИЕВ АРСЕНИТ	6.1	–	II	–	500 g	E4	P002	–	IBC08	B4 B21
△	1 679	КАЛИЕВ КУПРОЦИАНИД	6.1	– P	II	–	500 g	E4	P002	–	IBC08	B4 B21
△	1 680	КАЛИЕВ ЦИАНИД, ТВЪРД	6.1	– P	I	–	0	E5	P002	PP31	IBC07	B1



Преносими цистерни и контейнери за насипни товари			EmS	Складиране и работа	Сортиране	Свойства и наблюдения	ООН №
(12)	Инструкции за цистерни (13) 4.2.5 4.3	Разпоредби (14) 4.2.5	(15) 5.4.3.2 7.8	(16a) 7.1 7.3-7.7	(16b) 7.2-7.7	(17)	(18)
-	T3	TP33	F-A, S-A	Категория A	-	Бели кристали. Разтворимо във вода. Токсично при поглъщане, при контакт с кожата или при вдишване на прах.	1 657
-	T7	TP2	F-A, S-A	Категория A	-	Смесима с вода. Токсичен при поглъщане, при контакт с кожата или при вдишване.	1 658
-	T7	TP2	F-A, S-A	Категория A	-	Вижте позицията по-горе.	1 658
-	T3	TP33	F-A, S-A	Категория A	-	Бели кристали. Разтворимо във вода. Токсично при поглъщане, при контакт с кожата или при вдишване на прах.	1 659
-	-	-	F-C, S-W	Категория D SW2	SG6 SG19	Незапалим, токсичен и корозивен газ. Силен оксидиращ агент. При контакт с въздух отделя кафяви изпарения, които са токсични при вдишване, със забавен ефект, подобно на фосген. По-тежък от въздуха (1,04). Силно дразнещ за кожата, очите и лигавиците.	1 660
-	T3	TP33	F-A, S-A	Категория A	-	Жълти кристали. Токсични при поглъщане, при контакт с кожата или при вдишване на прах. орто-НИТРОАНИЛИНИТЕ могат да се пренасят в разтопено състояние. Маслена течност, отделяща токсични пари. Точка на топене: приблизително 6°C. Токсичен при поглъщане, при контакт с кожата или при вдишване.	1 661
-	T7	TP2	F-A, S-A	Категория A SW2	-	Жълти кристали. Някои изомери могат да имат точка на топене от 44°C. Токсично при поглъщане, при контакт с кожата или при вдишване на прах.	1 662
-	T1	TP33	F-A, S-A	Категория A	-	Може да се пренася в разтопено състояние.	1 663
-	T7	TP2	F-A, S-A	Категория A	-	Жълти течности. Точки на топене: орто-НИТРОТОЛУЕН: -4°C, мета-НИТРОТОЛУЕН: 15°C. Токсичен при поглъщане, при контакт с кожата или при вдишване.	1 664
-	T7	TP2	F-A, S-A	Категория A	-	Жълти течности. Точки на топене: 2-НИТРО-3-КСИЛЕН/ 14°C до 16°C, 3-НИТРО-2-КСИЛЕН/ 7°C до 9°C, 4-НИТРО-3-КСИЛЕН: 2°C. Не се смесва с вода. Токсична при поглъщане, при контакт с кожата или при вдишване.	1 665
-	T7	TP2	F-A, S-A	Категория A SW2	SGG10	Безцветна течност. Токсичен при поглъщане, при контакт с кожата или при вдишване.	1 669
-	T20	TP2 TP13 TP37	F-A, S-A	Категория D SW2	-	Жълта, мазна, летлива течност, отделяща дразнещи пари („сълзотворен газ“). Бавно се разгражда при контакт с вода, произвеждайки солна киселина. Реагира с желязо или стомана, отделяйки въглероден тетрахлорид. Корозивна за повечето метали. Силно токсична при поглъщане, при контакт с кожата или при вдишване.	1 670
-	T3	TP33	F-A, S-A	Категория A	-	Безцветни или бели кристали или кристализирана маса. Точка на топене 43°C (чист продукт). Разтворимо във вода. Токсично при поглъщане, при контакт с кожата или при вдишване на пари. Бързо се абсорбира през кожата.	1 671
-	T14	TP2 TP13	F-A, S-A	Категория D SW2	-	Бледожълта, мазна течност с дразнеща неприятна миризма. Силно токсична при поглъщане, при контакт с кожата или при вдишване.	1 672
-	T1	TP33	F-A, S-A	Категория A	-	Бели кристали или прах. Токсично при поглъщане, при контакт с кожата или при вдишване на прах. Може да се пренася в разтопено състояние.	1 673
-	T3	TP33	F-A, S-A	Категория A	SGG7	Токсично при поглъщане, при контакт с кожата или при вдишване на прах.	1 674
-	T3	TP33	F-A, S-A	Категория A	-	Безцветни кристали или бял прах. Разтворимо във вода. Токсично при поглъщане, при контакт с кожата или при вдишване на прах.	1 677
-	T3	TP33	F-A, S-A	A	-	Бял прах. Разтворимо във вода. Токсично при поглъщане, при контакт с кожата или при вдишване на прах.	1 678
-	T3	TP33	F-A, S-A	Категория A	SGG6 SG35	Бели кристали или прах. Разтворимо във вода. Реагира с киселини или киселинни пари, отделяйки циановодород, силно токсичен и запалим газ. Токсично при поглъщане, при контакт с кожата или при вдишване на прах.	1 679
-	T6	TP33	F-A, S-A	Категория B	SGG6 SG35	Бели, втечняващи се на въздух кристали или бучки. Разтворимо във вода. Реагира с киселини или киселинни пари, отделяйки циановодород, силно токсичен и запалим газ. Силно токсични при поглъщане, при контакт с кожата или при вдишване на прах.	1 680

△ ООН №	Точно име на пратката (ТИП) (2) 3.1.2	Клас или подразделение (3) 2.0	Допълнителна(и) опасност(и) (4) 2.0	Опаковъчна група (5) 2.0.1.3	Специални разпоредби (6) 3.3	Разпоредби за ограничени и изключени количества		Опаковка		Международен контейнер за насипни товари	
						Ограничени количества (7a) 3.4	Изключени количества (7b) 3.5	Инструкции (8) 4.1.4	Разпоредби (9) 4.1.4	Инструкции (10) 4.1.4	Разпоредби (11) 4.1.4
△ 1 683	СРЕБЪРЕН АРСЕНИТ	6.1	— P	II	—	500 g	E4	P002	—	IBC08	B4 B21
△ 1 684	СРЕБЪРЕН ЦИАНИД	6.1	— P	II	—	500 g	E4	P002	—	IBC08	B4 B21
1 685	НАТРИЕВ АРСЕНАТ	6.1	—	II	—	500 g	E4	P002	—	IBC08	B4 B21
1 686	НАТРИЕВ АРСЕНИТ, ВОДЕН РАЗТВОР	6.1	—	II	43	100 mL	E4	P001	—	IBC02	—
1 686	НАТРИЕВ АРСЕНИТ, ВОДЕН РАЗТВОР	6.1	—	III	43 223	5 L	E1	P001 LP01	—	IBC03	—
△ 1 687	НАТРИЕВ АЗИД	6.1	—	II	—	500 g	E4	P002	—	IBC08	B4 B21
1 688	НАТРИЕВ КАКОДИЛАТ	6.1	—	II	—	500 g	E4	P002	—	IBC08	B4 B21
△ 1 689	НАТРИЕВ ЦИАНИД, ТВЪРД	6.1	— P	I	—	0	E5	P002	PP31	IBC07	B1
1 690	НАТРИЕВ ФЛУОРИД, ТВЪРД	6.1	—	III	—	5 kg	E1	P002 LP02	—	IBC08	B3
1 691	СТРОНЦИЕВ АРСЕНИТ	6.1	—	II	—	500 g	E4	P002	—	IBC08	B4 B21
1 692	СТРИХНИН ИЛИ СТРИХНИНОВИ СОЛИ	6.1	— P	I	43	0	E5	P002	—	IBC07	B1
1 693	СЪЛЗОТВОРЕН ГАЗ, ТЕЧЕН, НЕУПОМЕНАТ ДРУГАДЕ	6.1	—	I	274	0	E0	P001	PP31	—	—
1 693	СЪЛЗОТВОРЕН ГАЗ, ТЕЧЕН, НЕУПОМЕНАТ ДРУГАДЕ	6.1	—	II	274	0	E0	P001	PP31	IBC02	—
△ 1 694	БРОМОБЕНЗИЛ ЦИАНИДИ, ТЕЧНИ	6.1	—	I	138	0	E0	P001	PP31	—	—
1 695	ХЛОРОАЦЕТОН, СТАБИЛИЗИРАН	6.1	3/8 P	I	354	0	E0	P602	—	—	—
1 697	ХЛОРОАЦЕТОФЕНОН, ТВЪРД	6.1	—	II	—	0	E0	P002	—	IBC08	B4 B21
1 698	ДИФЕНИЛАМИН ХЛОРОАРСИН	6.1	— P	I	—	0	E0	P002	PP31	—	—
1 699	ДИФЕНИЛХЛОРОАРСИН, ТЕЧЕН	6.1	— P	I	—	0	E0	P001	PP31	—	—
1 700	СВЕЩИ СЪС СЪЛЗОТВОРЕН ГАЗ	6.1	4.1	—	—	0	E0	P600	—	—	—

Преносими цистерни и контейнери за насипни товари			EmS	Складиране и работа	Сортиране	Свойства и наблюдения	ООН №
(12)	Инструкции за цистерни (13) 4.2.5 4.3	Разпоредби (14) 4.2.5	(15) 5.4.3.2 7.8	(16a) 7.1 7.3-7.7	(16b) 7.2-7.7	(17)	(18)
-	T3	TP33	F-A, S-A	Категория A	SGG7	Жълт прах. Неразтворимо във вода. Токсично при поглъщане, при контакт с кожата или при вдишване на прах.	1 683
-	T3	TP33	F-A, S-A	Категория A SW2	SGG6 SGG7 SG35	Бял прах. Неразтворимо във вода. Реагира с киселини или киселинни пари, отделяйки циановодород, силно токсичен и запалим газ. Токсично при поглъщане, при контакт с кожата или при вдишване на прах.	1 684
-	T3						
-	T7	TP33	F-A, S-A	Категория A	-	Безцветни кристали. Разтворимо във вода. Токсично при поглъщане, при контакт с кожата или при вдишване на прах.	1 685
-	T4	TP2	F-A, S-A	Категория A	-	Безцветно. Токсичен при поглъщане, при контакт с кожата или при вдишване. Вижте позицията по-горе.	1 686
-	-	TP2	F-A, S-A	Категория A	-	Безцветни кристали. Може да реагира бурно с киселини и да образува хидрозоена киселина, която е експлозивна. Може да образува изключително чувствителни съединения с тежки метали или техните соли. Може да избухне при пожар. Токсично при поглъщане, при контакт с кожата или при вдишване на прах.	1 686
-	T3		F-A, S-A	Категория A	SG15 SGG17 SG30 SG35	Бяло, втечняващо се на въздух твърдо вещество с неприятна миризма. Реагира с киселини, отделяйки диметиларсин, изключително токсичен газ. Разтворимо във вода. Токсично при поглъщане, при контакт с кожата или при вдишване на прах.	1 687
-	T6	TP33	F-A, S-A	Категория A	SG35		1 688
-	T1	TP33	F-A, S-A	Категория B	SGG6 SG35	Бели, втечняващи се на въздух кристали или бучки. Разтворимо във вода. Реагира с киселини или киселинни пари, отделяйки циановодород, силно токсичен и запалим газ. Силно токсично при поглъщане, при контакт с кожата или при вдишване на прах.	1 689
-	T3	TP33	F-A, S-A	Категория A	SG35	Бели кристали или прах. Реагират с киселини, отделяйки водороден флуорид, токсичен, дразнещ и корозивен газ под формата на бели пари. Токсичен при поглъщане, при контакт с кожата или при вдишване.	1 690
-	T6	TP33	F-A, S-A	Категория A	-	Бял прах. Разтворимо във вода. Токсично при поглъщане, при контакт с кожата или при вдишване на прах.	1 691
-	-	TP33	F-A, S-A	Категория A	-	Бели кристали или прах. Стрихнинът е слабо разтворим; солите са разтворими във вода. Силно токсични при поглъщане, при контакт с кожата или при вдишване на прах.	1 692
-	-		F-A, S-A	Категория D SW2	-	„Сълзотворен газ“ е общ термин за вещества, които в малки количества, разпръснати във въздуха, причиняват силно дразнене на очите и обилно сълзене. Токсичен при поглъщане, при контакт с кожата или при вдишване.	1 693
-	T1		F-A, S-A	Категория D SW2	-	Вижте позицията по-горе.	1 693
-	4	TP2 TP13	F-A, S-A	Категория D SW1 SW2 H2	SGG6 SG35	Летливи течности, отделящи дразнещи пари („сълзотворен газ“). Точки на топене: орто-БРОМБЕНЗИЛ ЦИАНИД 1°C. Силно токсична при поглъщане, при контакт с кожата или при вдишване.	1 694
-	T20	TP2 TP13 TP35	F-E, S-C	Категория D SW2	SG5 SG8	Запалима, корозивна, безцветна течност, отделяща дразнещи пари („сълзотворен газ“). Смесима с вода. Температура на възпламеняване: 25°C с.с. Силно токсична при поглъщане, при контакт с кожата или при вдишване.	1 695
-	T3	TP33	F-A, S-A	Категория D SW1 SW2 H2	-	Бели кристали, отделящи дразнещи пари („сълзотворен газ“). Температурата на топене може да бъде до 20°C. Токсични при поглъщане, при контакт с кожата или при вдишване.	1 697
-	T6	TP33	F-A, S-A	Категория D SW2	-	Летливи жълти кристали, отделящи дразнещи пари („сълзотворен газ“). Силно токсична при поглъщане, при контакт с кожата или при вдишване.	1 698
-	-		F-A, S-A	Категория D SW2	-	Когато е в чиста форма - безцветна течност. Търговският продукт може да бъде тъмнокафява течност. Летлива течност, отделяща дразнещи пари („сълзотворен газ“). Силно токсична при поглъщане, при контакт с кожата или при вдишване.	1 699
-	-		F-A, S-G	Категория D SW2	-	Устройства, съдържащи сълзотворни вещества, които в малки количества, разпръснати във въздуха, предизвикват силно дразнене на очите и обилно сълзене.	1 700

△	ООН №  (1)	Точно име на пратката (ТИП)  (2) 3.1.2	Клас или подразделение  (3) 2.0	Допълнителна(и) опасност(и)  (4) 2.0	Опаковъчна група  (5) 2.0.1.3	Специални разпоредби  (6) 3.3	Разпоредби за ограничени и освободени количества		Опаковка		Междиен контейнер за насипни товари	
							Ограничени количества  (7а) 3.4	Освободен и количества  (7b) 3.5	Инструкции  (8) 4.1.4	Разпоредби  (9) 4.1.4	Инструкции  (10) 4.1.4	Разпоредби  (11) 4.1.4
△	1 701	КСИЛИЛ БРОМИД, ТЕЧЕН	6.1	–	II	–	0	E0	P001	PP31	IBC02	–
△	1 702	1,1,2,2-ТЕТРАХЛОРЕТАН	6.1	– P	II	–	100 mL	E4	P001	–	IBC02	–
	1 704	ТЕТРАЕТИЛ	6.1	– P	II	43	100 mL	E4	P001	–	IBC02	–
	1 707	СЪЕДИНЕНИЕ НА ТАЛИЙ С ДИТИОПИРОФОСФАТ, НЕУПОМЕНАТО ДРУГАДЕ	6.1	– P	II	43 274	500 g	E4	P002	–	IBC08	B4 B21
	1 708	ТОЛУИДИНИ, ТЕЧНИ	6.1	– P	II	279	100 mL	E4	P001	–	IBC02	–
	1 709	2,4-ТОЛУИЛЕНДИАМИН, ТВЪРД	6.1	–	III	–	5 kg	E1	P002 LP02	–	IBC08	B3
△	1 710	ТРИХЛОРЕТИЛЕН	6.1	–	III	–	5 L	E1	P001 LP01	–	IBC03	–
	1 711	КСИЛИДИНИ, ТЕЧНИ,	6.1	–	II	–	100 mL	E4	P001	–	IBC02	–
△	1 712	ЦИНКОВ АРСЕНАТ или ЦИНКОВ АРСЕНИТ или СМЕС ОТ ЦИНКОВ АРСЕНАТ и ЦИНКОВ АРСЕНИТ	6.1	–	II	–	500 g	E4	P002	–	IBC08	B4 B21
△	1 713	ЦИНКОВ ЦИАНИД	6.1	– P	I	–	0	E5	P002	–	IBC07	B1
△	1 714	ЦИНКОВ ФОСФИД	4.3	6.1	I	–	0	E0	P403	PP31	–	–
△	1 715	ОЦЕТЕН АНХИДРИД	8	3	II	–	1 L	E2	P001	–	IBC02	–
△	1 716	АЦЕТИЛ БРОМИД	8	–	II	–	1 L	E2	P001	–	IBC02	B20
△	1 717	АЦЕТИЛ ХЛОРИД	3	8	II	–	1 L	E2	P001	–	IBC02	B20
△	1 718	ФОСФАТ НА БУТИЛОВА КИСЕЛИНА	8	–	III	–	5 L	E1	P001 LP01	–	IBC03	–
△	1 719	СОДА КАУСТИК, ТЕЧНА, НЕУПОМЕНАТА ДРУГАДЕ	8	–	II	274	1 L	E2	P001	–	IBC02	–
△	1 719	СОДА КАУСТИК, ТЕЧНА, НЕУПОМЕНАТА ДРУГАДЕ	8	–	III	223 274	5 L	E1	P001	–	IBC03	–
△	1 722	АЛИЛ ХЛОРОФОРМАТ	6.1	3/8	I	–	0	E0	P001	–	–	–

Преносими цистерни и контейнери за насипни товари			EmS	Складиране и работа	Отделяне	Свойства и наблюдения	ООН №
(12)	Инструкции за цистерни (13) 4.2.5 4.3	Разпоредби (14) 4.2.5	(15) 5.4.3.2 7.8	(16a) 7.1 7.3-7.7	(16b) 7.2-7.7	(17)	(18)
-	T7	TP2 TP13	F-A, S-A	Категория D SW2	SGG10	Безцветна течност, отделяща дразнещи пари („сълзотворен газ“). Токсично при поглъщане, при контакт с кожата или при вдишване.	1 701
-	T7	TP2	F-A, S-A	Категория A SW2	SGG10	Безцветна течност с мирис на хлороформ. Токсично при	1 702
-	T7	TP2	F-A, S-A	Категория D SW2	-	Безцветна течност. При наличие на влага - корозивна за повечето метали. Токсично при поглъщане, при контакт с	1 704
-	T3	TP33	F-A, S-A	Категория A	-	Бели кристали или прах. Токсично при поглъщане, при контакт с кожата или при вдишване на прах.	1 707
-	T7	TP2	F-A, S-A	Категория A	-	Безцветни течности. Токсично при поглъщане, при контакт с кожата или при вдишване.	1 708
-	T1	TP33	F-A, S-A	Категория A	-	Бели кристали или прах. Токсично при поглъщане, при контакт с кожата или при вдишване на прах.	1 709
-	T4	TP1	F-A, S-A	Категория A SW2	SGG10	Безцветна течност с мирис на хлороформ. При пожар отделя изключително токсични изпарения (фосген). Токсично при поглъщане, при контакт с кожата или при вдишване.	1 710
-	T7	TP2	F-A, S-A	Категория A	-	Токсично при поглъщане, при контакт с кожата или при вдишване.	1 711
-	T3	TP33	F-A, S-A	Категория A	SGG7	Кристално твърдо вещество. Неразтворимо във вода. Токсично при поглъщане, при контакт с кожата или при вдишване на прах.	1 712
-	T6	TP33	F-A, S-A	Категория A	SGG6 SGG7 SG35	Бели кристали или прах. Неразтворимо във вода. Реагира с киселини или киселинни пари, отделяйки циановодород, силно токсичен и запалим газ. Силно токсични при поглъщане, при контакт с кожата или при вдишване на прах.	1 713
-	-	-	F-G, S-N	Категория E SW2 SW5 H1	SGG7 SG26 SG35	Сиви кристали или прах. Реагира с киселини или се разгражда бавно при контакт с вода или влажен въздух, отделяйки фосфин, спонтанно запалим и силно токсичен газ. Реагира бурно с оксидиращи вещества.	1 714
-	T7	TP2	F-E, S-C	Категория A SW2	SGG1 SG36 SG49	Безцветна, запалима течност с дразнещ мирис. Температура на възпламеняване: 54°C с.с. Не се смесва с вода. При наличието на влага - корозивни за повечето метали. Парите дразнят лигавиците.	1 715
-	T8	TP2	F-A, S-B	Категория C SW2	SGG1 SG36 SG49	Безцветна течност. Реагира бурно с вода, отделяйки водороден бромид, дразнещ и корозивен газ под формата на бели пари. При наличие на влага - силно корозивна за повечето метали. Парите дразнят лигавиците.	1 716
-	T8	TP2	F-E, S-C	Категория B SW2	SGG1 SG36 SG49	Безцветна течност. Температура на възпламеняване: 5°C с.с. Точка на кипене: 51°C. Реагира бурно с вода, като отделя водороден хлорид, дразнещ и корозивен газ под формата на бели пари. При наличие на влага - силно корозивна за повечето метали. Причинява изгаряния по кожата, очите и лигавиците.	1 717
-	T4	TP1	F-A, S-B	Категория A	SGG1 SG36 SG49	Жълта течност. Неразтворимо във вода. Леко корозивна за повечето метали.	1 718
-	T11	TP2 TP27	F-A, S-B	Категория A	SGG18 SG22 SG35	Корозивна за алуминий, цинк и калай. Реагира бурно с киселини. Реагира с амониени соли, отделяйки амониен газ. Причинява изгаряния по кожата, очите и лигавиците.	1 719
-	T7	TP1 TP28	F-A, S-B	Категория A	SGG18 SG22 SG35	Вижте позицията по-горе.	1 719
-	T14	TP2 TP13	F-E, S-C	Категория D SW2	SGG1 SG5 SG8 SG36 SG49	Безцветна, запалима течност, изключително дразнещ мирис, причинява сълзене. Температура на възпламеняване: 31°C с.с. При пожар отделя токсични газове. При наличие на влага - корозивна за повечето метали. Силно токсична при поглъщане, при контакт с кожата или при вдишване. Причинява изгаряния по кожата, очите и лигавиците.	1 722

△	ООН №  (1)	Точно име на пратката (ТИП)  (2) 3.1.2	Клас или подразделение  (3) 2.0	Допълнител на(и) опасност(и)  (4) 2.0	Опаковъчна група  (5) 2.0.1.3	Специални разпоредби  (6) 3.3	Разпоредби за ограничени и освободени количества		Опаковка		Международен контейнер за насипни товари	
							Ограничен и количества  (7a) 3.4	Освободен и количества  (7b) 3.5	Инструкции  (8) 4.1.4	Разпоредби  (9) 4.1.4	Инструкции  (10) 4.1.4	Разпоредби  (11) 4.1.4
△	1 723	АЛИЛ ЙОДИД	3	8	II	-	1 L	E2	P001	-	IBC02	-
△	1 724	АЛИЛТРИХЛОРОСИЛАН, СТАБИЛИЗИРАН	8	3	II	386	0	E0	P010	-	-	-
△	1 725	АЛУМИНИЕВ БРОМИД, БЕЗВОДЕН	8	-	II	937	1 kg	E2	P002	-	IBC08	B4 B21
△	1 726	АЛУМИНИЕВ ХЛОРИД, БЕЗВОДЕН	8	-	II	937	1 kg	E2	P002	-	IBC08	B4 B21
△	1 727	АМОНИЕВ ХИДРОГЕНДИФЛУОРИД, ТВЪРД	8	-	II	-	1 kg	E2	P002	-	IBC08	B4 B21
△	1 728	АМИЛТРИХЛОРОСИЛАН	8	-	II	-	0	E0	P010	-	-	-
△	1 729	АНИСОИЛ ХЛОРИД	8	-	II	-	1 kg	E2	P002	-	IBC08	B4 B21
△	1 730	АНТИМОНОВ ПЕНТАХЛОРИД, ТЕЧЕН	8	-	II	-	1 L	E2	P001	-	IBC02	-
△	1 731	РАЗТВОР НА АНТИМОНОВ ПЕНТАХЛОРИД	8	-	II	-	1 L	E2	P001	-	IBC02	-
△	1 731	РАЗТВОР НА АНТИМОНОВ ПЕНТАХЛОРИД	8	-	III	223	5 L	E1	P001 LP01	-	IBC03	-
△	1 732	АНТИМОНОВ ПЕНТАФЛУОРИД	8	6.1	II	-	1 L	E0	P001	-	IBC02	-
△	1 733	АНТИМОНОВ ТРИХЛОРИД	8	-	II	-	1 kg	E2	P002	-	IBC08	B4 B21

Преносими цистерни и контейнери за насипни товари			EmS	Складиране и работа	Отделяне	Свойства и наблюдения	ООН №
(12)	Инструкции за цистерни (13) 4.2.5 4.3	Разпоредби (14) 4.2.5	(15) 5.4.3.2 7.8	(16a) 7.1 7.3-7.7	(16b) 7.2-7.7	(17)	(18)
-	T7	TP2 TP13	F-E, S-C	Категория B SW2	SGG1 SGG10 SG36 SG49	Жълта течност с дразнещ мирис. Температура на възпламеняване: 5°C с.с. Не се смесва с вода. При наличие на влага - корозивна за повечето метали. Причинява изгаряния по кожата, очите и лигавиците. Безцветна, запалима течност с остър мирис.	1 723
-	T10	TP2 TP7 TP13	F-E, S-C	Категория C SW1 SW2	SGG1 SG36 SG49	Температура на възпламеняване: 35°C с.с. Реагира бурно с вода, като отделя водороден хлорид, дразнещ и корозивен газ под формата на бели пари. При пожар се отделят токсични газове. При наличие на влага - силно корозивна за повечето метали. Причинява изгаряния по кожата, очите и лигавиците.	1 724
-	T3	TP33	F-A, S-B	Категория A SW2	SGG1 SG36 SG49	Бели до жълтеникави хигроскопични кристали. Образува корозивни пари във влажен въздух. Реагира бурно с вода, отделяйки топлина и водороден бромид, дразнещ и корозивен газ под формата на бели пари. При наличие на влага - силно корозивна за повечето метали. Силно дразнещи за кожата, очите и лигавиците. Твърдата хидратирана форма на това вещество не е предмет на разпоредбите на настоящия Кодекс.	1 725
-	T3	TP33	F-A, S-B	Категория A SW2	SGG1 SG36 SG49	Бели до жълтеникави хигроскопични кристали. Образува корозивни пари във влажен въздух. Реагира бурно с вода, отделяйки топлина и водороден хлорид, дразнещ и корозивен газ под формата на бели пари. При наличие на влага - силно корозивна за повечето метали. Силно дразнещи за кожата, очите и лигавиците. Твърдата хидратирана форма на това вещество не е предмет на разпоредбите на настоящия Кодекс.	1 726
-	T3	TP33	F-A, S-B	Категория A SW1 SW2	SGG1 SGG2 SG35 SG36 SG49	Бели, втечняващи се на въздух кристали. Разграждат се от топлина или киселини, отделяйки водороден флуорид, токсичен, изключително дразнещ и корозивен газ под формата на бели пари. При наличие на влага - силно корозивни за стъкло, други силикатни материали и повечето метали. Причинява изгаряния по кожата и лигавиците.	1 727
-	T10	TP2 TP7 TP13	F-A, S-B	Категория C SW2	SGG1 SG36 SG49	Безцветна течност с остър мирис. Реагира бурно с вода, отделяйки водороден хлорид, дразнещ и корозивен газ под формата на бели пари. При пожар се отделят токсични газове. При наличие на влага - силно корозивна за повечето метали. Парите дразнят лигавиците.	1 728
-	T3	TP33	F-A, S-B	Категория C SW2	SGG1 SG36 SG49	Кристален прах. Точка на топене: 22°C. Реагира бурно с вода, отделяйки водороден хлорид, дразнещ и корозивен газ под формата на бели пари. При наличие на влага - силно корозивна за повечето метали. Парите дразнят лигавиците.	1 729
-	T7	TP2	F-A, S-B	Категория C SW2	SGG1 SG36 SG49	Жълта, маслена течност с неприятна миризма. Може да се втвърди при абсорбиране на влага. Реагира бурно с вода, отделяйки водороден хлорид, дразнещ и корозивен газ под формата на бели пари. При наличие на влага - силно корозивна за повечето метали. Причинява изгаряния по кожата, очите и лигавиците.	1 730
-	T7	TP2	F-A, S-B	Категория C SW2	SGG1 SG36 SG49	Жълта течност с неприятна миризма. Корозивна за повечето метали. Причинява изгаряния по кожата, очите и лигавиците.	1 731
-	T4	TP1	F-A, S-B	Категория C SW2	SGG1 SG36 SG49	Вижте позицията по-горе.	1 731
-	T7	TP2	F-A, S-B	Категория D SW2	SGG1 SG6 SG8 SG10 SG12 SG36 SG49	Безцветна течност с остър мирис. В безводно състояние - леко корозивна за стъкло, други силикатни материали и повечето метали. Реагира бурно с вода, като отделя водороден флуорид, дразнещ газ, силно корозивен за стъкло и други силикатни материали и повечето метали. Мощен оксидант, може да причини пожар при контакт с лесно запалими органични вещества. Токсично при поглъщане, при контакт с кожата или при вдишване. Причинява изгаряния по кожата и лигавиците.	1 732
-	T3	TP33	F-A, S-B	Категория C SW2	SGG1 SG36 SG49	Реагира бавно с вода, като отделя водороден хлорид, дразнещ и корозивен газ. При наличие на влага - корозивна за повечето метали.	1 733

△ ООН №	Точно име на пратката (ТИП) (2) 3.1.2	Клас или подразделение (3) 2.0	Допълнителна(и) опасност(и) (4) 2.0	Опаковъчна група (5) 2.0.1.3	Специални разпоредби (6) 3.3	Разпоредби за ограничени и освободени количества		Опаковка		Международен контейнер за насипни товари	
						Ограничени количества (7a) 3.4	Освободени количества (7b) 3.5	Инструкции (8) 4.1.4	Разпоредби (9) 4.1.4	Инструкции (10) 4.1.4	Разпоредби (11) 4.1.4
△ 1 736	БЕНЗОИЛ ХЛОРИД	8	–	II	–	1 L	E2	P001	–	IBC02	B20
△ 1 737	БЕНЗИЛ БРОМИД	6.1	8	II	–	0	E4	P001	–	IBC02	B20
△ 1 738	БЕНЗИЛ ХЛОРИД	6.1	8	II	–	0	E4	P001	–	IBC02	B20
△ 1 739	БЕНЗИЛ ХЛОРОФОРМАТ	8	– P	I	–	0	E0	P001	–	–	–
△ 1 740	ХИДРОГЕНДИФЛУОРИДИ, НЕУПОМЕНАТИ ДРУГАДЕ	8	–	II	–	1 kg	E2	P002	–	IBC08	B4 B21
△ 1 740	ХИДРОГЕНДИФЛУОРИДИ, НЕУПОМЕНАТИ ДРУГАДЕ	8	–	III	223	5 kg	E1	P002 LP02	–	IBC08	B3
1 741	БОРЕН ТРИХЛОРИД	2.3	8	–	–	0	E0	P200	–	–	–
△ 1 742	КОМПЛЕКС ОТ БОРЕН ТРИФЛУОРИД И ОЦЕТНА КИСЕЛИНА, ТЕЧЕН	8	–	II	–	1 L	E2	P001	–	IBC02	B20
△ 1 743	КОМПЛЕКС ОТ БОРЕН ТРИФЛУОРИД И ПРОПИОНОВА КИСЕЛИНА, ТЕЧЕН	8	–	II	–	500 mL	E2	P001	–	IBC02	B20
△ 1 744	БРОМ или РАЗТВОР на БРОМ	8	6.1	I	–	0	E0	P804	–	–	–
△ 1 745	БРОМЕН ПЕНТАФЛУОРИД	5.1	6.1/8	I	–	0	E0	P200	–	–	–



Преносими цистерни и контейнери за насипни товари			Em S	Складиране и работа	Отделяне	Свойства и наблюдения	ООН №
(12)	Инструкции за цистерни (13) 4.2.5 4.3	Разпоредби (14) 4.2.5	(15) 5.4.3.2 7.8	(16a) 7.1 7.3–7.7	(16b) 7.2–7.7	(17)	(18)
–	T8	TP2 TP13	F-A, S-B	Категория C SW2	SGG1 SG36 SG49	Безцветна течност, силно дразнещ мирис, причинява сълзене. Реагира бурно с вода, като отделя водороден хлорид, дразнещ и корозивен газ под формата на бели пари. При наличие на влага - силно корозивна за повечето метали. Парите дразнят лигавиците.	1 736
–	T8	TP2 TP13	F-A, S-B	Категория D SW2 H1	SGG1 SGG10 SG36 SG49	Безцветна течност с остър мирис, предизвиква сълзене. При наличие на влага - корозивна за повечето метали. Токсично при поглъщане, при контакт с кожата или при вдишване. Причинява изгаряния по кожата, очите и лигавиците.	1 737
–	T8	TP2 TP13	F-A, S-B	Категория D SW2 H1	SGG1 SGG10 SG36 SG49	Безцветна течност с остър мирис. Предизвиква сълзене. Не се смесва с вода, но се хидролизира бавно при контакт с нея. При наличие на влага - корозивна за повечето метали. Токсична при поглъщане, при контакт с кожата или при вдишване на пари. Причинява изгаряния по кожата, очите и лигавиците.	1 738
–	T10	TP2 TP13	F-A, S-B	Категория D SW2	SGG1 SG36 SG49	Безцветна течност с дразнещ мирис. Реагира с вода. При пожар се отделят токсични газове. При наличие на влага - силно корозивна за повечето метали. Причинява тежки изгаряния на кожата, очите и лигавиците.	1 739
–	T3	TP33	F-A, S-B	Категория A SW1 SW2	SGG1 SG35 SG36 SG49	Кристални твърди вещества. Разграждат се от топлина или киселина, като отделят флуороводород, изключително дразнещ и корозивен газ. При наличие на влага - корозивни за стъкло, други силикатни материали и повечето метали. Причиняват изгаряния по кожата, очите и лигавиците.	1 740
–	T1	TP33	F-A, S-B	Категория A SW1 SW2	SGG1 SG35 SG36 SG49	Вижте позицията по-горе.	1 740
–	–	–	F-C, S-U	Категория D SW1 SW2	–	Незапалим, токсичен и корозивен газ. Формира плътни бели корозивни пари във влажен въздух. Реагира бурно с вода, отделяйки водороден хлорид, дразнещ и корозивен газ под формата на бели пари. При наличие на влага - силно корозивна за повечето метали. Много по-тежък от въздуха (2,35). Силно дразнещ за кожата, очите и лигавиците.	1 741
–	T8	TP2	F-A, S-B	Категория A	SGG1 SG36 SG49	Силно корозивен за повечето метали. Причинява изгаряния по кожата, очите и лигавиците.	1 742
–	T8	TP2	F-A, S-B	Категория A	SGG1 SG36 SG49	Силно корозивен за повечето метали. Причинява изгаряния по кожата, очите и лигавиците.	1 743
–	T22	TP2 TP10 TP13	F-A, S-B	Категория D SW1 SW2 H2	SGG1 SG6 SG16 SG17 SG19 SG36 SG49	Тъмнокафява, тежка течност с изключително дразнещ мирис. Плътност: 3,1 (чист продукт). Точка на кипене: 59°C. Мощен оксидант; може да причини пожар при контакт с органични материали като дърво, памук или слама. Силно корозивен за повечето метали. Разтворите имат същите свойства в по-малка степен в зависимост от концентрацията. Токсично при поглъщане, при контакт с кожата или при вдишване. Причинява изгаряния по кожата, очите и лигавиците.	1 744
–	T22	TP2 TP13	F-A, S-B	Категория D SW1 SW2	SGG1 SG6 SG16 SG19 SG36 SG49	Безцветна, тежка течност с изключително дразнещ мирис. Точка на кипене: 40°C. Мощен оксидант; може да причини пожар при контакт с органичен материал като дърво, памук или слама. Реагира бурно с вода, отделяйки водороден флуорид, токсичен, изключително корозивен газ под формата на бели пари. При контакт с киселини или киселинни пари се отделят силно токсични изпарения на бром, флуор и техни съединения. Силно корозивен за повечето метали. Токсичен при поглъщане, при контакт с кожата или при вдишване. Причинява изгаряния по кожата, очите и лигавиците.	1 745

ООН №	Точно име на пратката (ТИП)	Клас или подразделение	Допълнителна(и) опасност(и)	Опаковъчна група	Специални разпоредби	Разпоредби за ограничени и освободени количества		Опаковка		Международен контейнер за насипни товари	
						Ограничени количества (7a) 3.4	Освободени количества (7b) 3.5	Инструкции (8) 4.1.4	Разпоредби (9) 4.1.4	Инструкции (10) 4.1.4	Разпоредби (11) 4.1.4
(1)	(2) 3.1.2	(3) 2.0	(4) 2.0	(5) 2.0.1.3	(6) 3.3						
1 746	БРОМЕН ТРИФЛУОРИД	5.1	6.1/8	I	-	0	E0	P200	-	-	-
1 747	БУТИЛТРИХЛОРОСИЛАН	8	3	II	-	0	E0	P010	-	-	-
1 748	КАЛЦИЕВ ХИПОХЛОРИТ, СУХ или КАЛЦИЕВА ХИПОХЛОРИТНА СМЕС, СУХА с повече от 39% хлор (8,8% кислород)	5.1	- P	II	314	1 kg	E2	P002	PP85	-	-
1 748	КАЛЦИЕВ ХИПОХЛОРИТ, СУХ или КАЛЦИЕВА ХИПОХЛОРИТНА СМЕС, СУХА с повече от 39% хлор (8,8% кислород)	5.1	- P	III	316	5 kg	E1	P002	PP85	-	-
1 749	ХЛОРЕН ТРИФЛУОРИД	2.3	5.1/8	-	-	0	E0	P200	-	-	-
1 750	РАЗТВОР НА ХЛОРООЦЕТНА КИСЕЛИНА	6.1	8	II	-	100 mL	E4	P001	-	IBC02	-
1 751	ХЛОРООЦЕТНА КИСЕЛИНА, ТВЪРДА	6.1	8	II	-	500 g	E4	P002	-	IBC08	B4 B21
1 752	ХЛОРОАЦЕТИЛ ХЛОРИД	6.1	8	I	354	0	E0	P602	-	-	-
1 753	ХЛОРОФЕНИЛ - ТРИХЛОРОСИЛАН	8	- P	II	-	0	E2	P010	-	-	-
1 754	ХЛОРОСУЛФОНОВА КИСЕЛИНА (със или без серен триоксид)	8	-	I	-	0	E0	P001	-	-	-

Преносими цистерни и контейнери за насипни товари			EmS	Складиране и работа	Отделяне	Свойства и наблюдения	ООН №
(12)	Инструкции за цистерни (13) 4.2.5 4.3	Разпоредби (14) 4.2.5	(15) 5.4.3.2 7.8	(16a) 7.1 7.3–7.7	(16b) 7.2–7.7	(17)	(18)
–	T22	TP2 TP13	F-A, S-B	Категория D SW1 SW2	SGG1 SG6 SG16 SG19 SG36 SG49	Безцветна, тежка течност с изключително дразнещ мирис. Мощен оксидант; може да причини пожар при контакт с органичен материал като дърво, памук или слама. Реагира бурно с вода, отделяйки водороден флуорид, токсичен, изключително корозивен газ под формата на бели пари. При контакт с киселини или киселинни изпарения отделя силно токсични пари от бром, флуор и техни съединения. Силно корозивен за повечето метали. Токсично при поглъщане, при контакт с кожата или при вдишване. Причинява изгаряния по кожата, очите и лигавиците.	1 746
–	T10	TP2 TP7 TP13	F-E, S-C	Категория C SW2	SGG1 SG36 SG49	Безцветна, запалима течност с остър мирис. Температура на възпламеняване: 52°C с.с. Реагира бурно с вода, като отделя водороден хлорид, дразнещ и корозивен газ под формата на бели пари. При пожар се отделят токсични газове. При наличие на влага - силно корозивна за повечето метали. Парите дразнят лигавиците.	1 747
–	–	–	F-H, S-Q	Категория D SW1 SW11	SGG8 SG35 SG38 SG49 SG53 SG60	Бяло или жълтеникаво твърдо вещество (прах, гранули или таблетки) с мирис на хлор. Разтворимо във вода. Може да причини пожар при контакт с органичен материал или амониеви съединения. Веществата са предразположени към екзотермично разлагане при повишени температури. Това състояние може да доведе до пожар или експлозия. Разлагането може да бъде предизвикано от топлина или примеси (напр. прахообразни метали (желязо, манган, кобалт, магнезий) и техните съединения). Може да се нагрява бавно. Реагира с киселини, отделя хлор, дразнещ, корозивен и токсичен газ. При наличие на влага - корозивна за повечето метали. Прахът дразни лигавиците.	1 748
–	–	–	F-H, S-Q	Категория D SW1 SW11	SG35 SG38 SG49 SG53 SG60	Вижте позицията по-горе.	1 748
–	–	–	F-C, S-W	Категория D SW2	SG6 SG19	Незапалим, токсичен и корозивен газ. Формира плътни, бели, корозивни пари във влажен въздух. Реагира бурно с вода, отделяйки водороден флуорид, дразнещ и корозивен газ под формата на бели пари. Корозивен за стъкло и повечето метали. Мощен оксидиращ агент, който може да причини пожари със запалими материали. Много по-тежък от въздуха. Силно дразнещ за кожата, очите и лигавиците.	1 749
–	T7	TP2	F-A, S-B	Категория C SW2	SGG1 SG36 SG49	Безцветна течност. Корозивна за повечето метали. Токсично при поглъщане, при контакт с кожата или при вдишване. Причинява изгаряния по кожата, очите и лигавиците.	1 750
–	T3	TP33	F-A, S-B	Категория C SW2	SGG1 SG36 SG49	Безцветни, силно втечняващи се на въздух кристали. Температурата на топене може да бъде до 50°C. При наличие на влага - корозивна за повечето метали. Токсично при поглъщане, при контакт с кожата или при вдишване на прах. Причинява изгаряния по кожата, очите и лигавиците.	1 751
–	T20	TP2 TP13 TP35	F-A, S-B	Категория D SW2	SGG1 SG36 SG49	Безцветна течност, с изключително дразнещ мирис, причинява сълзене. Реагира бурно с вода, отделяйки водороден хлорид, дразнещ и корозивен газ под формата на бели пари. При наличие на влага - силно корозивна за повечето метали. Силно токсична при поглъщане, при контакт с кожата или при вдишване. Причинява изгаряния по кожата, очите и лигавиците.	1 752
–	T10	TP2 TP7	F-A, S-B	Категория C SW2	SGG1 SG36 SG49	Безцветна течност с остър мирис. Реагира бурно с вода, отделяйки водороден хлорид, дразнещ и корозивен газ под формата на бели пари. При пожар се отделят токсични газове. При наличие на влага - силно корозивна за повечето метали. Дразни кожата, очите и лигавиците.	1 753
–	T20	TP2	F-A, S-B	Категория C SW2	SGG1 SG36 SG49	Безцветна течност с остър мирис. Реагира бурно с вода, отделяйки водороден хлорид, дразнещ и корозивен газ под формата на бели пари. При наличие на влага - силно корозивна за повечето метали. Причинява тежки изгаряния на кожата, очите и лигавиците.	1 754

ООН №  (1)	Точно име на пратката (ТИП)  (2) 3.1.2	Клас или подразделение  (3) 2.0	Допълнителна(и) опасност(и)  (4) 2.0	Опаковъчна група  (5) 2.0.1.3	Специални разпоредби  (6) 3.3	Разпоредби за ограничени и освободени количества		Опаковка		Междинен контейнер за насипни товари	
						Ограничени количества  (7а) 3.4	Освободени количества  (7б) 3.5	Инструкции  (8) 4.1.4	Разпоредби  (9) 4.1.4	Инструкции  (10) 4.1.4	Разпоредби  (11) 4.1.4
1755	РАЗТВОР НА ХРОМНА КИСЕЛИНА	8	-	II	-	1 L	E2	P001	-	IBC02	B20
1755	РАЗТВОР НА ХРОМНА КИСЕЛИНА	8	-	III	223	5 L	E1	P001 LP01	-	IBC03	-
1756	ХРОМЕН ФЛУОРИД, ТВЪРД	8	-	II	-	1 kg	E2	P002	-	IBC08	B4 B21
1757	РАЗТВОР НА ХРОМЕН ФЛУОРИД	8	-	II	-	1 L	E2	P001	-	IBC02	-
1757	РАЗТВОР НА ХРОМЕН ФЛУОРИД	8	-	III	223	5 L	E1	P001 LP01	-	IBC03	-
1758	ХРОМЕН ОКСИХЛОРИД	8	-	I	-	0	E0	P001	-	-	-
1759	КОРОЗИВНО ТВЪРДО ВЕЩЕСТВО, НЕУПОМЕНАТО ДРУГАДЕ										
1759	КОРОЗИВНО ТВЪРДО ВЕЩЕСТВО, НЕУПОМЕНАТО ДРУГАДЕ	8	-	I	274	0	E0	P002	-	IBC07	B1
1759	КОРОЗИВНО ТВЪРДО ВЕЩЕСТВО, НЕУПОМЕНАТО ДРУГАДЕ	8	-	II	274	1 kg	E2	P002	-	IBC08	B4 B21
1759	КОРОЗИВНО ТВЪРДО ВЕЩЕСТВО, НЕУПОМЕНАТО ДРУГАДЕ	8	-	III	223 274	5 kg	E1	P002 LP02	-	IBC08	B3
1760	КОРОЗИВНА ТЕЧНОСТ, НЕУПОМЕНАТА ДРУГАДЕ	8	-	I	274	0	E0	P001	-	-	-
1760	КОРОЗИВНА ТЕЧНОСТ, НЕУПОМЕНАТА ДРУГАДЕ	8	-	II	274	1 L	E2	P001	-	IBC02	-
1760	КОРОЗИВНА ТЕЧНОСТ, НЕУПОМЕНАТА ДРУГАДЕ	8	-	III	223 274	5 L	E1	P001 LP01	-	IBC03	-
1761	РАЗТВОР НА КУПРИЕТИЛЕНДИАМИН	8	6.1 P	II	-	1 L	E2	P001	-	IBC02	-
1761	РАЗТВОР НА КУПРИЕТИЛЕНДИАМИН	8	6.1 P	III	223	5 L	E1	P001	-	IBC03	-
1762	ЦИКЛОХЕКСЕНИЛТРИХЛОРО-СИЛАН	8	-	II	-	0	E0	P010	-	-	-
1763	ЦИКЛОХЕКСИЛТРИХЛОРО-СИЛАН	8	-	II	-	0	E0	P010	-	-	-

Преносими цистерни и контейнери за насипни товари		EmS	Складиране и работа	Отделяне	Свойства и наблюдения	ООН №	
(12)	Инструкции за цистерни (13) 4.2.5 4.3	Разпоредби (14) 4.2.5	(15) 5.4.3.2 7.8	(16a) 7.1 7.3-7.7	(16b) 7.2-7.7	(17)	(18)
-	T8	TP2	F-A, S-B	Категория C SW2	SGG1 SG6 SG8 SG10 SG12 SG36 SG49	Оранжева течност. Мощен оксидант. Може да причини пожар при контакт с органични материали като дърво, памук или слама. Силно корозивен за повечето метали. Причинява изгаряния по кожата, очите и лигавиците.	1 755
-	T4	TP1	F-A, S-B	Категория C SW2	SGG1 SG6 SG8 SG10 SG12 SG36 SG49	Вижте позицията по-горе.	1 755
-	T3	TP33	F-A, S-B	Категория A	SGG1 SG35 SG36 SG49	Зелени или виолетови кристали. Слабо разтворимо във вода. Реагира със силни киселини, като отделя флуороводород, изключително дразнещ и корозивен газ. Леко корозивна за повечето метали. Причинява изгаряния по кожата, очите и лигавиците.	1 756
-	T7	TP2	F-A, S-B	Категория A	SGG1 SG36 SG49	Зелена течност. Реагира със силни киселини, като отделя флуороводород, изключително дразнещ и корозивен газ. Леко корозивна за повечето метали. Причинява изгаряния по кожата, очите и лигавиците.	1 757
-	T4	TP1	F-A, S-B	Категория A	SGG1 SG36 SG49	Вижте позицията по-горе.	1 757
-	T10	TP2	F-A, S-B	Категория C SW2	SGG1 SG6 SG16 SG17 SG19 SG36 SG49	Тъмночервена течност. Реагира бурно с вода, отделяйки водороден хлорид и хлор, силно дразнещи, корозивни газове под формата на бели пари. Оксидант; може да причини пожар при контакт с органични материали като дърво, памук или слама. Силно корозивен за повечето метали. При наличие на влага - силно корозивна за повечето метали. Причинява тежки изгаряния на кожата, очите и лигавиците.	1 758
-	T6	TP33	F-A, S-B	Категория B	-	Причинява изгаряния по кожата, очите и лигавиците.	1 759
-	T3	TP33	F-A, S-B	Категория A	-	Вижте позицията по-горе.	1 759
-	T1	TP33	F-A, S-B	Категория A	-	Вижте позицията по-горе.	1 759
-	T14	TP2 TP27	F-A, S-B	Категория B SW2	-	Причинява изгаряния по кожата, очите и лигавиците.	1 760
-	T11	TP2 TP27	F-A, S-B	Категория B SW2	-	Вижте позицията по-горе.	1 760
-	T7	TP1 TP28	F-A, S-B	Категория A SW2	-	Вижте позицията по-горе.	1 760
-	T7	TP2	F-A, S-B	Категория A	SG35	Тъмнолилава течност с мирис на амоняк. Корозивна за мед, алуминий, цинк и калай. Токсично при поглъщане, при контакт с кожата или при вдишване. Причинява изгаряния по кожата, очите и лигавиците.	1 761
-	T7	TP1 TP28	F-A, S-B	Категория A	SG35	Вижте позицията по-горе.	1 761
-	T10	TP2 TP7 TP13	F-A, S-B	Категория C SW2	SGG1 SG36 SG49	Безцветна течност с остър мирис. Реагира бурно с вода, отделяйки водороден хлорид, дразнещ и корозивен газ под формата на бели пари. При пожар се отделят токсични газове. При наличие на влага - силно корозивна за повечето метали. Причинява изгаряния по кожата, очите и лигавиците.	1 762
-	T10	TP2 TP7 TP13	F-A, S-B	Категория C SW2	SGG1 SG36 SG49	Безцветна течност с остър мирис. Реагира бурно с вода, отделяйки водороден хлорид, дразнещ и корозивен газ под формата на бели пари. При пожар се отделят токсични газове. При наличие на влага - силно корозивна за повечето метали. Парите дразнят лигавиците.	1 763

△	ООН №  (1)	Точно име на пратката (ТИП)  (2) 3.1.2	Клас или подразделение  (3) 2.0	Допълнителна(и) опасност(и)  (4) 2.0	Опаковъчна група  (5) 2.0.1.3	Специални разпоредби  (6) 3.3	Разпоредби за ограничени и освободени количества		Опаковка		Международен контейнер за насипни товари	
							Ограничени количества  (7a) 3.4	Освободени количества  (7b) 3.5	Инструкции  (8) 4.1.4	Разпоредби  (9) 4.1.4	Инструкции  (10) 4.1.4	Разпоредби  (11) 4.1.4
△	1 764	ДИХЛОРООЦЕТНА КИСЕЛИНА	8	–	II	–	1 L	E2	P001	–	IBC02	B20
△	1 765	ДИХЛОРОАЦЕТИЛ ХЛОРИД	8	–	II	–	1 L	E2	P001	–	IBC02	–
△	1 766	ДИХЛОРОФЕНИЛ-ТРИХЛОРОСИЛАН	8	– P	II	–	0	E0	P010	–	–	–
△	1 767	ДИЕТИЛДИХЛОРОСИЛАН	8	3	II	–	0	E0	P010	–	–	–
△	1 768	ДИФЛУОРОФОСФОРНА КИСЕЛИНА, БЕЗВОДНА	8	–	II	–	1 L	E2	P001	–	IBC02	B20
△	1 769	ДИФЕНИЛДИХЛОРОСИЛАН	8	–	II	–	0	E0	P010	–	–	–
△	1 770	ДИФЕНИЛМЕТИЛ БРОМИД	8	–	II	–	1 kg	E2	P002	–	IBC08	B4 B21
△	1 771	ДОДЕЦИЛТРИХЛОРОСИЛАН	8	–	II	–	0	E0	P010	–	–	–
△	1 773	ЖЕЛЕЗЕН ХЛОРИД, БЕЗВОДЕН	8	–	III	–	5 kg	E1	P002 LP02	–	IBC08	B3
	1 774	ПЪЛНИТЕЛИ ЗА ЗАРЕЖДАНЕ НА ПОЖАРОГАСИТЕЛИ корозивна течност	8	–	II	–	1 L	E0	P001	PP4	–	–
△	1 775	ФЛУОРОБОРНА КИСЕЛИНА	8	–	II	–	1 L	E2	P001	–	IBC02	–
△	1 776	ФЛУОРОФОСФОРНА КИСЕЛИНА, БЕЗВОДНА	8	–	II	–	1 L	E2	P001	–	IBC02	B20
△	1 777	ФЛУОРОСУЛФОНОВА КИСЕЛИНА	8	–	I	–	0	E0	P001	–	–	–
△	1 778	ФЛУОРОСИЛИЦИЕВА	8	–	II	–	1 L	E2	P001	–	IBC02	B20
△	1 779	КИСЕЛИНА МРАВЧЕНА КИСЕЛИНА с повече от 85% киселина, маса	8	3	II	–	1 L	E2	P001	–	IBC02	–

Преносими цистерни и контейнери за насипни товари			EmS	Складиране и работа	Отделяне	Свойства и наблюдения	ООН №
(12)	Инструкции за цистерни (13) 4.2.5 4.3	Разпоредби (14) 4.2.5	(15) 5.4.3.2 7.8	(16a) 7.1 7.3-7.7	(16b) 7.2-7.7	(17)	(18)
-	T8	TP2	F-A, S-B	Категория A	SGG1 SG36 SG49	Безцветна течност. Точка на топене: -4°C. Силно корозивна за повечето метали. Причинява изгаряния по кожата, очите и лигавиците.	1 764
-	T7	TP2	F-A, S-B	Категория D SW2	SGG1 SG36 SG49	Безцветна течност с изключително дразнещ мирис, причинява сълзене. Реагира бурно с вода, отделяйки водороден хлорид, дразнещ и корозивен газ под формата на бели пари. При наличие на влага - силно корозивна за повечето метали. Причинява изгаряния по кожата, очите и лигавиците.	1 765
-	T10	TP2 TP7 TP13	F-A, S-B	Категория C SW2	SGG1 SG36 SG49	Безцветна течност с остър мирис. Реагира бурно с вода, отделяйки водороден хлорид, дразнещ и корозивен газ под формата на бели пари. При пожар се отделят токсични газове. При наличие на влага - силно корозивна за повечето метали. Дразни кожата, очите и лигавиците.	1 766
-	T10	TP2 TP7 TP13	F-E, S-C	Категория C SW2	SGG1 SG36 SG49	Безцветна, запалима течност с остър мирис. Температура на възпламеняване: 25°C с.с. Реагира бурно с вода, като отделя водороден хлорид, дразнещ и корозивен газ под формата на бели пари. При пожар се отделят токсични газове. При наличие на влага - силно корозивна за повечето метали. Парите дразнят лигавиците.	1 767
-	T8	TP2	F-A, S-B	Категория A SW2	SGG1 SG36 SG49	Безцветна течност. При наличие на влага - силно корозивна за стъкло и други силикатни материали. Вредно при поглъщане.	1 768
-	T10	TP2 TP7 TP13	F-A, S-B	Категория C SW2	SGG1 SG36 SG49	Безцветна течност с остър мирис. Реагира бурно с вода, отделяйки водороден хлорид, дразнещ и корозивен газ под формата на бели пари. При пожар се отделят токсични газове. При наличие на влага - силно корозивна за повечето метали. Парите дразнят лигавиците.	1 769
-	T3	TP33	F-A, S-B	Категория D SW2	SGG1 SG36 SG49	Твърдо вещество с дразнеща миризма. Предизвиква сълзене. Точка на топене: 45°C. При наличие на влага - корозивно за повечето метали. Парите дразнят лигавиците.	1 770
-	T10	TP2 TP7 TP13	F-A, S-B	Категория C SW2	SGG1 SG36 SG49	Безцветна течност с остър мирис. Реагира бурно с вода, отделяйки водороден хлорид, дразнещ и корозивен газ под формата на бели пари. При пожар се отделят токсични газове. При наличие на влага - силно корозивна за повечето метали. Причинява изгаряния по кожата, очите и лигавиците.	1 771
-	T1	TP33	F-A, S-B	Категория A	SGG1 SG36 SG49	Кафяво твърдо вещество. При наличие на влага - силно корозивна за повечето метали. Разпоредбите на настоящия Кодекс не се прилагат за твърдата хидратирана форма.	1 773
-	-	-	F-A, S-B	Категория A	-	Обикновено разреждана сярна киселина в малки стъклени контейнери.	1 774
-	T7	TP2	F-A, S-B	Категория A	SGG1 SG36 SG49	Безцветна, бистра течност. Корозивна за повечето метали. Може да причини тежки изгаряния на кожата, очите и лигавиците, ако съдържа свободна флуороводородна киселина.	1 775
-	T8	TP2	F-A, S-B	Категория A	SGG1 SG36 SG49	Безцветна течност. При наличие на влага - силно корозивна за стъкло, други силикатни материали и повечето метали. Причинява изгаряния по кожата, очите и лигавиците.	1 776
-	T10	TP2	F-A, S-B	Категория D SW2	SGG1a SG36 SG49	Безцветна течност с остър мирис. Реагира бурно с вода, отделяйки флуороводород, изключително дразнещ и корозивен газ под формата на бели пари. При наличие на влага - силно корозивна за стъкло, други силикатни материали и повечето метали. Причинява тежки изгаряния на кожата, очите и лигавиците.	1 777
-	T8	TP2	F-A, S-B	Категория A	SGG1 SG36 SG49	Безцветна течност. Силно корозивна за повечето метали. Може да причини тежки изгаряния по кожата, очите и лигавиците, ако съдържа свободна флуороводородна киселина.	1 778
-	T7	TP2	F-E, S-C	Категория A SW2	SGG1 SG36 SG49	Безцветна запалима течност с остър мирис. Чиста МРАВЧЕНА КИСЕЛИНА: температура на възпламеняване 42°C с.с. Корозивна за повечето метали. Причинява изгаряния по кожата, очите и лигавиците.	1 779

△ ООН №	Точно име на пратката (ТИП)	Клас или подразделение	Допълнителна(и) опасност(и)	Опаковъчна група	Специални разпоредби	Разпоредби за ограничени и освободени количества		Опаковка		Международен контейнер за насипни товари	
						Ограничени количества (7a) 3.4	Освободени количества (7b) 3.5	Инструкции (8) 4.1.4	Разпоредби (9) 4.1.4	Инструкции (10) 4.1.4	Разпоредби (11) 4.1.4
(1)	(2) 3.1.2	(3) 2.0	(4) 2.0	(5) 2.0.1.3	(6) 3.3						
△ 1 780	ФУМАРИЛ ХЛОРИД	8	-	II	-	1 L	E2	P001	-	IBC02	-
△ 1 781	ХЕКСАДЕЦИЛТРИХЛОРО-СИЛАН	8	-	II	-	0	E0	P010	-	-	-
△ 1 782	ХЕКСАФЛУОРОФОСФОРНА КИСЕЛИНА	8	-	II	-	1 L	E2	P001	-	IBC02	B20
△ 1 783	РАЗТВОР НА ХЕКСАМЕТИЛЕНДИАМИН	8	-	II	-	1 L	E2	P001	-	IBC02	-
△ 1 783	РАЗТВОР НА ХЕКСАМЕТИЛЕНДИАМИН	8	-	III	223	5 L	E1	P001 LP01	-	IBC03	-
△ 1 784	ХЕКСИЛТРИХЛОРОСИЛАН	8	-	II	-	0	E0	P010	-	-	-
△ 1 786	СМЕС ОТ ФЛУОРОВОДОРОДНА КИСЕЛИНА И СЯРНА КИСЕЛИНА	8	6.1	I	-	0	E0	P001	-	-	-
△ 1 787	ЙОДОВОДОРОДНА КИСЕЛИНА	8	-	II	-	1 L	E2	P001	-	IBC02	-
△ 1 787	ЙОДОВОДОРОДНА КИСЕЛИНА	8	-	III	223	5 L	E1	P001 LP01	-	IBC03	-
△ 1 788	БРОМОВОДОРОДНА КИСЕЛИНА	8	-	II	-	1 L	E2	P001	-	IBC02	-
△ 1 788	БРОМОВОДОРОДНА КИСЕЛИНА	8	-	III	223	5 L	E1	P001 LP01	-	IBC03	-
△ 1 789	СОЛНА КИСЕЛИНА	8	-	II	-	1 L	E2	P001	-	IBC02	B20
△ 1 789	СОЛНА КИСЕЛИНА	8	-	III	223	5 L	E1	P001 LP01	-	IBC03	-
△ 1 790	ФЛУОРОВОДОРОДНА КИСЕЛИНА, разтвор с повече от 60% водороден флуорид	8	6.1	I	-	0	E0	P802	PP79 PP81	-	-
△ 1 790	ФЛУОРОВОДОРОДНА КИСЕЛИНА, разтвор, с не повече от 60% флуороводород	8	6.1	II	-	1 L	E2	P001	PP81	IBC02	B20
△ 1 791	РАЗТВОР НА ХИПОХЛОРИТ	8	- P	II	274 900	1 L	E2	P001	PP10	IBC02	B5



Преносими цистерни и контейнери за насипни товари			EmS	Складиране и работа	Отделяне	Свойства и наблюдения	ООН №	
(12)	Инструкции за цистерни (13) 4.2.5 4.3	Разпоредби (14) 4.2.5	(15) 5.4.3.2 7.8	(16a) 7.1 7.3-7.7	(16b) 7.2-7.7	(17)	(18)	
-	T7	TP2	F-A, S-B	Категория SW2	C	SGG1 SG36 SG49	Жълта течност. Реагира бурно с вода, отделяйки водороден хлорид, дразнещ и корозивен газ под формата на бели пари. При наличие на влага - силно корозивна за повечето метали. Причинява изгаряния по кожата, очите и лигавиците.	1 780
-	T10	TP2 TP7 TP13	F-A, S-B	Категория SW2	C	SGG1 SG36 SG49	Безцветна течност с остър мирис. Реагира бурно с вода, отделяйки водороден хлорид, дразнещ и корозивен газ под формата на бели пари. При пожар се отделят токсични газове. При наличие на влага - силно корозивна за повечето метали. Парите дразнят лигавиците.	1 781
-	T8	TP2	F-A, S-B	Категория A		SGG1 SG36 SG49	Безцветна течност. При наличие на влага - силно корозивна за стъкло, други силикатни материали и повечето метали. Причинява изгаряния по кожата, очите и лигавиците. Вредно при поглъщане.	1 782
-	T7	TP2	F-A, S-B	Категория A		SG35	Безцветна течност. Причинява изгаряния по кожата, очите и лигавиците.	1 783
-	T4	TP1	F-A, S-B	Категория A		SG35	Вижте позицията по-горе.	1 783
-	T10	TP2 TP7 TP13	F-A, S-B	Категория SW2	C	SGG1 SG36 SG49	Безцветна течност с остър мирис. Реагира бурно с вода, отделяйки водороден хлорид, дразнещ и корозивен газ под формата на бели пари. При пожар се отделят токсични газове. При наличие на влага - силно корозивна за повечето метали. Причинява изгаряния по кожата, очите и лигавиците.	1 784
-	T10	TP2 TP13	F-A, S-B	Категория SW2	D	SGG1a SG36 SG49	Безцветна сиропобразна течност с остър мирис. Сместа включва между 70% и 80% киселини и съдържа не по-малко от 25% флуороводородна киселина. Реагира бурно с вода, произвеждайки топлина. Силно корозивна за стъкло, други силикатни материали и повечето метали. Токсично при поглъщане, при контакт с кожата или при вдишване. Причинява тежки изгаряния на кожата и лигавиците.	1 786
-	T7	TP2	F-A, S-B	Категория C		SGG1a SG36 SG49	Безцветна течност. Воден разтвор на газа йодоводород. Силно корозивен за повечето метали. Причинява изгаряния по кожата, очите и лигавиците.	1 787
-	T4	TP1	F-A, S-B	Категория C		SGG1a SG36 SG49	Вижте позицията по-горе.	1 787
-	T7	TP2	F-A, S-B	Категория C		SGG1a SG36 SG49	Безцветна течност. Воден разтвор на газа бромоводород. Силно корозивен за повечето метали. Причинява изгаряния по кожата, очите и лигавиците.	1 788
-	T4	TP1	F-A, S-B	Категория C		SGG1a SG36 SG49	Вижте позицията по-горе.	1 788
-	T8	TP2	F-A, S-B	Категория C		SGG1a SG36 SG49	Безцветна течност. Воден разтвор на газа хлороводород. Силно корозивен за повечето метали. Причинява изгаряния по кожата, очите и лигавиците.	1 789
-	T4	TP1	F-A, S-B	Категория SW1 SW2 H2	D	SGG1a SG36 SG49	Вижте позицията по-горе.	1 789
-	T10	TP2 TP13	F-A, S-B	Категория SW1 SW2 H2	D	SGG1a SG36 SG49	Безцветна течност с дразнещ мирис. Силно корозивна за стъкло, други силикатни материали и повечето метали. Токсично при поглъщане, при контакт с кожата или при вдишване. Течността и нейните изпарения причиняват тежки изгаряния на кожата, очите и лигавиците.	1 790
-	T8	TP2	F-A, S-B	Категория B		SGG1a SG36 SG49	Вижте позицията по-горе.	1 790
-	T7	TP2 TP24	F-A, S-B			SGG8 SG20	Течност с мирис на хлор. При контакт с киселини отделя много дразнещи и корозивни газове. Леко корозивна за повечето метали. Причинява изгаряния по кожата, очите и лигавиците.	1 791

ООН №	Точно име на пратката (ТИП)	Клас или подразделение	Допълнителна(и) опасност(и)	Опаковъчна група	Специални разпоредби	Разпоредби за ограничени и освободени количества		Опаковка		Международен контейнер за насипни товари	
						Ограничени количества	Освободени количества	Инструкции	Разпоредби	Инструкции	Разпоредби
(1)	(2) 3.1.2	(3) 2.0	(4) 2.0	(5) 2.0.1.3	(6) 3.3	(7a) 3.4	(7b) 3.5	(8) 4.1.4	(9) 4.1.4	(10) 4.1.4	(11) 4.1.4
△ 1 791	РАЗТВОР НА ХИПОХЛОРИТ	8	— P	III	223 274 900	5 L	E1	P001 LP01	—	IBC03	—
△ 1 792	ЙОДЕН МОНОХЛОРИД, ТВЪРД	8	—	II	—	1 kg	E0	P002	—	IBC08	B4 B21
△ 1 793	ФОСФАТ НА ИЗОПРОПИЛОВА КИСЕЛИНА	8	—	III	—	5 L	E1	P001 LP01	—	IBC02	—
△ 1 794	ОЛОВЕН СУЛФАТ с повече от 3% свободна киселина	8	—	II	—	1 kg	E2	P002	—	IBC08	B4 B21
△ 1 796	СМЕС НА АЗОТНА КИСЕЛИНА с повече от 50% азотна киселина	8	5.1	I	—	0	E0	P001	—	—	—
△ 1 796	СМЕС НА АЗОТНА КИСЕЛИНА с не повече от 50% азотна киселина	8	—	II	—	1 L	E0	P001	—	IBC02	B20
△ 1 798	СМЕС ОТ АЗОТНА И СЯРНА КИСЕЛИНА	8	—	I	—	0	E0	P802	—	—	—
△ 1 799	НОНИЛТРИХЛОРОСИЛАН	8	—	II	—	0	E0	P010	—	—	—
△ 1 800	ОКТАДЕЦИЛТРИХЛОРОСИЛАН	8	—	II	—	0	E0	P010	—	—	—
△ 1 801	ОКИЛТРИХЛОРОСИЛАН	8	—	II	—	0	E0	P010	—	—	—
△ 1 802	ПЕРХЛОРНА КИСЕЛИНА с не повече от 50% киселина, маса	8	5.1	II	—	1 L	E0	P001	—	IBC02	—
△ 1 803	ФЕНОЛСУЛФОНОВА КИСЕЛИНА, ТЕЧНА	8	—	II	—	1 L	E2	P001	—	IBC02	—

Преносими цистерни и контейнери за насипни товари			EmS	Складиране и работа	Отделяне	Свойства и наблюдения	ООН №
(12)	Инструкции за цистерни (13) 4.2.5 4.3	Разпоредби (14) 4.2.5	(15) 5.4.3.2 7.8	(16a) 7.1 7.3–7.7	(16b) 7.2–7.7	(17)	(18)
–	T4	TP2 TP24	F-A, S-B	Категория B	SGG8 SG20	Течност с мирис на хлор. При контакт с киселини отделя много дразнещи и корозивни газове. Леко корозивна за повечето метали. Причинява изгаряния по кожата, очите и лигавиците.	1 791
–	T7	TP2	F-A, S-B	Категория D SW2	SGG1 SG6 SG16 SG17 SG19 SG36 SG49	Червени, кафяви или черни кристали. Реагира бурно с вода, отделяйки дразнещи и корозивни газове под формата на бели пари. Мощен оксидант; може да причини пожар при контакт с органични материали като дърво, памук или слама. При наличие на влага - силно корозивна за повечето метали. Парите дразнят лигавиците.	1 792
–	T4	TP1	F-A, S-B	Категория A	SGG1 SG36 SG49	Маслена течност. Леко корозивна за повечето метали.	1 793
–	T3	TP33	F-A, S-B	Категория A	SGG1 SGG7 SGG9 SG36 SG49	Може да бъде сухо твърдо вещество или суспензия. Корозивна за повечето метали. Вредно при поглъщане.	1 794
–	T10	TP2 TP13	F-A, S-Q	Категория D SW2	SGG1a SG16 SG36 SG49	Смес от концентрирана азотна и сярна киселина. Оксидант; може да причини пожар при контакт с органични материали като дърво, памук или слама, при което се образува силно токсичен газ (кафяви изпарения). Силно корозивен за повечето метали. Причинява тежки изгаряния на кожата, очите и лигавиците.	1 796
–	T8	TP2 TP13	F-A, S-B	Категория D SW2	SGG1a SG36 SG49	Вижте позицията по-горе.	1 796
–	T10	TP2 TP13	F-A, S-B	Категория D SW2	SGG1a SG6 SG16 SG17 SG19 SG36 SG49	Жълта течност; смес от азотна киселина и солна киселина, обикновено в съотношение 1:3. Мощен оксидант; може да причини пожар при контакт с органични материали като дърво, памук или слама, като се отделят задушавачи и силно токсични газове. Силно корозивна за всички метали. Причинява тежки изгаряния на кожата, очите и лигавиците.	1 798
–	T10	TP2 TP7 TP13	F-A, S-B	Категория C SW2	SGG1 SG36 SG49	Безцветна течност с остър мирис. Реагира бурно с вода, отделяйки водороден хлорид, дразнещ и корозивен газ под формата на бели пари. При пожар се отделят токсични газове. При наличие на влага - силно корозивна за повечето метали. Причинява изгаряния по кожата, очите и лигавиците.	1 799
–	T10	TP2 TP7 TP13	F-A, S-B	Категория C SW2	SGG1 SG36 SG49	Безцветна течност с остър мирис. Реагира бурно с вода, отделяйки водороден хлорид, дразнещ и корозивен газ под формата на бели пари. При пожар се отделят токсични газове. При наличие на влага - силно корозивна за повечето метали. Парите дразнят лигавиците.	1 800
–	T10	TP2 TP7 TP13	F-A, S-B	Категория C SW2	SGG1 SG36 SG49	Безцветна течност с остър мирис. Реагира бурно с вода, отделяйки водороден хлорид, дразнещ и корозивен газ под формата на бели пари. При пожар се отделят токсични газове. При наличие на влага - силно корозивна за повечето метали. Парите дразнят лигавиците.	1 801
–	T7	TP2	F-H, S-Q	Категория C	SGG1a SG16 SG36 SG49	Безцветна течност. Оксидант. Силно корозивен за повечето метали.	1 802
–	T7	TP2	F-A, S-B	Категория C SW15	SGG1 SG36 SG49	Жълта, маслена течност. Корозивна за повечето метали.	1 803

ООН №	Точно име на пратката (ТИП)	Клас или подразделение	Допълнител на(и) опасност(и)	Опаковъчна група	Специални разпоредби	Разпоредби за ограничени и освободени количества		Опаковка		Международен контейнер за насипни товари		
						Ограничени количества (7a) 3.4	Освободени количества (7b) 3.5	Инструкции (8) 4.1.4	Разпоредби (9) 4.1.4	Инструкции (10) 4.1.4	Разпоредби (11) 4.1.4	
△ (1)	(2) 3.1.2	(3) 2.0	(4) 2.0	(5) 2.0.1.3	(6) 3.3							
△	1 804	ФЕНИЛТРИХЛОРОСИЛАН	8	–	II	–	0	E0	P010	–	–	–
△	1 805	РАЗТВОР НА ФОСФОРНА КИСЕЛИНА	8	–	III	223	5 L	E1	P001 LP01	–	IBC03	–
△	1 806	ФОСФОРЕН ПЕНТАХЛОРИД	8	–	II	–	1 kg	E0	P002	–	IBC08	B4 B21
△	1 807	ФОСФОРЕН ПЕНТОКСИД	8	–	II	–	1 kg	E2	P002	–	IBC08	B4 B21
△	1 808	ФОСФОРЕН ТРИБРОМИД	8	–	II	–	1 L	E0	P001	–	IBC02	–
△	1 809	ФОСФОРЕН ТРИХЛОРИД	6.1	8	I	354	0	E0	P602	–	–	–
△	1 810	ФОСФОРЕН ОКСИХЛОРИД	6.1	8	I	354	0	E0	P602	–	–	–
△	1 811	КАЛИЕВ ХИДРОГЕН ДИФЛУОРИД, ТВЪРД	8	6.1	II	–	1 kg	E2	P002	–	IBC08	B4 B21
	1 812	КАЛИЕВ ФЛУОРИД, ТВЪРД	6.1	–	III	–	5 kg	E1	P002 LP02	–	IBC08	B3
△	1 813	КАЛИЕВ ХИДРОКСИД, ТВЪРД	8	–	II	–	1 kg	E2	P002	–	IBC08	B4 B21
△	1 814	РАЗТВОР НА КАЛИЕВ ХИДРОКСИД	8	–	II	–	1 L	E2	P001	–	IBC02	–
△	1 814	РАЗТВОР НА КАЛИЕВ ХИДРОКСИД	8	–	III	223	5 L	E1	P001 LP01	–	IBC03	–
△	1 815	ПРОПИОНИЛ ХЛОРИД	3	8	II	–	1 L	E2	P001	–	IBC02	–

Преносими цистерни и контейнери за насипни товари			EmS	Складиране и работа	Отделяне	Свойства и наблюдения	ООН №
(12)	Инструкции за цистерни (13) 4.2.5 4.3	Разпоредби (14) 4.2.5	(15) 5.4.3.2 7.8	(16a) 7.1 7.3-7.7	(16b) 7.2-7.7	(17)	(18)
-	T10	TP2 TP7 TP13	F-A, S-B	Категория C SW2	SGG1 SG36 SG49	Безцветна течност с остър мирис. Реагира бурно с вода, отделяйки водороден хлорид, дразнещ и корозивен газ под формата на бели пари. При пожар се отделят токсични газове. При наличие на влага - силно корозивна за повечето метали. Парите дразнят лигавиците.	1 804
-	T4	TP1	F-A, S-B	Категория A	SGG1 SG36 SG49	Смесва се с вода. Леко корозивна за повечето метали.	1 805
-	T3	TP33	F-A, S-B	Категория C SW2	SGG1 SG6 SG8 SG10 SG12 SG36 SG49	Безцветен кристален прах. Реагира бурно с вода, отделяйки водороден хлорид, дразнещ и корозивен газ под формата на бели пари. Мощен оксидант; може да причини пожар при контакт с органични материали като дърво, памук или слама. При наличие на влага - силно корозивна за повечето метали.	1 806
-	T3	TP33	F-A, S-B	Категория A	SGG1 SG36 SG49	Кристален прах, силно втечняващ се на въздух. Реагира бурно с вода и органични материали като дърво, памук или слама, като генерира топлина. При наличие на влага - леко корозивен за повечето метали.	1 807
-	T7	TP2	F-A, S-B	Категория C SW2	SGG1 SG36 SG49	Безцветна течност с остър мирис. Реагира бурно с вода, отделяйки водороден бромид, дразнещ и корозивен газ под формата на бели пари. При наличие на влага - силно корозивна за повечето метали. Причинява изгаряния по кожата, очите и лигавиците.	1 808
-	T20	TP2 TP13 TP35	F-A, S-B	Категория D SW2	SGG1 SG36 SG49	Безцветна течност с остър мирис. Реагира бурно с вода, отделяйки водороден хлорид, дразнещ и корозивен газ под формата на бели пари. При наличие на влага - силно корозивна за повечето метали. Силно токсична при поглъщане, при контакт с кожата или при вдишване. Причинява изгаряния по кожата, очите и лигавиците.	1 809
-	T20	TP2 TP13 TP37	F-A, S-B	Категория D SW2	SGG1 SG36 SG49	Безцветна течност с остър мирис. Реагира бурно с вода, отделяйки водороден хлорид, дразнещ и корозивен газ под формата на бели пари. При наличие на влага - силно корозивна за повечето метали. Причинява изгаряния по кожата, очите и лигавиците. Силно токсична при поглъщане, при контакт с кожата или при вдишване.	1 810
-	T3	TP33	F-A, S-B	Категория A SW1 SW2	SGG1 SG35 SG36 SG49	Бяло кристално твърдо вещество. Разгражда се от топлина или киселини, отделяйки водороден флуорид, токсичен, изключително дразнещ и корозивен газ под формата на бели пари. При наличие на влага - силно корозивна за стъкло, други силикатни материали и повечето метали. Токсично при поглъщане, при контакт с кожата или при вдишване. Причинява изгаряния по кожата, очите и лигавиците.	1 811
-	T1	TP33	F-A, S-A	Категория A	SG35	Бели, втечняващи се на въздух кристали или прах. Разгражда се от киселини, отделяйки водороден флуорид, дразнещ и корозивен газ.	1 812
-	T3	TP33	F-A, S-B	Категория A	SGG18 SG35	Токсично при поглъщане, при контакт с кожата или при вдишване. Бели пелети, люспи, бучки или твърди блокчета, втечняващи се на въздух. Реагира с амониев соли, отделяйки амониев газ. При наличие на влага - корозивна за алуминий, цинк и калай. Причинява изгаряния по кожата, очите и лигавиците. Реагира бурно с киселини.	1 813
-	T7	TP2	F-A, S-B	Категория A	SGG18 SG35	Безцветна течност. Реагира с амониев соли, отделяйки амониев газ. Корозивна за алуминий, цинк и калай. Причинява изгаряния по кожата, очите и лигавиците. Реагира бурно с киселини.	1 814
-	T4	TP1	F-A, S-B	Категория A	SGG18 SG35	Вижте позицията по-горе.	1 814
-	T7	TP1	F-E, S-C	Категория B SW2	SGG1 SG36 SG49	Безцветна течност. Температура на възпламеняване: 12°C с.с. Реагира бурно с вода, отделяйки водороден хлорид, дразнещ и корозивен газ под формата на бели пари. При наличие на влага - силно корозивна за повечето метали. Причинява изгаряния по кожата, очите и лигавиците.	1 815

△

ООН №	Точно име на пратката (ТИП)	Клас или подразделение	Допълнителна(и) опасност(и)	Опаковъчна група	Специални разпоредби	Разпоредби за ограничени и освободени количества		Опаковка		Международен контейнер за насипни товари	
						Ограничени количества	Освободени количества	Инструкции	Разпоредби	Инструкции	Разпоредби
(1)	(2) 3.1.2	(3) 2.0	(4) 2.0	(5) 2.0.1.3	(6) 3.3	(7a) 3.4	(7b) 3.5	(8) 4.1.4	(9) 4.1.4	(10) 4.1.4	(11) 4.1.4
△ 1 816	ПРОПИЛТРИХЛОРОСИЛАН	8	3	II	-	0	E0	P010	-	-	-
△ 1 817	ПИРОСУЛФУРИЛ ХЛОРИД	8	-	II	-	1 L	E2	P001	-	IBC02	-
△ 1 818	СИЛИЦИЕВ ТЕТРАХЛОРИД	8	-	II	-	0	E0	P010	-	-	-
△ 1 819	РАЗТВОР НА НАТРИЕВ АЛУМИНАТ	8	-	II	-	1 L	E2	P001	-	IBC02	-
△ 1 819	РАЗТВОР НА НАТРИЕВ АЛУМИНАТ	8	-	III	223	5 L	E1	P001 LP01	-	IBC03	-
△ 1 823	НАТРИЕВ ХИДРОКСИД, ТВЪРД	8	-	II	-	1 kg	E2	P002	-	IBC08	B4 B21
△ 1 824	РАЗТВОР НА НАТРИЕВ ХИДРОКСИД	8	-	II	-	1 L	E2	P001	-	IBC02	-
△ 1 824	РАЗТВОР НА НАТРИЕВ ХИДРОКСИД	8	-	III	223	5 L	E1	P001 LP01	-	IBC03	-
△ 1 825	НАТРИЕВ МОНОКСИД	8	-	II	-	1 kg	E2	P002	-	IBC08	B4 B21
△ 1 826	СМЕС НА АЗОТНА КИСЕЛИНА, ОТРАБОТЕНА с повече от 50% азотна киселина	8	5.1	I	113	0	E0	P001	-	-	-
△ 1 826	СМЕС НА АЗОТНА КИСЕЛИНА, ОТРАБОТЕНА с не повече от 50% азотна киселина	8	-	II	113	1 L	E0	P001	-	IBC02	B20
△ 1 827	КАЛАЕН ХЛОРИД, БЕЗВОДЕН	8	-	II	-	1 L	E2	P001	-	IBC02	-
△ 1 828	СЕРНИ ХЛОРИДИ	8	-	I	-	0	E0	P602	-	-	-
△ 1 829	СЕРЕН ТРИОКСИД, СТАБИЛИЗИРАН	8	-	I	386	0	E0	P001	-	-	-
△ 1 830	СЯРНА КИСЕЛИНА с повече от 51% киселина	8	-	II	-	1 L	E2	P001	-	IBC02	B20

Преносими цистерни и контейнери за насипни товари			EmS	Складиране и работа	Отделяне	Свойства и наблюдения	ООН №
(12)	Инструкции за цистерни (13) 4.2.5 4.3	Разпоредби (14) 4.2.5	(15) 5.4.3.2 7.8	(16a) 7.1 7.3-7.7	(16b) 7.2-7.7	(17)	(18)
-	T10	TP2 TP7 TP13	F-E, S-C	Категория C SW2	SGG1 SG36 SG49	Безцветна, запалима течност с остър мирис. Температура на възпламеняване: 38°C с.с. Реагира бурно с вода, като отделя водороден хлорид, дразнещ и корозивен газ под формата на бели пари. При пожар се отделят токсични газове. При наличие на влага - силно корозивна за повечето метали. Парите дразнят лигавиците.	1 816
-	T8	TP2	F-A, S-B	Категория C SW2	SGG1 SG36 SG49	Безцветна течност с остър мирис. Реагира бурно с вода, отделяйки водороден хлорид, дразнещ и корозивен газ под формата на бели пари. При наличие на влага - силно корозивна за повечето метали. Парите дразнят лигавиците.	1 817
-	T10	TP2 TP7 TP13	F-A, S-B	Категория C SW2	SGG1 SG36 SG49 SG72	Безцветна, изключително подвижна течност със задушавача ммиризма. Реагира бурно с вода, отделяйки водороден хлорид, дразнещ и корозивен газ под формата на бели пари. При наличие на влага - силно корозивна за повечето метали. Парите дразнят лигавиците.	1 818
-	T7	TP2	F-A, S-B	Категория A	SGG18 SG35	Безцветна течност. Реагира с амониев соли, отделяйки амониев газ. Корозивна за алуминий, цинк и калай. Причинява изгаряния по кожата, очите и лигавиците. Реагира бурно с киселини.	1 819
-	T4	TP1	F-A, S-B	Категория A	SGG18 SG35	Вижте позицията по-горе.	1 819
-	T3	TP33	F-A, S-B	Категория A	SGG18 SG35	Бели пелети, люспи, бучки или твърди блокчета, втечняващи се на въздух. Реагира с амониев соли, отделяйки амониев газ. При наличие на влага - корозивни за алуминий, цинк и калай. Причинява изгаряния по кожата, очите и лигавиците. Реагира бурно с киселини.	1 823
-	T7	TP2	F-A, S-B	Категория A	SGG18 SG35	Безцветна течност. Корозивна за алуминий, цинк и калай. Реагира с амониев соли, отделяйки амониев газ. Причинява изгаряния по кожата, очите и лигавиците. Реагира бурно с киселини.	1 824
-	T4	TP1	F-A, S-B	Категория A	SGG18 SG35	Вижте позицията по-горе.	1 824
-	T3	TP33	F-A, S-B	Категория A	SGG18 SG35	Втечняващо се на въздух, кристално твърдо вещество. Реагира бурно с вода и киселини, генерирайки топлина. Реагира с амониев соли, отделяйки амониев газ. При наличие на влага - корозивни за алуминий, цинк и калай. Причинява изгаряния по кожата, очите и лигавиците.	1 825
-	T10	TP2 TP13	F-A, S-Q	Категория D SW2	SGG1a SG16 SG36 SG49	Обикновено смес от киселини, използвана за нитриране. Силно корозивен за повечето метали. Причинява тежки изгаряния на кожата, очите и лигавиците. Забранена за превоз, освен ако сместа е (1) химически стабилна; и (2) удостоверена като несъдържаща експлозивни примеси.	1 826
-	T8	TP2	F-A, S-B	Категория D SW2	SGG1a SG36 SG49	Вижте позицията по-горе.	1 826
-	T7	TP2	F-A, S-B	Категория C	SGG1 SG36 SG49	Безцветна течност. При наличие на вода - корозивна за повечето метали. Парите дразнят лигавиците.	1 827
-	T20	TP2	F-A, S-B	Категория C SW2	SGG1 SG36 SG49	Червени течности със задушавача ммиризма. Реагират бурно с вода, отделяйки водороден хлорид и серен диоксид, дразнещи и корозивни газове. При наличие на влага - силно корозивни за повечето метали. Причинява тежки изгаряния на кожата, очите и лигавиците.	1 828
-	T20	TP4 TP13 TP25 TP26	F-A, S-B	Категория C SW1 SW2	SGG1 SG36 SG49	Силно втечняващо се на въздух твърдо вещество. Температурата на топене може да бъде до 17°C. Реагира бурно с вода, генерирайки топлина. Може да причини пожар при контакт с органични материали като дърво, памук или слама. При наличие на влага - силно корозивна за повечето метали. Причинява тежки изгаряния на кожата, очите и лигавиците.	1 829
-	T8	TP2	F-A, S-B	Категория C SW15	SGG1a SG36 SG49	Безцветна, маслена течност, смес над 1,41 до 1,84 относителна плътност. При наличие на влага - силно корозивна за повечето метали. Причинява изгаряния по кожата, очите и лигавиците.	1 830

△ ООН №	Точно име на пратката (ТИП)	Клас или подразделение (3) 2.0	Допълнителна(и) опасност(и) (4) 2.0	Опаковъчна група (5) 2.0.1.3	Специални разпоредби (6) 3.3	Разпоредби за ограничени и освободени количества		Опаковка		Международен контейнер за насипни товари	
						Ограничени количества (7а) 3.4	Освободени количества (7б) 3.5	Инструкции (8) 4.1.4	Разпоредби (9) 4.1.4	Инструкции (10) 4.1.4	Разпоредби (11) 4.1.4
△ 1 831	СЯРНА КИСЕЛИНА, ДИМЯЩА	8	6.1	I	-	0	E0	P602	-	-	-
△ 1 832	СЯРНА КИСЕЛИНА, ОТРАБОТЕНА	8	-	II	113	1 L	E0	P001	-	IBC02	B20
△ 1 833	СЯРНА КИСЕЛИНА	8	-	II	-	1 L	E2	P001	-	IBC02	-
△ 1 834	СУЛФУРИЛ ХЛОРИД	6.1	8	I	354	0	E0	P602	-	-	-
△ 1 835	РАЗТВОР НА ТЕТРАМЕТИЛАМОНИЕВ ХИДРОКСИД	8	-	II	-	1 L	E2	P001	-	IBC02	-
△ 1 835	РАЗТВОР НА ТЕТРАМЕТИЛАМОНИЕВ ХИДРОКСИД	8	-	III	223	5 L	E1	P001 LP01	-	IBC03	-
△ 1 836	ТИОНИЛ ХЛОРИД	8	-	I	-	0	E0	P802	-	-	-
△ 1 837	ТИОФОСФОРИЛ ХЛОРИД	8	-	II	-	1 L	E0	P001	-	IBC02	-
△ 1 838	ТИТАНОВ ТЕТРАХЛОРИД	6.1	8	I	354	0	E0	P602	-	-	-
△ 1 839	ТРИХЛОРОЦЕТНА КИСЕЛИНА, ТВЪРДА	8	-	II	-	1 kg	E2	P002	-	IBC08	B4 B21
△ 1 840	РАЗТВОР НА ЦИНКОВ ХЛОРИД	8	- P	III	223	5 L	E1	P001 LP01	-	IBC03	-
△ 1 841	АЦЕТАЛДЕХИД АМОНЯК	9	-	III	-	5 kg	E1	P002 LP02	-	IBC08	B3 B6
△ 1 843	АМОНИЕВ ДИНИТРО-о-КРЕСОЛАТ, ТВЪРД	6.1	- P	II	-	500 g	E4	P002	-	IBC08	B4 B21
△ 1 845	ВЪГЛЕРОДЕН ДИОКСИД, ТВЪРД (СУХ ЛЕД)	9	-	-	-	0	E0	P003	PP18	-	-



Преносими цистерни и контейнери за насипни товари			EmS	Складиране и работа	Отделяне	Свойства и наблюдения	ООН №
(12)	Инструкции за цистерни (13) 4.2.5 4.3	Разпоредби (14) 4.2.5	(15) 5.4.3.2 7.8	(16a) 7.1 7.3-7.7	(16b) 7.2-7.7	(17)	(18)
-	T20	TP2 TP13	F-A, S-B	Категория C SW2 SW15	SGG1a SG36 SG49	Безцветна, маслена течност, може да бъде частично кристализирана. Разтвор на различни количества серен триоксид в сярна киселина. Реагира бурно с вода и органичен материал, генерирайки топлина. При наличието на влага - силно корозивна за повечето метали. Токсично при поглъщане, при контакт с кожата или при вдишване. Причинява тежки изгаряния на кожата, очите и лигавиците.	1 831
-	T8	TP2	F-A, S-B	Категория C SW15	SGG1a SG36 SG49	Сярна киселина, обикновено с висока концентрация, която е била използвана в химични процеси. Силно корозивен за повечето метали.	1 832
-	T7	TP2	F-A, S-B	Категория B SW2	SGG1 SG36 SG49	Разтвор на серен диоксид във вода, със задушавача миризма. Корозивна за повечето метали. Парите дразнят лигавиците.	1 833
-	T20	TP2 TP13	F-A, S-B	Категория D SW2	SGG1 SG36 SG49	Безцветна течност с остър мирис. Точка на кипене: 69°C. Реагира бурно с вода, като отделя водороден хлорид, дразнещ и корозивен газ под формата на бели пари. При наличие на влага - силно корозивна за повечето метали. Причинява тежки изгаряния на кожата, очите и лигавиците. Силно токсична при поглъщане, при контакт с кожата или при вдишване. Смесва се с вода. Реагира бурно с киселини.	1 834
-	T7	TP2	F-A, S-B	Категория A	SGG2 SGG18 SG35	Вижте позицията по-горе.	1 835
-	T7	TP2	F-A, S-B	Категория A	SGG2 SGG18 SG35	Жълта или червена течност. Точка на кипене: 79°C. Реагира бурно свода, отделяйки водороден хлорид и серен диоксид, дразнещи и корозивни газове. При наличие на влага - силно корозивна за повечето метали. Причинява тежки изгаряния на кожата, очите и лигавиците.	1 836
-	T7	TP2	F-A, S-B	Категория C SW2	SGG1 SG36 SG49	Безцветна течност с остър мирис. Реагира бурно с вода, отделяйки водороден хлорид, дразнещ и корозивен газ под формата на бели пари. При наличие на влага - силно корозивна за повечето метали. Парите дразнят лигавиците.	1 837
-	T20	TP2 TP13 TP37	F-A, S-B	Категория D SW2	SGG1 SGG7 SG36 SG49	Безцветна течност. Реагира бурно с вода, отделяйки водороден хлорид, дразнещ и корозивен газ под формата на бели пари. При наличие на влага - силно корозивна за повечето метали. Силно токсична при поглъщане, при контакт с кожата или при вдишване. Причинява изгаряния по кожата, очите и лигавиците.	1 838
-	T3	TP33	F-A, S-B	Категория A	SGG1 SG36 SG49	Безцветни, втечняващи се на въздух кристали. Точка на топене на чистото вещество: 58°C. При наличие на влага - корозивна за повечето метали. Причинява изгаряния по кожата, очите и лигавиците.	1 839
-	T4	TP2	F-A, S-B	Категория A	SGG1 SGG7 SG36 SG49	Безцветна течност. Леко корозивна за повечето метали. Причинява изгаряния по кожата, очите и лигавиците.	1 840
-	T1	TP33	F-A, S-B	Категория A	SG29	Бяло кристално твърдо вещество. Разтворимо във вода. При нагряване се разгражда на амоняк и ацеталдехид.	1 841
-	T3	TP33	F-A, S-A	Категория B	SGG2 SG15 SG16 SG30 SG63	Може да поддържа горенето и да гори без кислород. При пожар отделя токсични пари. Образува изключително чувствителни експлозивни съединения с олово, сребро или други тежки метали и техните съединения. Токсично при поглъщане, при контакт с кожата или при вдишване.	1 843
-	-	-	F-C, S-V	Категория C SW2	-	Незапалим газ под форма на бяло твърдо вещество. Бавно отделя пари, които са по-тежки от въздуха (1,5). Вдишването на пари може да доведе до безсъзнание. Може да причини тежки изгаряния при контакт с кожата.	1 845

ООН №	Точно име на пратката (ТИП)	Клас или подразделение	Допълнителна(и) опасност(и)	Опаковъчна група	Специални разпоредби	Разпоредби за ограничени и освободени количества		Опаковка		Международен контейнер за насипни товари	
						Ограничени количества	Освободени количества	Инструкции	Разпоредби	Инструкции	Разпоредби
						(7a) 3.4	(7b) 3.5	(8) 4.1.4	(9) 4.1.4	(10) 4.1.4	(11) 4.1.4
(1)	(2) 3.1.2	(3) 2.0	(4) 2.0	(5) 2.0.1.3	(6) 3.3						
△ 1 846	ВЪГЛЕРОДЕН ТЕТРАХЛОРИД	6.1	— P	II	—	100 mL	E4	P001	—	IBC02	—
△ 1 847	КАЛИЕВ СУЛФИД, ХИДРАТИРАН с не по-малко от 30% вода от кристализация	8	—	II	—	1 kg	E2	P002	—	IBC08	B4 B21
△ 1 848	ПРОПИОНОВА КИСЕЛИНА с не по-малко от 10% и не по-малко от 90% киселина, маса	8	—	III	—	5 L	E1	P001 LP01	—	IBC03	—
△ 1 849	НАТРИЕВ СУЛФИД, ХИДРАТИРАН с не по-малко от 30% вода	8	—	II	—	1 kg	E2	P002	—	IBC08	B4 B21
1 851	ЛЕКАРСТВО, ТЕЧНО, НЕУПОМЕНАТО ДРУГАДЕ	6.1	—	II	221	100 mL	E4	P001	—	—	—
1 851	ЛЕКАРСТВО, ТЕЧНО, НЕУПОМЕНАТО ДРУГАДЕ	6.1	—	III	221 223	5 L	E1	P001 LP01	—	—	—
△ 1 854	БАРИЕВИ СПЛАВИ, ПИРОФОРНИ	4.2	—	I	—	0	E0	P404	PP31	—	—
1 855	КАЛЦИЙ, ПИРОФОРЕН или КАЛЦИЕВИ СПЛАВИ,	4.2	—	I	—	0	E0	P404	PP31	—	—
△ 1 856	ПИРОФОРНИ ПАРЦАЛИ, МАСЛЕНИ	4.2	—	—	29 117 973	0	E0	P003	PP19	IBC08	B3 B6
1 857	ТЕКСТИЛНИ ОТПАДЪЦИ, НАВЛАЖНЕНИ	4.2	—	III	117	0	E1	P410	—	—	—
1 858	ХЕКСАФЛУОРОПРОПИЛЕН (ХЛАДИЛЕН ГАЗ R 1216)	2.2	—	—	—	120 mL	E1	P200	—	—	—
1 859	СИЛИЦИЕВ ТЕТРАФЛУОРИД	2.3	8	—	—	0	E0	P200	—	—	—
1 860	ВИНИЛ ФЛУОРИД, СТАБИЛИЗИРАН	2.1	—	—	386	0	E0	P200	—	—	—
1 862	ЕТИЛ КРОТОНАТ	3	—	II	—	1 L	E2	P001	—	IBC02	—
1 863	ГОРИВО, АВИАЦИОННО, ТУРБИННИ ДВИГАТЕЛИ	3	—	I	—	500 mL	E3	P001	—	—	—
1 863	ГОРИВО, АВИАЦИОННО, ТУРБИННИ ДВИГАТЕЛИ	3	—	II	—	1 L	E2	P001	—	IBC02	—
1 863	ГОРИВО, АВИАЦИОННО, ТУРБИННИ ДВИГАТЕЛИ	3	—	III	223	5 L	E1	P001 LP01	—	IBC03	—
1 865	n-ПРОПИЛ НИТРАТ	3	—	II	26	1 L	E2	P001	—	—	—
1 866	РАЗТВОР НА СМОЛА запалим	3	—	I	—	500 mL	E3	P001	—	—	—
1 866	РАЗТВОР НА СМОЛА запалим	3	—	II	—	5 L	E2	P001	PP1	IBC02	—

Преносими цистерни и контейнери за насипни товари			EmS	Складиране и работа	Отделяне	Свойства и наблюдения	ООН №
(12)	Инструкции за цистерни	Разпоредби	(15)	(16a)	(16b)	(17)	(18)
	(13) 4.2.5 4.3	(14) 4.2.5	5.4.3.2 7.8	7.1 7.3-7.7	7.2-7.7		
-	T7	TP2	F-A, S-A	Категория A SW2	SGG10	Безцветна летлива течност с тежки анестетични пари. Незапалима; при пожар отделя изключително токсични изпарения (фосген). Токсично при поглъщане, при контакт с кожата или при вдишване.	1 846
-	T3	TP33	F-A, S-B	Категория A	SGG18 SG35	Кристално твърдо вещество. Точка на топене: 60°C. Реагира бурно с киселини, отделяйки водороден сулфид, токсичен и запалим газ. Леко корозивна за повечето метали. Причинява изгаряния по кожата, очите и лигавиците.	1 847
-	T4	TP1	F-A, S-B	Категория A	SGG1 SG36 SG49	Безцветна течност с остър мирис. Смесва се с вода. Корозивна за олово и повечето други метали. Изгаря кожата. Изпаренията дразнят лигавиците.	1 848
-	T3	TP33	F-A, S-B	Категория A	SGG18 SG35	Жълто-розови или бели, втечняващи се на въздух кристали, люспи или бучки. Точка на топене: 50°C. Разтворимо във вода. Реагира бурно с киселини, отделяйки сероводород, токсичен и запалим газ. Леко корозивна за повечето метали. Причинява изгаряния по кожата, очите и лигавиците.	1 849
-	-	-	F-A, S-A	Категория C SW2	-	Токсично при поглъщане, при контакт с кожата или при вдишване.	1 851
-	-	-	F-A, S-A	Категория C SW2	-	Вижте позицията по-горе.	1 851
-	T21	TP7 TP33	F-G, S-M	Категория D H1	SGG15 SG26	Предразположена към спонтанно възпламеняване във въздуха. Ако се разклати, може да предизвика искри. При контакт с вода отделя водород, запалим газ.	1 854
-	-	-	F-G, S-M	Категория D H1	SG26	Предразположена към спонтанно възпламеняване във въздуха. Ако се разклати, може да предизвика искри. При контакт с вода отделя водород, запалим газ.	1 855
-	-	-	F-A, S-J	Категория A	-	Може да се възпламени спонтанно във въздуха в зависимост от масленото съдържание.	1 856
-	-	-	F-A, S-J	Категория A	-	Може да се възпламени спонтанно във въздуха в зависимост от съдържанието на влага.	1 857
-	T50	-	F-C, S-V	Категория A	-	Незапалим газ. Много по-тежък от въздуха (5,2).	1 858
-	-	-	F-C, S-U	Категория D SW2	-	Незапалим, токсичен и корозивен газ с остра миризма. Корозивен за метали. Произвежда водороден флуорид във влажен въздух. Много по-тежък от въздуха (3,6). Силно дразнещ за кожата, очите и лигавиците.	1 859
-	-	-	F-D, S-U	Категория E SW1 SW2	-	Запалим газ. Граници на взривяване: 2,9% до 29%. По-тежък от въздуха (1,6).	1 860
-	T	TP2	F-E, S-D	Категория B	-	Безцветна течност с остър мирис. Температура на възпламеняване: 2°C с.с. Не се смеси с вода.	1 862
-	4	TP1 TP8 TP28	F-E, S-E	Категория E	-	Интервал на кипене: -14°C и нагоре. Не се смеси с вода.	1 863
-	T11	TP1 TP8	F-E, S-E	Категория B	-	Не се смеси с вода.	1 863
-	T4	TP1	F-E, S-E	Категория A	-	Вижте позицията по-горе.	1 863
-	T2	-	F-E, S-D	Категория D	SG6 SG8 SG10 SG12	Бяла до сламено оцветена течност с мирис на етер. Температура на възпламеняване: 20°C с.с. Граници на взривяване: 2% до 100%. Не се смеси с вода. Оксидиращ материал. Може да експлодира при нагриване. Вреден при поглъщане или вдишване.	1 865
-	T11	TP1 TP8 TP28	F-E, <u>S-E</u>	Категория E	-	Смесимостта с вода зависи от състава.	1 866
-	T4	TP1 TP8	F-E, <u>S-E</u>	Категория B	-	Вижте позицията по-горе.	1 866

△	ООН №	Точно име на пратката (ТИП)	Клас или подразделение	Допълнителна(и) опасност(и)	Опаковъчна група	Специални разпоредби	Разпоредби за ограничени и освободени количества		Опаковка		Международен контейнер за насипни товари	
							Ограничени количества	Освободени количества	Инструкции	Разпоредби	Инструкции	Разпоредби
(1)	(2)	3.1.2	(3)	(4)	(5)	(6)	(7a)	(7b)	(8)	(9)	(10)	(11)
			2.0	2.0	2.0.1.3	3.3	3.4	3.5	4.1.4	4.1.4	4.1.4	4.1.4
	1 866	РАЗТВОР НА СМОЛА запалим	3	–	III	223 955	5 L	E1	P001 LP01	PP1	IBC03	–
	1 868	ДЕКАБОРАН	4.1	6.1	II	–	1 kg	E0	P002	PP31	IBC06	B21
	1 869	МАГНЕЗИЙ или МАГНЕЗИЕВИ СПЛАВИ с повече от 50% магнезий под формата на пелети, стружки или ленти	4.1	–	III	59 920	5 kg	E1	P002 LP02	PP100 L3	IBC08	B4
	1 870	КАЛИЕВ БОРОХИДРИД	4.3	–	I	–	0	E0	P403	PP31	–	–
	1 871	ТИТАНИЕВ ХИДРИД	4.1	–	II	–	1 kg	E2	P410	PP31 PP40	IBC04	–
△	1 872	ОЛОВЕН ОКСИД	5.1	–	III	–	5 kg	E1	P002 LP02	–	IBC08	B3
△	1 873	ПЕРХЛОРНА КИСЕЛИНА с повече от 50%, но не повече от 72% киселина, маса	5.1	8	I	900	0	E0	P502	PP28	–	–
	1 884	БАРИЕВ ОКСИД	6.1	–	III	–	5 kg	E1	P002 LP02	–	IBC08	B3
	1 885	БЕНЗИДИН	6.1	–	II	–	500 g	E4	P002	–	IBC08	B4 B21
	1 886	БЕНЗИЛИДЕН ХЛОРИД	6.1	–	II	–	100 mL	E4	P001	–	IBC02	–
△	1 887	БРОМОХЛОРМЕТАН	6.1	–	III	–	5 L	E1	P001 LP01	–	IBC03	–
△	1 888	ХЛОРОФОРМ	6.1	–	III	–	5 L	E1	P001 LP01	–	IBC03	–
△	1 889	ЦИАНОГЕН БРОМИД	6.1	8 P	I	–	0	E0	P002	PP31	–	–
△	1 891	ЕТИЛ БРОМИД	6.1	–	II	–	100 mL	E4	P001	–	IBC02	B8
	1 892	ЕТИЛДИХЛОРОАРСИН	6.1	– P	I	354	0	E0	P602	–	–	–
△	1 894	ФЕНИЛЖИВАЧЕН ХИДРОКСИД	6.1	– P	II	–	500 g	E4	P002	–	IBC08	B4 B21
△	1 895	ФЕНИЛЖИВАЧЕН НИТРАТ	6.1	– P	II	–	500 g	E4	P002	–	IBC08	B4 B21
			6.1	– P	II	–	500 g	E4	P002	–	IBC08	B4 B21

Преносими цистерни и контейнери за насипни товари			EmS	Складиране и работа	Отделяне	Свойства и наблюдения	ООН №
(12)	Инструкции за цистерни (13) 4.2.5 4.3	Разпоредби (14) 4.2.5	(15) 5.4.3.2 7.8	(16a) 7.1 7.3-7.7	(16b) 7.2-7.7	(17)	(18)
-	T2	TP1	F-E, <del>S-E</del>	Категория A	-	Смесимостта с вода зависи от състава.	1 866
-	T3	TP33	F-A, S-G	Категория A	SG1  7	Безцветни кристали. Слабо разтворимо във вода. Парите могат да образуват експлозивна смес във въздуха. Образова експлозивни и изключително чувствителни смеси с оксидиращи вещества. Токсично при поглъщане, при контакт с кожата или при вдишване на прах.	1 868
-	T1	TP33	F-G, S-G	Категория A H1	SG17 SG25 SG26 SG32 SG35	Сребрист бял метал. Изгаря със силна бяла светлина и топлина. При контакт с вода, особено морска, може да образува водород, запалим газ. Реагира лесно с киселини и сода каустик, отделяйки водород. Реагира лесно с железен оксид, създавайки термитен ефект. Образова експлозивни смеси с оксидиращи вещества.	1 869
-	-	-	F-G, S-O	Категория E H1	SG36 SG52	Бял кристален прах. При контакт с вода, киселини или влага се отделя водород, който може да се възпламени от топлината на реакцията.	1 870
-	T3	TP33	F-A, S-G	Категория E	SG26 SG35	Тъмносив прах или кристали.	1 871
-	T1	TP33	F-A, S-Q	Категория A	-	Кафяв прах или кристали. Неразтворимо във вода. Вредно при поглъщане. Безцветна течност. Смесите със запалими материали могат да се възпламенят спонтанно и при пожар, удар или триене може да предизвика експлозия. Силно корозивен за повечето метали. Причинява изгаряния по кожата, очите и лигавиците. Превозът на ПЕРХЛОРНА КИСЕЛИНА с повече от 72% киселина, маса, е забранен.	1 872
-	T10	TP1	F-A, S-Q	Категория D	SGG7 SGG9  SGG1a SG16 SG36 SG49	Бяло твърдо вещество. Отделя топлина при контакт с вода. Токсично при поглъщане, при контакт с кожата или при вдишване на прах.	1 873
-	T1	TP33	F-A, S-A	Категория A	-	Бяло кристално твърдо вещество. Токсично при поглъщане, при контакт с кожата или при вдишване.	1 884
-	T3	TP33	F-A, S-A	Категория A	-	Безцветна течност, отделяща пари, които дразнят очите и кожата („сълзотворен газ“). Токсично при поглъщане, при контакт с кожата или при вдишване.	1 885
-	T7	TP2	F-A, S-A	Категория D SW2	-	Бистра, безцветна, летлива течност с мирис на хлороформ. Не се смесва с вода. При пожар се отделят изключително токсични изпарения (фосген). Токсично при поглъщане, при контакт с кожата или при вдишване.	1 886
-	T4	TP1	F-A, S-A	Категория A	-  SGG10	Безцветна, летлива течност. Точка на кипене: 61°C. Незапалима. При пожар се отделят изключително токсични изпарения (фосген). Токсично при поглъщане, при контакт с кожата или при вдишване. Анестетична.	1 887
-	T7	TP2	F-A, S-A	Категория A SW2	SGG10	Безцветни кристали, отделящи токсични пари, които са дразнещи и предизвикват сълзене. Точка на топене: приблизително 52°C. Температура на кипене: приблизително 62°C. При контакт с вода отделя водороден бромид и водороден цианид, които са силно токсични, запалими и корозивни газове. Силно токсична при поглъщане, при контакт с кожата или при вдишване. Причинява изгаряния по кожата, очите и лигавиците.	1 888
-	T6	TP33	F-A, S-B	Категория D SW2	SGG6 SG35	Безцветни кристали, отделящи токсични пари, които са дразнещи и предизвикват сълзене. Точка на топене: приблизително 52°C. Температура на кипене: приблизително 62°C. При контакт с вода отделя водороден бромид и водороден цианид, които са силно токсични, запалими и корозивни газове. Силно токсична при поглъщане, при контакт с кожата или при вдишване. Причинява изгаряния по кожата, очите и лигавиците.	1 889
-	T7	TP2 TP13	F-A, S-A	Категория B SW2 SW5	SGG10	Безцветна летлива течност, отделяща дразнещи пари с наркотичен ефект. Точка на кипене: 38°C. Парите могат да се възпламенят от електрическа искра или подобни източници на запалване. Токсично при поглъщане, при контакт с кожата или при вдишване.	1 891
-	T20						
-	T3	TP2 TP13	F-A, S-A	Категория D SW2	-	Безцветна течност, отделяща дразнещи пари („сълзотворен газ“). Силно токсична при поглъщане, при контакт с кожата или при вдишване.	1 892
-	T3	TP33	F-A, S-A	Категория A	SGG7 SGG11	Бели кристали или прах. Разтворимо във вода. Токсично при поглъщане, при контакт с кожата или при вдишване на	1 894
-		TP33	F-A, S-A	Категория A	SGG7 SGG11	Бели кристали или прах. Токсично при поглъщане, при контакт с кожата или при вдишване.	1 895

△	ООН №	Точно име на пратката (ТИП)	Клас или подразделение	Допълнителна(и) опасност(и)	Опаковъчна група	Специални разпоредби	Разпоредби за ограничени и освободени количества		Опаковка		Международен контейнер за насипни товари	
							Ограничени количества	Освободени количества	Инструкции	Разпоредби	Инструкции	Разпоредби
(1)	(2)	3.1.2	(3) 2.0	(4) 2.0	(5) 2.0.1.3	(6) 3.3	(7a) 3.4	(7b) 3.5	(8) 4.1.4	(9) 4.1.4	(10) 4.1.4	(11) 4.1.4
△	1 897	ТЕТРАХЛОРОЕТИЛЕН	6.1	– P	III	–	5 L	E1	P001 LP01	–	IBC03	–
△	1 898	АЦЕТИЛ ЙОДИД	8	–	II	–	1 L	E2	P001	–	IBC02	–
△	1 902	ДИИЗООКТИЛ КИСЕЛ ФОСФАТ	8	–	III	–	5 L	E1	P001 LP01	–	IBC03	–
	1 903	ДЕЗИНФЕКТАНТ, ТЕЧЕН, КОРОЗИВЕН, НЕУПОМЕНАТ ДРУГАДЕ	8	–	I	274	0	E0	P001	–	–	–
	1 903	ДЕЗИНФЕКТАНТ, ТЕЧЕН, КОРОЗИВЕН, НЕУПОМЕНАТ ДРУГАДЕ	8	–	II	274	1 L	E2	P001	–	IBC02	–
		ДЕЗИНФЕКТАНТ, ТЕЧЕН, КОРОЗИВЕН, НЕУПОМЕНАТ ДРУГАДЕ	8	–	III	223 274	5 L	E1	P001 LP01	–	IBC03	–
△	1 905	СЕЛЕНОВА КИСЕЛИНА	8	–	I	–	0	E0	P002	–	IBC07	B1
△	1 906	СЯРНА КИСЕЛИНА, РЕГЕНЕРИРАНА ОТ КИСЕЛ ГУДРОН	8	–	II	–	1 L	E0	P001	–	IBC02	–
△	1 907	НАТРОНКАЛК с повече от 4% натриев хидроксид	8	–	III	62	5 kg	E1	P002 LP02	–	IBC08	B3
△	1 908	РАЗТВОР НА ХЛОРИТ	8	–	II	274 352	1 L	E2	P001	–	IBC02	–
△	1 908	РАЗТВОР НА ХЛОРИТ	8	–	III	223 274 352	5 L	E1	P001 LP01	–	IBC03	–
	1 910	КАЛЦИЕВ ОКСИД	8	–	–	960	–	–	–	–	–	–
	1 911	ДИБОРАН	2.3	2.1	–	–	0	E0	P200	–	–	–
	1 912	СМЕС ОТ МЕТИЛ ХЛОРИД И МЕТИЛЕН ХЛОРИД	2.1	–	–	228	0	E0	P200	–	–	–
	1 913	НЕОН, ОХЛАДЕНА ТЕЧНОСТ	2.2	–	–	–	120 mL	E1	P203	–	–	–
	1 914	БУТИЛ ПРОПИОНАТИ	3	–	III	–	5 L	E1	P001 LP01	–	IBC03	–
	1 915	ЦИКЛОХЕКСАНОН	3	–	III	–	5 L	E1	P001 LP01	–	IBC03	–

Преносими цистерни и контейнери за насипни товари			EmS	Складиране и работа	Изолация	Свойства и наблюдения	ООН №
(12)	Инструкции за цистерни (13) 4.2.5 4.3	Разпоредби (14) 4.2.5	(15) 5.4.3.2 7.8	(16a) 7.1 7.3-7.7	(16b) 7.2-7.7	(17)	(18)
-	T4	TP1	F-A, S-A	Категория A SW2	SGG10	Безцветна течност с етеричен мирис. При пожар се отделят изключително токсични изпарения (фосген). Токсична при поглъщане, при контакт с кожата или при вдишване.	1 897
-	T7	TP2 TP13	F-A, S-B	Категория C SW2	SGG1 SG36 SG49	Безцветна течност. Реагира бурно с вода, отделяйки водороден йодид, дразнещ и корозивен газ под формата на бели пари. При наличие на влага - силно корозивна за повечето метали. Парите дразнят лигавиците.	1 898
-	T4	TP1	F-A, S-B	Категория A	SGG1 SG36 SG49	Маслена течност. Леко корозивна за повечето метали.	1 902
-	-	-	F-A, S-B	Категория B	-	Голямо разнообразие от корозивни течности. Причиняват изгаряния по кожата, очите и лигавиците.	1 903
-	-	-	F-A, S-B	Категория B	-	Вижте позицията по-горе.	1 903
-	-	-	F-A, S-B	Категория A	-	Вижте позицията по-горе.	1 903
-	T6	TP33	F-A, S-B	Категория A	SGG1 SG36 SG49	Бяло, силно втечняващо се на въздух, кристално, твърдо вещество. Точка на топене: 50°C. Разтворимо във вода. Реагира бурно с органични материали като дърво, памук или слама. При наличие на влага - корозивна за повечето метали. Причинява тежки изгаряния на кожата, очите и лигавиците.	1 905
-	T8	TP2 TP28	F-A, S-B	Категория C SW15	SGG1a SG36 SG49	Отпадъчна или отработена сярна киселина, обикновено страничен продукт от рафинирането на нефтени масла или сурови бензени. Силно корозивен за повечето метали.	1 906
-	T1	TP33	F-A, S-B	Категория A	SGG18 SG35	Втечняваща се на въздух, гранулирана смес от натриев хидроксид и калциев хидроксид. Реагира бурно с киселини. Реагира с амониеви соли, отделяйки амониев газ. При наличие на влага - корозивни за алуминий, цинк и калай. Причинява изгаряния по кожата, очите и лигавиците.	1 907
-	T7	TP2 TP24	F-A, S-B	Категория B	SGG5 SG6 SG8 SG10 SG12 SG20	Безцветна течност. При контакт с киселини отделя много дразнещи и корозивни газове. Оксидиращ разтвор. Може да причини пожар при контакт с органични материали като дърво, памук или слама. Леко корозивна за повечето метали. Причинява изгаряния по кожата, очите и лигавиците.	1 908
-	T4	TP2 TP24	F-A, S-B	Категория B	SGG5 SG6 SG8 SG10 SG12 SG20	Вижте позицията по-горе.	1 908
-	-	-	-	-	-	Не е предмет на разпоредбите на настоящия Кодекс, но може да бъде предмет на разпоредби, уреждащи превоза на опасни товари с други видове транспорт.	1 910
-	-	-	F-D, S-U	Категория D SW2	SG46	Втечен, запалим, токсичен, безцветен газ с неприятна миризма. Граници на взривяване: 0,9% до 98%. По-лек от въздуха (0,95). Може да се разгради над -18°C с образуването на водород и борни хидриди. Температура на самозапалване: 90°C. Токсичен при вдишване; образува борна киселина и вода чрез хидролиза в белите дробове.	1 911
-	T50	-	F-D, S-U	Категория D SW2	-	Разтвор на запалимия газ метил хлорид, ООН № 1063, в течен метилен хлорид.	1 912
-	T75	TP5	F-C, S-V	Категория D	-	Втечен, инертен газ. По-лек от въздуха (0,7).	1 913
-	T2	TP1	F-E, S-D	Категория A	-	Безцветни течности. Температура на възпламеняване: 32°C с.с. Не се смесва с вода.	1 914
-	T2	TP1	F-E, S-D	Категория A	-	Безцветна течност. Температура на възпламеняване: 38°C до 44°C с.с. Граници на взривяване: 1,1% до 9,4%. Не се смесва с вода.	1 915

△	ООН №	Точно име на пратката (ТИП)	Клас или подразделение	Допълнителна(и) опасност(и)	Опаковъчна група	Специални разпоредби	Разпоредби за ограничени и освободени количества		Опаковка		Международен контейнер за насипни товари	
							Ограничени количества (7a) 3.4	Освободени количества (7b) 3.5	Инструкции (8) 4.1.4	Разпоредби (9) 4.1.4	Инструкции (10) 4.1.4	Разпоредби (11) 4.1.4
(1)	(2) 3.1.2	(3) 2.0	(4) 2.0	(5) 2.0.1.3	(6) 3.3							
	1 916	2,2'-ДИХЛОРОДИЕТИЛ ЕТЕР	6.1	3	II	-	100 mL	E4	P001	-	IBC02	-
	1 917	ЕТИЛ АКРИЛАТ, СТАБИЛИЗИРАН	3	-	II	386	1 L	E2	P001	-	IBC02	-
	1 918	ИЗОПРОПИЛБЕНЗЕН	3	-	III	-	5 L	E1	P001 LP01	-	IBC03	-
	1 919	МЕТИЛ АКРИЛАТ, СТАБИЛИЗИРАН	3	-	II	386	1 L	E2	P001	-	IBC02	-
	1 920	НОНАНИ	3	- P	III	-	5 L	E1	P001 LP01	-	IBC03	-
	1 921	ПРОПИЛЕНИМИН, СТАБИЛИЗИРАН	3	6.1	I	386	0	E0	P001	-	-	-
△	1 922	ПИРОЛИДИН	3	8	II	-	1 L	E2	P001	-	IBC02	-
	1 923	КАЛЦИЕВ ДИТИОНИТ (КАЛЦИЕВ ХИДРОСУЛФИТ)	4.2	-	II	-	0	E2	P410	PP31	IBC06	B21
	1 928	МЕТИЛМАГНЕЗИЕВ БРОМИД В ЕТИЛОВ ЕТЕР	4.3	3	I	-	0	E0	P402	-	-	-
	1 929	КАЛИЕВ ДИТИОНИТ (КАЛИЕВ ХИДРОСУЛФИТ)	4.2	-	II	-	0	E2	P410	PP31	IBC06	B21
△	1 931	ЦИНКОВ ДИТИОНИТ (ЦИНКОВ ХИДРОСУЛФИТ)	9	-	III	-	5 kg	E1	P002 LP02	-	IBC08	B3
	1 932	ЦИРКОНИЙ, ОТПАДЪЧЕН	4.2	-	III	223	0	E0	P002 LP02	PP31 L4	IBC08	B4
△	1 935	РАЗТВОР НА ЦИАНИД, НЕУПОМЕНАТ ДРУГАДЕ	6.1	- P	I	274	0	E5	P001	-	-	-
△	1 935	РАЗТВОР НА ЦИАНИД, НЕУПОМЕНАТ ДРУГАДЕ	6.1	- P	II	274	100 mL	E4	P001	-	IBC02	-
△	1 935	РАЗТВОР НА ЦИАНИД, НЕУПОМЕНАТ ДРУГАДЕ	6.1	- P	III	223 274	5 L	E1	P001 LP01	-	IBC03	-
△	1 938	РАЗТВОР НА БРОМООЦЕТНА КИСЕЛИНА	8	-	II	-	1 L	E2	P001	-	IBC02	-
△	1 938	РАЗТВОР НА БРОМООЦЕТНА КИСЕЛИНА	8	-	III	223	5 L	E1	P001 LP01	-	IBC03	-
△	1 939	ФОСФОРЕН ОКСИБРОМИД	8	-	II	-	1 kg	E0	P002	-	IBC08	B4 B21



Преносими цистерни и контейнери за насипни товари			EmS	Складиране и работа	Отделяне	Свойства и наблюдения	ООН №
(12)	Инструкции за цистерни (13) 4.2.5 4.3	Разпоредби (14) 4.2.5	(15) 5.4.3.2 7.8	(16a) 7.1 7.3-7.7	(16b) 7.2-7.7	(17)	(18)
-	T7	TP2	F-E, S-D	Категория A	-	Безцветна, запалима течност. Температура на възпламеняване: 55°C с.с. Не се смесва с вода, но реагира с нея, образувайки корозивни и токсични изпарения. Токсично при поглъщане, при контакт с кожата или при вдишване.	1 916
-	T4	TP1 TP13	F-E, S-D	Категория C SW1 SW2	-	Безцветна течност с остър мирис. Температура на възпламеняване: 16°C с.с. Граници на взривяване: 1,8% до 14%. Не се смесва с вода. Дразни кожата, очите и лигавиците.	1 917
-	T2	TP1	F-E, S-E	Категория A	-	Безцветна течност с мирис на хлороформ. Температура на възпламеняване: 31°C с.с. Граници на взривяване: 0,9% до 6,5%. Не се смесва с вода.	1 918
-	T4	TP1 TP13	F-E, S-D	Категория C SW1	-	Безцветна, летлива течност с остър мирис. Температура на възпламеняване: -3°C с.с. Граници на взривяване: 1,2% до 25%. Не се смесва с вода. Вредно при вдишване. Дразни кожата, очите и лигавиците.	1 919
-	T2	TP2	F-E, S-E	Категория A	-	Безцветни течности. Граници на взривяване: 0,8% до 2,9%. нормален-НОНАН: температура на възпламеняване 31°C с.с. Не се смесва с вода. Дразни кожата, очите и лигавиците.	1 920
-	T14	TP2 TP13	F-E, S-D	Категория D SW1 SW2	-	Безцветна течност с амонячен мирис. Температура на възпламеняване: -4°C о.с. Смесва се с вода. Токсично при поглъщане, при контакт с кожата или при вдишване. Причинява изгаряния на кожата и очите.	1 921
-	T7	TP1	F-E, S-C	Категория B SW2	SGG18 SG35	Безцветна до бледожълта течност с амонячен мирис. Реагира бурно с киселини. Температура на възпламеняване: 3°C с.с. Смесва се с вода. Вредно при вдишване. Причинява изгаряния по кожата, очите и лигавиците.	1 922
-	T3	TP33	F-A, S-J	Категория E H1	-	Предразположено към нагриване и samozапалване във въздуха и на отделяне на серен диоксид, дразнещ газ.	1 923
-	-	-	F-G, S-L	Категория D H1	SG26	Безцветна жълтеникава течност. Разгражда се бурно при контакт с вода. Разливите се samozапалват.	1 928
-	T3	TP33	F-A, S-J	Категория E H1	-	Предразположено към нагриване и samozапалване във въздуха и на отделяне на серен диоксид, дразнещ газ.	1 929
-	T1	TP33	F-A, S-J	Категория A H1	SGG7 SG11 SG20	Бял, аморфен твърд материал. Разтворимо във вода. Може да се нагрива при контакт с влага и това води до отделяне на серен диоксид, силно дразнещ газ. Отделя серен диоксид и при контакт с киселини.	1 931
-	T1	TP33	F-G, S-L	Категория D H1	SG26	Частици с размер, по-голям от 840 микрона. Лесно запалим; може да се възпламени спонтанно във въздуха. При контакт с вода може да отдели водород, запалим газ.	1 932
-	T14	TP2 TP13 TP27	F-A, S-A	Категория B SW2	SGG6 SG35	Течност, отделяща токсични пари. Реагира с киселини или киселинни пари, отделяйки циановодород, силно токсичен и запалим газ. Токсично при поглъщане, при контакт с кожата	1 935
-	T11	TP2 TP13 TP27	F-A, S-A	Категория A SW2	SGG6 SG35	Вижте позицията по-горе.	1 935
-	T7	TP2 TP13 TP27	F-A, S-A	Категория A SW2	SGG6 SG35	Вижте позицията по-горе.	1 935
-	T7	TP2	F-A, S-B	Категория A SW2	SGG1 SG36 SG49	Корозивна за повечето метали. Вредно при поглъщане. Причинява изгаряния на очите и кожата.	1 938
-	T7	TP2	F-A, S-B	Категория A SW2	SGG1 SG36 SG49	Вижте позицията по-горе.	1 938
-	T3	TP33	F-A, S-B	Категория C SW1 SW2 H2	SGG1 SG36 SG49	Безцветни кристали. Точка на топене: 56°C. Реагира бурно с вода, образувайки водороден бромид, токсичен и корозивен газ под формата на бели пари. Реагира бурно с органични материали (като дърво, памук, слама) и причинява пожар. Разгражда се при нагриване, като отделя токсични и корозивни газове. При пожар се отделят токсични и корозивни газове. При наличие на влага - силно корозивна за повечето метали. Причинява изгаряния по кожата, очите и лигавиците.	1 939

△ ООН №	Точно име на пратката (ТИП)  (2) 3.1.2	Клас или подразделение  (3) 2.0	Допълнителна(и) опасност(и)  (4) 2.0	Опаковъчна група  (5) 2.0.1.3	Специални разпоредби  (6) 3.3	Разпоредби за ограничени и освободени количества		Опаковка		Международен контейнер за насипни товари	
						Ограничени количества  (7a) 3.4	Освободени количества  (7b) 3.5	Инструкции  (8) 4.1.4	Разпоредби  (9) 4.1.4	Инструкции  (10) 4.1.4	Разпоредби  (11) 4.1.4
△ 1 940	ТИОГЛИКОЛОВА КИСЕЛИНА	8	-	II	-	1 L	E2	P001	-	IBC02	-
1 941	ДИБРОМОДИФЛУОРОМЕТАН	9	-	III	-	5 L	E1	P001 LP01	-	-	-
△ 1 942	АМОНИЕВ НИТРАТ с не повече от 0,2% запалими вещества, включително всяко органично вещество, изчислено като въглерод, с изключение на добавените вещества	5.1	-	III	900 952 967	5 kg	E1	P002 LP02	-	IBC08	B3
1 944	КЛЕЧКИ, КИБРИТЕНИ (хартиени, картонени или за запалване с удар върху кутия)	4.1	-	III	293 294	5 kg	E1	P407	-	-	-
△ 1 945	КИБРИТЕНИ КЛЕЧКИ, ВОСЪЧНИ	4.1	-	III	293 294	5 kg	E1	P407	-	-	-
1 950	АЕРОЗОЛИ „ВЕСТА“	2	- Вижте SP63	-	63 190 277 327 344 381 959	Виж SP277	E0	P207 LP200	PP87 L2	-	-
1 951	АРГОН, ОХЛАДЕН, ТЕЧЕН	2.2	-	-	-	120 mL	E1	P203	-	-	-
1 952	СМЕС ОТ ЕТИЛЕНОВ ОКСИД И ВЪГЛЕРОДЕН ДИОКСИД с не повече от 9% етиленов оксид	2.2	-	-	-	120 mL	E1	P200	-	-	-
1 953	СГЪСТЕН ГАЗ, ТОКСИЧЕН, ЗАПАЛИМ, НЕУПОМЕНАТ ДРУГАДЕ	2.3	2.1	-	274	0	E0	P200	-	-	-
△ 1 954	СГЪСТЕН ГАЗ, ЗАПАЛИМ, НЕУПОМЕНАТ ДРУГАДЕ	2.1	-	-	274 392	0	E0	P200	-	-	-
1 955	СГЪСТЕН ГАЗ, ТОКСИЧЕН, НЕУПОМЕНАТ ДРУГАДЕ	2.3	-	-	274	0	E0	P200	-	-	-
1 956	СГЪСТЕН ГАЗ, НЕУПОМЕНАТ ДРУГАДЕ	2.2	-	-	274 378	120 mL	E1	P200	-	-	-
1 957	ДЕУТЕРИЙ, СГЪСТЕН	2.1	-	-	-	0	E0	P200	-	-	-
1 958	1,2-ДИХЛОРО-1,1,2,2,2-ТЕТРАФЛУОРЕТАН (ХЛАДИЛЕН АГЕНТ R 114)	2.2	-	-	-	120 mL	E1	P200	-	-	-
1 959	1,1-ДИФЛУОРЕТИЛЕН (ХЛАДИЛЕН АГЕНТ R 1132a)	2.1	-	-	-	0	E0	P200	-	-	-
1 961	ЕТАН, ОХЛАДЕН, ТЕЧЕН	2.1	-	-	-	0	E0	P203	-	-	-
1 962	ЕТИЛЕН	2.1	-	-	-	0	E0	P200	-	-	-
1 963	ХЕЛИЙ, ОХЛАДЕН, ТЕЧЕН	2.2	-	-	-	120 mL	E1	P203	-	-	-

Преносими цистерни и контейнери за насипни товари			EmS	Складиране и работа	Отделяне	Свойства и наблюдения	ООН №
(12)	Инструкции за цистерни (13) 4.2.5 4.3	Разпоредби (14) 4.2.5	(15) 5.4.3.2 7.8	(16a) 7.1 7.3-7.7	(16b) 7.2-7.7	(17)	(18)
-	T7	TP2	F-A, S-B	Категория А	SGG1 SG36 SG49	Безцветна течност със силен, много неприятен мирис. Корозивна за повечето метали. Вредно при поглъщане.	1 940
-	T11	TP2	F-A, S-A	Категория А SW1	-	Безцветна, тежка течност. Точка на кипене: 24°C. Не се смесва с вода. При пожар може да се образуват токсични пари. Токсично при поглъщане, при контакт с кожата или при вдишване. Дразни кожата, очите и лигавиците.	1 941
-	T1 BK2 BK3	TP33	F-H, S-Q	Категория С SW1 SW14 SW23	SGG2 SG16 SG42 SG45 SG47 SG48 SG51 SG56 SG58 SG59 SG61	Кристали, гранули или късове. Разтворимо във вода. Поддържа горенето. Голям пожар на борда на кораб, превозващ това вещество, може да доведе до риск от експлозия в случай на замърсяване (напр. с мазут) или силно ограничаване. Взрив в близост също може да доведе до риск от експлозия. При силно нагриване се разгражда, отделяйки токсични газове и газове, които поддържат горенето. Превозът на АМОНИЕВ НИТРАТ, който е предразположен към самонагриване в достатъчна степен, че да предизвика разграждане, е забранен.	1 942
-	-	-	F-A, S-I	Категория А	-	Предназначено за запалване върху предварително подготвена повърхност. Запалване чрез триене;	1 944
-	-	-	F-A, S-I	Категория В	-	може да е необходима предварително подготвена повърхност.	1 945
-	-	-	F-D, S-U	- SW1 SW22	SG69	-	1 950
-	T75	TP5	F-C, S-V	Категория D	-	Втечен, инертен газ. По-тежък от въздуха (1,4).	1 951
-	-	-	F-C, S-V	Категория А	-	Втечен, незапалим газ с мирис на етер. Граници на взривяване: 31% до 52%. По-тежък от въздуха (1,5).	1 952
-	-	-	F-D, S-U	Категория D SW2	-	-	1 953
-	-	-	F-D, S-U	Категория D SW2	-	-	1 954
-	-	-	F-C, S-U	Категория D SW2	-	-	1 955
-	-	-	F-C, S-V	Категория А	-	-	1 956
-	-	-	F-D, S-U	Категория E SW2	-	Запалим газ без мирис. Много по-лек от въздуха (0,14).	1 957
-	T50	-	F-C, S-V	Категория А	-	Втечен незапалим газ с мирис на хлороформ. Много по-тежък от въздуха (5,9). Точка на кипене: 4°C.	1 958
-	-	-	F-D, S-U	Категория E SW2	-	Запалим газ. Граници на взривяване: 2,3% до 25%. Много по-тежък от въздуха (2,2).	1 959
-	T75	TP5	F-D, S-U	Категория D SW2	-	Втечен, запалим газ със слаб мирис. Граници на взривяване: 3% до 16%. Малко по-тежък от въздуха (1,05).	1 961
-	-	-	F-D, S-U	Категория E SW2	-	Запалим газ. Граници на взривяване: 3% до 34%. Малко по-лек от въздуха (0,98).	1 962
-	T75	TP5 TP34	F-C, S-V	Категория D	-	Втечен, инертен газ. Много по-лек от въздуха (0,14).	1 963

Δ	ООН №	Точно име на пратката (ТИП)	Клас или подразделение	Допълнителна(и) опасност(и)	Опаковъчна група	Специални разпоредби	Разпоредби за ограничени и освободени количества		Опаковка		Международен контейнер за насипни товари	
							Ограничени количества (7a) 3.4	Освободени количества (7b) 3.5	Инструкции (8) 4.1.4	Разпоредби (9) 4.1.4	Инструкции (10) 4.1.4	Разпоредби (11) 4.1.4
(1)	(2) 3.1.2	(3) 2.0	(4) 2.0	(5) 2.0.1.3	(6) 3.3							
	1 964	ВЪГЛЕВОДОРОДНА ГАЗОВА СМЕС, СГЪСТЕНА, НЕУПОМЕНАТА ДРУГАДЕ	2.1	-	-	274	0	E0	P200	-	-	-
Δ	1 965	ВЪГЛЕВОДОРОДНА ГАЗОВА СМЕС, ВТЕЧЕНА, НЕУПОМЕНАТА ДРУГАДЕ	2.1	-	-	274 392	0	E0	P200	-	-	-
	1 966	ВОДОРОД, ОХЛАДЕН, ТЕЧЕН	2.1	-	-	-	0	E0	P203	-	-	-
	1 967	ИНСЕКТИЦИДЕН ГАЗ, ТОКСИЧЕН, НЕУПОМЕНАТ ДРУГАДЕ	2.3	-	-	274	0	E0	P200	-	-	-
	1 968	ИНСЕКТИЦИДЕН ГАЗ, НЕУПОМЕНАТ ДРУГАДЕ	2.2	-	-	274	120 mL	E1	P200	-	-	-
Δ	1 969	ИЗОБУТАН	2.1	-	-	392	0	E0	P200	-	-	-
	1 970	КРИПТОН, ОХЛАДЕН, ТЕЧЕН	2.2	-	-	-	120 mL	E1	P203	-	-	-
	1 971	МЕТАН, СГЪСТЕН или ПРИРОДЕН ГАЗ, СГЪСТЕН с високо съдържание на метан	2.1	-	-	392 974	0	E0	P200	-	-	-
Δ	1 972	МЕТАН, ОХЛАДЕН, ТЕЧЕН или ПРИРОДЕН ГАЗ, ОХЛАДЕН, ТЕЧЕН с високо съдържание на метан	2.1	-	-	-	0	E0	P203	-	-	-
	1 973	СМЕС ОТ ХЛОРИД ФЛУОРИД МЕТАН И ХЛОРИД ПЕНТА ФЛУОРИД МЕТАН с фиксирана точка на кипене, с приблизително 49% хлорид флуорметан (ХЛАДИЛЕН АГЕНТ R 502)	2.2	-	-	-	120 mL	E1	P200	-	-	-
	1 974	ХЛОРИД ФЛУОРИД БРОМ-МЕТАН (ХЛАДИЛЕН АГЕНТ R 12B1)	2.3	5.1/8	-	-	0	E0	P200	-	-	-
	1 975	СМЕС ОТ АЗОТЕН ОКСИД И ДИНИТРОГЕН ТЕТРОКСИД (СМЕС ОТ АЗОТЕН ОКСИД И АЗОТЕН ДИОКСИД)	2.2	-	-	-	120 mL	E1	P200	-	-	-
	1 976	ОКТАФЛУОРИД ЦИКЛОБУТАН (ХЛАДИЛЕН АГЕНТ RC 318)	2.2	-	-	345 346	120 mL	E1	P203	-	-	-
	1 977	АЗОТ, ОХЛАДЕН, ТЕЧЕН	2.1	-	-	392	0	E0	P200	-	-	-
	1 978	ПРОПАН	2.2	-	-	-	120 mL	E1	P200	-	-	-
Δ	1 982	ТЕТРАФЛУОРИД МЕТАН (ХЛАДИЛЕН АГЕНТ R 14)	2.2	-	-	-	120 mL	E1	P200	-	-	-
	1 983	1-ХЛОРО-2,2,2-ТРИФЛУОРИД ЕТАН (ХЛАДИЛЕН АГЕНТ R 133a)	2.2	-	-	-	120 mL	E1	P200	-	-	-
	1 984	ТРИФЛУОРИД МЕТАН (ХЛАДИЛЕН АГЕНТ R 23)	2.2	-	-	-	120 mL	E1	P200	-	-	-

Преносими цистерни и контейнери за насипни товари			EmS	Складиране и работа	Отделяне	Свойства и наблюдения	ООН №
(12)	Инструкции за цистерни (13) 4.2.5 4.3	Разпоредби (14) 4.2.5	(15) 5.4.3.2 7.8	(16a) 7.1 7.3-7.7	(16b) 7.2-7.7	(17)	(18)
-	-	-	F-D, S-U	Категория E SW2	-	Запалими въгледородни газови смеси, получени от природен газ или чрез дестилация на минерални масла или въглища и др. Може да съдържат пропан, циклопропан, пропилен, бутан, бутилен и др., в различни пропорции. По-тежки от въздуха.	1 964
-	T50	-	F-D, S-U	Категория E SW2	-	Втечен запалим въгледороден газ, получен от природен газ или чрез дестилация на минерални масла или въглища и др. Може да съдържа пропан, циклопропан, пропилен, бутан, бутилен и др., в различни пропорции. По-тежък от въздуха.	1 965
-	T75	TP5 TP34	F-D, S-U	Категория D SW2	SG46	Втечен, запалим газ без мирис. Граници на взривяване: 4% до 75%. Много по-лек от въздуха (0,07).	1 966
-	-	-	F-C, S-U	Категория D SW2	-	Токсични смеси на инсектициди с втечени газове. Тези смеси могат да бъдат запалими.	1 967
-	-	-	F-C, S-V	Категория A	-	Незапалими и нетоксични смеси на инсектициди с втечени газове.	1 968
-	T50	-	F-D, S-U	Категория E SW2	-	Запалим въгледород. По-тежък от въздуха. Втечен, инертен газ. Много по-тежък от въздуха (2,9).	1 969
-	T75	TP5	F-C, S-V	Категория D	-	Запалим газ. Граници на взривяване: 5% до 16%. По-лек от въздуха (метан 0,55).	1 970
-	-	-	F-D, S-U	Категория E SW2	-	Втечен, запалим газ. Граници на взривяване: 5% до 16%. По-лек от въздуха (метан 0,55).	1 971
-	T75	TP5	F-D, S-U	Категория D SW2	-	Втечен, незапалим газ. Много по-тежък от въздуха (4,2).	1 972
-	T50	-	F-C, S-V	Категория A	-	Втечен, незапалим газ. Много по-тежък от въздуха (5,7).	1 973
-	T50	-	F-C, S-V	Категория A	-	Незапалими, токсични и корозивни, кафяви газови смеси с различен състав и остра миризма. Силен оксидиращ агент. По-тежък от въздуха. Силно дразнещ за кожата, очите и лигавиците. Токсичен при вдишване, със забавен ефект, подобно на фосген.	1 975
-	-	-	F-C, S-W	Категория D SW2	SG6 SG19	Втечен, незапалим газ. Много по-тежък от въздуха (7,0).	1 976
-	T50	-	F-C, S-V	Категория A	-	Втечен, незапалим газ без мирис. По-лек от въздуха (0,97). Мерките за ограничаване на течния азот и използваните фитинги трябва да са подходящи за потенциалната опасност за конструкцията на товарния контейнер или кораб в резултат на неправилна употреба или случаен разлив.	1 977
-	T75	TP5	F-C, S-V	Категория D	-	Запалим въгледороден газ. Граници на взривяване: 2,3% до 9,5%. По-тежък от въздуха (1,56).	1 978
-	T50	-	F-D, S-U	Категория E SW2	-	Незапалим газ. Много по-тежък от въздуха (3,1).	1 982
-	-	-	F-C, S-V	Категория A	-	Втечен, незапалим газ. Много по-тежък от въздуха (4,1). Точка на кипене: 7°C.	1 983
-	T50	-	F-C, S-V	Категория A	-	Втечен, незапалим газ. Много по-тежък от въздуха (2,4).	1 984
-	-	-	F-C, S-V	Категория A	-		

OOH №	Точно име на пратката (ТИП)	Клас или подразделение	Допълнителна(и) опасност(и)	Опаковъчна група	Специални разпоредби	Разпоредби за ограничени и освободени количества		Опаковка		Международен контейнер за насипни товари	
						Ограничени количества (7a) 3.4	Освободени количества (7b) 3.5	Инструкции (8) 4.1.4	Разпоредби (9) 4.1.4	Инструкции (10) 4.1.4	Разпоредби (11) 4.1.4
(1)	(2) 3.1.2	(3) 2.0	(4) 2.0	(5) 2.0.1.3	(6) 3.3						
1 986	АЛКОХОЛИ, ЗАПАЛИМИ, ТОКСИЧНИ, НЕУПОМЕНАТИ ДРУГАДЕ	3	6.1	I	274	0	E0	P001	-	-	-
1 986	АЛКОХОЛИ, ЗАПАЛИМИ, ТОКСИЧНИ, НЕУПОМЕНАТИ ДРУГАДЕ	3	6.1	II	274	1 L	E2	P001	-	IBC02	-
1 986	АЛКОХОЛИ, ЗАПАЛИМИ, ТОКСИЧНИ, НЕУПОМЕНАТИ ДРУГАДЕ	3	6.1	III	223 274	5 L	E1	P001	-	IBC03	-
1 987	АЛКОХОЛИ, НЕУПОМЕНАТИ ДРУГАДЕ	3	-	II	274	1 L	E2	P001	-	IBC02	-
1 987	АЛКОХОЛИ, НЕУПОМЕНАТИ ДРУГАДЕ	3	-	III	223 274	5 L	E1	P001 LP01	-	IBC03	-
1 988	АЛДЕХИДИ, ЗАПАЛИМИ ТОКСИЧНИ, НЕУПОМЕНАТИ ДРУГАДЕ	3	6.1	I	274	0	E0	P001	-	-	-
1 988	АЛДЕХИДИ, ЗАПАЛИМИ, ТОКСИЧНИ, НЕУПОМЕНАТИ ДРУГАДЕ	3	6.1	II	274	1 L	E2	P001	-	IBC02	-
1 988	АЛДЕХИДИ, ЗАПАЛИМИ, ТОКСИЧНИ, НЕУПОМЕНАТИ ДРУГАДЕ	3	6.1	III	223 274	5 L	E1	P001	-	IBC03	-
1 989	АЛДЕХИДИ, НЕУПОМЕНАТИ ДРУГАДЕ	3	-	I	274	0	E3	P001	-	-	-
1 989	АЛДЕХИДИ, НЕУПОМЕНАТИ ДРУГАДЕ	3	-	II	274	1 L	E2	P001	-	IBC02	-
1 989	АЛДЕХИДИ, НЕУПОМЕНАТИ ДРУГАДЕ	3	-	III	223 274	5 L	E1	P001 LP01	-	IBC03	-
1 990	БЕНЗАЛДЕХИД	9	-	III	-	5 L	E1	P001 LP01	-	IBC03	-
1 991	ХЛОРОПРЕН, СТАБИЛИЗИРАН	3	6.1	I	386	0	E0	P001	-	-	-
1 992	ЗАПАЛИМА ТЕЧНОСТ, ТОКСИЧНА, НЕУПОМЕНАТА ДРУГАДЕ	3	6.1	I	274	0	E0	P001	-	-	-
1 992	ЗАПАЛИМА ТЕЧНОСТ, ТОКСИЧНА, НЕУПОМЕНАТА ДРУГАДЕ	3	6.1	II	274	1 L	E2	P001	-	IBC02	-
1 992	ЗАПАЛИМА ТЕЧНОСТ, ТОКСИЧНА, НЕУПОМЕНАТА ДРУГАДЕ	3	6.1	III	223 274	5 L	E1	P001	-	IBC03	-
1 993	ЗАПАЛИМА ТЕЧНОСТ, НЕУПОМЕНАТА ДРУГАДЕ	3	-	I	274	0	E3	P001	-	-	-
1 993	ЗАПАЛИМА ТЕЧНОСТ, НЕУПОМЕНАТА ДРУГАДЕ	3	-	II	274	1 L	E2	P001	-	IBC02	-
1 993	ЗАПАЛИМА ТЕЧНОСТ, НЕУПОМЕНАТА ДРУГАДЕ	3	-	III	223 274 955	5 L	E1	P001 LP01	-	IBC03	-
1 994	ЖЕЛЕЗЕН ПЕНТАКАРБОНИЛ	6.1	3	I	354	0	E0	P601	-	-	-
1 999	КАТРАНИ, ТЕЧНИ, включително гудрони и разредени битуми	3	-	II	-	5 L	E2	P001	-	IBC02	-
1 999	КАТРАНИ, ТЕЧНИ, включително гудрони и разредени битуми	3	-	III	955	5 L	E1	P001 LP01	-	IBC03	-

Преносими цистерни и контейнери за насипни товари			Em S	Складиране и работа	Отделяне	Свойства и наблюдения	ООН №
(12)	Инструкции за цистерни	Разпоредби	(15)	(16a)	(16b)	(17)	(18)
	(13) 4.2.5 4.3	(14) 4.2.5					
-	T14	TP2 TP13 TP27	F-E, S-D	Категория E SW2	-	Токсично при поглъщане, при контакт с кожата или при вдишване.	1 986
-	T11	TP2 TP27	F-E, S-D	Категория B SW2	-	Вижте позицията по-горе.	1 986
-	T7	TP1 TP28	F-E, S-D	Категория A	-	Вижте позицията по-горе.	1 986
-	T7	TP1 TP8 TP28	F-E, S-D	Категория B	-	-	1 987
-	T4	TP1 TP29	F-E, S-D	Категория A	-	-	1 987
-	T14	TP2 TP13 TP27	F-E, S-D	Категория E SW2	-	Токсично при поглъщане, при контакт с кожата или при вдишване.	1 988
-	T11	TP2 TP27	F-E, S-D	Категория B SW2	-	Вижте позицията по-горе.	1 988
-	T7	TP1 TP28	F-E, S-D	Категория A	-	Вижте позицията по-горе.	1 988
-	T11	TP1 TP27	F-E, S-D	Категория E	-	-	1 989
-	T7	TP1 TP8 TP28	F-E, S-D	Категория B	-	-	1 989
-	T4	TP1 TP29	F-E, S-D	Категория A	-	-	1 989
-	T2	TP1	F-A, S-A	Категория A	-	Безцветно или жълтеникаво летливо масло с горчив бадемов мирис. Слабо разтворимо във вода. Дразни кожата, очите и лигавиците. Безцветна течност. Температура на възпламеняване:	1 990
-	T14	TP2 TP6 TP13	F-E, S-D	Категория D SW1 SW2	SGG10	-20°C с.с. Граници на взривяване: 2,5% до 12%. Слабо разтворимо във вода. Токсично при поглъщане, при контакт с кожата или при вдишване.	1 991
-	T14	TP2 TP13 TP27	F-E, S-D	Категория E SW2	-	Запалима токсична течност, която не е посочена по име в този клас или, поради характеристиките си, в някой друг клас. Токсично при поглъщане, при контакт с кожата или при вдишване.	1 992
-	T7	TP2 TP13	F-E, S-D	Категория B SW2	-	Вижте позицията по-горе.	1 992
-	T7	TP1 TP28	F-E, S-D	Категория A	-	Вижте позицията по-горе.	1 992
-	T11	TP1 TP27	F-E, <u>S-E</u>	Категория E	-	-	1 993
-	T7	TP1 TP8 TP28	F-E, <u>S-E</u>	Категория B	-	-	1 993
-	T4	TP1 TP29	F-E, <u>S-E</u>	Категория A	-	-	1 993
-	T22	TP2 TP13	F-E, S-D	Категория D SW2	-	Жълта до тъмночервена летлива запалима течност. Температура на възпламеняване: -15°C с.с. Граници на взривяване: 3,7% до 12,5%. Може да реагира с вода или пара, отделяйки въглероден монооксид, който е токсичен газ. Силно токсична при поглъщане, при контакт с кожата или при вдишване.	1 994
-	T3	TP3 TP29	F-E, S-E	Категория B	-	Подвижни течности, приготвени чрез смесване на асфалт с нефтен дестилат. Остра миризма. Не се смесва с вода.	1 999
-	T1	TP3	F-E, S-E	Категория A	-	Вижте позицията по-горе.	1 999

ООН №	Точно име на пратката (ТИП)	Клас или подразделение	Допълнителна(и) опасност(и)	Опаковъчна група	Специални разпоредби	Разпоредби за ограничени и освободени количества		Опаковка		Международен контейнер за насипни товари	
						Ограничени количества (7a) 3.4	Освободени количества (7b) 3.5	Инструкции (8) 4.1.4	Разпоредби (9) 4.1.4	Инструкции (10) 4.1.4	Разпоредби (11) 4.1.4
(1)	(2) 3.1.2	(3) 2.0	(4) 2.0	(5) 2.0.1.3	(6) 3.3						
2 000	ЦЕЛУЛОИДИ, на блокове, пръчки, рула, листове, тръби и т.н. с изключение на парчета	4.1	-	III	223 383	5 kg	E1	P002 LP02	PP7	-	-
2 001	КОБАЛТОВИ НАФТЕНАТИ, НА ПРАХ	4.1	-	III	-	5 kg	E1	P002 LP02	-	IBC08	B3
2 002	ЦЕЛУЛОИД, НА ПАРЧЕТА	4.2	-	III	223	0	E0	P002 LP02	PP8	IBC08	B3
2 004	МАГНЕЗИЕВА ДИАМИДНА ПЛАСТМАСА, БАЗИРАНА НА НИТРОЦЕЛУЛОЗА, САМОНАГРЯВАЩА СЕ, НЕУПОМЕНАТА ДРУГАДЕ	4.2	-	II	-	0	E2	P410	PP31	IBC06	-
2 006	ЦИРКОНИЙ НА ПРАХ, СУХ	4.2	-	III	274	0	E0	P002	-	-	-
2 008	ЦИРКОНИЙ НА ПРАХ, СУХ	4.2	-	I	-	0	E0	P404	PP31	-	-
2 008	ЦИРКОНИЙ НА ПРАХ, СУХ	4.2	-	II	-	0	E2	P410	PP31	IBC06	B21
2 008	ЦИРКОНИЙ, СУХ готови листове, ленти или тел	4.2	-	III	223	0	E1	P002 LP02	PP31 L4	IBC08	B4
2 009	МАГНЕЗИЕВ ХИДРИД	4.2	-	III	223	0	E1	P002 LP02	PP31 L4	-	-
2 010	МАГНЕЗИЕВ ФОСФИД	4.3	-	I	-	0	E0	P403	PP31	-	-
2 011	КАЛИЕВ ФОСФИД	4.3	6.1	I	-	0	E0	P403	PP31	-	-
2 012	СТРОНЦИЕВ ФОСФИД	4.3	6.1	I	-	0	E0	P403	PP31	-	-
2 013	ВОДОРОДЕН ПЕРОКСИД, ВОДЕН РАЗТВОР с не по-малко от 20%, но не повече от 60% водороден пероксид (стабилизиран при необходимост)	4.3	6.1	I	-	0	E0	P403	PP31	-	-
2 014	ВОДОРОДЕН ПЕРОКСИД, СТАБИЛИЗИРАН или ВОДОРОДЕН ПЕРОКСИД,	5.1	8	II	-	1 L	E2	P504	PP10	IBC02	B5
2 015	ВОДЕН РАЗТВОР, СТАБИЛИЗИРАН с повече от 60% водороден пероксид	5.1	8	I	-	0	E0	P501	-	-	-
2 016	БОЕПРИПАСИ, ТОКСИЧНИ, НЕВЗРИВНИ, без разпръскващ или изтласкващ заряд, без фитили	6.1	-	-	-	0	E0	P600	-	-	-
2 017	БОЕПРИПАСИ, СЪЛЗОТВОРНИ, НЕВЗРИВНИ, без разпръскващ или изтласкващ заряд, без фитили	6.1	8	-	-	0	E0	P600	-	-	-
2 018	ХЛОРОАНИЛИНИ, ТВЪРДИ	6.1	-	II	-	500 g	E4	P002	-	IBC08	B4 B21



Преносими цистерни и контейнери за насипни товари			EmS	Складиране и работа	Отделяне	Свойства и наблюдения	ООН №
(12)	Инструкции за цистерни (13) 4.2.5 4.3	Разпоредби (14) 4.2.5	(15) 5.4.3.2 7.8	(16a) 7.1 7.3-7.7	(16b) 7.2-7.7	(17)	(18)
-	-	-	F-A, S-I	Категория А	-	Възпламенява се лесно. При пожар отделя токсични пари; в затворени товарни помещения тези пари могат да образуват експлозивна смес с въздуха.	2 000
-	T1	TP33	F-A, S-I	Категория А	-	Кафяв, аморфен прах. Неразтворимо във вода. Лесно запалим.	2 001
-	-	-	F-A, S-J	Категория D	-	Възпламенява се лесно. При пожар отделя токсични пари; в затворени товарни помещения тези пари могат да образуват експлозивна смес с въздуха.	2 002
-	T3	TP33	F-G, S-M	Категория C H1	SG26	Бял прах. Запалва се спонтанно във въздуха. Реагира бурно при контакт с вода.	2 004
-	-	-	F-A, S-G	Категория C	-	-	2 006
-	T21	TP7 TP33	F-G, S-M	Категория D H1	SGG15 SG26	Аморфен прах. Предразположена към спонтанно възпламеняване във въздуха. Образува експлозивни смеси с оксидиращи вещества.	2 008
-	T3	TP33	F-G, S-M	Категория D H1	SGG15 SG26	Вижте позицията по-горе.	2 008
-	T1	TP33	F-G, S-M	Категория D H1	SGG15 SG26	Вижте позицията по-горе.	2 008
-	-	-	F-G, S-M	Категория D H1	SGG15 SG26	Твърд, сребрист метал, който може да се възпламени спонтанно във въздуха.	2 009
-	-	-	F-G, S-O	Категория E H1	SG26 SG35	-	2 010
-	-	-	F-G, S-N	Категория E SW2 SW5 H1	SG26 SG35	Бели кристали. При контакт с вода, киселини или влага се отделя водород, който може да се възпламени от топлината на реакцията.	2 011
-	-	-	F-G, S-N	Категория E SW2 SW5 H1	SG26 SG35	Твърдо вещество. Реагира с киселини или се разгражда бавно при контакт с вода или влажен въздух, отделяйки фосфин, спонтанно запалим и силно токсичен газ. Реагира бурно с оксидиращи вещества. Токсично при поглъщане, при контакт с кожата или при вдишване.	2 012
-	-	-	F-G, S-N	Категория E SW2 SW5 H1	SG26 SG35	Твърдо вещество. Реагира с киселини или се разгражда бавно при контакт с вода или влажен въздух, отделяйки фосфин, спонтанно запалим и силно токсичен газ. Реагира бурно с оксидиращи вещества. Токсично при поглъщане, при контакт с кожата или при вдишване.	2 013
-	T7	TP2 TP6 TP24	F-H, S-Q	Категория D SW1	SG16 SGG16 SG59 SG72	Твърдо вещество. Реагира с киселини или се разгражда бавно при контакт с вода или влажен въздух, отделяйки фосфин, спонтанно запалим и силно токсичен газ. Реагира бурно с оксидиращи вещества. Токсично при поглъщане, при контакт с кожата или при вдишване.	2 014
-	T9	TP2 TP6 TP24	F-H, S-Q	Категория D SW1	SG16 SGG16 SG59	Безцветна течност. Разгражда се бавно, отделяйки кислород; скоростта на разграждане се увеличава при контакт с метали с изключение на алуминий. Може да причини пожар или експлозия при контакт със запалим материал. Причинява изгаряния по кожата, очите и лигавиците. Въпреки че са стабилизирани, тези разтвори могат да отделят кислород.	2 015
-	-	-	F-A, S-A	Категория E SW2 H1	-	Безцветна течност. Разгражда се бавно, отделяйки кислород; скоростта на разграждане се увеличава при контакт с метали с изключение на алуминий. Разгражда се бурно при контакт с перманганати. При пожар смесите със запалими материали могат да бъдат експлозивни. Причинява изгаряния по кожата, очите и лигавиците. Въпреки че са стабилизирани, тези разтвори могат да отделят кислород.	2 016
-	-	-	F-A, S-B	Категория E SW2 H1	-	Съдържанието може да предизвика образуване на токсични пари или изпарения. Образуваните газове са токсични при контакт с кожата или при вдишване	2 017
-	T3	TP33	F-A, S-A	Категория А	-	Съдържанието може да предизвика образуване на дразнещи газове или сълзотворни изпарения.  Кристално твърдо вещество. Точка на топене на чистия пара-хлоранилин: 70°C приблизително. Токсично при поглъщане, при контакт с кожата или при вдишване на прах.	2 018

Δ	ООН №	Точно име на пратката (ТИП)	Клас или подразделение	Допълнителна(и) опасност(и)	Опаковъчна група	Специални разпоредби	Разпоредби за ограничени и освободени количества		Опаковка		Международен контейнер за насипни товари	
							Ограничени количества (7a) 3.4	Освободени количества (7b) 3.5	Инструкции (8) 4.1.4	Разпоредби (9) 4.1.4	Инструкции (10) 4.1.4	Разпоредби (11) 4.1.4
(1)	(2) 3.1.2	(3) 2.0	(4) 2.0	(5) 2.0.1.3	(6) 3.3	(7a) 3.4	(7b) 3.5	(8) 4.1.4	(9) 4.1.4	(10) 4.1.4	(11) 4.1.4	
	2 019	ХЛОРОАНИЛИНИ, ТЕЧНИ	6.1	–	II	–	100 mL	E4	P001	–	IBC02	–
	2 020	ХЛОРОФЕНОЛИ, ТВЪРДИ	6.1	–	III	205	5 kg	E1	P002 LP02	–	IBC08	B3
	2 021	ХЛОРОФЕНОЛИ, ТЕЧНИ	6.1	–	III	–	5 L	E1	P001 LP01	–	IBC03	–
	2 022	КРЕЗИЛОВА КИСЕЛИНА	6.1	8	II	–	100 mL	E4	P001	–	IBC02	–
	2 023	ЕПИХЛОРХИДРИН	6.1	3 P	II	279	100 mL	E4	P001	–	IBC02	–
Δ	2 024	ЖИВАЧНО СЪЕДИНЕНИЕ, ТЕЧНО, НЕУПОМЕНАТО ДРУГАДЕ	6.1	– P	I	43 66 274	0	E5	P001	–	–	–
Δ	2 024	ЖИВАЧНО СЪЕДИНЕНИЕ, ТЕЧНО, НЕУПОМЕНАТО ДРУГАДЕ	6.1	– P	II	43 66 274	100 mL	E4	P001	–	IBC02	–
Δ	2 024	ЖИВАЧНО СЪЕДИНЕНИЕ, ТЕЧНО, НЕУПОМЕНАТО ДРУГАДЕ	6.1	– P	III	43 66 223 274	5 L	E1	P001 LP01	–	IBC03	–
Δ	2 025	ЖИВАЧНО СЪЕДИНЕНИЕ, ТВЪРДО, НЕУПОМЕНАТО ДРУГАДЕ	6.1	– P	I	43 66 274	0	E5	P002	–	IBC07	B1
Δ	2 025	ЖИВАЧНО СЪЕДИНЕНИЕ, ТВЪРДО, НЕУПОМЕНАТО ДРУГАДЕ	6.1	– P	II	43 66 274	500 g	E4	P002	–	IBC08	B4 B21
Δ	2 025	ЖИВАЧНО СЪЕДИНЕНИЕ, ТВЪРДО, НЕУПОМЕНАТО ДРУГАДЕ	6.1	– P	III	43 66 223 274	5 kg	E1	P002 LP02	–	IBC08	B3
Δ	2 026	ФЕНИЛЖИВАЧНО СЪЕДИНЕНИЕ, НЕУПОМЕНАТО ДРУГАДЕ	6.1	– P	I	43 274	0	E5	P002	–	IBC07	B1
Δ	2 026	ФЕНИЛЖИВАЧНО СЪЕДИНЕНИЕ, НЕУПОМЕНАТО ДРУГАДЕ	6.1	– P	II	43 274	500 g	E4	P002	–	IBC08	B4 B21
Δ	2 026	ФЕНИЛЖИВАЧНО СЪЕДИНЕНИЕ, НЕУПОМЕНАТО ДРУГАДЕ	6.1	– P	III	43 223 274	5 kg	E1	P002 LP02	–	IBC08	B3
	2 027	НАТРИЕВ АРСЕНИТ, ТВЪРД	6.1	–	II	43	500 g	E4	P002	–	IBC08	B4 B21
	2 028	БОМБИ, ДИМНИ, НЕЕКСПЛОЗИВНИ с корозивна течност, без активиращо устройство	8	–	II	–	0	E0	P803	–	–	–
Δ	2 029	ХИДРАЗИН, БЕЗВОДЕН	8	3/6.1	I	–	0	E0	P001	–	–	–

Преносими цистерни и контейнери за насипни товари			EmS	Складиране и работа	Отделяне	Свойства и наблюдения	ООН №
(12)	Инструкции за цистерни (13) 4.2.5 4.3	Разпоредби (14) 4.2.5	(15) 5.4.3.2 7.8	(16a) 7.1 7.3-7.7	(16b) 7.2-7.7	(17)	(18)
-	T7	TP2	F-A, S-A	Категория A	SG35	Безцветна течност. Може да бъде смес от два от изомерите (напр. орто- и мета-) на хлоранилин. Реагира с киселини. Токсично при поглъщане, при контакт с кожата или при вдишване.	2 019
-	T1	TP33	F-A, S-A	Категория A	-	Широка гама от токсични твърди вещества. Токсично при поглъщане, при контакт с кожата или при вдишване на прах.	2 020
-	T4	TP1	F-A, S-A	Категория A	-	Широка гама от токсични течности. Токсично при поглъщане, при контакт с кожата или при вдишване.	2 021
-	T7	TP2 TP13	F-A, S-B	Категория B	-	Безцветна до кафеникаво-жълта течна смес с мирис на фенол. Смесва се с вода. Токсично при поглъщане, при контакт с кожата или при вдишване. Причинява изгаряния по кожата, очите и лигавиците. „Крезилова киселина“ е родово наименование за смеси от крезол и по-високи алкилфеноли в различни пропорции. Обикновено съдържа повече от 95% фенолни съединения.	2 022
-	T7	TP2 TP13	F-E, S-D	Категория A SW2	-	Безцветна запалима течност с мирис на хлороформ. Температура на възпламеняване: приблизително 32°C с.с. Токсичен при поглъщане, при контакт с кожата или при вдишване.	2 023
-	-	-	F-A, S-A	Категория B SW2	SGG7 SGG11	Токсично при поглъщане, при контакт с кожата или при вдишване.	2 024
-	-	-	F-A, S-A	Категория B SW2	SGG7 SGG11	Вижте позицията по-горе.	2 024
-	-	-	F-A, S-A	Категория B SW2	SGG7 SGG11	Вижте позицията по-горе.	2 024
-	T6	TP33	F-A, S-A	Категория A	SGG7 SGG11	Токсично при поглъщане, при контакт с кожата или при вдишване на прах.	2 025
-	T3	TP33	F-A, S-A	Категория A	SGG7 SGG11	Вижте позицията по-горе.	2 025
-	T1	TP33	F-A, S-A	Категория A	SGG7 SGG11	Вижте позицията по-горе.	2 025
-	T6	TP33	F-A, S-A			Обикновено бели кристали или прах. Токсично при поглъщане, при контакт с кожата или при вдишване на прах.	2 026
-	T3	TP33	F-A, S-A	Категория A	SGG7 SGG11	Вижте позицията по-горе.	2 026
-	T1	TP33	F-A, S-A	Категория A	SGG7 SGG11	Вижте позицията по-горе.	2 026
-	T3	TP33	F-A, S-A	Категория A	SGG7 SGG11	Сивкаво-бял прах. Разтворимо във вода. Реагира с оксидиращи вещества, отделяйки топлина. Токсично при поглъщане, при контакт с кожата или при вдишване на прах.	2 027
-	-	-	F-A, S-B	Категория A	-	Корозивното съдържание образува плътен дим при контакт с въздуха. Корозивното съдържание може да причини киселинни изгаряния по кожата.	2 028
-	-	-	F-E, S-C	Категория E SW2	-	Безцветна, запалима течност с амонячен мирис. Реагира бурно с киселини. Температура на възпламеняване: 52°C с.с. Смесва се с вода. Силно реактивен редуциращ агент.	2 029
-	-	-	F-E, S-C	Категория D SW2	SG5 SG8 SGG18 SG35	Възпламенява се спонтанно при контакт с порести материали като пръст, дърво или плат. Токсично при поглъщане, при контакт с кожата или при вдишване. Причинява тежки изгаряния на кожата, очите и лигавиците.	

△ ООН №	Точно име на пратката (ТИП)	Клас или подразделение	Допълнителна(и) опасност(и)	Опаковъчна група	Специални разпоредби	Разпоредби за ограничени и освободени количества		Опаковка		Международен контейнер за насипни товари	
						Ограничени количества (7a) 3.4	Освободени количества (7b) 3.5	Инструкции (8) 4.1.4	Разпоредби (9) 4.1.4	Инструкции (10) 4.1.4	Разпоредби (11) 4.1.4
(1)	(2) 3.1.2	(3) 2.0	(4) 2.0	(5) 2.0.1.3	(6) 3.3						
△ 2 030	ХИДРАЗИН, ВОДЕН РАЗТВОР с повече от 37% хидразин, маса	8	6.1	I	-	0	E0	P001	-	-	-
△ 2 030	ХИДРАЗИН, ВОДЕН РАЗТВОР с повече от 37% хидразин, маса	8	6.1	II	-	1 L	E0	P001	-	IBC02	-
△ 2 030	ХИДРАЗИН, ВОДЕН РАЗТВОР с повече от 37% хидразин, маса	8	6.1	III	-	5 L	E1	P001 LP01	-	IBC03	-
△ 2 031	АЗОТНА КИСЕЛИНА, различна от червена димяща, с повече от 70% азотна киселина	8	5.1	I	-	0	E0	P001	PP81	-	-
△ 2 031	АЗОТНА КИСЕЛИНА, различна от червена димяща, с най-малко 65%, но не повече от 70% азотна киселина.	8	5.1	II	-	1 L	E2	P001	PP81	IBC02	B15 B20
△ 2 031	АЗОТНА КИСЕЛИНА, различна от червена димяща, с по-малко от 65% азотна киселина	8	-	II	-	1 L	E2	P001	PP81	IBC02	B15 B20
△ 2 032	АЗОТНА КИСЕЛИНА, ЧЕРВЕНА ДИМЯЩА	8	5.1/6.1	I	-	0	E0	P602	-	-	-
△ 2 033	КАЛИЕВ МОНОКСИД	8	-	II	-	1 kg	E2	P002	-	IBC08	B4 B21
2 034	СМЕС ОТ ВОДОРОД И МЕТАН, СГЪСТЕНА	2.1	-	-	-	0	E0	P200	-	-	-
2 035	1,1,1-ТРИФЛУОРЕТАН (ХЛАДИЛЕН АГЕНТ R 143a)	2.1	-	-	-	0	E0	P200	-	-	-
2 036	КСЕНОН	2.2	-	-	378	120 mL	E1	P200	-	-	-
2 037	КОНТЕЙНЕРИ, МАЛКИ, СЪДЪРЖАЩИ ГАЗ (ГАЗОВИ ПАТРОНИ) без устройство за освобождаване, за еднократна употреба	2	-	-	191 277 303 344	виж те SP277	E0	P003	PP1 7	-	-
2 038	ДИНИТРОТОЛУЕНИ, ТЕЧНИ	6.1	- P	II	-	100 mL	E4	P001	-	IBC02	B20
2 044	2,2-ДИМЕТИЛПРОПАН	2.1	-	-	-	0	E0	P200	-	-	-
2 045	ИЗОБУТИЛ АЛДЕХИД (ИЗОБУТИРАЛДЕХИД)	3	-	II	-	1 L	E2	P001	-	IBC02	-
2 046	ЦИМОЛИ	3	- P	III	-	5 L	E1	P001 LP01	-	IBC03	-

Преносими цистерни и контейнери за насипни товари			EmS	Складиране и работа	Отделяне	Свойства и наблюдения	ООН №
(12)	Инструкции за цистерни (13) 4.2.5 4.3	Разпоредби (14) 4.2.5	(15) 5.4.3.2 7.8	(16a) 7.1 7.3-7.7	(16b) 7.2-7.7	(17)	(18)
-	T10	TP2 TP13	F-A, S-B	Категория D SW2	SGG18 SG35	Безцветна течност. Мощен редуциращ агент, изгаря лесно. Токсично при поглъщане, при контакт с кожата или при вдишване. Причинява изгаряния по кожата, очите и лигавиците. Реагира бурно с киселини.	2 030
-	T7	TP2 TP13	F-A, S-B	Категория D SW2	SGG18 SG35	Вижте позицията по-горе.	2 030
-	T4	TP1	F-A, S-B	Категория D SW2	SGG18 SG35	Вижте позицията по-горе.	2 030
-	T10	TP2 TP13	F-A, S-Q	Категория D	SGG1a SG6 SG16 SG17 SG19 SG36 SG49	Безцветна течност. Мощен оксидант; може да причини пожар при контакт с органични материали като дърво, памук или слама, отделяйки силно токсични газове (кафяви изпарения). Силно корозивен за повечето метали. Причинява тежки изгаряния на кожата, очите и лигавиците.	2 031
-	T8	TP2	F-A, S-Q	Категория D	SGG1a SG6 SG16 SG17 SG19 SG36 SG49	Безцветна течност. Оксидант; може да причини пожар при контакт с органични материали като дърво, памук или слама, отделяйки силно токсични газове (кафяви изпарения). Силно корозивен за повечето метали. Причинява тежки изгаряния на кожата, очите и лигавиците.	2 031
-	T8	TP2	F-A, S-B	Категория D	SGG1a SG36 SG49	Вижте позицията по-горе.	2 031
-	T20	TP2 TP13	F-A, S-Q	Категория D SW2	SGG1a SG6 SG16 SG17 SG19 SG36 SG49	Кафява течност. Мощен оксидант; може да причини пожар при контакт с органични материали като дърво, памук или слама. Силно корозивен за повечето метали. Токсична при поглъщане, при контакт с кожата или при вдишване на пари. Причинява тежки изгаряния на кожата, очите и лигавиците.	2 032
-	T3	TP33	F-A, S-B	Категория A	SGG18 SG22 SG35	Втечняващо се на въздух, кристално твърдо вещество. Реагира бурно с вода, генерирайки топлина. Реагира с амониеви соли, отделяйки амониев газ. Реагира бурно с киселини. При наличие на влага - корозивни за алуминий, цинк и калай. Причинява изгаряния по кожата, очите и лигавиците.	2 033
-	-	-	F-D, S-U	Категория E SW2	SG46	Запалими газови смеси без мирис. Много по-леки от въздуха.	2 034
-	T50	-	F-D, S-U	Категория B SW2	-	Запалим газ с лек мирис. Много по-тежък от въздуха (2,9).	2 035
-	-	-	F-C, S-V	Категория A	-	Втечнен, инертен газ. Много по-тежък от въздуха (4,5).	2 036
-	-	-	F-D, S-U	Категория B SW2	-	Обикновено съдържат смеси от втечнен бутан и пропан в различни пропорции за използване в газови котлони и т.н.	2 037
-	T7	TP2	F-A, S-A	Категория A	-	Не се смесва с вода. Търговски клас, състоящ се от смес от 2,4-, 3,4- и 3,5-изомери е маслена течност. Токсична при поглъщане, при контакт с кожата или при вдишване. Запалим въглеродороден газ. Граници на взривяване: 1,4% до 7,2%. По-тежък от въздуха (2,48).	2 038
-	-	-	F-D, S-U	Категория E SW2	-	Безцветна течност с характерен остър мирис.	2 044
-	T	TP1	F-E, S-D	Категория E SW2	-	Температура на възпламеняване: -24°C с.с. Граници на взривяване: 1% до 12%. Не се смесва с вода.	2 045
-	4	TP1	F-E, S-D	Категория A	-	Безцветни течности с ароматен мирис. Не се смесва с вода. Граници на взривяване: 0,7% до 5,6%.	2 046
-	T2						

Δ	ООН №	Точно име на пратката (ТИП)	Клас или подразделение	Допълнителна(и) опасност(и)	Опаковъчна група	Специални разпоредби	Разпоредби за ограничени и освободени количества		Опаковка		Международен контейнер за насипни товари	
							Ограничени количества	Освободени количества	Инструкции	Разпоредби	Инструкции	Разпоредби
(1)	(2)	3.1.2	(3)	(4)	(5)	(6)	(7a)	(7b)	(8)	(9)	(10)	(11)
			2.0	2.0	2.0.1.3	3.3	3.4	3.5	4.1.4	4.1.4	4.1.4	4.1.4
	2 047	ДИХЛОРОПРОПЕНИ	3	–	II	–	1 L	E2	P001	–	IBC02	–
	2 047	ДИХЛОРОПРОПЕНИ	3	–	III	223	5 L	E1	P001 LP01	–	IBC03	–
	2 048	ДИЦИКЛОПЕНТАДИЕН	3	–	III	–	5 L	E1	P001 LP01	–	IBC03	–
	2 049	ДИЕТИЛБЕНЗЕН	3	–	III	–	5 L	E1	P001 LP01	–	IBC03	–
	2 050	ДИИЗОБУТИЛЕНИ, ИЗОМЕРНИ СЪЕДИНЕНИЯ	3	–	II	–	1 L	E2	P001	–	IBC02	–
Δ	2 051	2-ДИМЕТИЛАМИНОЕТАНОЛ	8	3	II	–	1 L	E2	P001	–	IBC02	–
	2 052	ДИПЕНТЕН	3	– P	III	–	5 L	E1	P001 LP01	–	IBC03	–
	2 053	МЕТИЛ ИЗОБУТИЛ КАРБИНОЛ	3	–	III	–	5 L	E1	P001 LP01	–	IBC03	–
	2 054	МОРФОЛИН	8	3	I	–	0	E0	P001	–	–	–
	2 055	СТИРОЛОВ МОНОМЕР, СТАБИЛИЗИРАН	3	–	III	386	5 L	E1	P001	–	IBC03	–
	2 056	ТЕТРАИДРОФУРАН	3	–	II	–	1 L	E2	P001	–	IBC02	–
	2 057	ТРИПРОПИЛЕН	3	– P	II	–	1 L	E2	P001	–	IBC02	–
	2 057	ТРИПРОПИЛЕН	3	– P	III	223	5 L	E1	P001 LP01	–	IBC03	–
	2 058	ВАЛЕРАЛДЕХИД	3	–	II	–	1 L	E2	P001	–	IBC02	–
	2 059	РАЗТВОР НА НИТРОЦЕЛУЛОЗА, ЗАПАЛИМ с не повече от 12,6% азот, суха маса, и не повече от 55% нитроцелулоза	3	–	I	198	0	E0	P001	–	–	–
	2 059	РАЗТВОР НА НИТРОЦЕЛУЛОЗА, ЗАПАЛИМ с не повече от 12,6% азот, суха маса, и не повече от 55% нитроцелулоза	3	–	II	198	1 L	E0	P001	–	IBC02	–
	2 059	РАЗТВОР НА НИТРОЦЕЛУЛОЗА, ЗАПАЛИМ с не повече от 12,6% азот, суха маса, и не повече от 55% нитроцелулоза	3	–	III	198 223	5 L	E0	P001 LP01	–	IBC03	–
Δ	2 067	ТОР НА ОСНОВАТА НА АМОНИЕВ НИТРАТ	5.1	–	III	306 307 900 967	5 kg	E1	P002 LP02	–	IBC08	B3

Преносими цистерни и контейнери за насипни товари			EmS	Складиране и работа	Отделяне	Свойства и наблюдения	ООН №
(12)	Инструкции за цистерни (13) 4.2.5 4.3	Разпоредби (14) 4.2.5	(15) 5.4.3.2 7.8	(16a) 7.1 7.3-7.7	(16b) 7.2-7.7	(17)	(18)
-	T4	TP1	F-E, S-D	Категория B	-	Безцветни или жълти течности със сладък аромат. Граници на взривяване: 5% до 14%. Не се смесва с вода. Дразни кожата, очите и лигавиците.	2 047
-	T2	TP1	F-E, S-D	Категория A	-	Вижте позицията по-горе.	2 047
-	T2	TP1	F-E, S-D	Категория A	-	Чистото вещество е твърдо вещество с температура на топене 34°C. Температура на възпламеняване: 26°C до 38°C о.с. Търговските продукти са течни. Не се смесва с вода. Вредно при поглъщане.	2 048
-	T2	TP1	F-E, S-D	Категория A	-	Безцветни течности. Температура на възпламеняване: 49°C до 56°C с.с. Не се смесва с вода. Търговският продукт е смес от изомери.	2 049
-	T4	TP1	F-E, S-D	Категория B	-	Безцветни течности. Температура на възпламеняване: -18°C до 21°C с.с. Граници на взривяване: 0,8% до 4,8%. Не се смесва с вода.	2 050
-	T7	TP2	F-E, S-C	Категория A	SG35	Безцветна, запалима течност с мирис на риба. Температура на възпламеняване: 31°C о.с. Смесва се с вода. Причинява изгаряния по кожата, очите и лигавиците.	2 051
-	T2	TP1	F-E, S-E	Категория A	-	Безцветна течност с мирис на лимон. Температура на възпламеняване: 43°C с.с. Граници на взривяване: 0,7% до 6,1%. Не се смесва с вода.	2 052
-	T2	TP1	F-E, S-D	Категория A	-	Безцветна течност. Температура на възпламеняване: 41°C с.с. Граници на взривяване: 1% до 5,5%. Смесва се с вода. Вредно при вдишване.	2 053
-	T10	TP2	F-E, S-C	Категория A	-	Безцветна течност с мирис на риба. Температура на възпламеняване: 38°C о.с. Граници на взривяване: 2% до 11,2%. Смесва се с вода. Вредна при контакт с кожата или при вдишване. Корозивна за кожата, очите и лигавиците.	2 054
-	T2	TP1	F-E, S-D	Категория C SW1	-	Безцветна, маслена течност. Температура на възпламеняване: 32°C с.с. Граници на взривяване: 1,1% до 6,1%. Не се смесва с вода. Дразни кожата, очите и лигавиците.	2 055
-	T4	TP1	F-E, S-D	Категория B	-	Безцветна течност с етеричен мирис. Температура на възпламеняване: под -18°C с.с. Граници на взривяване: 1,5% до 12%. Смесва се с вода.	2 056
-	T4	TP2	F-E, S-D	Категория B	-	Безцветна течност. Не се смесва с вода.	2 057
-	T2	TP2	F-E, S-D	Категория A	-	Вижте позицията по-горе.	2 057
-	T4	TP1	F-E, S-D	Категория B	-	Безцветна течност. Температура на възпламеняване: 12°C с.с. Частично смесима с вода. Дразни кожата, очите и лигавиците.	2 058
-	T11	TP1 TP8 TP27	F-E, S-D	Категория E	-	При пожар се отделят токсични азотни изпарения.	2 059
-	T4	TP1 TP8	F-E, S-D	Категория B	-	Вижте позицията по-горе.	2 059
-	T2	TP1	F-E, S-D	Категория A	-	Вижте позицията по-горе.	2 059
-	T1 BK2 BK3	TP33	F-H, S-Q	Категория C SW1 SW14 SW23	SGG2 SG16 SG42 SG45 SG47 SG48 SG51 SG56 SG58 SG59 SG61	Кристали, гранули или късове. Напълно или частично разтворими във вода. Поддържат горенето. Голям пожар на борда на кораб, превозващ тези вещества, може да доведе до риск от експлозия в случай на замърсяване (напр. с мазут) или силно ограничаване. Взрив в близост също може да доведе до риск от експлозия. При силно нагряване се разгражда, като се отделят токсични газове и газове, които поддържат горенето. Превозът на АМОНИЕВ НИТРАТ, който е предразположен към самонагряване в достатъчна степен, че да предизвика разграждане, е забранен.	2 067

Δ	ООН №	Точно име на пратката (ТИП)	Клас или подразделение	Допълнителна(и) опасност(и)	Опаковъчна група	Специални разпоредби	Разпоредби за ограничени и освободени количества		Опаковка		Международен контейнер за насипни товари	
							Ограничени количества (7a) 3.4	Освободени количества (7b) 3.5	Инструкции (8) 4.1.4	Разпоредби (9) 4.1.4	Инструкции (10) 4.1.4	Разпоредби (11) 4.1.4
	(1)	(2) 3.1.2	(3) 2.0	(4) 2.0	(5) 2.0.1.3	(6) 3.3						
Δ	2 071	ТОР НА ОСНОВАТА НА АМОНИЕВ НИТРАТ	9	–	III	193	5 kg	E1	P002 LP02	–	IBC08	B3
Δ	2 073	АМОНИЯЧЕН РАЗТВОР, относителна плътност по-малка от 0,880 при 15°C във вода, с повече от 35 %, но не повече от 50% амоняк	2.2	– P	–	–	120 mL	E0	P200	–	–	–
	2 074	АКРИЛАМИД, ТЪЪРД	6.1	–	III	–	5 kg	E1	P002 LP02	–	IBC08	B3
	2 075	ХЛОР, БЕЗВОДЕН, СТАБИЛИЗИРАН	6.1	–	II	–	100 mL	E4	P001	–	IBC02	–
	2 076	КРЕЗОЛИ, ТЕЧНИ	6.1	8	II	–	100 mL	E4	P001	–	IBC02	–
	2 077	алфа-НАФТИЛАМИН	6.1	–	III	–	5 kg	E1	P002 LP02	–	IBC08	B3
	2 078	ТОЛУЕН ДИИЗОЦИАНАТ	6.1	–	II	279	100 mL	E4	P001	–	IBC02	–
Δ	2 079	ДИЕТИЛЕНТРИАМИН	8	–	II	–	1 L	E2	P001	–	IBC02	–
	2 186	ХЛОРОВОДОРОД, ОХЛАДЕН, ТЕЧЕН	2.3	8	–	900	–	–	–	–	–	–
	2 187	ВЪГЛЕРОДЕН ДИОКСИД, ОХЛАДЕН, ТЕЧЕН	2.2	–	–	–	120 mL	E1	P203	–	–	–
	2 188	АРСИН	2.3	2.1	–	–	0	E0	P200	–	–	–
	2 189	ДИХЛОРОСИЛАН	2.3	2.1/8	–	–	0	E0	P200	–	–	–
	2 190	КИСЛОРОДЕН ДИФЛУОРИД, СГЪСТЕН	2.3	5.1/8	–	–	0	E0	P200	–	–	–
	2 191	СУЛФУРИЛ ФЛУОРИД	2.3	–	–	–	0	E0	P200	–	–	–
	2 192	ГЕРМАН	2.3	2.1	–	–	0	E0	P200	–	–	–
	2 193	ХЕКСАФЛУОРЕТАН (ХЛАДИЛЕН АГЕНТ R 116)	2.2	–	–	–	120 mL	E1	P200	–	–	–



Преносими цистерни и контейнери за насипни товари			EmS	Складиране и работа	Отделяне	Свойства и наблюдения	ООН №
(12)	Инструкции за цистерни (13) 4.2.5 4.3	Разпоредби (14) 4.2.5	(15) 5.4.3.2 7.8	(16a) 7.1 7.3-7.7	(16b) 7.2-7.7	(17)	(18)
-	BK2	-	F-H, S-Q	Категория A SW26	SGG2	Обикновено под формата на гранули. Напълно или частично разтворими във вода. Тези смеси могат да се саморазградят при нагряване. Температурата при такава реакция може да достигне 500°C. Разграждане, веднъж започнало, може да се разпространи към останалата част, произвеждайки токсични газове. Някоя от тези смеси не включва опасност от експлозия. Превозът на АМОНИЕВ НИТРАТ, който е предразположен към самонагряване в достатъчна степен, че да предизвика разграждане, е забранен.	2 071
-	-	-	F-C, S-U	Категория E SW2	SGG2 SGG18 SG35 SG46	Разтвор във вода на незапалим газ с остра миризма. Реагира бурно с киселини. Изключително опасен за очите.	2 073
-	T1	TP33	F-A, S-A	Категория A SW1 H2	-	Кристали или прах. Разтворимо във вода. Може да се полимеризира бурно при топене. Токсично при поглъщане, при контакт с кожата или при вдишване.	2 074
-	T7	TP2	F-A, S-A	Категория D SW2	-	Безцветна подвижна течност, отделяща токсични пари, които са значително по-тежки от въздуха. Токсично при поглъщане, при контакт с кожата или при вдишване.	2 075
-	T7	TP2	F-A, S-B	Категория B	-	Безцветни до светложълти течности. Смесва се с вода. Точка на топене на мета-КРЕЗОЛ: 12°C. Токсичен при поглъщане, при контакт с кожата или при вдишване. Причинява изгаряния на кожата, очите и лигавиците.	2 076
-	T1	TP33	F-A, S-A	Категория A	-	Бели кристали. Токсично при поглъщане, при контакт с кожата или при вдишване.	2 077
-	T7	TP2 TP13	F-A, S-A	Категория C SW1 SW2	-	Безцветна до бледожълта течност с остър мирис. Не се смесва с вода, но реагира с нея и образува въглероден диоксид. Точка на топене: 20°C (чист продукт). Токсичен при поглъщане, при контакт с кожата или при вдишване. Дразни кожата, очите и лигавиците.	2 078
-	T7	TP2	F-A, S-B	Категория A SW2	SGG18 SG35	Жълта хигроскопична течност с амонячен мирис. Разтворимо във вода. Силно алкална, корозивна. Може да образува взривоопасни смеси с азотна киселина. Реагира с оксидиращи вещества. Корозивна за мед и нейните сплави. Реагира бурно с киселини. Течността и парите могат да причинят тежки увреждания на кожата и очите.	2 079
-	-	-	-	-	-	Превозът е забранен.	2 186
-	T75	TP5	F-C, S-V	Категория D	-	Незапалим, втечен газ, безцветен и без мирис. По-тежък от въздуха (1,5). Не може да остане в течно състояние над 31°C.	2 187
-	-	-	F-D, S-U	Категория D SW2	-	Запалим, токсичен, безцветен газ с мирис на чесън. Граници на взривяване: 3,9% до 77,8%. Много по-тежък от въздуха (2,8).	2 188
-	-	-	F-D, S-U	Категория D SW2	SG4 SG9 SG72	Запалим, токсичен и корозивен газ. Реагира с вода, отделяйки водороден хлорид. Силно дразнещ за кожата, очите и лигавиците.	2 189
-	-	-	F-C, S-W	Категория D SW2 H1	SG6 SG19	Незапалим, токсичен и корозивен, безцветен газ с неприятна миризма. Силен оксидиращ агент. Реагира бавно с вода или влажен въздух и произвежда отровни и корозивни пари. Корозивен за стъкло и повечето метали. По-тежък от въздуха (1,9). Силно дразнещ за кожата, очите и лигавиците.	2 190
-	-	-	F-C, S-U	Категория D SW2	-	Незапалим, токсичен, безцветен газ без мирис. Реагира с вода или влажен въздух и произвежда токсични и корозивни пари. Много по-тежък от въздуха (3,5). Дразни кожата, очите и лигавиците.	2 191
-	-	-	F-D, S-U	Категория D SW2	-	Запалим, токсичен, безцветен газ с остра миризма. Много по-тежък от въздуха (2,6).	2 192
-	-	-	F-C, S-V	Категория A	-	Незапалим, безцветен газ без мирис. Много по-тежък от въздуха (4,8). Не може да остане в течно състояние над 24,3°C.	2 193

Δ	ООН №	Точно име на пратката (ТИП)	Клас или подразделение	Допълнителна(и) опасност(и)	Опаковъчна група	Специални разпоредби	Разпоредби за ограничени и освободени количества		Опаковка		Международен контейнер за насипни товари	
							Ограничени количества (7а) 3.4	Освободени количества (7b) 3.5	Инструкции (8) 4.1.4	Разпоредби (9) 4.1.4	Инструкции (10) 4.1.4	Разпоредби (11) 4.1.4
(1)	(2) 3.1.2	(3) 2.0	(4) 2.0	(5) 2.0.1.3	(6) 3.3							
	2 194	СЕЛЕНОВ ХЕКСАФЛУОРИД	2.3	8	-	-	0	E0	P200	-	-	-
	2 195	ТЕЛУРИЕВ ХЕКСАФЛУОРИД	2.3	8	-	-	0	E0	P200	-	-	-
	2 196	ВОЛФРАМОВ ХЕКСАФЛУОРИД	2.3	8	-	-	0	E0	P200	-	-	-
	2 197	ЙОДОВОДОРОД, БЕЗВОДЕН	2.3	8	-	-	0	E0	P200	-	-	-
	2 198	ФОСФОРЕН ПЕНТАФЛУОРИД	2.3	8	-	-	0	E0	P200	-	-	-
	2 199	ФОСФИН	2.3	2.1	-	-	0	E0	P200	-	-	-
	2 200	ПРОПАДИЕН, СТАБИЛИЗИРАН	2.1	-	-	386	0	E0	P200	-	-	-
	2 201	АЗОТЕН ОКСИД, ОХЛАДЕН, ТЕЧЕН	2.2	5.1	-	-	0	E0	P203	-	-	-
	2 202	ВОДОРОДЕН СЕЛЕНИД, БЕЗВОДЕН	2.3	2.1	-	-	0	E0	P200	-	-	-
	2 203	СИЛАН	2.1	-	-	-	0	E0	P200	-	-	-
	2 204	КАРБОНИЛСУЛФИД	2.3	2.1	-	-	0	E0	P200	-	-	-
Δ	2 205	АДИПОНИТРИЛ	6.1	-	III	-	5 L	E1	P001 LP01	-	IBC03	-
	2 206	ИЗОЦИАНАТИ, НЕУПОМЕНАТИ ДРУГАДЕ или РАЗТВОР НА ИЗОЦИАНАТ, ТОКСИЧЕН, НЕУПОМЕНАТ ДРУГАДЕ	6.1	-	II	274	100 mL	E4	P001	-	IBC02	-
	2 206	ИЗОЦИАНАТИ, НЕУПОМЕНАТИ ДРУГАДЕ или РАЗТВОР НА ИЗОЦИАНАТ, ТОКСИЧЕН, НЕУПОМЕНАТ ДРУГАДЕ	6.1	-	III	223 274	5 L	E1	P001 LP01	-	IBC03	-

Преносими цистерни и контейнери за насипни товари			EmS	Складиране и работа	Отделяне	Свойства и наблюдения	ООН №
(12)	Инструкции за цистерни (13) 4.2.5 4.3	Разпоредби (14) 4.2.5	(15) 5.4.3.2 7.8	(16a) 7.1 7.3-7.7	(16b) 7.2-7.7	(17)	(18)
-	-	-	F-C, S-U	Категория D SW2	-	Безцветен, токсичен и корозивен газ. Корозивен за стъкло и повечето метали. По-тежък от въздуха. Силно дразнещ за кожата, очите и лигавиците.	2 194
-	-	-	F-C, S-U	Категория D SW2	-	Незапалим, токсичен и корозивен безцветен газ с неприятна миризма. Разгражда се във вода, отделяйки силно токсични и корозивни изпарения. Корозивен за стъкло и повечето метали. Много по-тежък от въздуха (7,2). Силно дразнещ за кожата, очите и лигавиците.	2 195
-	-	-	F-C, S-U	Категория D SW2	-	Незапалим, токсичен и корозивен безцветен газ или жълта течност. Разгражда се във вода или влажен въздух, отделяйки силно токсични и корозивни пари. Корозивен за стъкло и повечето метали. Много по-тежък от въздуха (10,3). Точка на кипене: 19.5°C. Силно дразнещ за кожата, очите и лигавиците.	2 196
-	-	-	F-C, S-U	Категория D SW2	-	Незапалим, токсичен и корозивен безцветен газ с остра миризма. Силно корозивен при наличието на вода. Много по-тежък от въздуха (4,4). Силно дразнещ за кожата, очите и лигавиците.	2 197
-	-	-	F-C, S-U	Категория D SW2	-	Незапалим, токсичен и корозивен газ с дразнеща миризма. Реагира с вода или влажен въздух и произвежда токсични и корозивни пари. Корозивен за стъкло и повечето метали. Много по-тежък от въздуха (4,3). Силно дразнещ за кожата, очите и лигавиците.	2 198
-	-	-	F-D, S-U	Категория D SW2	-	Запалим, токсичен, безцветен газ с мирис на чесън. Запалва се спонтанно във въздуха. По-тежък от въздуха (1,2). Дразни кожата, очите и лигавиците.	2 199
-	-	-	F-D, S-U	Категория B SW1 SW2	-	Втечен, запалим, безцветен газ. Граници на взривяване: 1,7% до 12%. По-тежък от въздуха (1,4). Точка на кипене: -34°C. Дразни кожата, очите и лигавиците.	2 200
-	T75	TP5 TP22	F-C, S-W	Категория D SW2	-	Втечен, незапалим, безцветен газ с леко сладък мирис. Силен оксидиращ агент. По-тежък от въздуха (1,5). Не може да остане в течно състояние над 36,5°C.	2 201
-	-	-	F-D, S-U	Категория D SW2	-	Запалим, токсичен, безцветен газ с неприятна миризма. Много по-тежък от въздуха (2,8). Силно дразнещ за кожата, очите и лигавиците.	2 202
-	-	-	F-D, S-U	Категория E SW2	SG43 SG46	Запалим, безцветен газ с неприятна миризма. Граници на взривяване: 1% до 100% Запалва се спонтанно във въздуха. Силен редуциращ агент, който реагира бурно с оксидиращи вещества. По-тежък от въздуха (1,1).	2 203
-	-	-	F-D, S-U	Категория D SW2	-	Запалим, токсичен, безцветен газ с неприятна миризма. Много по-тежък от въздуха (2,1).	2 204
-	T3	TP1	F-A, S-A	Категория A	SGG6	Безцветно масло без мирис. Разгражда се над 93°C, образувайки водороден цианид, силно токсичен и запалим газ. Токсично при поглъщане, при контакт с кожата или при вдишване.	2 205
-	T11	TP2 TP13 TP27	F-A, S-A	Категория E SW1 SW2	-	Течности с остра миризма. Не се смесват с вода, но реагират с нея и образуват въглероден диоксид. Токсично при поглъщане, при контакт с кожата или при вдишване. Ако е под палубата, с механична вентилация, са необходими шест смени на въздуха на час, освен когато се превозват в затворени контейнери, когато са достатъчни две смени на въздуха на час. Дразни кожата, очите и лигавиците.	2 206
-	T7	TP1 TP13 TP28	F-A, S-A	Категория E SW1 SW2	-	Вижте позицията по-горе.	2 206

△	ООН №	Точно име на пратката (ТИП)	Клас или подразделение	Допълнителна(и) опасност(и)	Опаковъчна група	Специални разпоредби	Разпоредби за ограничени и освободени количества		Опаковка		Международен контейнер за насипни товари	
							Ограничени количества (7а) 3.4	Освободени количества (7б) 3.5	Инструкции (8) 4.1.4	Разпоредби (9) 4.1.4	Инструкции (10) 4.1.4	Разпоредби (11) 4.1.4
(1)	(2)	3.1.2	(3) 2.0	(4) 2.0	(5) 2.0.1.3	(6) 3.3						
△	2 208	КАЛЦИЕВА ХИПОХЛОРИТНА СМЕС, СУХА с повече от 10%, но не повече от 39% хлор	5.1	– P	III	314	5 kg	E1	P002	PP85	–	–
	2 209	РАЗТВОР НА ФОРМАЛДЕХИД с не по-малко от 25% формалдехид	8	–	III	–	5 L	E1	P001 LP01	–	IBC03	–
	2 210	МАНЕБ или МАНЕБОВ ПРЕПАРАТ с не по-малко от 60% манеб	4.2	4.3 P	III	273	0	E1	P002	PP100	IBC06	–
	2 211	ПОЛИМЕРНИ НИШКИ, РАЗШИРЯВАЩИ СЕ, отделящи запалими пари	9	–	III	382 965	5 kg	E1	P002	PP14	IBC08	B3 B6
	2 212	АЗБЕСТ, АМФИБОЛ (амозит, тремолит, актинолит, антофилит, крокидолит)	9	–	II	168 274	1 kg	E0	P002	PP37	IBC08	B4 B21
	2 213	ПАРАФОРМАЛДЕХИД	4.1	–	III	223 967	5 kg	E1	P002 LP02	PP12	IBC08	B3
△	2 214	ФТАЛОВ АНХИДРИД с повече от 0,05% малеинов анхидрид	8	–	III	169 939	5 kg	E1	P002 LP02	–	IBC08	B3
△	2 215	МАЛЕИНОВ АНХИДРИД	8	–	III	–	5 kg	E1	P002	–	IBC08	B3
△	2 215	МАЛЕИНОВ АНХИДРИД, РАЗТОПЕН	8	–	III	–	0	E0	–	–	–	–

Преносими цистерни и контейнери за насипни товари			EmS	Складиране и работа	Отделяне	Свойства и наблюдения	ООН №
(12)	Инструкции за цистерни	Разпоредби	(15)	(16a)	(16b)	(17)	(18)
	(13) 4.2.5 4.3	(14) 4.2.5	5.4.3.2 7.8	7.1 7.3– 7.7	) 7.2– 7.7		
–	–	–	F-H, S-Q	Категория D SW1 SW11	SGG8 SG35 SG38 SG49 SG53 SG60	Бяло или жълтеникаво твърдо вещество (прах, гранули или таблетки) с мирис на хлор. Разтворимо във вода. Може да причини пожар при контакт с органичен материал или амониеви съединения. Веществата са предразположени към екзотермично разлагане при повишени температури. Това състояние може да доведе до пожар или експлозия. Разлагането може да бъде предизвикано от топлина или примеси (напр. прахообразни метали (желязо, манган, кобалт, магнезий) и техните съединения). Може да се нагрява бавно. Реагира с киселини, отделя хлор, дразнещ, корозивен и токсичен газ. При наличие на влага - корозивна за повечето метали. Прахът дразни лигавиците.	2 208
–	T4	TP1	F-A, S-B	Категория A	–	Безцветна, бистра течност със задушаваща остра миризма. Обикновено се стабилизира с метилов алкохол. Смесва се с вода. Причинява изгаряния по кожата, очите и лигавиците.	2 209
–	T1	TP33	F-G, S-L	Категория A H1	SG26 SG29	Жълт прах, който може да се нагрее и запали спонтанно във въздуха. Може да образува токсични, дразнещи или запалими изпарения във влажно състояние, при в пожар или при контакт с киселини. Използва се като фунгицид.	2 210
–	T1	TP33	F-A, S-I	Категория E SW1 SW6	SG5 SG14	Материал за формоване под формата на нишки или гранули, състоящ се предимно от полистирен, поли(метил метакрилат) или друг полимерен материал и съдържащ от 5% до 8% летлив въглеродород, който е предимно пентан. По време на съхранениемалка част от пентана се отделя в атмосферата; тази пропорция се увеличава при повишени температури.	2 211
–	T3	TP33	F-A, S-A	Категория A SW2 H4	SG29	Минерални влакна с различна дължина. Незапалими. Вдишването на прах от азбестови влакна е опасно и поради това експозицията трябва да се избягва по всяко време. Образуването на азбестов прах трябва винаги да се предотвратява. Безопасно ниво на концентрация на азбестови влакна във въздуха може да бъде постигнато чрез ефективно опаковане. Товарните помещения или товарните контейнери, съдържащи какъвто и да е вид суров азбест, трябва да бъдат внимателно почистени преди разтоварване на останалия товар, преди товарене на друг товар или извършване на ремонт или поддръжка. Когато е възможно, почишването на товарните помещения следва да се извършва, докато корабът е в пристанище, където има подходящи съоръжения и оборудване, включително подходящи дихателни апарати и защитно облекло. Частите от тялото, които са били изложени, трябва да се измият незабавно и старателно. Целият отпадъчен материал следва да се събира в непроницаеми и запечатани торби за безопасно обезвреждане на брега. Ако почишването не може да се извърши на изходния отвор, трябва да се вземат мерки за предварително почистване на следващото пристанище, където са налице необходимите съоръжения.	2 212
–	T1 BK2 BK3	TP33	F-A, S-G	Категория A SW23	–	Бял прах с остра миризма. Отделя формалдехид, особено при нагряване, който дразни очите и лигавиците.	2 213
–	T1	TP33	F-A, S-B	Категория A	SGG1 SG36 SG49	Бял прах или люспи и бучки, съдържащи голямо количество прах. Точка на топене: 131°C. Парите на разтопеното вещество имат температура на възпламеняване 152°C с.с. и образуват възпламенима среда с граници на взривяване от 1,7% до 10,4%. Причинява изгаряния по кожата, очите и лигавиците. Може да се пренася в разтопено състояние. Разтопеното вещество може да причини тежки изгаряния на кожата.	2 214
–	T1	TP33	F-A, S-B	Категория A	SGG1 SG36 SG49 SG50 SG57	Бял прах, игли, люспи, пелети, пръчки, брикети, бучки или стопена маса. Температура на топене: около 53°C. Изпаренията и прахът са дразнещи за кожата, очите и лигавиците. Вдишването може да причини дихателни проблеми.	2 215
–	T4	TP3	F-A, S-B	Категория A	SGG1 SG36 SG49 SG50 SG57	Температура на топене: около 53°C. Изпаренията на разтопеното вещество имат температура на възпламеняване 103°C с.с. и образуват запалима среда с граници на взривяване от 1,4% до 7,1%. Изпаренията дразнят кожата, очите и лигавиците.	2 215

△	ООН №	Точно име на пратката (ТИП)	Клас или подразделение	Допълнителна(и) опасност(и)	Опаковъчна група	Специални разпоредби	Разпоредби за ограничени и освободени количества		Опаковка		Международен контейнер за насипни товари	
							Ограничени количества	Освободени количества	Инструкции	Разпоредби	Инструкции	Разпоредби
(1)	(2)	3.1.2	(3)	(4)	(5)	(6)	(7a)	(7b)	(8)	(9)	(10)	(11)
			2.0	2.0	2.0.1.3	3.3	3.4	3.5	4.1.4	4.1.4	4.1.4	4.1.4
△	2 216	РИБНО БРАШНО (РИБНИ ОТПАДЪЦИ), СТАБИЛИЗИРАНО, обработен антиоксидант. Съдържание на влага повече от 5%, но не повече от 12% от масата. Съдържание на мазнини не повече от 15%	9	–	III	29 117 300 308 907 928 945 973	0	E1	P900	–	IBC08	B3
△	2 217	КЮСПЕ ОТ СЕМЕНА с не повече от 1,5% масло и не повече от 11% влага	4.2	–	III	29 142 973	0	E0	P002 LP02	PP20	IBC08	B3 B6
△	2 218	АКРИЛОВА КИСЕЛИНА, СТАБИЛИЗИРАНА	8	3 P	II	386	1 L	E2	P001	–	IBC02	–
	2 219	АЛИЛ ГЛИЦИДИЛ ЕТЕР	3	–	III	–	5 L	E1	P001 LP01	–	IBC03	–
	2 222	АНИСОЛОВ	3	–	III	–	5 L	E1	P001 LP01	–	IBC03	–
	2 224	БЕНЗОНИТРИЛ	6.1	–	II	–	100 mL	E4	P001	–	IBC02	–
△	2 225	БЕНЗЕНСУЛФОНИЛ ХЛОРИД	8	–	III	–	5 L	E1	P001 LP01	–	IBC03	–
△	2 226	БЕНЗОТРИХЛОРИД	8	–	II	–	1 L	E2	P001	–	IBC02	–
	2 227	n-БУТИЛ МЕТАКРИЛАТ, СТАБИЛИЗИРАН	3	–	III	386	5 L	E1	P001 LP01	–	IBC03	–
	2 232	2-ХЛОРЕТАНАЛ	6.1	–	I	354	0	E0	P602	–	–	–
	2 233	ХЛОРОАНИСИДИНИ	6.1	–	III	–	5 kg	E1	P002 LP02	–	IBC08	B3
△	2 234	ХЛОРОБЕНЗОТРИФЛУОРИДИ	3	–	III	–	5 L	E1	P001 LP01	–	IBC03	–
	2 235	ХЛОРОБЕНЗИЛОВИ ХЛОРИДИ, ТЕЧНИ	6.1	– P	III	–	5 L	E1	P001 LP01	–	IBC03	–

Преносими цистерни и контейнери за насипни товари			EmS	Складиране и работа	Отделяне	Свойства и наблюдения	ООН №
(12)	Инструкции за цистерни (13) 4.2.5 4.3	Разпоредби (14) 4.2.5	(15) 5.4.3.2 7.8	(16a) 7.1 7.3-7.7	(16b) 7.2-7.7	(17)	(18)
-	T1 BK2	TP33	F-A, S-J	Категория B SW24	SG18 SG65	Кафяв до зеленикаво-кафяв продукт, получен чрез нагряване и сушене на мазна риба. Силна миризма, която може да засегне друг товар. Може да се нагрява спонтанно, освен ако не е с ниско съдържание на мазнини или не е ефективно обработен с антиоксидант.	2 216
-	BK2	-	F-A, S-J	Категория A SW1 SW4 H1	-	Остатък, останал след екстракция на маслото с разтворител от маслодайни семена. Използва се главно като храна за животни или тор. Най-често срещаните кюспета от семена включват получените от кокосов орех (копра), памучно семе, фъстъци, ленено семе, царевича, гуизотия, палмово семе, рапично семе, оризови трици, соеви зърна и слънчогледово семе, които могат да се превозват под формата на кюспе, люспи, пелети, брашно и др. Предразположени са към бавно самонагряване във влажно състояние и към спонтанно възпламеняване. Преди превоз този товар трябва да е престоял достатъчно време. Продължителността варира в зависимост от масленото съдържание. Кюспето от семена не трябва да съдържа запалим разтворител. Тютюнопушенето и използването на непокрити светлини не трябва да се разрешава по време на товарене и разтоварване, както и при влизане в товарните помещения по всяко друго време.	2 217
-	T7	TP2	F-E S-C	Категория C SW1 SW2	SGG1 SG36 SG49	Безцветна, запалима течност с остра миризма. Точка на топене: 13°C. Точка на възпламеняване: 54°C о.с. Смесва се с вода. Може да се полимеризира бурно, което може да причини пожар и експлозия, освен ако не е подходящо стабилизирана. Вреден при поглъщане или вдишване. Корозивна за кожата, очите и лигавиците.	2 218
-	T2	TP1	F-E, S-D	Категория A	-	Безцветна течност. Температура на възпламеняване: 48°C с.с. Смесва се с вода. Вредно при вдишване. Дразни кожата, очите и лигавиците.	2 219
-	T2	TP1	F-E, S-D	Категория A	-	Безцветна до жълта течност. Температура на възпламеняване: 41°C с.с. Граници на взривяване: 0,3% до 6,3%. Не се смесва с вода. Дразни кожата, очите и лигавиците.	2 222
-	T7	TP2	F-A, S-A	Категория A SW2	SG35	Безцветна течност с мирис, подобен на масло от горчиви бадеми. Реагира с киселини, отделяйки циановодород, силно токсичен и запалим газ. Токсично при поглъщане, при контакт с кожата или при вдишване.	2 224
-	T4	TP1	F-A, S-B	Категория A SW2	SGG1	Безцветна или светложълта течност с остър мирис. Точка на топене: 12°C. Не се смесва с вода. Разгражда се бавно във вода. Вредно при поглъщане или при контакт с кожата. Силно дразнещ за кожата, очите и лигавиците.	2 225
-	T7	TP2	F-A, S-B	Категория A SW2	SGG1 SG36 SG49	Безцветна до леко жълта или кафява димяща течност. Реагира с вода, отделяйки водороден хлорид, дразнещ и корозивен газ под формата на бели пари. При наличие на влага - корозивна за повечето метали. Вредно при поглъщане, при контакт с кожата или при вдишване. Изгаря кожата и очите. Парите дразнят очите и лигавиците.	2 226
-	T2	TP1	F-E, S-D	Категория C SW1	-	Безцветна течност. Температура на възпламеняване: 41°C с.с. Граници на взривяване: 2% до 8%. Не се смесва с вода. Дразни кожата, очите и лигавиците.	2 227
-	T20	TP2 TP13 TP37	F-A, S-A	Категория D SW2	-	Бистра безцветна течност с остра миризма. Смесва се с вода. Силно токсична при поглъщане, при контакт с кожата или при вдишване.	2 232
-	T1	TP33	F-A, S-A	Категория A	-	Кристално твърдо вещество. Точка на топене: 52°C. Разтворимо във вода. Токсично при поглъщане, при контакт с кожата или при вдишване на прах.	2 233
-	T2	TP1	F-E, S-D	Категория A SW2	SGG10	Безцветни течности с ароматен мирис. Температура на възпламеняване: 36°C до 59°C с.с. При контакт с влага може да отделеноводороден флуорид, който е токсичен и корозивен газ. Вредно при вдишване.	2 234
-	T4	TP1	F-A, S-A	Категория A	-	Безцветна течност. Не се смесва с вода. Токсично при поглъщане, при контакт с кожата или при вдишване.	2 235

Δ	ООН №	Точно име на пратката (ТИП)	Клас или подразделение	Допълнителна(и) опасност(и)	Опаковъчна група	Специални разпоредби	Разпоредби за ограничени и освободени количества		Опаковка		Международен контейнер за насипни товари	
							Ограничени количества	Освободени количества	Инструкции	Разпоредби	Инструкции	Разпоредби
(1)	(2)	3.1.2	(3)	(4)	(5)	(6)	(7a)	(7b)	(8)	(9)	(10)	(11)
			2.0	2.0	2.0.1.3	3.3	3.4	3.5	4.1.4	4.1.4	4.1.4	4.1.4
	2 236	3-ХЛОРО-4-МЕТИЛФЕНИЛ ИЗОЦИАНАТ, ТЕЧЕН	6.1	–	II	–	100 mL	E4	P001	–	IBC02	–
	2 237	ХЛОРОНИТРОАНИЛИНИ	6.1	– P	III	–	5 kg	E1	P002 LP02	–	IBC08	B3
Δ	2 238	ХЛОРОТОЛУЕНИ	3	–	III	–	5 L	E1	P001 LP01	–	IBC03	–
	2 239	ХЛОРОТОЛУИДИНИ, ТВЪРДИ	6.1	–	III	–	5 kg	E1	P002 LP02	–	IBC08	B3
Δ	2 240	ХРОМСЯРНА КИСЕЛИНА	8	–	I	–	0	E0	P001	–	–	–
	2 241	ЦИКЛОХЕПТАН	3	– P	II	–	1 L	E2	P001	–	IBC02	–
	2 242	ЦИКЛОХЕПТЕН	3	–	II	–	1 L	E2	P001	–	IBC02	–
	2 243	ЦИКЛОХЕКСИЛ АЦЕТАТ	3	–	III	–	5 L	E1	P001 LP01	–	IBC03	–
	2 244	ЦИКЛОПЕНТАНОЛ	3	–	III	–	5 L	E1	P001 LP01	–	IBC03	–
	2 245	ЦИКЛОПЕНТАНОН	3	–	III	–	5 L	E1	P001 LP01	–	IBC03	–
	2 246	ЦИКЛОПЕНТЕН	3	–	II	–	1 L	E2	P001	–	IBC02	B8
	2 247	n-ДЕКАН	3	–	III	–	5 L	E1	P001 LP01	–	IBC03	–
Δ	2 248	ДИ-n-БУТИЛАМИН	8	3	II	–	1 L	E2	P001	–	IBC02	–
	2 249	ДИХЛОРДИМЕТИЛ ЕТЕР, СИМЕТРИЧЕН	6.1	3	I	76	0	E0	P099	–	–	–
	2 250	ДИХЛОРОФЕНИЛ ИЗОЦИАНАТИ	6.1	–	II	–	500 g	E4	P002	–	IBC08	B4 B21
	2 251	БИЦИКЛО[2.2.1]ХЕПТА-2,5-ДИЕН, СТАБИЛИЗИРАН (2,5-НОРБОРНАДИЕН, СТАБИЛИЗИРАН)	3	–	II	386	1 L	E2	P001	–	IBC02	–
	2 252	1,2-ДИМЕТОКСИЕТАН	3	–	II	–	1 L	E2	P001	–	IBC02	–
	2 253	N,N-ДИМЕТИЛАНИЛИН	6.1	–	II	–	100 mL	E4	P001	–	IBC02	–



Преносими цистерни и контейнери за насипни товари			EmS	Складиране и работа	Отделяне	Свойства и наблюдения	ООН №
(12)	Инструкции за цистерни (13) 4.2.5 4.3	Разпоредби (14) 4.2.5	(15) 5.4.3.2 7.8	(16a) 7.1 7.3–7.7	(16b) 7.2–7.7	(17)	(18)
–	–	–	F-A, S-A	Категория B SW2	–	Безцветна течност с остър мирис. Не се смесва с вода. Реагира с вода, отделяйки въглероден диоксид. Токсична при поглъщане, при контакт с кожата или при вдишване. Дразни кожата, очите и лигавиците.	2 236
–	T1	TP33	F-A, S-A	Категория A	–	Жълти или оранжеви кристални прахове или игли. Неразтворимо във вода. Токсично при поглъщане, при контакт с кожата или при вдишване.	2 237
–	T2	TP1	F-E, S-D	Категория A	SGG10	Безцветни до кафяви течности. Температура на възпламеняване: 43°C до 47°C с.с. Не е податливо на смесване с вода. При пожар се отделят токсични газове. Вредно при контакт с кожата или при вдишване. Дразни очите и лигавиците.	2 238
–	T1	TP33	F-A, S-A	Категория A	–	Кристални твърди вещества. Някои изомери могат да се разтопят при ниска температура: интервал на толене между 0°C и 24°C. Токсично при поглъщане, при контакт с кожата или при вдишване.	2 239
–	T10	TP2 TP13	F-A, S-B	Категория B SW2	SGG1a SG6 SG16 SG17 SG19 SG36 SG49	Течна смес от сярна киселина и хромово съединение (напр. хромен триоксид или натриев дихромат), а понякога и вода. Силно корозивен за повечето метали. Причинява тежки изгаряния на кожата, очите и лигавиците.	2 240
–	T4	TP2	F-E, S-D	Категория B SW2	–	Маслена течност. Не се смесва с вода. Наркотично действие.	2 241
–	T4	TP1	F-E, S-D	Категория B	–	Маслена течност. Не се смесва с вода.	2 242
–	T2	TP1	F-E, S-D	Категория A	–	Безцветна течност. Температура на възпламеняване: 56°C с.с. Не се смесва с вода. Дразни кожата, очите и лигавиците.	2 243
–	T2	TP1	F-E, S-D	Категория A	–	Безцветна, маслена течност. Температура на възпламеняване: 51°C с.с. Не се смесва с вода. Безцветна течност. Температура на възпламеняване: 31°C с.с. Не се смесва с вода.	2 244
–	T2	TP1	F-E, S-D	Категория A	–	Безцветна, летлива, запалима течност. Температура на възпламеняване: -30°C с.с. Точка на кипене: 44°C. Не се смесва с вода. Дразни кожата, очите и лигавиците. Наркотично действие.	2 245
–	T7	TP2	F-E, S-D	Категория E	–	Безцветна течност. Температура на възпламеняване: 47°C с.с. Граници на взривяване: 0,6% до 5,5%. Не се смесва с вода.	2 246
–	T2	TP1	F-E, S-E	Категория A	–	Безцветна, запалима течност с мирис на амин. Температура на възпламеняване: 39°C с.с. Частично смесима с вода. Разгражда се при нагряване, отделяйки запалими и токсични газове. Течността е корозивна за кожата, очите и лигавиците. Парите дразнят лигавиците.	2 247
–	T7	TP2	F-E, S-C	Категория A	SG35	Безцветна, летлива, запалима течност. Температура на възпламеняване: 42°C с.с. Не се смесва с вода. Разгражда се от топлина и вода. Силно токсична при поглъщане, при контакт с кожата или при вдишване. Превозът на това вещество е забранен, освен със специално разрешение, издадено от компетентните органи.	2 248
–	–	–	F-E, S-D	Категория D SW2	–	Безцветна, летлива, запалима течност. Температура на възпламеняване: под -18°C с.с. Граници на взривяване: 1,7% до 6,3%. Не се смесва с вода.	2 249
–	T3	TP33	F-A, S-A	Категория B SW1 SW2	–	Безцветно до жълтеникаво кристално твърдо вещество с дразнеща миризма. Неразтворимо във вода. Реагира с вода, отделяйки въглероден диоксид. Токсично при поглъщане, при контакт с кожата или при вдишване. Може да се пренася в разтопено състояние. Дразни кожата, очите и лигавиците.	2 250
–	T7	TP2	F-E, S-D	Категория D SW1	–	Безцветна, летлива течност. Температура на възпламеняване: под -18°C с.с. Граници на взривяване: 1,7% до 6,3%. Не се смесва с вода.	2 251
–	T4	TP1	F-E, S-D	Категория B	–	Безцветна течност с етеричен мирис. Температура на възпламеняване: 1°C с.с. Смесва се с вода.	2 252
–	T7	TP2	F-A, S-A	Категория A	–	Жълтеникава до кафеникава маслена течност. Запалима. Токсично при поглъщане, при контакт с кожата или при вдишване.	2 253

Δ	ООН №	Точно име на пратката (ТИП)	Клас или подразделение	Допълнителна(и) опасност(и)	Опаковъчна група	Специални разпоредби	Разпоредби за ограничени и освободени количества		Опаковка		Международен контейнер за насипни товари	
							Ограничени количества	Освободени количества	Инструкции	Разпоредби	Инструкции	Разпоредби
(1)	(2)	3.1.2	(3)	(4)	(5)	(6)	(7a)	(7b)	(8)	(9)	(10)	(11)
			2.0	2.0	2.0.1.3	3.3	3.4	3.5	4.1.4	4.1.4	4.1.4	4.1.4
	2 254	КИБРИТЕНИ КЛЕЧКИ, НЕЗАГАСВАЩИ	4.1	–	III	293	5 kg	E0	P407	–	–	–
	2 256	ЦИКЛОХЕКСЕН	3	–	II	–	1 L	E2	P001	–	IBC02	–
	2 257	КАЛИЙ	4.3	–	I	–	0	E0	P403	PP31	IBC04	B1
Δ	2 258	1,2-ПРОПИЛЕНДИАМИН	8	3	II	–	1 L	E2	P001	–	IBC02	–
Δ	2 259	ТРИЕТИЛЕНТЕТРАМИН	8	–	II	–	1 L	E2	P001	–	IBC02	–
Δ	2 260	ТРИПРОПИЛАМИН КСИЛЕНОЛИ, ТВЪРДИ	3	8	III	–	5 L	E1	P001	–	IBC03	–
	2 261	ДИМЕТИЛКАРБАМОИЛ ХЛОРИД	6.1	–	II	–	500 g	E4	P002	–	IBC08	B4 B21
Δ	2 262	ДИМЕТИЛЦИКЛОХЕКСАНИ	8	–	II	–	1 L	E2	P001	–	IBC02	–
	2 263	N,N-ДИМЕТИЛ-	3	–	II	–	1 L	E2	P001	–	IBC02	–
Δ	2 264	ЦИКЛОХЕКСИЛАМИН	8	3	II	–	1 L	E2	P001	–	IBC02	–
	2 265	N,N-ДИМЕТИЛФОРМАМИД	3	–	III	–	5 L	E1	P001 LP01	–	IBC03	–
Δ	2 266	ДИМЕТИЛ-N-ПРОПИЛАМИН	3	8	II	–	1 L	E2	P001	–	IBC02	–
Δ	2 267	ДИМЕТИЛ ТИОФОСФОРИЛ ХЛОРИД	6.1	8	II	–	100 mL	E4	P001	–	IBC02	–
Δ	2 269	3,3'-ИМИНОДИПРОПИЛАМИН	8	–	III	–	5 L	E1	P001 LP01	–	IBC03	–
Δ	2 270	ЕТИЛАМИН, ВОДЕН РАЗТВОР с не по-малко от 50%, но не повече от 70% етиламин	3	8	II	–	1 L	E2	P001	–	IBC02	–
	2 271	ЕТИЛ АМИЛ КЕТОНИ	3	–	III	–	5 L	E1	P001 LP01	–	IBC03	–

Преносими цистерни и контейнери за насипни товари			EmS	Складиране и работа	Отделяне	Свойства и наблюдения	ООН №
(12)	Инструкции за цистерни (13) 4.2.5 4.3	Разпоредби (14) 4.2.5	(15) 5.4.3.2 7.8	(16a) 7.1 7.3-7.7	(16b) 7.2-7.7	(17)	(18)
-	-	-	F-A, S-I	Категория А	-	Кибритени клечки, чиито глави са с чувствителен на триене запалителен състав и пиротехнически състав, който гори с малко или без пламък, но с интензивна топлина, независимо от вятъра или други метеорологични условия.	2 254
-	T4	TP1	F-E, S-D	Категория Е	-	Безцветна течност с ароматен мирис. Не се смесва с вода. Леко дразнеща за кожата, очите и лигавиците.	2 256
-	T9	TP7 TP33	F-G, S-N	Категория D H1	SG26 SG35	Мек, сребрист метал, твърд или течен. Плава върху вода. Реагира бурно с влага, вода или киселини, отделяйки водород, който може да се възпламени от топлината на реакцията. Силно реактивен, понякога с експлозивен ефект.	2 257
-	T7	TP2	F-E, S-C	Категория А SW2	SG35	Безцветна, запалима течност с амонячен мирис. Диапазон на възпламеняване: 33°C до 48°C с.с. Смесва се с вода. При пожар отделя токсични газове. Вредно при вдишване. Причинява изгаряния на кожата и очите. Дразни лигавиците.	2 258
-	T7	TP2	F-A, S-B	Категория В SW2	SGG18 SG35	Умерено вискозна, жълта запалима течност с мирис на амоняк. Смесва се с вода. Силно алкална. Може да образува взривоопасни смеси с азотна киселина. При пожар се отделят токсични газове. Корозивна за мед и медни сплави. Реагира бурно с киселини. Течността и парите причиняват изгаряния на кожата, очите и лигавиците. Причинява кожна алергия.	2 259
-	T4	TP1	F-E, S-C	Категория А SW2	SG35	Безцветна течност. Температура на възпламеняване: 35°C с.с. Частично смесима с вода. При пожар се отделят токсични газове. Вредно при вдишване. Причинява изгаряния на кожата и очите. Дразни лигавиците.	2 260
-	T3	TP33	F-A, S-A	Категория А	-	Кристали или игли. Токсично при поглъщане, при контакт с кожата или при вдишване.	2 261
-	T7	TP2	F-A, S-B	Категория А SW2	SGG1 SG36 SG49	Безцветна до жълта течност с остър мирис. Не се смесва с вода. Реагира с вода, отделяйки токсични и корозивни изпарения. Предиизвиква съзене. Причинява изгаряния по кожата, очите и лигавиците. Безцветни течности. Температура на възпламеняване: 5°C до 16°C с.с. Не се смесва с вода.	2 262
-	T4	TP1	F-E, S-D	Категория В	-	Безцветна, запалима течност. Температура на възпламеняване: 43°C с.с. Частично смесима с вода. Причинява изгаряния по кожата, очите и лигавиците. Безцветна течност. Температура на възпламеняване: 58°C с.с. Граници на взривяване: 2,2% до 16%. Смесва се с вода. Може да реагира бурно с оксидиращи материали.	2 263
-	T7	TP2	F-E, S-C	Категория А SW2	SG35	Безцветна, запалима течност. Температура на възпламеняване: 43°C с.с. Частично смесима с вода. Причинява изгаряния по кожата, очите и лигавиците. Безцветна течност. Температура на възпламеняване: 58°C с.с. Граници на взривяване: 2,2% до 16%. Смесва се с вода. Може да реагира бурно с оксидиращи материали.	2 264
-	T2	TP2	F-E, S-D	Категория А	-	Безцветна, запалима течност с остър мирис. Реагира бавно с вода, отделяйки водороден хлорид, корозивен газ под формата на бели пари. Може да се разгради над 60°C, отделяйки запалими газове. Токсично при поглъщане, при контакт с кожата или при вдишване. Причинява изгаряния по кожата, очите и лигавиците.	2 265
-	T7	TP2 TP13	F-E, S-C	Категория В SW2	SG35	Безцветна течност с мирис на риба. Температура на възпламеняване: -11°C с.с. Смесва се с вода. Вредно при вдишване. Причинява изгаряния по кожата, очите и лигавиците.	2 266
-	T7	TP2	F-A, S-B	Категория В SW1	SGG1 SG36 SG49	Безцветна, запалима течност с остър мирис. Реагира бавно с вода, отделяйки водороден хлорид, корозивен газ под формата на бели пари. Може да се разгради над 60°C, отделяйки запалими газове. Токсично при поглъщане, при контакт с кожата или при вдишване. Причинява изгаряния по кожата, очите и лигавиците.	2 267
-	T4	TP2	F-A, S-B	Категория А	SG35	Безцветна запалима течност. Смесва се с вода. Вреден при поглъщане или вдишване. Корозивна за кожата, очите и лигавиците.	2 269
-	T7	TP1	F-E, S-C	Категория В SW2	SGG18 SG35	Воден разтвор на запалим газ с мирис на амоняк. Граници на взривяване: 3,5% до 14%. РАЗТВОР НА ЕТИЛАМИН, концентрация 50%: температура на възпламеняване -11°C с.с.; точка на кипене 56°C. Чист ЕТИЛАМИН: точка на кипене 17°C. Смесва се с вода. Вредно при вдишване. Причинява изгаряния на кожата, очите и лигавиците. Реагира бурно с киселини.	2 270
-	T2	TP1	F-E, S-D	Категория А	-	Безцветни течности. Парите са много по-тежки от въздуха (4,4). ЕТИЛ нормален-АМИЛ КЕТОН: температура на възпламеняване 43°C с.с. ЕТИЛ вторичен-АМИЛ КЕТОН: температура на възпламеняване 57°C с.с. Не се смесва с вода. Разтваря някои видове пластмаси. Дразни кожата, очите и лигавиците.	2 271

△	ООН №	Точно име на пратката (ТИП)	Клас или подразделение	Допълнителна(и) опасност(и)	Опаковъчна група	Специални разпоредби	Разпоредби за ограничени и освободени количества		Опаковка		Международен контейнер за насипни товари	
							Ограничени количества	Освободени количества	Инструкции	Разпоредби	Инструкции	Разпоредби
(1)	(2)	3.1.2	(3)	(4)	(5)	(6)	(7a)	(7b)	(8)	(9)	(10)	(11)
			2.0	2.0	2.0.1.3	3.3	3.4	3.5	4.1.4	4.1.4	4.1.4	4.1.4
	2 272	N-ЕТИЛАНИЛИН	6.1	–	III	–	5 L	E1	P001 LP01	–	IBC03	–
	2 273	2-ETHYLANILINE	6.1	–	III	–	5 L	E1	P001 LP01	–	IBC03	–
	2 274	N-ЕТИЛ-N-БЕНЗИЛАНИЛИН	6.1	–	III	–	5 L	E1	P001 LP01	–	IBC03	–
	2 275	2-ЕТИЛБУТАНОЛ	3	–	III	–	5 L	E1	P001 LP01	–	IBC03	–
△	2 276	2-ЕТИЛХЕКСИЛАМИН	3	8	III	–	5 L	E1	P001	–	IBC03	–
	2 277	ЕТИЛ МЕТАКРИЛАТ, СТАБИЛИЗИРАН	3	–	II	386	1 L	E2	P001	–	IBC02	–
	2 278	n-ХЕПТЕН	3	–	II	–	1 L	E2	P001	–	IBC02	–
△	2 279	ХЕКСАХЛОРБУТАДИЕН	6.1	– P	III	–	5 L	E1	P001 LP01	–	IBC03	–
△	2 280	ХЕКСАМЕТИЛЕНДИАМИН, РАЗТОПЕН	8	–	III	–	0	E0	–	–	–	–
△	2 280	ХЕКСАМЕТИЛЕНДИАМИН, ТВЪРД	8	–	III	–	5 kg	E1	P002 LP02	–	IBC08	B3
	2 281	ХЕКСАМЕТИЛЕН ДИИЗОЦИАНАТ	6.1	–	II	–	100 mL	E4	P001	–	IBC02	–
	2 282	ХЕКСАНОЛИ	3	–	III	–	5 L	E1	P001 LP01	–	IBC03	–
	2 283	ИЗОБУТИЛ МЕТАКРИЛАТ, СТАБИЛИЗИРАН	3	–	III	386	5 L	E1	P001 LP01	–	IBC03	–
	2 284	ИЗОБУТИРОНИТРИЛ	3	6.1	II	–	1 L	E2	P001	–	IBC02	–
	2 285	ИЗОЦИАНАТОБЕНЗО-ТРИФЛУОРИДИ	6.1	3	II	–	100 mL	E4	P001	–	IBC02	–
	2 286	ПЕНТАМЕТИЛХЕПТАНО	3	–	III	–	5 L	E1	P001 LP01	–	IBC03	–
	2 287	ВИ ИЗОХЕПТЕНИ	3	–	II	–	1 L	E2	P001	–	IBC02	–
	2 288	ИЗОХЕКСЕНИ	3	–	II	–	1 L	E2	P001	–	IBC02	B8
△	2 289	ИЗОФОРОНДИАМИН	8	–	III	–	5 L	E1	P001 LP01	–	IBC03	–
	2 290	ИЗОФОРОН ДИИЗОЦИАНАТ	6.1	–	III	–	5 L	E1	P001 LP01	–	IBC03	–

Преносими цистерни и контейнери за насипни товари			EmS	Складиране и работа	Отделяне	Свойства и наблюдения	ООН №
(12)	Инструкции за цистерни (13) 4.2.5 4.3	Разпоредби (14) 4.2.5	(15) 5.4.3.2 7.8	(16a) 7.1 7.3-7.7	(16b) 7.2-7.7	(17)	(18)
-	T4	TP1	F-A, S-A	Категория А	SG17 SG35	Прозрачна до жълтеникава маслена течност. Реагира с киселини, отделяйки силно токсични изпарения на анилин и азотни оксиди. Реагира бурно с оксидиращи вещества. Токсично при поглъщане, при контакт с кожата или при вдишване.	2 272
-	T4	TP1	F-A, S-A	Категория А	SG17 SG35	Кафява течност. Не се смесва с вода. Реагира с киселини, отделяйки силно токсични изпарения на анилин и азотни оксиди. Реагира бурно с оксидиращи вещества. Токсично при поглъщане, при контакт с кожата или при вдишване.	2 273
-	T4	TP1	F-A, S-A	Категория А	-	Жълта маслена течност. Не се смесва с вода. Токсично при поглъщане, при контакт с кожата или при вдишване.	2 274
-	T2	TP1	F-E, S-D	Категория А	-	Безцветна течност. Температура на възпламеняване: 57°C о.с. Не се смесва с вода.	2 275
-	T4	TP1	F-E, S-C	Категория А SW2	SG35	Безцветна течност. Температура на възпламеняване: 50°C с.с. Смесва се с вода. Дразни кожата, очите и лигавиците.	2 276
-	T4	TP1	F-E, S-D	Категория С SW1	-	Безцветна течност с остър мирис. Температура на възпламеняване: 20°C о.с. Граници на взривяване: 1,8% до... Не се смесва с вода. Дразни кожата, очите и лигавиците.	2 277
-	T4	TP1	F-E, S-D	Категория В	-	Безцветна течност. Температура на възпламеняване: -3°C с.с. Не се смесва с вода.	2 278
-	T4	TP1	F-A, S-A	Категория А	SGG10	Безцветна течност. Не се смесва с вода. Токсично при поглъщане, при контакт с кожата или при вдишване.	2 279
-	T4	TP1	F-A, S-B	Категория А SW1 H2	SG35	Бели кристали или лъскави люспи със специфична миризма. Точка на топене: 29°C. Разтворим във вода; водният разтвор е силна основа. Разгражда се при нагряване, отделяйки запалими и токсични газове. Причинява изгаряния по кожата, очите и лигавиците.	2 280
-	T1	TP33	F-A, S-B	Категория А SW1 H2	SG35	Вижте позицията по-горе.	2 280
-	T7	TP2 TP13	F-A, S-A	Категория С SW2 H1	-	Безцветна до светложълта течност с остър мирис. Не може да се смесва с вода, но реагира с нея, като отделя топлина и въглероден диоксид. При нагряване се отделят токсични азотни изпарения.	2 281
-	T2	TP1	F-E, S-D	Категория А	-	Токсично при поглъщане, при контакт с кожата или при вдишване. Дразни кожата, очите и лигавиците.	2 282
-	T2	TP1	F-E, S-D	Категория С SW1	-	Безцветни течности. нормален-ХЕКСАНОЛ: температура на възпламеняване 57°C с.с. Смесва се с вода.	2 282
-	T2	TP1	F-E, S-D	Категория С SW1	-	Безцветна течност. Температура на възпламеняване: 49°C с.с. Не се смесва с вода. Дразни кожата, очите и лигавиците.	2 283
-	T7	TP2 TP13	F-E, S-D	Категория Е SW2	-	Безцветна течност. Температура на възпламеняване: 8°C с.с. Не се смесва с вода. Токсична при контакт с кожата или при вдишване.	2 284
-	T7	TP2	F-E, S-D	Категория D SW1 SW2	-	Безцветни или жълтеникави течности с остър мирис. Точка на възпламеняване на орто- и мета-изомерите: 56°C. Не се смесва с вода, но реагира с нея и образува въглероден диоксид.	2 285
-	T2	TP1	F-E, S-D	Категория А	-	Токсична при поглъщане, при контакт с кожата или при вдишване. Дразни кожата, очите и лигавиците.	2 286
-	T4	TP1	F-E, S-D	Категория А	-	Безцветна течност. Температура на възпламеняване: 43°C с.с. Не се смесва с вода.	2 286
-	T4	TP1	F-E, S-D	Категория В	-	Безцветна течност. Температура на възпламеняване: 43°C с.с. Не се смесва с вода.	2 287
-	T11	TP1	F-E, S-D	Категория Е	-	Безцветни течности. Не се смесва с вода.	2 288
-	T4	TP1	F-E, S-D	Категория Е	-	Безцветни течности. Интервал на кипене: 54°C до 69°C. Не се смесва с вода.	2 288
-	T4	TP1	F-A, S-B	Категория А	SG35	Безцветна, леко хигроскопична течност с лек мирис на амин. Запалива. Смесва се с вода. Вредно при поглъщане.	2 289
-	T4	TP2	F-A, S-A	Категория В SW2	-	Дразни кожата, очите и лигавиците.	2 290
-	T4	TP2	F-A, S-A	Категория В SW2	-	Безцветна или жълтеникава течност. Не се смесва с вода. При пожар се отделят азотни изпарения. Токсично при поглъщане, при контакт с кожата или при вдишване. Дразни кожата, очите и лигавиците.	2 290

Δ	ООН №	Точно име на пратката (ТИП)	Клас или подразделение	Допълнителна(и) опасност(и)	Опаковъчна група	Специални разпоредби	Разпоредби за ограничени и освободени количества		Опаковка		Международен контейнер за насипни товари	
							Ограничени количества	Освободени количества	Инструкции	Разпоредби	Инструкции	Разпоредби
(1)	(2)	3.1.2	(3) 2.0	(4) 2.0	(5) 2.0.1.3	(6) 3.3	(7a) 3.4	(7b) 3.5	(8) 4.1.4	(9) 4.1.4	(10) 4.1.4	(11) 4.1.4
Δ	2 291	ОЛОВНО СЪЕДИНЕНИЕ, РАЗТВОРИМО, НЕУПОМЕНАТО ДРУГАДЕ	6.1	– P	III	199 274	5 kg	E1	P002 LP02	–	IBC08	B3
	2 293	4-МЕТОКСИ-4-МЕТИЛПЕНТАН-2-ОН	3	–	III	–	5 L	E1	P001 LP01	–	IBC03	–
	2 294	N-МЕТИЛАНИЛИН	6.1	– P	III	–	5 L	E1	P001 LP01	–	IBC03	–
	2 295	МЕТИЛ ХЛОРАЦЕТАТ	6.1	3	I	–	0	E0	P001	–	–	–
	2 296	МЕТИЛЦИКЛОХЕКСАН	3	– P	II	–	1 L	E2	P001	–	IBC02	–
	2 297	МЕТИЛЦИКЛОХЕКСАНОН	3	–	III	–	5 L	E1	P001 LP01	–	IBC03	–
	2 298	МЕТИЛЦИКЛОПЕНТАН	3	–	II	–	1 L	E2	P001	–	IBC02	–
	2 299	МЕТИЛ ДИХЛОРОАЦЕТАТ	6.1	–	III	–	5 L	E1	P001 LP01	–	IBC03	–
	2 300	2-МЕТИЛ-5-ЕТИЛПИРИДИН	6.1	–	III	–	5 L	E1	P001 LP01	–	IBC03	–
	2 301	2-МЕТИЛФУРАН	3	–	II	–	1 L	E2	P001	–	IBC02	–
	2 302	5-МЕТИЛХЕКСАН-2-ОН	3	–	III	–	5 L	E1	P001 LP01	–	IBC03	–
	2 303	ИЗОПРОПЕНИЛБЕНЗЕН	3	–	III	–	5 L	E1	P001 LP01	–	IBC03	–
	2 304	НАФТАЛЕН, РАЗТОПЕН	4.1	– P	III	–	0	E0	–	–	–	–
Δ	2 305	НИТРОБЕНЗЕНЕСУЛФОНОВА КИСЕЛИНА	8	–	II	–	1 kg	E2	P002	–	IBC08	B4 B21
	2 306	НИТРОБЕНЗОТРИФЛУОРИДИ, ТЕЧНИ	6.1	– P	II	–	100 mL	E4	P001	–	IBC02	–
	2 307	3-НИТРО-4-ХЛОРО-БЕНЗОТРИФЛУОРИД	6.1	–	II	–	100 mL	E4	P001	–	IBC02	–
Δ	2 308	НИТРОЗИЛСЯРНА КИСЕЛИНА, ТЕЧНА	8	– P	II	–	1 L	E2	P001	–	IBC02	B20
	2 309	ОКТАДИЕН	3	–	II	–	1 L	E2	P001	–	IBC02	–

Преносими цистерни и контейнери за насипни товари			EmS	Складиране и работа	Отделяне	Свойства и наблюдения	ООН №
(12)	Инструкции за цистерни (13) 4.2.5 4.3	Разпоредби (14) 4.2.5	(15) 5.4.3.2 7.8	(16a) 7.1 7.3-7.7	(16b) 7.2-7.7	(17)	(18)
-	T1	TP33	F-A, S-A	Категория А	SGG7 SGG9	Безцветни кристали или прах. Разтворимо във вода. Токсично при поглъщане, при контакт с кожата или при вдишване на прах.	2 291
-	T2	TP1	F-E, S-D	Категория А	-	Безцветна течност. Температура на възпламеняване: 49°C с.с. Не се смесва с вода.	2 293
-	T4	TP2	F-A, S-A	Категория А	-	Безцветна до кафява запалима течност.	2 294
-	T14	TP2 TP13	F-E, S-D	Категория D	-	Токсично при поглъщане, при контакт с кожата или при вдишване. Безцветна, запалима течност с остър мирис. Температура на възпламеняване: 47°C с.с. Парите са много по-тежки от въздуха (плътност на парите спрямо въздуха: 3,8). Не се смесва с вода. Силно токсична при поглъщане, при контакт с кожата или при вдишване.	2 295
-	T4	TP2	F-E, S-D	Категория В	-	Безцветна течност. Температура на възпламеняване: -4°C с.с. Граници на взривяване: 1,2% до 6,7%. Не се смесва с вода. Дразни кожата, очите и лигавиците.	2 296
-	T2	TP1	F-E, S-D	Категория А	-	Безцветни до бледожълти течности със сладък мирис. 2-МЕТИЛЦИКЛОХЕКСАНОН: температура на възпламеняване 46°C с.с. 3-МЕТИЛЦИКЛОХЕКСАНОН: температура на възпламеняване 51°C с.с. 4-МЕТИЛЦИКЛОХЕКСАНОН: температура на възпламеняване 40°C с.с. Не се смесва с вода.	2 297
-	T4	TP1	F-E, S-D	Категория В	-	Безцветна течност. Температура на възпламеняване: под -10°C с.с. Граници на взривяване: 1% до 8,4%. Не се смесва с вода. Дразни кожата, очите и лигавиците.	2 298
-	T4	TP1	F-A, S-A	Категория А	-	Течност. Токсично при поглъщане, при контакт с кожата или при вдишване.	2 299
-	T4	TP1	F-A, S-A	Категория А	-	Безцветна течност с остър мирис.	2 300
-	T4	TP1	F-E, S-D	Категория Е	-	Токсично при поглъщане, при контакт с кожата или при вдишване. Безцветна течност със сладникав мирис. Температура на възпламеняване: -30°C с.с. Не се смесва с вода. При пожар се отделят токсични газове. Вреден при поглъщане или вдишване. Дразни кожата, очите и лигавиците.	2 301
-	T2	TP1	F-E, S-D	Категория А	-	Безцветна течност. Температура на възпламеняване: 43°C с.с. Не се смесва с вода.	2 302
-	T2	TP1	F-E, S-D	Категория А	-	Безцветна течност. Температура на възпламеняване: 38°C до 54°C с.с. Граници на взривяване: 0,7% до 6,6%. Не се смесва с вода. Дразни кожата, очите и лигавиците.	2 303
-	T1	TP3	F-A, S-H	Категория С	-	Разтопена течност с натрапчив мирис. Точка на топене: 80°C. Образува запалими пари. Тъй като точката на топене на нафтадена се доближава много близо до температурата на възпламеняване, трябва да се внимава да се избегнат всякакви възможни причини за възпламеняване. Контактът между вода и разтопен нафтаден над 110°C трябва да се избягва, тъй като добавянето на вода причинява буйно пенообразуване или дори експлозия.	2 304
-	T3	TP33	F-A, S-B	Категория А	SGG1 SG36 SG49	Кристали. Разтворимо във вода. Причинява изгаряния по кожата, очите и лигавиците.	2 305
-	T7	TP2	F-A, S-A	Категория А SW2	-	Бледи, сламено оцветени, маслени течности с ароматен мирис. Не се смесва с вода. Токсично при поглъщане, при контакт с кожата или при вдишване.	2 306
-	T7	TP2	F-A, S-A	Категория А SW2	-	Жълтеникава, маслена течност. Не се смесва с вода. Токсично при поглъщане, при контакт с кожата или при вдишване.	2 307
-	T8	TP2	F-A, S-B	Категория D SW2	SGG1a SG6 SG16 SG17 SG19 SG36 SG49	Бистра, сламено оцветена, маслена течност. Оксидант, който може да причини пожар с органични материали (като дърво, слама и т.н.). При пожар се отделят токсични газове. При наличие на влага - силно корозивна за повечето метали. Причинява изгаряния по кожата, очите и лигавиците.	2 308
-	T4	TP1	F-E, S-D	Категория В	-	Безцветна течност. Температура на възпламеняване: 9°C до 15°C с.с. Не се смесва с вода.	2 309

Δ	ООН №	Точно име на пратката (ТИП)	Клас или подразделение	Допълнителна(и) опасност(и)	Опаковъчна група	Специални разпоредби	Разпоредби за ограничени и освободени количества		Опаковка		Международен контейнер за насипни товари	
							Ограничени количества	Освободени количества	Инструкции	Разпоредби	Инструкции	Разпоредби
(1)	(2)	3.1.2	(3)	(4)	(5)	(6)	(7a)	(7b)	(8)	(9)	(10)	(11)
			2.0	2.0	2.0.1.3	3.3	3.4	3.5	4.1.4	4.1.4	4.1.4	4.1.4
	2 310	ПЕНТАН-2,4-ДИОН	3	6.1	III	-	5 L	E1	P001	-	IBC03	-
	2 311	ФЕНЕТИДИНИ	6.1	-	III	279	5 L	E1	P001 LP01	-	IBC03	-
	2 312	ФЕНОЛ, РАЗТОПЕН	6.1	-	II	-	0	E0	-	-	-	-
	2 313	ПИКОЛИНИ	3	-	III	-	5 L	E1	P001 LP01	-	IBC03	-
	2 315	ПОЛИХЛОРИРАНИ БИФЕНИЛИ, ТЕЧНИ	9	- P	II	305	1 L	E2	P906	-	IBC02	-
Δ	2 316	НАТРИЕВ КУПРОЦИАНИД, ТВЪРД	6.1	- P	I	-	0	E5	P002	-	IBC07	B1
Δ	2 317	РАЗТВОР НА НАТРИЕВ КУПРОЦИАНИД	6.1	- P	I	-	0	E5	P001	-	-	-
Δ	2 318	НАТРИЕВ ХИДРОСУЛФИД с по-малко от 25% вода от кристализация	4.2	-	II	-	0	E2	P410	PP31	IBC06	B21
	2 319	ТЕРПЕНОВИ ВЪГЛЕВОДОРОДИ, НЕУПОМЕНАТИ ДРУГАДЕ	3	-	III	-	5 L	E1	P001 LP01	-	IBC03	-
Δ	2 320	ТЕТРАЕТИЛЕНПЕНТАМИН	8	-	III	-	5 L	E1	P001 LP01	-	IBC03	-
Δ	2 321	ТРИХЛОРБЕНЗЕНИ, ТЕЧНИ	6.1	- P	III	-	5 L	E1	P001 LP01	-	IBC03	-
Δ	2 322	ТРИХЛОРБУТЕН	6.1	- P	II	-	100 mL	E4	P001	-	IBC02	-
	2 323	ТРИЕТИЛ ФОСФИТ	3	-	III	-	5 L	E1	P001 LP01	-	IBC03	-
	2 324	ТРИИЗОБУТИЛЕН	3	-	III	-	5 L	E1	P001 LP01	-	IBC03	-
	2 325	1,3,5-ТРИМЕТИЛБЕНЗЕН	3	- P	III	-	5 L	E1	P001 LP01	-	IBC03	-
Δ	2 326	ТРИМЕТИЛЦИКЛОХЕКСИЛ-АМИН	8	-	III	-	5 L	E1	P001 LP01	-	IBC03	-
Δ	2 327	ТРИМЕТИЛХЕКСАМЕТИЛЕН-ДИАМИНИ	8	-	III	-	5 L	E1	P001 LP01	-	IBC03	-
	2 328	ТРИМЕТИЛХЕКСАМЕТИЛЕН ДИИЗОЦИАНАТ	6.1	-	III	-	5 L	E1	P001 LP01	-	IBC03	-
	2 329	ТРИМЕТИЛ ФОСФИТ	3	-	III	-	5 L	E1	P001 LP01	-	IBC03	-



Преносими цистерни и контейнери за насипни товари			EmS	Складиране и работа	Отделяне	Свойства и наблюдения	ООН №
(12)	Инструкции за цистерни (13) 4.2.5 4.3	Разпоредби (14) 4.2.5	(15) 5.4.3.2 7.8	(16a) 7.1 7.3-7.7	(16b) 7.2-7.7	(17)	(18)
-	T4	TP1	F-E, S-D	Категория А	-	Безцветна течност. Температура на възпламеняване: 34°C с.с. Граници на взривяване: 1,7% до ... Смесва се с вода. Токсична при поглъщане, при контакт с кожата или при вдишване.	2 310
-	T4	TP1	F-A, S-A	Категория А	-	Безцветни до жълтеникави течности. Не се смесва с вода. Токсично при поглъщане, при контакт с кожата или при вдишване.	2 311
-	T7	TP3	F-A, S-A	Категория В SW2	-	Безцветни до жълти течности с остра или сладка миризма. Граници на взривяване: 1,3% до 8,7%. Смесва се с вода. Вредно при вдишване алфа-Пиколин температура на възпламеняване: 28°C с.с. бета-Пиколин температура на възпламеняване: 40°C с.с. гама-Пиколин температура на възпламеняване 40°C с.с. Дразни кожата, очите и лигавиците.	2 312
-	T4	TP1	F-E, S-D	Категория А SW2	-	Разтопена течност с отличителен силен мирис. Точка на топене: 10°C до 43°C (чист продукт). Токсична при поглъщане, при контакт с кожата или при вдишване. Бързо се абсорбира през кожата.	2 313
-	T4	TP1	F-A, S-A	Категория А	SG50	Безцветна течност (чист продукт) с осезаем мирис. Не се смесва с вода. Вредна при поглъщане или при контакт с кожата. При разлив може да представлява постоянна опасност за околната среда.	2 315
-	T6	TP33	F-A, S-A	Категория А	SGG6 SG35	Бял прах. Разтворимо във вода. Реагира с киселини или киселинни пари, отделяйки циановодород, силно токсичен и запалим газ. Силно токсични при поглъщане, при контакт с кожата или при вдишване на прах.	2 316
-	T14	TP2	F-A, S-A	Категория В SW2	SGG6 SG35	Безцветна течност. Смесва се с вода. Разгражда се от киселини, отделяйки водороден цианид, силно токсичен и запалим газ. Силно токсична при поглъщане, при контакт с кожата или при вдишване.	2 317
-	T3	TP13	F-A, S-J	Категория А	SGG18 SG35	Безцветни игли до люспи с лимонов цвят. Разтворимо във вода. Реагира бурно с киселини.	2 318
-	T4	TP1	F-E, S-D	Категория А	-	Безцветни или жълтеникави течности. Температура на възпламеняване: 32°C до 49°C с.с. Не се смесва с вода.	2 319
-	T4	TP29	F-A, S-B	Категория А	SGG18 SG35	Вискозна течност. Смесва се с вода. При пожар се отделят токсични газове. Причинява изгаряния по кожата, очите и лигавиците. Реагира бурно с киселини.	2 320
-	T4	TP1	F-A, S-A	Категория А	SGG10	Безцветни течности. Не се смесва с вода. Токсично при поглъщане, при контакт с кожата или при вдишване.	2 321
-	T2	TP2	F-A, S-A	Категория А SW1 SW2	SGG10	Безцветна течност. Не се смесва с вода. При нагряване отделя токсични и дразнещи газове като фосген и водороден хлорид и може също да експлодира. Токсично при поглъщане, при контакт с кожата или при вдишване.	2 322
-	T4	TP1	F-E, S-D	Категория А	-	Безцветна течност. Температура на възпламеняване: 44°C с.с. Не се смесва с вода. Дразни кожата, очите и лигавиците.	2 323
-	T2	TP1	F-E, S-D	Категория А	-	Безцветна течност. Не се смесва с вода.	2 324
-	T4	TP2	F-E, S-D	Категория А	-	Безцветна течност. Температура на възпламеняване: 44°C с.с. Не се смесва с вода. Вредно при вдишване	2 325
-	T4	TP1	F-A, S-B	Категория А	SG35	Безцветна, леко хигроскопична, запалима течност с лек мирис на амин. Не се смесва с вода. Причинява изгаряния по кожата, очите и лигавиците.	2 326
-	T4	TP1	F-A, S-B	Категория А	SG35	Безцветни, леко хигроскопични, запалими течности. Смесва се с вода. Дразни кожата, очите и лигавиците.	2 327
-	T2	TP2 TP13	F-A, S-A	Категория В	-	Безцветна или жълтеникава течност. Реагира с вода, отделяйки въглероден диоксид. Токсично при поглъщане, при контакт с кожата или при вдишване. Дразни кожата, очите и лигавиците.	2 328
-	T2	TP1	F-E, S-D	Категория А	-	Безцветна течност. Температура на възпламеняване: 23°C с.с. Не се смесва с вода. Дразни кожата, очите и лигавиците.	2 329

△	ООН №	Точно име на пратката (ТИП)	Клас или подразделение	Допълнителна(и) опасност(и)	Опаковъчна група	Специални разпоредби	Разпоредби за ограничени и освободени количества		Опаковка		Международен контейнер за насипни товари	
							Ограничени количества	Освободени количества	Инструкции	Разпоредби	Инструкции	Разпоредби
	(1)	(2) 3.1.2	(3) 2.0	(4) 2.0	(5) 2.0.1.3	(6) 3.3	(7a) 3.4	(7b) 3.5	(8) 4.1.4	(9) 4.1.4	(10) 4.1.4	(11) 4.1.4
	2 330	УНДЕКАН	3	–	III	–	5 L	E1	P001 LP01	–	IBC03	–
△	2 331	ЦИНКОВ ХЛОРИД, БЕЗВОДЕН	8	– P	III	–	5 kg	E1	P002 LP02	–	IBC08	B3
	2 332	АЦЕТАЛДЕХИД ОКСИМ	3	–	III	–	5 L	E1	P001 LP01	–	IBC03	–
	2 333	АЛИЛАЦЕТАТ	3	6.1	II	–	1 L	E2	P001	–	IBC02	–
△	2 334	АЛИЛАМИН	6.1	3	I	354	0	E0	P602	–	–	–
	2 335	АЛИЛ ЕТИЛ ЕТЕР	3	6.1	II	–	1 L	E2	P001	–	IBC02	–
	2 336	АЛИЛФОРМАТ	3	6.1	I	–	0	E0	P001	–	–	–
	2 337	ФЕНИЛ МЕРКАПТАН	6.1	3	I	354	0	E0	P602	–	–	–
	2 338	БЕНЗОТРИФЛУОРИД	3	–	II	–	1 L	E2	P001	–	IBC02	–
△	2 339	2-БРОМОБУТАН	3	–	II	–	1 L	E2	P001	–	IBC02	–
	2 340	2-БРОМОЕТИЛ ЕТИЛОВ ЕТЕР	3	–	II	–	1 L	E2	P001	–	IBC02	–
△	2 341	1-БРОМО-3- МЕТИЛБУТАН	3	–	III	–	5 L	E1	P001 LP01	–	IBC03	–
△	2 342	БРОМЕТИЛПРОПАНИ	3	–	II	–	1 L	E2	P001	–	IBC02	–
△	2 343	2-БРОМОПЕНТАН	3	–	II	–	1 L	E2	P001	–	IBC02	–
△	2 344	БРОМОПРОПАНИ	3	–	II	–	1 L	E2	P001	–	IBC02	–
△	2 344	БРОМОПРОПАНИ	3	–	III	223	5 L	E1	P001 LP01	–	IBC03	–
	2 345	3-БРОМОПРОПИН	3	–	II	905	1 L	E2	P001	–	IBC02	–
	2 346	БУТАНДИОН	3	–	II	–	1 L	E2	P001	–	IBC02	–

Преносими цистерни и контейнери за насипни товари			EmS	Складиране и работа	Отделяне	Свойства и наблюдения	ООН №
(12)	Инструкции за цистерни		(15) 5.4.3.2 7.8	(16a) 7.1 7.3-7.7	(16b) 7.2-7.7	(17)	(18)
	(13) 4.2.5 4.3	Разпоредби (14) 4.2.5					
-	T2	TP1	F-E, S-E	Категория А	-	Безцветна течност. Температура на възпламеняване: 60°C с.с. Не се смесва с вода.	2 330
-	T1	TP33	F-A, S-B	Категория А	SGG1 SGG7 SG36 SG49	Бели, втечняващи се на въздух кристали. Разтворимо във вода. Прахът причинява изгаряния по кожата, очите и лигавиците.	2 331
-	T4	TP1	F-E, S-D	Категория А	-	Безцветна течност. Температура на възпламеняване: 40°C с.с. Граници на взривяване: 4,2% до 52%. Точка на замръзване 12°C. Смесва се с вода. Дразни кожата, очите и лигавиците.	2 332
-	T7	TP1 TP13	F-E, S-D	Категория Е SW2	-	Безцветна течност. Температура на възпламеняване: 7°C с.с. Частично смесима с вода. Токсично при поглъщане, при контакт с кожата или при вдишване. Вредно при поглъщане.	2 333
-	T20	TP2 TP13 TP35	F-E, S-D	Категория D SW2	SG35	Безцветна до светложълта летлива течност с остър мирис. Температура на възпламеняване: -29°C с.с. Граници на взривяване: 2,2% до 22%. Интервал на кипене: 55°C до 58°C. Смесва се с вода. При пожар отделя силно токсични газове. Силно токсичен при поглъщане, при контакт с кожата или при вдишване.	2 334
-	T7	TP1 TP13	F-E, S-D	Категория Е SW2	-	Безцветна течност. Температура на възпламеняване: -11°C с.с. Парите са по-тежки от въздуха. Не се смесва с вода. Наркотично действие. Токсично при поглъщане, при контакт с кожата или при вдишване.	2 335
-	T14	TP2 TP13	F-E, S-D	Категория Е SW2	-	Безцветна течност. Не се смесва с вода. Силно токсична при поглъщане, при контакт с кожата или при вдишване.	2 336
-	T20	TP2 TP13 TP35	F-E, S-D	Категория D SW2	SG35	Безцветна запалима течност с неприятен мирис. Температура на възпламеняване: 50°C с.с. Не се смесва с вода. При контакт с киселини или при пожар отделя силно токсични серни пари. Силно токсична при поглъщане, при контакт с кожата или при вдишване.	2 337
-	T4	TP1	F-E, S-D	Категория В SW2	-	Безцветна течност с ароматен мирис. Температура на възпламеняване: 12°C с.с. Граници на взривяване: 2,1% до... Не се смесва с вода. При контакт с влага или въздух отделя водороден флуорид, който е токсичен и корозивен газ. Вредно при вдишване. Дразни кожата, очите и лигавиците.	2 338
-	T4	TP1	F-E, S-D	Категория В SW2	SGG10	Безцветна течност с приятен мирис. Температура на възпламеняване: 21°C с.с. Не се смесва с вода. При пожар отделя токсични пари. Наркотично действие.	2 339
-	T4	TP1	F-E, S-D	Категория В SW2	-	Безцветна течност с етеричен мирис. Частично смесима с вода. Вредно при вдишване	2 340
-	T2	TP1	F-E, S-D	Категория А	SGG10	Безцветна течност. Температура на възпламеняване: 23°C до 32°C с.с. Не се смесва с вода.	2 341
-	T4	TP1	F-E, S-D	Категория В	SGG10	Безцветни течности. Не се смесва с вода. Вредно при вдишване	2 342
-	T4	TP1	F-E, S-D	Категория В	SGG10	Безцветна или жълта течност със силна миризма. Температура на възпламеняване: 21°C с.с. Не се смесва с вода. Вредно при вдишване	2 343
-	T4	TP1	F-E, S-D	Категория В SW2	SGG10	Безцветни течности. Не се смесва с вода. При пожар отделя токсични изпарения. Вредно при вдишване	2 344
-	T2	TP1	F-E, S-D	Категория А	SGG10	Вижте позицията по-горе.	2 344
-	T4	TP1	F-E, S-D	Категория D SW2	-	Безцветна до светлокехлибарена течност с остър мирис. Температура на възпламеняване: 10°C с.с. Граници на взривяване: 3% до... Изпаренията са много по-тежки от въздуха (4,1). Чистият продукт е чувствителен на удар и се разгражда бурно и експлозивно, като има възможност и за детонация при нагряване в затворено помещение. Може да се възпламени при удар. Не се смесва с вода. Вредно при вдишване. Дразни кожата, очите и лигавиците. Предизвиква сълзене.	2 345
-	T4	TP1	F-E, S-D	Категория В	-	Зеленикаво-жълта течност със силен мирис. Температура на възпламеняване: 6°C с.с. Смесва се с вода.	2 346

△	ООН №	Точно име на пратката (ТИП)	Клас или подразделение	Допълнителна(и) опасност(и)	Опаковъчна група	Специални разпоредби	Разпоредби за ограничени и освободени количества		Опаковка		Международен контейнер за насипни товари	
							Ограничени количества	Освободени количества	Инструкции	Разпоредби	Инструкции	Разпоредби
(1)	(2)	3.1.2	(3) 2.0	(4) 2.0	(5) 2.0.1.3	(6) 3.3	(7a) 3.4	(7b) 3.5	(8) 4.1.4	(9) 4.1.4	(10) 4.1.4	(11) 4.1.4
2 347	БУТИЛ МЕРКАПТАН		3	–	II	–	1 L	E2	P001	–	IBC02	–
2 348	БУТИЛ АКРИЛАТИ, СТАБИЛИЗИРАНИ		3	–	III	386	5 L	E1	P001 LP01	–	IBC03	–
2 350	БУТИЛ МЕТИЛ ЕТЕР		3	–	II	–	1 L	E2	P001	–	IBC02	–
2 351	БУТИЛ НИТРИТИ		3	–	II	–	1 L	E2	P001	–	IBC02	–
2 351	БУТИЛ НИТРИТИ		3	–	III	223	5 L	E1	P001 LP01	–	IBC03	–
2 352	БУТИЛ ВИНИЛ ЕТЕР, СТАБИЛИЗИРАН		3	–	II	386	1 L	E2	P001	–	IBC02	–
△	2 353	БУТИРИЛ ХЛОРИД	3	8	II	–	1 L	E2	P001	–	IBC02	B20
	2 354	ХЛОРМЕТИЛ ЕТИЛ ЕТЕР	3	6.1	II	–	1 L	E2	P001	–	IBC02	–
△	2 356	2-ХЛОРПРОПАН	3	–	I	–	0	E3	P001	–	–	–
△	2 357	ЦИКЛОХЕКСИЛАМИН	8	3	II	–	1 L	E2	P001	–	IBC02	–
	2 358	ЦИКЛООКТАТЕТРАЕН	3	–	II	–	1 L	E2	P001	–	IBC02	–
△	2 359	ДИАЛИЛАМИН	3	6.1/8	II	–	1 L	E2	P001	–	IBC99	–
	2 360	ДИАЛИЛ ЕТЕР	3	6.1	II	–	1 L	E2	P001	–	IBC02	–
△	2 361	ДИИЗОБУТИЛАМИН	3	8	III	–	5 L	E1	P001	–	IBC03	–
	2 362	1,1-ДИХЛОРЕТАН	3	–	II	–	1 L	E2	P001	–	IBC02	–
△	2 363	ЕТИЛ МЕРКАПТАН	3	– P	I	–	0	E0	P001	–	–	–
	2 364	n-ПРОПИЛБЕНЗЕН	3	–	III	–	5 L	E1	P001 LP01	–	IBC03	–
	2 366	ДИЕТИЛ КАРБОНАТ	3	–	III	–	5 L	E1	P001 LP01	–	IBC03	–

Преносими цистерни и контейнери за насипни товари			EmS	Складиране и работа	Отделяне	Свойства и наблюдения	ООН №
(12)	Инструкции за цистерни	Разпоредби	(15)	(16a)	(16b)	(17)	(18)
	(13) 4.2.5 4.3	(14) 4.2.5	5.4.3.2 7.8	7.1 7.3-7.7	7.2-7.7		
-	T4	TP1	F-E, S-D	Категория B	SG35 SG50 SG57	Безцветни течности с неприятна миризма. третичен-БУТИЛ МЕРКАПТАН: температура на възпламеняване -26°C с.с. вторичен-БУТИЛ МЕРКАПТАН: температура на възпламеняване -23°C с.с. 1-БУТАНЕТИОЛ (нормален-БУТИЛ МЕРКАПТАН): температура на възпламеняване 12°C с.с. ИЗОБУТИЛ МЕРКАПТАН: температура на възпламеняване -9°C с.с. Не се смесва с вода. При контакт с киселини отделят силно токсични пари.	2 347
-	T2	TP1	F-E, S-D	Категория C SW1	-	Безцветна течност с неприятен мирис. Температура на възпламеняване: 36°C до 41°C с.с. Граници на взривяване: 1,2% до 9,9%. Не се смесва с вода. Вредно при вдишване Дразни кожата, очите и лигавиците.	2 348
-	T4	TP1	F-E, S-D	Категория B	-	Безцветна течност. Не се смесва с вода.	2 350
-	T4	TP1	F-E, S-D	Категория B SW2	-	Жълтеникави, летливи, маслени течности. Частично смесима с вода. Разгражда се при излагане на въздух, светлина, вода или топлина, отделяйки токсични азотни изпарения. Вредно при вдишване	2 351
-	T2	TP1	F-E, S-D	Категория A SW2	-	Вижте позицията по-горе.	2 351
-	T4	TP1	F-E, S-D	Категория C SW1 SW2	-	Безцветна, летлива течност с остър етерен мирис. Температура на възпламеняване: -9°C с.с. Не се смесва с вода. Вредно при вдишване Дразни кожата, очите и лигавиците.	2 352
-	T8	TP2 TP13	F-E, S-C	Категория C SW2	SGG1 SG36 SG49	Безцветна течност с остър мирис. Реагира с вода, отделяйки водороден хлорид, дразнещ и корозивен газ под формата на бели пари. При наличие на влага - силно корозивна за повечето метали. Причинява изгаряния по кожата, очите и лигавиците.	2 353
-	T7	TP1 TP13	F-E, S-D	Категория E SW2	-	Безцветна течност с остър мирис. Частично смесима с вода. Изпарява се във въздуха, отделяйки водороден хлорид, който е дразнещ и корозивен газ. Токсична при вдишване. Силна сълзотворна.	2 354
-	T11	TP2 TP13	F-E, S-D	Категория E	SGG10	Безцветна течност. Температура на възпламеняване: -32°C с.с. Граници на взривяване: 2,8% до 10,7%. Точка на кипене: 35°C. Не се смесва с вода. При контакт с топлина или пламък отделя силно токсичен газ фосген. Може да реагира бурно с оксидиращи материали.	2 356
-	T7	TP2	F-E, S-C	Категория A SW2	SG35	Безцветна или жълтеникава запалима течност с мирис на риба. Температура на възпламеняване: 27°C с.с. Граници на взривяване: 0,5% до 21,7%. Смесва се с вода. Вредно при вдишване Причинява изгаряния на кожата и очите. Дразни лигавиците.	2 357
-	T4	TP1	F-E, S-D	Категория B	-	Безцветна течност. Точка на замръзване: -4°C. Не се смесва с вода.	2 358
-	T7	TP1	F-E, S-C	Категория B SW2	SG5 SG8 SG35	Безцветна, летлива течност с неприятна миризма. Температура на възпламеняване: 7°C с.с. Частично смесима с вода. Токсична при поглъщане, при контакт с кожата или при вдишване. Причинява изгаряния на кожата, очите и лигавиците.	2 359
-	T7	TP1 TP13	F-E, S-D	Категория E	-	Безцветна, летлива течност с осязаем мирис. Температура на възпламеняване: -11°C с.с. Не се смесва с вода. Токсично при поглъщане, при контакт с кожата или при вдишване.	2 360
-	T4	TP1	F-E, S-C	Категория A	SG35	Безцветна течност с мирис на риба. Температура на възпламеняване: 29°C с.с. Не се смесва с вода. Вредно при вдишване Причинява изгаряния на кожата и очите. Дразни лигавиците.	2 361
-	T4	TP1	F-E, S-D	Категория B SW2	SGG10	Безцветна течност с ароматна, етерична миризма. Температура на възпламеняване: -10°C с.с. Граници на взривяване: 5,6% до ... Не се смесва с вода. При пожар отделя токсични изпарения на фосген. Вредно при вдишване	2 362
-	T11	TP2 TP13	F-E, S-D	Категория E	SG50 SG57	Летлива течност със силна неприятна миризма. Температура на възпламеняване: -45°C с.с. Граници на взривяване: 2,8% до 18,2%. Точка на кипене: 35°C. Не се смесва с вода.	2 363
-	T2	TP1	F-E, S-D	Категория A	-	Безцветна течност. Температура на възпламеняване: 39°C с.с. Граници на взривяване: 0,8% до 6%. Не се смесва с вода.	2 364
-	T2	TP1	F-E, S-D	Категория A	-	Безцветна течност. Температура на възпламеняване: 25°C до 31°C с.с. Парите са много по-тежки от въздуха (4,1). Не се смесва с вода. Дразни кожата, очите и лигавиците.	2 366

△	ООН №	Точно име на пратката (ТИП)	Клас или подразделение	Допълнителна(и) опасност(и)	Опаковъчна група	Специални разпоредби	Разпоредби за ограничени и освободени количества		Опаковка		Международен контейнер за насипни товари	
							Ограничени количества	Освободени количества	Инструкции	Разпоредби	Инструкции	Разпоредби
(1)	(2)	3.1.2	(3) 2.0	(4) 2.0	(5) 2.0.1.3	(6) 3.3	(7a) 3.4	(7b) 3.5	(8) 4.1.4	(9) 4.1.4	(10) 4.1.4	(11) 4.1.4
	2 367	алфа-МЕТИЛ-ВАЛЕРАЛДЕХИД	3	–	II	–	1 L	E2	P001	–	IBC02	–
	2 368	алфа-ПИНЕН	3	– P	III	–	5 L	E1	P001 LP01	–	IBC03	–
	2 370	1-ХЕКСЕН	3	–	II	–	1 L	E2	P001	–	IBC02	–
	2 371	ИЗОПЕНТЕНИ	3	–	I	–	0	E3	P001	–	–	–
	2 372	1,2-ДИ(ДИМЕТИЛАМИНО) ЕТАН	3	–	II	–	1 L	E2	P001	–	IBC02	–
	2 373	ДИЕТОКСИМЕТАН	3	–	II	–	1 L	E2	P001	–	IBC02	–
	2 374	3,3-ДИЕТОКСИПРОПЕН	3	–	II	–	1 L	E2	P001	–	IBC02	–
	2 375	ДИЕТИЛ СУЛФИД	3	–	II	–	1 L	E2	P001	–	IBC02	–
	2 376	2,3-ДИХИДРОПИРАН	3	–	II	–	1 L	E2	P001	–	IBC02	–
	2 377	1,1-ДИМЕТОКСИЕТАН	3	–	II	–	1 L	E2	P001	–	IBC02	–
	2 378	2-ДИМЕТИЛАМИНО-АЦЕТОНИТРИЛ	3	6.1	II	–	1 L	E2	P001	–	IBC02	–
△	2 379	1,3-ДИМЕТИЛБУТИЛАМИН	3	8	II	–	1 L	E2	P001	–	IBC02	–
	2 380	ДИМЕТИЛДИЕТОКСИСИЛАН	3	–	II	–	1 L	E2	P001	–	IBC02	–
	2 381	ДИМЕТИЛ ДИСУЛФИД	3	6.1 P	II	–	1 L	E0	P001	–	IBC02	–
△	2 382	ДИМЕТИЛХИДРАЗИН, СИМЕТРИЧЕН	6.1	3 P	I	354	0	E0	P602	–	–	–
△	2 383	ДИПРОПИЛАМИН	3	8	II	386	1 L	E2	P001	–	IBC02	–
	2 384	ДИ-n-ПРОПИЛ ЕТЕР	3	–	II	–	1 L	E2	P001	–	IBC02	–
	2 385	ЕТИЛ ИЗОБУТИРАТ	3	–	II	–	1 L	E2	P001	–	IBC02	–
△	2 386	1-ЕТИЛПИПЕРИДИН	3	8	II	–	1 L	E2	P001	–	IBC02	–
	2 387	ФЛУОРОБЕНЗЕН	3	–	II	–	1 L	E2	P001	–	IBC02	–
△	2 388	ФЛУОРОТОЛУЕНИ	3	–	II	–	1 L	E2	P001	–	IBC02	–
△												

Преносими цистерни и контейнери за насипни товари			EmS	Складиране и работа	Отделяне	Свойства и наблюдения	ООН №
(12)	Инструкции за цистерни (13) 4.2.5 4.3	Разпоредби (14) 4.2.5	(15) 5.4.3.2 7.8	(16a) 7.1 7.3-7.7	(16b) 7.2-7.7	(17)	(18)
-	T4	TP1	F-E, S-D	Категория B	-	Безцветна течност. Температура на възпламеняване: 13°C с.с. Не се смесва с вода. Дразни кожата, очите и лигавиците.	2 367
-	T2	TP2	F-E, S-E	Категория A	-	Безцветна течност с мирис на терпентин. Температура на възпламеняване: 33°C с.с. Граници на взривяване: 0,8% до 6%. Не се смесва с вода. Вредно при вдишване Дразни кожата, очите и лигавиците.	2 368
-	T4	TP1	F-E, S-D	Категория E	-	Безцветна течност. Граници на взривяване: 1,2% до 6,9%. Не се смесва с вода.	2 370
-	T11	TP2	F-E, S-D	Категория E	-	Безцветна, летлива течност с неприятна миризма. Температура на възпламеняване: под -18°C с.с. Не се смесва с вода.	2 371
-	T4	TP1	F-E, S-D	Категория B	-	Дразни кожата, очите и лигавиците.	2 372
-	T4	TP1	F-E, S-D	Категория B	-	Безцветна течност. Температура на възпламеняване: 21°C с.с. Смесва се с вода. Дразнеща за кожата, очите и лигавиците.	2 373
-	T4	TP1	F-E, S-D	Категория B	-	Безцветна течност. Температура на възпламеняване: под -5°C с.с. Смесва се с вода.	2 374
-	T7	TP1 TP13	F-E, S-D	Категория E	-	Безцветна течност. Температура на възпламеняване: 15°C с.с. Частично смесима с вода. Вредно при вдишване	2 375
-	T4	TP1	F-E, S-D	Категория B	-	Безцветна, летлива течност с мирис на чесън. Температура на възпламеняване: -10°C с.с. Не се смесва с вода.	2 376
-	T7	TP1	F-E, S-D	Категория B	-	Безцветна, летлива течност с етеричен мирис. Температура на възпламеняване: -16°C с.с. Смесва се с вода.	2 377
-	T7	TP1	F-E, S-D	Категория A SW2	SG35	Безцветна течност със силно ароматен мирис. Смесва се с вода. Безцветна течност. Температура на възпламеняване: 35°C с.с. Не се смесва с вода. При контакт с вода и киселини отделя токсични пари. Токсично при поглъщане, при контакт с кожата или при вдишване.	2 378
-	T7	TP1	F-E, S-C	Категория B	SGG18 SG35	Безцветна течност с мирис на амоняк. Температура на възпламеняване: 9°C до 13°C с.с. Не се смесва с вода. Реагира бурно с киселини. Вредно при вдишване	2 379
-	T4	TP1	F-E, S-D	Категория B	-	Причинява изгаряния на кожата и очите. Дразни лигавиците. Безцветна течност. Температура на възпламеняване: 13°C с.с. Смесва се с вода. Дразни кожата, очите и лигавиците.	2 380
-	T7	TP2 TP13 TP39	F-E, S-D	Категория B SW2	-	Жълта течност с неприятна миризма. Температура на възпламеняване: 15°C с.с. Не се смесва с вода. При пожар се отделят токсични газове. Токсично при поглъщане, при контакт с кожата или при вдишване.	2 381
-	T20	TP2 TP13 TP37	F-E, S-D	Категория D SW2	SG17 SGG18 SG35	Безцветна, запалима, летлива течност с мирис на амоняк. Смесва се с вода. Реагира бурно с киселини. Може да реагира опасно с оксидиращи вещества. Температура на възпламеняване: -17°C с.с. Силно токсична при поглъщане, при контакт с кожата или при вдишване.	2 382
-	T7	TP1	F-E, S-C	Категория B SW1	SG35	Безцветна течност с мирис на риба. Температура на възпламеняване: 7°C с.с. Не се смесва с вода. Вредно при вдишване	2 383
-	T4	TP1	F-E, S-D	Категория B	-	Причинява изгаряния по кожата, очите и лигавиците. Безцветна течност. Температура на възпламеняване (чист продукт): - 21°C с.с. Граници на взривяване: 1,7% до... Не се смесва с вода.	2 384
-	T4	TP1	F-E, S-D	Категория B	-	Безцветна, летлива течност с ароматен мирис. Температура на възпламеняване: 21°C с.с. Не се смесва с вода.	2 385
-	T7	TP1	F-E, S-C	Категория B	SGG18 SG35	Безцветна течност. Температура на възпламеняване: 19°C с.с. Не се смесва с вода. Реагира бурно с киселини. Вредно при вдишване	2 386
-	T4	TP1	F-E, S-D	Категория B	SGG10	Причинява изгаряния на кожата, очите и лигавиците. Може да причини увреждане на белите дробове. Безцветна течност с аромат на бензен. Температура на възпламеняване: -15°C с.с. Не се смесва с вода. Вредно при вдишване	2 387
-	T4	TP1	F-E, S-D	Категория B	SGG10	Безцветни течности. орто-ФЛУОРОТОЛУЕН: температура на възпламеняване 9°C с.с. мета-ФЛУОРОТОЛУЕН: температура на възпламеняване 12°C с.с. пара-ФЛУОРОТОЛУЕН: температура на възпламеняване 10°C с.с. Не се смесва с вода.	2 388

△	ООН №  (1)	Точно име на пратката (ТИП)  (2) 3.1.2	Клас или подразделение  (3) 2.0	Допълнителна(и) опасност(и)  (4) 2.0	Опаковъчна група  (5) 2.0.1.3	Специални разпоредби  (6) 3.3	Разпоредби за ограничени и освободени количества		Опаковка		Международен контейнер за насипни товари	
							Ограничени количества  (7a) 3.4	Освободени количества  (7b) 3.5	Инструкции  (8) 4.1.4	Разпоредби  (9) 4.1.4	Инструкции  (10) 4.1.4	Разпоредби  (11) 4.1.4
	2 389	ФУРАН	3	–	I	–	0	E3	P001	–	–	–
△	2 390	2-ЙОДОБУТАН	3	–	II	–	1 L	E2	P001	–	IBC02	–
△	2 391	ЙОДОМЕТИЛПРОПАНИ	3	–	II	–	1 L	E2	P001	–	IBC02	–
△	2 392	ЙОДОПРОПАНИ	3	–	III	–	5 L	E1	P001 LP01	–	IBC03	–
	2 393	ИЗОБУТИЛ ФОРМАТ	3	–	II	–	1 L	E2	P001	–	IBC02	–
	2 394	ИЗОБУТИЛ ПРОПИОНАТ	3	–	III	–	5 L	E1	P001 LP01	–	IBC03	–
△	2 395	ИЗОБУТИРИЛ ХЛОРИД	3	8	II	–	1 L	E2	P001	–	IBC02	–
	2 396	МЕТАКРИЛАЛДЕХИД, СТАБИЛИЗИРАН	3	6.1	II	386	1 L	E2	P001	–	IBC02	–
	2 397	3-МЕТИЛБУТАН-2-ОН МЕТИЛ	3	–	II	–	1 L	E2	P001	–	IBC02	–
	2 398	терт-БУТИЛ ЕТЕР	3	–	II	–	1 L	E2	P001	–	IBC02	–
△	2 399	1-МЕТИЛПИПЕРИДИН	3	8	II	–	1 L	E2	P001	–	IBC02	–
	2 400	МЕТИЛ ИЗОВАЛЕРАТ	3	–	II	–	1 L	E2	P001	–	IBC02	–
△	2 401	ПИПЕРИДИН	8	3	I	–	0	E0	P001	–	–	–
	2 402	ПРОПАНЕТИОЛИ	3	–	II	–	1 L	E2	P001	–	IBC02	–
	2 403	ИЗОПРОПЕНИЛ АЦЕТАТ	3	–	II	–	1 L	E2	P001	–	IBC02	–
	2 404	ПРОПИОНИТРИЛ	3	6.1	II	–	1 L	E0	P001	–	IBC02	–
	2 405	ИЗОПРОПИЛ БУТИРАТ	3	–	III	–	5 L	E1	P001 LP01	–	IBC03	–
	2 406	ИЗОПРОПИЛ ИЗОБУТИРАТ	3	–	II	–	1 L	E2	P001	–	IBC02	–
△	2 407	ИЗОПРОПИЛ ХЛОРОФОРМАТ	6.1	3/8	I	354	0	E0	P602	–	–	–
	2 409	ИЗОПРОПИЛ ПРОПИОНАТ	3	–	II	–	1 L	E2	P001	–	IBC02	–
	2 410	1,2,3,6-ТЕТРАХИДРОПИРИДИН	3	–	II	–	1 L	E2	P001	–	IBC02	–



Преносими цистерни и контейнери за насипни товари			EmS	Складиране и работа	Отделяне	Свойства и наблюдения	ООН №
(12)	Инструкции за цистерни (13) 4.2.5 4.3	Разпоредби (14) 4.2.5	(15) 5.4.3.2 7.8	(16a) 7.1 7.3-7.7	(16b) 7.2-7.7	(17)	(18)
-	T12	TP2 TP13	F-E, S-D	Категория E SW2	-	Безцветна течност със силен мирис. Температура на възпламеняване: под -18°C с.с. Граници на взривяване: 1,3% до 14,3%. Точка на кипене: 31°C. Не се смесва с вода. Вредна при поглъщане, при контакт с кожата или при вдишване.	2 389
-	T4	TP1	F-E, S-D	Категория B	SGG10	Безцветна течност. Температура на възпламеняване: 21°C с.с.	2 390
-	T4	TP1	F-E, S-D	Категория B	SGG10	Не се смесва с вода.	2 391
-	T2	TP1	F-E, S-D	Категория A	SGG10	Безцветни течности. 1-ЙОДОПРОПАН: температура на възпламеняване 34°C с.с. 2-ЙОДОПРОПАН: температура на възпламеняване при обл. 25°C с.с. Не се смесва с вода.	2 392
-	T4	TP1	F-E, S-D	Категория B	-	Безцветна течност. Температура на възпламеняване: 5°C с.с. Граници на взривяване: 1,7% до 8%. Дразни кожата, очите и лигавиците.	2 393
-	T2	TP1	F-E, S-D	Категория B	-	Безцветна течност. Температура на възпламеняване: 31°C с.с. Не се смесва с вода.	2 394
-	T7	TP2	F-E, S-C	Категория C SW2	SGG1 SG36 SG49	Безцветна течност с остър мирис. Реагира с вода, отделяйки водороден хлорид, дразнещ и корозивен газ под формата на бели пари. При наличие на влага - силно корозивна за повечето метали. Причинява изгаряния по кожата, очите и лигавиците.	2 395
-	T7	TP1 TP13	F-E, S-D	Категория D SW1 SW2	-	Безцветна течност. Температура на възпламеняване: 2°C с.с. Смесва се с вода. Токсична при вдишване. Дразни кожата, очите и лигавиците.	2 396
-	T4	TP1	F-E, S-D	Категория B	-	Безцветна течност. Температура на възпламеняване: -3°C с.с. Граници на взривяване: 1,5% до 8%. Не се смесва с вода.	2 397
-	T7	TP1	F-E, S-D	Категория E	-	Безцветна течност. Температура на възпламеняване: под -18°C с.с. Граници на взривяване: 1,7% до 8,4%. Точка на кипене: 55°C. Не се смесва с вода.	2 398
-	T7	TP1	F-E, S-C	Категория B	SGG18 SG35	Безцветна течност. Температура на възпламеняване: 3°C с.с. Смесва се с вода. Реагира бурно с киселини. Вредно при вдишване. Причинява изгаряния по кожата, очите и лигавиците.	2 399
-	T4	TP1	F-E, S-D	Категория B	-	Безцветна течност. Не се смесва с вода.	2 400
-	T10	TP2	F-E, S-C	Категория D	SGG18 SG35	Безцветна течност с мирис на риба. Смесва се с вода. Реагира бурно с киселини. Разтворът във вода е силна основа и е корозивен. При пожар отделя токсични азотни изпарения.	2 401
-	T4	TP1 TP13	F-E, S-D	Категория E	SG50 SG57	Безцветни или жълтеникави течности със силна неприятна миризма. Температура на възпламеняване: под -18°C с.с. Интервал на кипене: 53°C до 67°C. Не се смесва с вода.	2 402
-	T4	TP1	F-E, S-D	Категория B	-	Безцветна течност. Температура на възпламеняване: 10°C с.с.	2 403
-	T7	TP1 TP13	F-E, S-D	Категория E SW2	-	Не се смесва с вода. Безцветна, летлива течност с мирис на етер. Температура на възпламеняване: 2°C с.с. Граници на взривяване: 3,1% до... Смесва се с вода. При пожар се отделят силно токсични цианидни изпарения. Токсично при поглъщане, при контакт с кожата или при вдишване.	2 404
-	T2	TP1	F-E, S-D	Категория A	-	Безцветна течност. Температура на възпламеняване: 25°C с.с. Не се смесва с вода. Дразни кожата, очите и лигавиците.	2 405
-	T4	TP1	F-E, S-D	Категория B	-	Безцветна течност. Температура на възпламеняване: 20°C с.с. Не се смесва с вода. Наркотично действие. Дразни кожата, очите и лигавиците.	2 406
-	-	-	F-E, S-C	Категория D SW2	SGG1 SG5 SG8 SG36 SG49	Безцветна, запалима течност. Температура на възпламеняване: 16°C с.с. Разгражда се от вода, отделяйки водороден хлорид, дразнещ и корозивен газ под формата на бели пари. При наличие на влага - корозивна за повечето метали. Силно токсична при поглъщане, при контакт с кожата или при вдишване. Причинява изгаряния по кожата, очите и лигавиците.	2 407
-	T4	TP1	F-E, S-D	Категория B	-	Безцветна течност. Температура на възпламеняване: 21°C с.с. Не се смесва с вода.	2 409
-	T4	TP1	F-E, S-D	Категория B	-	Безцветна течност. Температура на възпламеняване: 16°C с.с. Смесва се с вода. Вредно при вдишване	2 410

OOH №	Точно име на пратката (ТИП)	Клас или подразделение	Допълнителна(и) опасност(и)	Опаковъчна група	Специални разпоредби	Разпоредби за ограничени и освободени количества		Опаковка		Международен контейнер за насипни товари	
						Ограничени количества	Освободени количества	Инструкции	Разпоредби	Инструкции	Разпоредби
(1)	(2) 3.1.2	(3) 2.0	(4) 2.0	(5) 2.0.1.3	(6) 3.3	(7a) 3.4	(7b) 3.5	(8) 4.1.4	(9) 4.1.4	(10) 4.1.4	(11) 4.1.4
2 411	БУТИРОНИТРИЛ	3	6.1	II	-	1 L	E2	P001	-	IBC02	-
2 412	ТЕТРАХИДРОТИОФЕН	3	-	II	-	1 L	E2	P001	-	IBC02	-
2 413	ТЕТРАПРОПИЛ ОРТОТИТАНАТ	3	-	III	-	5 L	E1	P001 LP01	-	IBC03	-
2 414	ТИОФЕН	3	-	II	-	1 L	E2	P001	-	IBC02	-
2 416	ТРИМЕТИЛ БОРАТ	3	-	II	-	1 L	E2	P001	-	IBC02	-
2 417	КАРБОНИЛ ФЛУОРИД	2.3	8	-	-	0	E0	P200	-	-	-
2 418	СЕРЕН ТЕТРАФЛУОРИД	2.3	8	-	-	0	E0	P200	-	-	-
2 419	БРОМОТРИФЛУОРОЕТИЛ	2.1	-	-	-	0	E0	P200	-	-	-
2 420	ХЕКСАФЛУОРОАЦЕТОН	2.3	8	-	-	0	E0	P200	-	-	-
2 421	АЗОТЕН ТРИОКСИД	2.3	5.1/8	-	-	0	E0	P200	-	-	-
2 422	ОКТАФЛУОРОБУТ-2-ЕН (ХЛАДИЛЕН АГЕНТ R 1318)	2.2	-	-	-	120 mL	E1	P200	-	-	-
2 424	ОКТАФЛУОРОПРОПАН (ХЛАДИЛЕН АГЕНТ R 218)	2.2	-	-	-	120 mL	E1	P200	-	-	-
2 426	АМОНИЕВ НИТРАТ, ТЕЧЕН (горещ концентриран разтвор)	5.1	-	-	252 942	0	E0	-	-	-	-
2 427	КАЛИЕВ ХЛОРАТ, ВОДЕН РАЗТВОР	5.1	-	II	-	1 L	E2	P504	-	IBC02	-

Преносими цистерни и контейнери за насипни товари			EmS	Складиране и работа	Отделяне	Свойства и наблюдения	ООН №
(12)	Инструкции за цистерни (13) 4.2.5 4.3	Разпоредби (14) 4.2.5	(15) 5.4.3.2 7.8	(16a) 7.1 7.3-7.7	(16b) 7.2-7.7	(17)	(18)
-	T7	TP1 TP13	F-E, S-D	Категория E SW2	-	Безцветна течност. Температура на възпламеняване: 21°C с.с. Граници на взривяване: 1,6% до ... Не се смесва с вода. Токсична при поглъщане, при контакт с кожата или при вдишване.	2 411
-	T4	TP1	F-E, S-D	Категория B	-	Безцветна течност с приятен мирис. Температура на възпламеняване: 13°C с.с. Не се смесва с вода.	2 412
-	T4	TP1	F-E, S-D	Категория A	-	Безцветна течност. Температура на възпламеняване: 38°C с.с.	2 413
-	T4	TP1	F-E, S-D	Категория B SW2	-	Безцветна течност с неприятен мирис. Температура на възпламеняване: -9°C с.с. Граници на взривяване: 1,5% до 12,5%. Не се смесва с вода. Дразни кожата, очите и лигавиците.	2 414
-	T7	TP1	F-E, S-D	Категория B	-	Безцветна течност. Реагира с вода, отделяйки запалими пари.	2 416
-	-	-	F-C, S-U	Категория D SW2	-	Незапалим, токсичен и корозивен безцветен газ с остър мирис. Корозивен за стъкло и повечето метали. Корозивен при наличието на вода. Много по-тежък от въздуха (2,3). Силно дразнещ за кожата, очите и лигавиците.	2 417
-	-	-	F-C, S-U	Категория D SW2	SG35	Незапалим, токсичен и корозивен, безцветен газ с остра миризма. Реагира с вода, влажен въздух или киселини и произвежда токсични и корозивни пари. Корозивен за стъкло и повечето метали. Много по-тежък от въздуха (3,7). Силно дразнещ за кожата, очите и лигавиците.	2 418
-	-	-	F-D, S-U	Категория B SW2	-	Втечен, запалим, безцветен газ. Много по-тежък от въздуха (5,6). Точка на кипене: -3°C.	2 419
-	-	-	F-C, S-U	Категория D SW2	-	Незапалим, токсичен и корозивен, безцветен, хигроскопичен газ с неприятна миризма. Реагира бурно с вода, отделяйки топлина. Корозивен за стъкло и повечето метали. Изпарява се във влажен въздух. Много по-тежък от въздуха (5,7). Силно дразнещ за кожата, очите и лигавиците.	2 420
-	-	-	F-C, S-W	Категория D SW2	SG6 SG19	Втечен, незапалим, токсичен и корозивен газ. При по-ниски температури е под формата на синя течност. Силен оксидиращ агент. Много по-тежък от въздуха (2,6). Точка на кипене: 3.5°C. Силно дразнещ за кожата, очите и лигавиците.	2 421
-	-	-	F-C, S-V	Категория A	-	Втечен, незапалим, безцветен газ. Много по-тежък от въздуха (6,9). Точка на кипене: 1.2°C.	2 422
-	T50	-	F-C, S-V	Категория A	-	Втечен, незапалим, безцветен газ. Много по-тежък от въздуха (6,6). Точка на кипене: -36°C.	2 424
-	T7	TP1 TP16 TP17	F-H, S-Q	Категория D	SGG2 SG42 SG45 SG47 SG48 SG51 SG56 SG58 SG59 SG61	Горещ воден разтвор на не повече от 93% амониев нитрат с не повече от 0,2% запалим материал (включително органичен материал, изчислен като въглерод) и без други добавени вещества, съдържащ най-малко 7% вода, като максималното съдържание на хлоридни йони не следва да надвишава 0,02%. Може да причини пожар и експлозия при контакт със запалими материали (напр. дърво, слама, памук, масло, захар и т.н.), силни киселини и други вещества от клас 5.1 и да гори бурно. Максимално допустима температура при превоз на разтвора 140°C. Тази температура трябва да бъде отбелязана на транспортната единица. Киселинността (pH) на товара, когато се разрежда с десет части вода към една част товар, спрямо масата, трябва да бъде между 5,0 и 7,0. Концентрацията и температурата на разтвора по време на товарене, процентното съдържание на запалими материали и хлориди, както и съдържанието на свободна киселина следва да бъдат удостоверени.	2 426
-	T4	TP1	F-H, S-Q	Категория B	SGG4 SG38 SG49 SG62	Безцветна течност. При условия на пожар може да причини експлозия. Течовете и последващото изпаряване на водата може да доведе до повишена опасност, както следва: 1 при контакт със запалим материал (по-специално с влакнести материали като юта, памук или сизал) или сяра - опасност от самозапалване; 2 при контакт с амониеви съединения, прахообразни метали или масла - опасност от експлозия.	2 427

△	ООН №	Точно име на пратката (ТИП)	Клас или подразделение	Допълнителна(и) опасност(и)	Опаковъчна група	Специални разпоредби	Разпоредби за ограничени и освободени количества		Опаковка		Международен контейнер за насипни товари	
							Ограничени количества	Освободени количества	Инструкции	Разпоредби	Инструкции	Разпоредби
	(1)	(2) 3.1.2	(3) 2.0	(4) 2.0	(5) 2.0.1.3	(6) 3.3	(7a) 3.4	(7b) 3.5	(8) 4.1.4	(9) 4.1.4	(10) 4.1.4	(11) 4.1.4
△	2 427	КАЛИЕВ ХЛОРАТ, ВОДЕН РАЗТВОР	5.1	–	III	223	5 L	E1	P504	–	IBC02	–
△	2 428	НАТРИЕВ ХЛОРАТ, ВОДЕН РАЗТВОР	5.1	–	II	–	1 L	E2	P504	–	IBC02	–
△	2 428	НАТРИЕВ ХЛОРАТ, ВОДЕН РАЗТВОР	5.1	–	III	223	5 L	E1	P504	–	IBC02	–
△	2 429	КАЛЦИЕВ ХЛОРАТ, ВОДЕН РАЗТВОР	5.1	–	II	–	1 L	E2	P504	–	IBC02	–
△	2 429	КАЛЦИЕВ ХЛОРАТ, ВОДЕН РАЗТВОР	5.1	–	III	223	5 L	E1	P504	–	IBC02	–
	2 430	АЛКИЛФЕНОЛИ, ТВЪРДИ, НЕУПОМЕНАТИ ДРУГАДЕ (включително C2–C12 хомолози)	8	–	I	–	0	E0	P002	–	IBC07	B1
	2 430	АЛКИЛФЕНОЛИ, ТВЪРДИ, НЕУПОМЕНАТИ ДРУГАДЕ (включително C2–C12 хомолози)	8	–	II	–	1 kg	E2	P002	–	IBC08	B4 B21
	2 430	АЛКИЛФЕНОЛИ, ТВЪРДИ, НЕУПОМЕНАТИ ДРУГАДЕ (включително C2–C12 хомолози)	8	–	III	223	5 kg	E1	P002 LP02	–	IBC08	B3
	2 431	АНИСИДИНИ	6.1	–	III	–	5 L	E1	P001 LP01	–	IBC03	–
	2 432	N,N-ДИЕТИЛАНИЛИН	6.1	–	III	279	5 L	E1	P001 LP01	–	IBC03	–
	2 433	ХЛОРОНИТРОТОЛУЕНИ, ТЕЧНИ	6.1	– P	II	–	5 L	E1	P001 LP01	–	IBC03	–
△	2 434	ДИБЕНЗИЛДИХЛОРОСИЛАН	8	–	II	–	0	E0	P010	–	–	–
△	2 435	ЕТИЛФЕНИЛ-ДИХЛОРОСИЛАН	8	–	II	–	0	E0	P010	–	–	–

Преносими цистерни и контейнери за насипни товари			EmS	Складиране и работа	Отделяне	Свойства и наблюдения	ООН №
(12)	Инструкции за цистерни (13) 4.2.5 4.3	Разпоредби (14) 4.2.5	(15) 5.4.3.2 7.8	(16a) 7.1 7.3-7.7	(16b) 7.2-7.7	(17)	(18)
-	T4	TP1	F-H, S-Q	Категория B	SGG4 SG38 SG49 SG62	Безцветна течност. При условия на пожар може да причини експлозия. Течовете и последващото изпаряване на водата може да доведе до повишена опасност, както следва: .1 при контакт със запалим материал (по-специално с влакнести материали като юта, памук или сизал) или сярра - опасност от самозапалване; .2 при контакт с амониеви съединения, прахообразни метали или масла - опасност от експлозия.	2 427
-	T4	TP1	F-H, S-Q	Категория B	SGG4 SG38 SG49 SG62	Безцветна течност. При условия на пожар може да причини експлозия. Течовете и последващото изпаряване на водата може да доведе до повишена опасност, както следва: .1 при контакт със запалим материал (по-специално с влакнести материали като юта, памук или сизал) или сярра - опасност от самозапалване; .2 при контакт с амониеви съединения, прахообразни метали или масла - опасност от експлозия.	2 428
-	T4	TP1	F-H, S-Q	Категория B	SGG4 SG38 SG49 SG62	Вижте позицията по-горе.	2 428
-	T4	TP1	F-H, S-Q	Категория B	SGG4 SG38 SG49 SG62	Безцветна течност. При условия на пожар може да причини експлозия. Течовете и последващото изпаряване на водата може да доведе до повишена опасност, както следва: .1 при контакт със запалим материал (по-специално с влакнести материали като юта, памук или сизал) или сярра - опасност от самозапалване; .2 при контакт с амониеви съединения, прахообразни метали или масла - опасност от експлозия.	2 429
-	T4	TP1	F-H, S-Q	Категория B	SGG4 SG38 SG49 SG62	Вижте позицията по-горе.	2 429
-	T6	TP33	F-A, S-B	Категория B	-	Широка гама от безцветни до бледолилави твърди вещества със силно изразени миризми (понякога камфороподобни). Някои са с ниски точки на топене. Неразтворимо във вода. Причиняват изгаряния по кожата, очите и лигавиците.	2 430
-	T3	TP33	F-A, S-B	Категория B	-	Вижте позицията по-горе.	2 430
-	T1	TP33	F-A, S-B	Категория A	-	Вижте позицията по-горе.	2 430
-	T4	TP1	F-A, S-A	Категория A	-	Червеникава или жълтеникава маслена течност. Не се смесва с вода. Токсично при поглъщане, при контакт с кожата или при вдишване.	2 431
-	T4	TP1	F-A, S-A	Категория A	-	Безцветна до жълто-кафява маслена течност. Запалима. Токсично при поглъщане, при контакт с кожата или при вдишване.	2 432
-	T4	TP1	F-A, S-A	Категория A	SG6 SG8 SG10 SG12	Не се смесва с вода. Оксидиращо вещество, което може да експлодира или да гори бурно при контакт с органични материали. Токсично при поглъщане, при контакт с кожата или при вдишване.	2 433
-	T10	TP2 TP7 TP13	F-A, S-B	Категория C SW2	SGG1 SG36 SG49	Безцветна течност с остър мирис. Реагира бурно с вода, отделяйки водороден хлорид, корозивен газ под формата на бели пари. При пожар се отделят токсични газове. При наличието на влага - силно корозивна за повечето метали. Парите дразнят кожата, очите и лигавиците.	2 434
-	T10	TP2 TP7 TP13	F-A, S-B	Категория C	SGG1 SG36 SG49	Безцветна течност с остър мирис. Реагира с вода, отделяйки водороден хлорид, корозивен газ под формата на бели пари. При пожар се отделят токсични газове. При наличие на влага - силно корозивна за повечето метали. Причинява изгаряния по кожата, очите и лигавиците.	2 435

△	ООН №	Точно име на пратката (ТИП)	Клас или подразделение	Допълнителна(и) опасност(и)	Опаковъчна група	Специални разпоредби	Разпоредби за ограничени и освободени количества		Опаковка		Международен контейнер за насипни товари	
							Ограничени количества	Освободени количества	Инструкции	Разпоредби	Инструкции	Разпоредби
(1)	(2)	3.1.2	(3) 2.0	(4) 2.0	(5) 2.0.1.3	(6) 3.3	(7a) 3.4	(7b) 3.5	(8) 4.1.4	(9) 4.1.4	(10) 4.1.4	(11) 4.1.4
△	2 436	ТИООЦЕТНА КИСЕЛИНА	3	–	II	–	1 L	E2	P001	–	IBC02	–
△	2 437	МЕТИЛФЕНИЛ-ДИХЛОРОСИЛАН	8	–	II	–	0	E0	P010	–	–	–
△	2 438	ТРИМЕТИЛАЦЕТИЛ ХЛОРИД	6.1	3/8	I	–	0	E0	P001	–	–	–
△	2 439	НАТРИЕВ ХИДРОГЕНФЛУОРИД	8	–	II	–	1 kg	E2	P002	–	IBC08	B4 B21
△	2 440	КАЛАЕН ХЛОРИД ПЕНТАХИДРАТ	8	–	III	–	5 kg	E1	P002 LP02	–	IBC08	B3
△	2 441	ТИТАНОВ ТРИХЛОРИД, ПИРОФОРЕН или СМЕС НА ТИТАНОВ ТРИХЛОРИД, ПИРОФОРНА	4.2	8	I	–	0	E0	P404	PP31	–	–
△	2 442	ТРИХЛОРАЦЕТИЛ ХЛОРИД	8	–	II	–	0	E0	P001	–	–	–
△	2 443	ВАНАДИЕВ ОКСИТРИХЛОРИД	8	–	II	–	1 L	E0	P001	–	IBC02	–
△	2 444	ВАНАДИЕВ ТЕТРАХЛОРИД	8	–	I	–	0	E0	P802	–	–	–
	2 446	НИТРОКРЕСОЛИ, ТВЪРДИ	6.1	–	III	–	5 kg	E1	P002 LP02	–	IBC08	B3
	2 447	ФОСФОР, БЯЛ, РАЗТОПЕН	4.2	6.1 P	I	–	0	E0	–	–	–	–
	2 448	СЯРА, РАЗТОПЕНА	4.1	–	III	–	0	E0	–	–	IBC01	–
	2 451	АЗОТЕН ТРИФЛУОРИД	2.2	5.1	–	–	0	E0	P200	–	–	–
	2 452	ЕТИЛАЦЕТИЛЕН, СТАБИЛИЗИРАН	2.1	–	–	386	0	E0	P200	–	–	–

Преносими цистерни и контейнери за насипни товари			EmS	Складиране и работа	Отделяне	Свойства и наблюдения	ООН №
(12)	Инструкции за цистерни (13) 4.2.5 4.3	Разпоредби (14) 4.2.5	(15) 5.4.3.2 7.8	(16a) 7.1 7.3-7.7	(16b) 7.2-7.7	(17)	(18)
-	T4	TP1	F-E, S-D	Категория B	-	Безцветна или жълта течност с остър мирис. Смесва се с вода. Вредно при вдишване	2 436
-	T10	TP2 TP7 TP13	F-A, S-B	Категория C SW2	SGG1 SG36 SG49	Безцветна течност. Реагира с вода, отделяйки водороден хлорид, дразнещ и корозивен газ под формата на бели пари. При пожар се отделят токсични газове. При наличие на влага - силно корозивна за повечето метали. Причинява изгаряния по кожата, очите и лигавиците.	2 437
-	T14	TP2 TP13	F-E, S-C	Категория D SW1 SW2	SGG1 SG5 SG8 SG36 SG49	Запалима течност. Температура на възпламеняване: 19°C с.с. Точка на кипене: 108°C. Реагира с вода, образувайки водороден хлорид, корозивен газ под формата на бели пари. При наличие на влага - корозивна за повечето метали. Силно токсична при поглъщане, при контакт с кожата или при вдишване. Причинява изгаряния по кожата, очите и лигавиците.	2 438
-	T3	TP33	F-A, S-B	Категория A SW1 SW2 H2	SGG1 SG35 SG36 SG49	Бял кристален прах. Разтворимо във вода. Разгражда се от топлина или киселини, отделяйки водороден флуорид, токсичен, изключително дразнещ и корозивен газ. При наличие на влага - силно корозивна за стъкло, други силикатни материали и повечето метали. Причинява изгаряния по кожата, очите и лигавиците.	2 439
-	T1	TP33	F-A, S-B	Категория A	SGG1 SG36 SG49	Бяло, втечняващо се на въздух твърдо вещество. Температура на топене: около 60°C. Разтворимо във вода. При наличие на вода - корозивно за повечето метали. Дразни кожата, очите и лигавиците.	2 440
-	-	-	F-G, S-M	Категория D SW2 H1	SGG7 SG26	Фино разделено, виолетово, кристално твърдо вещество. Може да се възпламени при излагане на въздух или влага. При наличие на влага - корозивна за повечето метали. Причинява изгаряния по кожата, очите и лигавиците.	2 441
-	T7	TP2	F-A, S-B	Категория D SW2	SGG1 SG36 SG49	Течност с остра миризма, която се изпарява във влажен въздух. Реагира бурно с вода, отделяйки водороден хлорид, корозивен газ под формата на бели пари. При пожар се отделят токсични газове. При наличие на влага - корозивна за повечето метали. Течността и парите причиняват изгаряния на кожата, очите и лигавиците.	2 442
-	T7	TP2	F-A, S-B	Категория C SW2	SGG1 SG36 SG49	Жълта течност. Разграждането настъпва при излагане на влажен въздух, образувайки червени изпарения на ванадиева киселина и водороден хлорид, корозивен газ под формата на бели пари. Реагира с или разтваря много органични съединения. При наличие на влага - корозивна за повечето метали. Причинява изгаряния по кожата, очите и лигавиците.	2 443
-	T10	TP2	F-A, S-B	Категория C SW2	SGG1 SG36 SG49	Червеникаво-кафява течност. Разгражда се под въздействието на светлина, като отделя хлор, силно токсичен и дразнещ газ. Реагира бурно с вода, отделяйки водороден хлорид, корозивен газ под формата на бели пари. При наличие на влага - корозивна за повечето метали. Течността и парите причиняват изгаряния на кожата, очите и лигавиците.	2 444
-	T1	TP33	F-A, S-A	Категория A	-	Жълти кристали. Точка на топене: 32°C или повече. Слабо разтворимо във вода. Токсично при поглъщане, при контакт с кожата или при вдишване.	2 446
-	T21	TP3 TP7 TP26	F-A, S-M	Категория D	-	Разтопена течност. Точка на топене: 44°C. Запалва се спонтанно във въздуха. Токсично при поглъщане, при контакт с кожата или при вдишване. Превозва се разтопена над точката на топене.	2 447
-	T1	TP3	F-A, S-H	Категория C	SG17	Точка на топене: 119°C. Разтопената сяра може да съдържа водороден сулфид, който е силно отровен в ниски концентрации. При пожар отделя токсичен, много дразнещ и задушаващ газ. Образува експлозивни и изключително чувствителни смеси с оксидиращи вещества. Превозва се разтопена над точката на топене.	2 448
-	-	-	F-C, S-W	Категория D SW2	-	Незапалим, нетоксичен, безцветен газ без мирис. Силен оксидиращ агент; реагира бурно с много вещества, напр. грес, масло и т.н. Много по-тежък от въздуха (2,4). Може да причини леко дразнене на очите.	2 451
-	-	-	F-D, S-U	Категория B SW1 SW2	-	Втечнен, запалим, безцветен газ с мирис, подобен на ацетилен. По-тежък от въздуха (1,9). Точка на кипене: 8°C. Дразни кожата, очите и лигавиците.	2 452

Δ	ООН №	Точно име на пратката (ТИП)	Клас или подразделение	Допълнителна(и) опасност(и)	Опаковъчна група	Специални разпоредби	Разпоредби за ограничени и освободени количества		Опаковка		Международен контейнер за насипни товари	
							Ограничени количества (7a) 3.4	Освободени количества (7b) 3.5	Инструкции (8) 4.1.4	Разпоредби (9) 4.1.4	Инструкции (10) 4.1.4	Разпоредби (11) 4.1.4
(1)	(2) 3.1.2	(3) 2.0	(4) 2.0	(5) 2.0.1.3	(6) 3.3	(7a) 3.4	(7b) 3.5	(8) 4.1.4	(9) 4.1.4	(10) 4.1.4	(11) 4.1.4	
	2 453	ЕТИЛ ФЛУОРИД (ХЛАДИЛЕН АГЕНТ R 161)	2.1	-	-	-	0	E0	P200	-	-	-
	2 454	МЕТИЛ ФЛУОРИД (ХЛАДИЛЕН АГЕНТ R 41)	2.1	-	-	-	0	E0	P200	-	-	-
	2 455	МЕТИЛОВ НИТРИТ	2.2	-	-	900	-	-	-	-	-	-
Δ	2 456	2-ХЛОРПРОПЕН	3	-	I	-	0	E3	P001	-	-	-
	2 457	2,3-ДИМЕТИЛБУТАН	3	-	II	-	1 L	E2	P001	-	IBC02	-
	2 458	ХЕКСАДИЕНИ	3	-	II	-	1 L	E2	P001	-	IBC02	-
	2 459	2-МЕТИЛ-1-БУТЕН	3	-	I	-	0	E3	P001	-	-	-
	2 460	2-МЕТИЛ-2-БУТЕН	3	-	II	-	1 L	E2	P001	-	IBC02	B8
	2 461	МЕТИЛПЕНТАДИЕНИ	3	-	II	-	1 L	E2	P001	-	IBC02	-
	2 463	АЛУМИНИЕВ ХИДРИД	4.3	-	I	-	0	E0	P403	PP31	-	-
	2 464	БЕРИЛИЕВ НИТРАТ	5.1	6.1	II	-	1 kg	E2	P002	-	IBC08	B4 B21
	2 465	ДИХЛОРИЗОЦИАНУРЕВА КИСЕЛИНА, СУХА или ДИХЛОРОИЗОЦИАНУРЕВА КИСЕЛИНА, СОЛИ	5.1	-	II	135	1 kg	E2	P002	-	IBC08	B4 B21
Δ	2 466	КАЛИЕВ СУПЕРОКСИД	5.1	-	I	-	0	E0	P503	-	IBC06	B1
	2 468	ТРИХЛОРИЗОЦИАНУРЕВА КИСЕЛИНА, СУХА	5.1	-	II	-	1 kg	E2	P002	-	IBC08	B4 B21
Δ	2 469	ЦИНКОВ БРОМАТ	5.1	-	III	-	5 kg	E1	P002 LP02	-	IBC08	B3
	2 470	ФЕНИЛАЦЕТОНИТРИЛ, ТЕЧЕН	6.1	-	III	-	5 L	E1	P001 LP01	-	IBC03	-
	2 471	ОСМИЕВ ТЕТРОКСИД	6.1	- P	I	-	0	E5	P002	PP30 PP31	IBC07	B1



Преносими цистерни и контейнери за насипни товари			EmS	Складиране и работа	Отделяне	Свойства и наблюдения	ООН №
(12)	Инструкции за цистерни (13) 4.2.5 4.3	Разпоредби (14) 4.2.5	(15) 5.4.3.2 7.8	(16a) 7.1 7.3-7.7	(16b) 7.2-7.7	(17)	(18)
-	-	-	F-D, S-U	Категория E SW2	-	Втечен, запалим, безцветен газ. Граници на взривяване: 5% до 10%. По-тежък от въздуха (1,7). Точка на кипене: -37°C.	2 453
-	-	-	F-D, S-U	Категория E SW2	-	Запалим, безцветен газ. По-тежък от въздуха (1,2).	2 454
-	-	-	-	-	-	Превозът е забранен.	2 455
-	T1 1	TP2	F-E, S-D	Категория E	SGG10	Безцветна течност. Температура на възпламеняване: под -18°C с.с. Граници на взривяване: 2,5% до 12%. Точка на кипене: 23°C. Не се смесва с вода. Вреден при поглъщане или вдишване. Дразни кожата, очите и лигавиците.	2 456
-	T7	TP1	F-E, S-D	Категория E	-	Безцветна течност. Температура на възпламеняване: -29°C с.с. Граници на взривяване: 1,2% до 7%. Не се смесва с вода. Дразни кожата, очите и лигавиците.	2 457
-	T4	TP1	F-E, S-D	Категория B	-	Наркотично действие във високи концентрации. Безцветни течности. 1,3-ХЕКСАДИЕН: температура на възпламеняване -3°C с.с. 1,4-ХЕКСАДИЕН: температура на възпламеняване -25°C с.с. 1,5-ХЕКСАДИЕН: температура на възпламеняване -27°C с.с. 2,4-ХЕКСАДИЕН: температура на възпламеняване -7°C с.с. Не се смесва с вода. Вредно при вдишване Дразни кожата, очите и лигавиците.	2 458
-	T11	TP2	F-E, S-D	Категория E	-	Безцветна, летлива течност с неприятна миризма. Температура на възпламеняване: под -18°C с.с. Не се смесва с вода.	2 459
-	T7	TP1	F-E, S-D	Категория E	-	Дразни кожата, очите и лигавиците.	2 460
-	T4	TP1	F-E, S-D	Категория E	-	Безцветна, летлива течност с неприятна миризма. Температура на възпламеняване: под -18°C с.с. Не се смесва с вода.	2 461
-	-	-	F-G, S-O	Категория E H1	SG26	Безцветни течности. Температура на възпламеняване: под -18°C с.с. Не се смесва с вода. Дразни кожата, очите и лигавиците.	2 463
-	T3	TP33	F-A, S-Q	Категория A	-	Бял до сив прах. При контакт с вода, киселини или влага се отделя водород, който може да се възпламени от топлината на реакцията.	2 464
-	T3	TP33	F-A, S-Q	Категория A H1	-	Бели или светложълти, втечняващи се на въздух кристали или фин прах. Смесите със запалим материал се възпламеняват лесно и могат да горят бурно. Токсично при поглъщане, при контакт с кожата или при вдишване на прах.	2 465
-	-	-	F-G, S-Q	Категория D H1	SG16 SGG16 SG26 SG35 SG59	Бял кристален прах или гранули; леко хигроскопични. Частично разтворим във вода. Смесите със запалим материал са чувствителни на триене и могат да се възпламенят. Вредно при вдишване Дразни кожата, очите и лигавиците.	2 466
-	T3	TP33	F-A, S-Q	Категория A H1	-	Жълти люспи. Особено при навлажняване с малки количества вода сместа със запалим материал може да се запали след удар или при триене. При пожар или при контакт с вода или киселини се разгражда, отделяйки кислород. Силно дразнещ за кожата, очите и лигавиците.	2 468
-	T1	TP33	F-H, S-Q	Категория A	SGG3 SGG7 SG38 SG49	Безцветен прах или гранули. Смесите със запалим материал са чувствителни на триене и могат да се възпламенят. При контакт с азотни съединения могат да се образуват изпарения на азотен трихлорид, които са много експлозивни. Вредно при вдишване Дразни кожата, очите и лигавиците.	2 469
-	T4	TP1	F-A, S-A	Категория A	SG35	Безцветен прах. Разтворимо във вода. Реагира бурно със сярна киселина. Реагира бурно с цианиди при нагряване или триене. Може да образува експлозивни смеси със запалими материали, метали на прах или амониев съединения. Тези смеси са чувствителни на триене и могат да се възпламенят. При условия на пожар може да причини експлозия.	2 470
-	T6	TP33	F-A, S-A	Категория B SW2	-	Безцветна до светложълта течност. Не се смесва с вода. Токсично при поглъщане, при контакт с кожата или при вдишване.	2 471
-	-	-	-	-	-	Бледожълто, кристално, летливо твърдо вещество с дразнеща миризма. Силно токсична при поглъщане, при контакт с кожата или при вдишване.	

Δ	ООН №	Точно име на пратката (ТИП)	Клас или подразделение	Допълнителна(и) опасност(и)	Опаковъчна група	Специални разпоредби	Разпоредби за ограничени и освободени количества		Опаковка		Международен контейнер за насипни товари	
							Ограничени количества (7a) 3.4	Освободени количества (7b) 3.5	Инструкции (8) 4.1.4	Разпоредби (9) 4.1.4	Инструкции (10) 4.1.4	Разпоредби (11) 4.1.4
(1)	(2) 3.1.2	(3) 2.0	(4) 2.0	(5) 2.0.1.3	(6) 3.3	(7a) 3.4	(7b) 3.5	(8) 4.1.4	(9) 4.1.4	(10) 4.1.4	(11) 4.1.4	
	2 473	НАТРИЕВ АРСЕНИЛАТ	6.1	–	III	–	5 kg	E1	P002 LP02	–	IBC08	B3
	2 474	ТИОФОСГЕН	6.1	–	I	279 354	0	E0	P602	–	–	–
Δ	2 475	ВАНАДИЕВ ТРИХЛОРИД	8	–	III	–	5 kg	E1	P002 LP02	–	IBC08	B3
	2 477	МЕТИЛ ИЗОТИОЦИАНАТ	6.1	3	I	354	0	E0	P602	–	–	–
	2 478	ИЗОЦИАНИДИ, ЗАПАЛИМИ, ТОКСИЧНИ, НЕУПОМЕНАТИ ДРУГАДЕ РАЗТВОР НА ИЗОЦИАНАТ, ЗАПАЛИМ, ТОКСИЧЕН, НЕУПОМЕНАТ ДРУГАДЕ	3	6.1	II	274	1 L	E2	P001	PP31	IBC02	–
	2 478	ИЗОЦИАНИДИ, ЗАПАЛИМИ, ТОКСИЧНИ, НЕУПОМЕНАТИ ДРУГАДЕ, РАЗТВОР НА ИЗОЦИАНАТ, ЗАПАЛИМ, ТОКСИЧЕН, НЕУПОМЕНАТ ДРУГАДЕ	3	6.1	III	223 274	5 L	E1	P001	PP31	IBC03	–
	2 480	МЕТИЛ ИЗОЦИАНАТ	6.1	3	I	354	0	E0	P601	–	–	–
	2 481	ЕТИЛ ИЗОЦИАНАТ	6.1	3	I	354	0	E0	P602	–	–	–
	2 482	n-ПРОПИЛ ИЗОЦИАНАТ	6.1	3	I	354	0	E0	P602	–	–	–
	2 483	ИЗОПРОПИЛ ИЗОЦИАНАТ	6.1	3	I	354	0	E0	P602	–	–	–
	2 484	третичен-БУТИЛ ИЗОЦИАНАТ	6.1	3	I	354	0	E0	P602	–	–	–
	2 485	n-БУТИЛ ИЗОЦИАНАТ	6.1	3	I	354	0	E0	P602	–	–	–
	2 486	ИЗОБУТИЛ ИЗОЦИАНАТ	6.1	3	I	354	0	E0	P602	–	–	–

Преносими цистерни и контейнери за насипни товари			EmS	Складиране и работа	Отделяне	Свойства и наблюдения	ООН №
(12)	Инструкции за цистерни (13) 4.2.5 4.3	Разпоредби (14) 4.2.5	(15) 5.4.3.2 7.8	(16a) 7.1 7.3-7.7	(16b) 7.2-7.7	(17)	(18)
-	T1	TP33	F-A, S-A	Категория А	-	Бял кристален прах. Разтворимо във вода. Токсично при поглъщане, при контакт с кожата или при вдишване на прах.	2 473
-	T20	TP2 TP13 TP37	F-A, S-A	Категория D SW2	SG35	Червена димяща течност с неприятен мирис на фосген. Разгражда се бавно във вода. Реагира с киселини, отделяйки токсични и корозивни изпарения. Силно токсична при поглъщане, при контакт с кожата или при вдишване.	2 474
-	T1	TP33	F-A, S-B	Категория А SW2	SGG1 SG36 SG49	Розови, втечняващи се на въздух кристали. Разгражда се във вода, отделяйки водороден хлорид, корозивен газ под формата на бели пари. При наличие на влага - силно корозивна за повечето метали. Дразни кожата, очите и лигавиците.	2 475
-	T20	TP2 TP13 TP37	F-E, S-D	Категория D SW2	-	Бели кристали. Обикновено се превозва като маслена течност с температура на възпламеняване под 60°C с.с. Точка на толене: 36°C (чисто вещество). Температура на възпламеняване: 32°C с.с. (чисто вещество). Неразтворимо във вода. При пожар се отделят токсични газове. Силно токсично при поглъщане, при контакт с кожата или при вдишване.	2 477
-	T11	TP2 TP13 TP27	F-E, S-D	Категория D SW2	-	Запалими токсични течности с остра миризма. Не се смесват с вода, но реагират с нея и образуват въглероден диоксид. Токсично при поглъщане, при контакт с кожата или при вдишване. Дразни кожата, очите и лигавиците.	2 478
-	T7	TP1 TP13 TP28	F-E, S-D	Категория А	-	Вижте позицията по-горе.	2 478
-	T22	TP2 TP13	F-E, S-D	Категория D SW2	SG35	Запалима течност с остър мирис. Температура на възпламеняване: -7°C с.с. (чист продукт). Точка на кипене: 38°C (чист продукт). Парите са по-тежки от въздуха. Не се смесва с вода, но реагира бурно с нея. При контакт с вода или киселини отделя силно токсични азотни изпарения. Силно токсична при поглъщане, при контакт с кожата или при вдишване. Дразни кожата, очите и лигавиците.	2 480
-	T20	TP2 TP13 TP37	F-E, S-D	Категория D SW2	SG35	Течност с остра миризма. Температура на възпламеняване: -18°C до 0°C с.с. Точка на кипене: 60°C. Не се смесва с вода, но реагира бурно с нея. При контакт с вода или киселини или при нагряване над точката на кипене отделя силно токсични азотни изпарения. Силно токсична при поглъщане, при контакт с кожата или при вдишване. Дразни кожата, очите и лигавиците.	2 481
-	T20	TP2 TP13 TP37	F-E, S-D	Категория D SW2	-	Запалима течност с остър мирис. Не може да се смесва с вода, но реагира бурно с нея, отделяйки газове. Температура на възпламеняване: -18°C до 23°C с.с. Силно токсична при поглъщане, при контакт с кожата или при вдишване. Дразни кожата, очите и лигавиците.	2 482
-	T20	TP2 TP13 TP37	F-E, S-D	Категория D SW2	-	Течност с остра миризма. Температура на възпламеняване: -10°C до 0°C с.с. Не може да се смесва с вода, но реагира бурно с нея, отделяйки газове. Силно токсична при поглъщане, при контакт с кожата или при вдишване. Дразни кожата, очите и лигавиците.	2 483
-	T20	TP2 TP13 TP37	F-E, S-D	Категория D SW2	-	Безцветна течност с остър мирис. Не може да се смесва с вода, но реагира бурно с нея, отделяйки газове. Температура на възпламеняване: 11°C с.с. Силно токсична при поглъщане, при контакт с кожата или при вдишване. Дразни кожата, очите и лигавиците.	2 484
-	T20	TP2 TP13 TP37	F-E, S-D	Категория D SW2	-	Безцветна течност с остър мирис. Не може да се смесва с вода, но реагира бурно с нея, отделяйки газове. Температура на възпламеняване: 19°C с.с. Силно токсична при поглъщане, при контакт с кожата или при вдишване. Дразни кожата, очите и лигавиците.	2 485
-	T20	TP2 TP13 TP37	F-E, S-D	Категория D SW2	-	Течност с остра миризма. Не може да се смесва с вода, но реагира бурно с нея, отделяйки газове. Силно токсична при поглъщане, при контакт с кожата или при вдишване. Дразни кожата, очите и лигавиците.	2 486

△	ООН №	Точно име на пратката (ТИП)	Клас или подразделение	Допълнителна(и) опасност(и)	Опаковъчна група	Специални разпоредби	азпоредби за ограничени и освободени количества		Опаковка		Международен контейнер за насипни товари	
							Ограничени количества (7a) 3.4	Освободени количества (7b) 3.5	Инструкции (8) 4.1.4	Разпоредби (9) 4.1.4	Инструкции (10) 4.1.4	Разпоредби (11) 4.1.4
(1)	(2) 3.1.2	(3) 2.0	(4) 2.0	(5) 2.0.1.3	(6) 3.3							
	2 487	ФЕНИЛ ИЗОЦИАНАТ	6.1	3	I	354	0	E0	P602	-	-	-
	2 488	ЦИКЛОХЕКСИЛ ИЗОЦИАНАТ	6.1	3	I	354	0	E0	P602	-	-	-
	2 490	ДИХЛОРИЗОПРОПИЛ ЕТЕР	6.1	-	II	-	100 mL	E4	P001	-	IBC02	-
△	2 491	ЕТАНОЛАМИН или РАЗТВОР НА ЕТАНОЛАМИН	8	-	III	223	5 L	E1	P001 LP01	-	IBC03	-
	2 493	ХЕКСАМЕТИЛЕНИМИН	3	8	II	-	1 L	E2	P001	-	IBC02	-
△	2 495	ЙОДЕН ПЕНТАФЛУОРИД	5.1	6.1/8	I	-	0	E0	P200	-	-	-
△	2 496	ПРОПИОНОВ АНХИДРИД	8	-	III	-	5 L	E1	P001 LP01	-	IBC03	-
	2 498	1,2,3,6-ТЕТРАИДРО-БЕНЗАЛДЕХИД	3	-	III	-	5 L	E1	P001 LP01	-	IBC03	-
	2 501	РАЗТВОР НА ТРИС-(1-АЗИРИДИНИЛ)-ФОСФИН ОКСИД	6.1	-	II	-	100 mL	E4	P001	-	IBC02	-
	2 501	РАЗТВОР НА ТРИС-(1-АЗИРИДИНИЛ)-ФОСФИН ОКСИД	6.1	-	III	223	5 L	E1	P001 LP01	-	IBC03	-
△	2 502	ВАЛЕРИЛ ХЛОРИД	8	3	II	-	1 L	E2	P001	-	IBC02	-
△	2 503	ЦИРКОНИЕВ ТЕТРАХЛОРИД	8	-	III	-	5 kg	E1	P002 LP02	-	IBC08	B3
△	2 504	ТЕТРАБРОМЕТАН	6.1	-	III	-	5 L	E1	P001 LP01	-	IBC03	-
△	2 505	АМОНИЕВ ФЛУОРИД	6.1	-	III	-	5 kg	E1	P002 LP02	-	IBC08	B3
△	2 506	АМОНИЕВ ХИДРОГЕН СУЛФАТ	8	-	II	-	1 kg	E2	P002	-	IBC08	B4 B21
△	2 507	ХЛОРПЛАТИНОВА КИСЕЛИНА, ТВЪРДА	8	-	III	-	5 kg	E1	P002 LP02	-	IBC08	B3

Преносими цистерни и контейнери за насипни товари			EmS	Складиране и работа	Отделяне	Свойства и наблюдения	ООН №
(12)	Инструкции за цистерни (13) 4.2.5 4.3	Разпоредби (14) 4.2.5	(15) 5.4.3.2 7.8	(16a) 7.1 7.3-7.7	(16b) 7.2-7.7	(17)	(18)
-	T20	TP2 TP13 TP37	F-E, S-D	Категория D SW2	-	Безцветна до жълтеникава течност с остър мирис. Температура на възпламеняване: 51°C с.с. Не се смесва с вода. Реагира с вода, отделяйки въглероден диоксид. Силно токсична при поглъщане, при контакт с кожата или при вдишване. Дразни кожата, очите и лигавиците.	2 487
-	T20	TP2 TP13 TP37	F-E, S-D	Категория D SW2	-	Жълтеникава течност с дразнеща миризма. Температура на възпламеняване: 53°C с.с. Не се смесва с вода. Реагира с вода, отделяйки въглероден диоксид. Силно токсична при поглъщане, при контакт с кожата или при вдишване. Дразни кожата, очите и лигавиците.	2 488
-	T7	TP2	F-A, S-A	Категория B	-	Безцветна течност. Не се смесва с вода.	2 490
-	T4	TP1	F-A, S-B	Категория A	SGG18 SG35	Токсично при поглъщане, при контакт с кожата или при вдишване. Безцветна. Смесва се с вода. Корозивна за мед, медни съединения, медни сплави и каучук. Реагира бурно с киселини. Течността и парите причиняват изгаряния на кожата, очите и лигавиците.	2 491
-	T7	TP1	F-E, S-C	Категория B SW2	-	Жълтеникава течност с амонячен мирис. Температура на възпламеняване: 18°C с.с. Смесва се с вода. Вредно при вдишване. Абсорбира се през кожата. Причинява изгаряния по кожата, очите и лигавиците.	2 493
-	-	-	F-A, S-Q	Категория D SW1 SW2	SGG1 SG6 SG16 SG19 SG35 SG36 SG49	Безцветна димяща течност (плътност 3,75). Мощен оксидант; може да причини пожар при контакт с органични материали като дърво, памук или слама. Реагира бурно с вода, отделяйки водороден флуорид, токсичен, изключително корозивен газ под формата на бели пари. При контакт с киселини или киселинни изпарения отделя силно токсични йодни пари, флуор и техните съединения. Силно корозивна за повечето метали. Токсична при поглъщане, при контакт с кожата или при вдишване. Причинява изгаряния по кожата, очите и лигавиците.	2 495
-	T4	TP1	F-A, S-B	Категория A	SGG1 SG36 SG49	Безцветна, запалима течност с остър мирис. Реагира с вода, образувайки пропионова киселина. Корозивна за кожата, очите и лигавиците.	2 496
-	T2	TP1	F-E, S-D	Категория A	-	Безцветна течност. Температура на възпламеняване: 57°C о.с. Не се смесва с вода.	2 498
-	T7	TP2	F-A, S-A	Категория A	-	Воден разтвор. Смесва се с вода. Токсична при поглъщане, при контакт с кожата или при вдишване.	2 501
-	T4	TP1	F-A, S-A	Категория A	-	Вижте позицията по-горе.	2 501
-	T7	TP2	F-E, S-C	Категория C SW2	SGG1 SG36 SG49	Течност с пронизваща миризма. Температура на възпламеняване: 23°C или повече. Реагира с вода, отделяйки водороден хлорид, корозивен газ под формата на бели пари. Корозивна за повечето метали. Причинява изгаряния по кожата, очите и лигавиците.	2 502
-	T1	TP33	F-A, S-B	Категория A	SGG1 SG36 SG49	Бели, лъскави кристали. Реагира с вода, отделяйки водороден хлорид, корозивен газ под формата на бели пари. При наличие на влага - корозивна за повечето метали. Дразни лигавиците.	2 503
-	T4	TP1	F-A, S-A	Категория A	SGG10	Безцветна до жълтеникава течност с мирис на камфор. Токсична при поглъщане, при контакт с кожата или при вдишване.	2 504
-	T1	TP33	F-A, S-A	Категория A	SGG2 SG35	Безцветни кристали или прах с мирис на амоняк. Лесно разтворими във вода. Разграждат се при контакт с киселини, отделяйки флуороводород, корозивен газ. Токсично при поглъщане, при контакт с кожата или при вдишване на прах.	2 505
-	T3	TP33	F-A, S-B	Категория A SW2	SGG1 SGG2 SG36 SG49	Бели, ромбовидни кристали. Разтворимо във вода. При пожар се образуват изключително дразнещи и корозивни изпарения. При наличие на влага - корозивна за повечето метали. Причинява изгаряния по кожата, очите и лигавиците.	2 506
-	T1	TP33	F-A, S-B	Категория A	SGG1 SG36 SG49	Червено-кафяви кристали. Разтворимо във вода.	2 507

△	ООН №	Точно име на пратката (ТИП)	Клас или подразделение	Допълнителна(и) опасност(и)	Опаковъчна група	Специални разпоредби	Разпоредби за ограничени и освободени количества		Опаковка		Международен контейнер за насипни товари	
							Ограничени количества (7a) 3.4	Освободени количества (7b) 3.5	Инструкции (8) 4.1.4	Разпоредби (9) 4.1.4	Инструкции (10) 4.1.4	Разпоредби (11) 4.1.4
	(1)	(2) 3.1.2	(3) 2.0	(4) 2.0	(5) 2.0.1.3	(6) 3.3						
△	2 508	МОЛИБДЕНОВ ПЕНТАХЛОРИД	8	–	III	–	5 kg	E1	P002 LP02	–	IBC08	B3
△	2 509	КАЛИЕВ ХИДРОГЕН СУЛФАТ	8	–	II	–	1 kg	E2	P002	–	IBC08	B4 B21
△	2 511	2-ХЛОРОПРОПИОНОВА	8	–	III	223	5 L	E1	P001 LP01	–	IBC03	–
	2 512	КИСЕЛИНА АМИНОФЕНОЛИ (o-, m-, p-)	6.1	–	III	279	5 kg	E1	P002 LP02	–	IBC08	B3
△	2 513	БРОМОАЦЕТИЛ БРОМИД	8	–	II	–	1 L	E2	P001	–	IBC02	B20
	2 514	БРОМОБЕНЗЕН	3	– P	III	–	5 L	E1	P001 LP01	–	IBC03	–
△	2 515	БРОМОФОРМ	6.1	– P	III	–	5 L	E1	P001 LP01	–	IBC03	–
	2 516	ВЪГЛЕРОДЕН ТЕТРАБРОМИД	6.1	– P	III	–	5 kg	E1	P002 LP02	–	IBC08	B3
	2 517	1-ХЛОРО-1,1-ДИФЛУОРО-ЕТАН (ХЛАДИЛЕН АГЕНТ R 142b)	2.1	–	–	–	0	E0	P200	–	–	–
	2 518	1,5,9-ЦИКЛОДОДЕКАТРИЕН	6.1	– P	III	–	5 L	E1	P001 LP01	–	IBC03	–
	2 520	ЦИКЛООКТАДИЕНИ	3	–	III	–	5 L	E1	P001 LP01	–	IBC03	–
	2 521	ДИКЕТЕН, СТАБИЛИЗИРАН	6.1	3	I	354 386	0	E0	P602	–	–	–
	2 522	2-ДИМЕТИЛАМИНОЕТИЛ МЕТАКРИЛАТ	6.1	–	II	–	100 mL	E4	P001	–	IBC02	–
	2 524	ЕТИЛ ОРТОФОРМАТ	3	–	III	–	5 L	E1	P001 LP01	–	IBC03	–
	2 525	ЕТИЛ ОКСАЛАТ	6.1	–	III	–	5 L	E1	P001 LP01	–	IBC03	–
△	2 526	ФУРФУРИЛАМИН	3	8	III	–	5 L	E1	P001	–	IBC03	–
	2 527	ИЗОБУТИЛ АКРИЛАТ, СТАБИЛИЗИРАН	3	–	III	386	5 L	E1	P001 LP01	–	IBC03	–
	2 528	ИЗОБУТИЛ ИЗОБУТИРАТ	3	–	III	–	5 L	E1	P001 LP01	–	IBC03	–

Преносими цистерни и контейнери за насипни товари			EmS	Складиране и работа	Отделяне	Свойства и наблюдения	ООН №
(12)	Инструкции за цистерни (13) 4.2.5 4.3	Разпоредби (14) 4.2.5	(15) 5.4.3.2 7.8	(16a) 7.1 7.3-7.7	(16b) 7.2-7.7	(17)	(18)
-	T1	TP33	F-A, S-B	Категория C SW2	SGG1 SG36 SG49	Черни или зелено-черни кристали. Хигроскопични. Реагират бурно с вода, отделяйки водороден хлорид, корозивен газ под формата на бели пари. Вредно при поглъщане. Прахът и парите дразнят кожата, очите и лигавиците.	2 508
-	T3	TP33	F-A, S-B	Категория A	SGG1 SG36 SG49	Безцветни кристали. Разтворимо във вода. При пожар се образуват изключително дразнещи и корозивни изпарения. При наличие на влага - корозивна за повечето метали. Дразни кожата, очите и лигавиците.	2 509
-	T4	TP2	F-A, S-B	Категория A	SGG1 SG36 SG49	Безцветен воден разтвор със специфична миризма. Причинява изгаряния по кожата, очите и лигавиците.	2 511
-	T1	TP33	F-A, S-A	Категория A	-	Бели или кафеникави (орто- и пара-) или червеникаво-жълти (мета-) кристали. Разтворимо във вода. Токсични при поглъщане, при контакт с кожата или при вдишване.	2 512
-	T8	TP2	F-A, S-B	Категория C SW2	SGG1 SG36 SG49	Безцветна бистра течност. Точка на кипене: 150°C. Реагира бурно с вода, отделяйки водороден бромид, дразнещ и корозивен газ под формата на бели пари. При наличие на влага - силно корозивна за повечето метали. Реагира бурно с основи като амоняк и хидразин. Причинява много тежки изгаряния на кожата, очите и лигавиците. Парите предизвикват сълзене.	2 513
-	T2	TP1	F-E, S-D	Категория A	-	Безцветна течност с характерен мирис. Температура на възпламеняване: 51°C с.с.	2 514
-	T4	TP1	F-A, S-A	Категория A SW1 SW2 H2	SGG10	Граници на взривяване: 0,5% до 2,8%. Не се смесва с вода. Безцветна течност или кристали (точка на топене 9°C) с хлороформен мирис. Токсични при поглъщане, при контакт с кожата или при вдишване. Наркотично действие.	2 515
-	T1	TP33	F-A, S-A	Категория A SW1	-	Безцветни кристали. Точка на топене: 48°C. Неразтворими във вода. Токсични при поглъщане, при контакт с кожата или при	2 516
-	T4	-	F-D, S-U	Категория B SW2	-	Запалим газ. Граници на взривяване: 8,5% до 14%. Много по-тежък от въздуха (3,5).	2 517
-	T2	TP1	F-A, S-A	Категория A SW2	-	Безцветна течност. Токсични при поглъщане, при контакт с кожата или при вдишване.	2 518
-	T20	TP1	F-E, S-D	Категория A	-	Безцветни течности. Не се смесва с вода. 1,5-ЦИКЛООКТАДИЕН: температура на възпламеняване 38°C с.с. Дразни кожата, очите и лигавиците.	2 520
-	T7	TP2 TP13 TP37	F-E, S-D	Категория D SW1 SW2	SG20 SG21	Безцветна запалима течност с остър мирис. Температура на възпламеняване: 44°C с.с. Не се смесва с вода, но се хидролизира бавно при контакт с нея. Наличието на киселини, основи или амини може да предизвика експлозивна полимеризация. Силно токсична при поглъщане, при контакт с кожата или при вдишване.	2 521
-	T2	TP2	F-A, S-A	Категория D SW2	-	Запалима течност. Предизвиква сълзене. Токсични при поглъщане, при контакт с кожата или при вдишване.	2 522
-	T4	TP1	F-E, S-D	Категория A	-	Безцветна течност с етеричен мирис. Температура на възпламеняване: 30°C с.с. Не се смесва с вода.	2 524
-	T4	TP1	F-A, S-A	Категория A	-	Безцветна, маслена, ароматна течност. Бавно се разгражда от вода. Токсично при поглъщане, при контакт с кожата или при вдишване на прах.	2 525
-	T2	TP1	F-E, S-C	Категория A SW2	SG35	Бледожълта, маслена течност. Температура на възпламеняване: 37°C о.с. Смесва се с вода. Вредно при вдишване. Причинява изгаряния на кожата и очите.	2 526
-	T2	TP1	F-E, S-D	Категория C SW1	-	Дразни лигавиците. Безцветна течност с остър мирис. Температура на възпламеняване: 29°C о.с. Не се смесва с вода. Вредно при вдишване	2 527
-	T2	TP1	F-E, S-D	Категория A	-	Дразни кожата, очите и лигавиците. Безцветна течност с мирис на плодове. Температура на възпламеняване: 37°C с.с. Граници на взривяване: 0,96% до 7,59%. Не се смесва с вода.	2 528

Δ	ООН №  (1)	Точно име на пратката (ТИП)  (2) 3.1.2	Клас или подразделение  (3) 2.0	Допълнителна(и) опасност(и)  (4) 2.0	Опаковъчна група  (5) 2.0.1.3	Специални разпоредби  (6) 3.3	Разпоредби за ограничени и освободени количества		Опаковка		Международен контейнер за насипни товари	
							Ограничени количества  (7a) 3.4	Освободени количества  (7b) 3.5	Инструкции  (8) 4.1.4	Разпоредби  (9) 4.1.4	Инструкции  (10) 4.1.4	Разпоредби  (11) 4.1.4
	2 529	ИЗОБУТИРИНОВА КИСЕЛИНА	3	8	III	-	5 L	E1	P001	-	IBC03	-
Δ	2 531	МЕТАКРИЛОВА КИСЕЛИНА, СТАБИЛИЗИРАНА	8	-	II	386	1 L	E2	P001	-	IBC02	-
	2 533	МЕТИЛ ТРИХЛОРАЦЕТАТ	6.1	-	III	-	5 L	E1	P001 LP01	-	IBC03	-
	2 534	МЕТИЛХЛОРОСИЛАН	2.3	2.1/8	-	-	0	E0	P200	-	-	-
	2 535	4-МЕТИЛМОРФОЛИН (N-МЕТИЛМОРФОЛИН)	3	8	II	-	1 L	E2	P001	-	IBC02	-
	2 536	МЕТИЛТЕТРАХИДРОФУРАН	3	-	II	-	1 L	E2	P001	-	IBC02	-
	2 538	НИТРОНАФТАЛЕН	4.1	-	III	-	5 kg	E1	P002 LP02	-	IBC08	B3
	2 541	ТЕРПИНОЛЕН	3	-	III	-	5 L	E1	P001 LP01	-	IBC03	-
	2 542	ТРИБУТИЛАМИН	6.1	-	II	-	100 mL	E4	P001	-	IBC02	-
Δ	2 545	ХАФНИЙ НА ПРАХ, СУХ	4.2	-	I	-	0	E0	P404	PP31	-	-
Δ	2 545	ХАФНИЙ НА ПРАХ, СУХ	4.2	-	II	-	0	E2	P410	PP31	IBC06	B21
Δ	2 545	ХАФНИЙ НА ПРАХ, СУХ	4.2	-	III	223	0	E1	P002 LP02	PP31 L4	IBC08	B4
Δ	2 546	ТИТАН НА ПРАХ, СУХ	4.2	-	I	-	0	E0	P404	PP31	-	-
Δ	2 546	ТИТАН НА ПРАХ, СУХ	4.2	-	II	-	0	E2	P410	PP31	IBC06	B21
Δ	2 546	ТИТАН НА ПРАХ, СУХ	4.2	-	III	223	0	E1	P002 LP02	PP31 L4	IBC08	B4
Δ	2 547	НАТРИЕВ СУПЕРОКСИД	5.1	-	I	-	0	E0	P503	-	IBC06	B1
Δ	2 548	ХЛОРЕН ПЕНТАФЛУОРИД	2.3	5.1/8	-	-	0	E0	P200	-	-	-



Преносими цистерни и контейнери за насипни товари			EmS	Складиране и работа	Отделяне	Свойства и наблюдения	ООН №
(12)	Инструкции за цистерни (13) 4.2.5 4.3	Разпоредби (14) 4.2.5					
–	T4	TP1	F-E, S-C	Категория A	–	Безцветна течност с остър мирис. Температура на възпламеняване: 55°C с.с. Граници на взривяване: 2% до 9,2%. Смесва се с вода. Причинява изгаряния на кожата и очите. Дразни кожата, очите и лигавиците.	2 529
–	T7	TP2 TP18 TP30	F-A, S-B	Категория C SW1 SW2	SGG1 SG36 SG49	Безцветна, запалима течност със специфичен мирис. Смесва се с вода. Полимеризира се лесно над точката на топене (15°C), генерира топлина и има риск от експлозия; поради това следва да бъде стабилизирана по подходящ начин. Охлаждането под точката на топене (15°C), последвано от повторно нагряване, може да освободи неинхибиран мономер, който лесно се полимеризира. Разгражда се при нагряване, отделяйки токсични газове. Причинява изгаряния по кожата, очите и лигавиците.	2 531
–	T4	TP1	F-A, S-A	Категория A	–	Безцветна течност. Не се смесва с вода.	2 533
–	–	–	F-D, S-U	Категория D SW2	SG4 SG9	Токсични при поглъщане, при контакт с кожата или при вдишване. Втечен, запалим, токсичен и корозивен безцветен газ с остра миризма. Реагира с вода, отделяйки водороден хлорид, дразнещ и корозивен газ. По-тежък от въздуха. Точка на кипене: 9°C. Силно дразнещ за кожата, очите и лигавиците.	2 534
–	T7	TP1	F-E, S-C	Категория B SW2	–	Безцветна течност с мирис на амоняк. Температура на възпламеняване: 13°C с.с. Смесва се с вода. Вредно при вдишване. Причинява изгаряния на кожата и очите. Дразни лигавиците.	2 535
–	T4	TP1	F-E, S-D	Категория B	–	Безцветна, летлива течност с мирис на етер. Температура на възпламеняване: -11°C о.с. Не се смесва с вода.	2 536
–	T1	TP33	F-A, S-G	Категория A	–	Жълти кристали. Неразтворимо във вода. Вредно при поглъщане.	2 538
–	T2	TP1	F-E, S-E	Категория A	–	Безцветна до бледо кехлибарена течност с аромат на лимон. Температура на възпламеняване: 37°C с.с. Не се смесва с вода.	2 541
–	T7	TP2	F-A, S-A	Категория A	–	Безцветна, запалима течност с мирис на амин. Не се смесва с вода. При пожар се отделят токсични газове. Токсични при поглъщане, при контакт с кожата или при вдишване.	2 542
–	–	–	F-G, S-M	Категория D H1	SGG15 SG26	Черен аморфен прах. Неразтворимо във вода. Предразположена към спонтанно възпламеняване във въздуха. Образува експлозивни смеси с оксидиращи вещества.	2 545
–	T3	TP33	F-G, S-M	Категория D H1	SGG15 SG26	Вижте позицията по-горе.	2 545
–	T1	TP33	F-G, S-M	Категория D H1	SGG15 SG26	Вижте позицията по-горе.	2 545
–	–	–	F-G, S-M	Категория D H1	SGG7 SGG15 SG26	Сив прах. Предразположена към спонтанно възпламеняване във въздуха. Образува експлозивни смеси с оксидиращи вещества.	2 546
–	T3	TP33	F-G, S-M	Категория D H1	SGG7 SGG15 SG26	Вижте позицията по-горе.	2 546
–	T1	TP33	F-G, S-M	Категория D H1	SGG7 SGG15 SG26	Вижте позицията по-горе.	2 546
–	–	–	F-G, S-Q	Категория D H1	SG16 SGG16 SG26 SG35 SG59	Бледожълт едър прах или гранули. Особено при навлажняване с малки количества вода сместа със запалим материал може да се запали след удар или при триене. При пожар или при контакт с вода или киселини се разгражда, отделяйки кислород. Силно дразнещ за кожата, очите и лигавиците.	2 547
–	–	–	F-C, S-W	Категория D SW2	SG6 SG19	Незапалим, токсичен и корозивен газ. Формира плътни, бели, корозивни пари във влажен въздух. Реагира бурно с вода, отделяйки водороден флуорид, дразнещ и корозивен газ под формата на бели пари. Корозивен за стъкло и повечето метали. Мощен оксидиращ агент, който може да причини бурни пожари със запалими материали. Много по-тежък от въздуха (4,5). Силно дразнещ за кожата, очите и лигавиците.	2 548

Δ	ООН №	Точно име на пратката (ТИП)	Клас или подразделение	Допълнителна(и) опасност(и)	Опаковъчна група	Специални разпоредби	Разпоредби за ограничени и освободени количества		Опаковка		Международен контейнер за насипни товари	
							Ограничени количества (7a) 3.4	Освободени количества (7b) 3.5	Инструкции (8) 4.1.4	Разпоредби (9) 4.1.4	Инструкции (10) 4.1.4	Разпоредби (11) 4.1.4
	(1)	(2) 3.1.2	(3) 2.0	(4) 2.0	(5) 2.0.1.3	(6) 3.3						
	2 552	ХЕКСАФЛУОРОАЦЕТОН ХИДРАТ, ТЕЧЕН	6.1	–	II	–	100 mL	E4	P001	–	IBC02	–
Δ	2 554	МЕТИЛАЛИЛ ХЛОРИД	3	–	II	–	1 L	E2	P001	–	IBC02	–
	2 555	НИТРОЦЕЛУЛОЗА С ВОДА (не по-малко от 25% вода, маса)	4.1	–	II	28	0	E0	P406	PP31	–	–
Δ	2 556	НИТРОЦЕЛУЛОЗА С АЛКОХОЛ (не по-малко от 25% алкохол, маса, и не повече от 12,6% азот, суха маса)	4.1	–	II	28	0	E0	P406	PP31	–	–
	2 557	НИТРОЦЕЛУЛОЗА с не повече от 12,6% азот, суха маса, СМЕС СЪС или БЕЗ ПЛАСТИФИКАТОР, СЪС ИЛИ БЕЗ ПИГМЕНТ	4.1	–	II	241	0	E0	P406	PP31	–	–
	2 558	ЕПИБРОМОХИДРИН	6.1	3 P	I	–	0	E0	P001	–	–	–
	2 560	2-МЕТИЛПЕНТАН-2-ОЛ	3	–	III	–	5 L	E1	P001 LP01	–	IBC03	–
	2 561	3-МЕТИЛ-1-БУТЕН	3	–	I	–	0	E3	P001	–	–	–
Δ	2 564	РАЗТВОР НА ТРИХЛОРОЦЕТНА КИСЕЛИНА	8	–	II	–	1 L	E2	P001	–	IBC02	–
Δ	2 564	РАЗТВОР НА ТРИХЛОРОЦЕТНА КИСЕЛИНА	8	–	III	223	5 L	E1	P001 LP01	–	IBC03	–
Δ	2 565	ДИЦИКЛОХЕКСИЛАМИН	8	–	III	–	5 L	E1	P001 LP01	–	IBC03	–
	2 567	НАТРИЕВ ПЕНТАХЛОРОФЕНАТ	6.1	– P	II	–	500 g	E4	P002	–	IBC08	B4 B21
	2 570	КАДМИЕВО СЪЕДИНЕНИЕ	6.1	–	I	274	0	E5	P002	–	IBC07	B1
	2 570	КАДМИЕВО СЪЕДИНЕНИЕ	6.1	–	II	274	500 g	E4	P002	–	IBC08	B4 B21
	2 570	КАДМИЕВО СЪЕДИНЕНИЕ	6.1	–	III	223 274	5 kg	E1	P002 LP02	–	IBC08	B3
	2 571	АЛКИЛСЕРНИ КИСЕЛИНИ	8	–	II	–	1 L	E2	P001	–	IBC02	–
	2 572	ФЕНИЛХИДРАЗИН	6.1	–	II	–	100 mL	E4	P001	–	IBC02	–

Преносими цистерни и контейнери за насипни товари			EmS	Складиране и работа	Отделяне	Свойства и наблюдения	ООН №
(12)	Инструкции за цистерни (13) 4.2.5 4.3	Разпоредби (14) 4.2.5	(15) 5.4.3.2 7.8	(16a) 7.1 7.3-7.7	(16b) 7.2-7.7	(17)	(18)
-	T7	TP2	F-A, S-A	Категория B SW2	-	Токсични при поглъщане, при контакт с кожата или при вдишване.	2 552
-	T4	TP1 TP13	F-E, S-D	Категория E	SGG10	Безцветна до жълтеникава летлива течност с пронизваща миризма. Температура на възпламеняване: -12°C с.с. Граници на взривяване: 2,3% до 9,3%. Не се смесва с вода. При пожар може да отдели силно токсичен газ фосген. Вредно при вдишване Дразни кожата, очите и лигавиците.	2 554
-	-	-	F-B, S-J	Категория E	SG7 SG30	Десенсибилизиран експлозив. Нитроцелулозата може да бъде под формата на гранули, люспи, блокове или влакна. При пожар отделя токсични пари; в затворени помещения тези изпарения могат да образуват експлозивна смес с въздуха. Може да образува изключително чувствителни съединения с тежки метали или техните соли.	2 555
-	-	-	F-B, S-J	Категория D SW1 H2	SG7 SG30	Нитроцелулозата може да бъде под формата на гранули, люспи, блокове или влакна. При течове се отделят запалими пари, които в затворени отделения могат да образуват експлозивни смеси с въздуха. При пожар отделя токсични пари; в затворени отделения тези пари могат да образуват експлозивна смес с въздуха. Силно експлозивна в сухо състояние. Може да образува изключително чувствителни съединения с тежки метали или техните соли.	2 556
-	-	-	F-B, S-J	Категория D	SG7 SG30	Нитроцелулозата може да бъде под формата на гранули или люспи. Този продукт може да съдържа и добавени пигменти. При пожар отделя токсични пари; в затворени отделения тези пари могат да образуват експлозивна смес с въздуха. Гори изключително бързо с интензивно топлинно излъчване. Съставът следва да бъде приготвен така, че да остане хомогенна и да не се отделя по време на превоза. Може да образува изключително чувствителни съединения с тежки метали или техните соли.	2 557
-	T14	TP2 TP13	F-E, S-D	Категория D SW2	-	Запалима течност. Температура на възпламеняване: 56°C с.с. Силно токсична при поглъщане, при контакт с кожата или при вдишване.	2 558
-	T2	TP1	F-E, S-D	Категория A	-	Безцветна течност. Температура на възпламеняване: 30°C с.с. Частично смесима с вода. Дразни кожата, очите и лигавиците.	2 560
-	T11	TP2	F-E, S-D	Категория E	-	Безцветна, летлива течност с неприятна миризма. Температура на възпламеняване: под -18°C с.с. Не се смесва с вода. Дразни кожата, очите и лигавиците.	2 561
-	T7	TP2	F-A, S-B	Категория B	SGG1 SG36 SG49	Безцветен бистър разтвор с остра миризма. Корозивна за повечето метали. Причинява изгаряния по кожата, очите и лигавиците.	2 564
-	T4	TP1	F-A, S-B	Категория B	SGG1 SG36 SG49	Вижте позицията по-горе.	2 564
-	T4	TP1	F-A, S-B	Категория A	SG35	Бистра, безцветна, запалима течност с мирис на риба, която може да замърси другите товари. Не се смесва с вода. Причинява изгаряния по кожата, очите и лигавиците.	2 565
-	T3	TP33	F-A, S-A	Категория A	-	Бял или светлокафяв прах с остра миризма. Разтворимо във вода. Токсично при поглъщане, при контакт с кожата или при вдишване на прах.	2 567
-	T6	TP33	F-A, S-A	Категория A	-	Прах или кристали в различни цветове. Може да бъдат разтворими или неразтворими във вода. Токсично при поглъщане, при контакт с кожата или при вдишване на прах.	2 570
-	T3	TP33	F-A, S-A	Категория A	-	Вижте позицията по-горе.	2 570
-	T1	TP33	F-A, S-A	Категория A	-	Вижте позицията по-горе.	2 570
-	T8	TP2 TP13 TP28	F-A, S-B	Категория C SW15	SGG1 SG36 SG49	Безцветни маслени течности. Реагират с вода, отделяйки топлина. Причиняват изгаряния по кожата, очите и лигавиците. Силно корозивни за метали.	2 571
-	T7	TP2	F-A, S-A	Категория A SW2	-	Бледожълта маслена течност. Точка на топене: 20°C. Слабо разтворима във вода. Токсични при поглъщане, при контакт с кожата или при вдишване.	2 572

△	ООН №	Точно име на пратката (ТИП)	Клас или подразделение	Допълнителна(и) опасност(и)	Опаковъчна група	Специални разпоредби	Разпоредби за ограничени и освободени количества		Опаковка		Международен контейнер за насипни товари	
							Ограничени количества (7a) 3.4	Освободени количества (7b) 3.5	Инструкции (8) 4.1.4	Разпоредби (9) 4.1.4	Инструкции (10) 4.1.4	Разпоредби (11) 4.1.4
	(1)	(2) 3.1.2	(3) 2.0	(4) 2.0	(5) 2.0.1.3	(6) 3.3						
△	2 573	ТАЛИЕВ ХЛОРАТ	5.1	6.1 P	II	-	1 kg	E2	P002	-	IBC06	B21
	2 574	ТРИКРЕСИЛ ФОСФАТ с повече от 3% орто-изомер	6.1	- P	II	-	100 mL	E4	P001	-	IBC02	-
△	2 576	ФОСФОРЕН ОКСИБРОМИД, РАЗТОПЕН	8	-	II	-	0	E0	-	-	-	-
△	2 577	ФЕНИЛАЦЕТИЛ ХЛОРИД	8	-	II	-	1 L	E2	P001	-	IBC02	-
△	2 578	ФОСФОРЕН ТРИОКСИД	8	-	III	-	5 kg	E1	P002 LP02	-	IBC08	B3
△	2 579	ПИПЕРАЗИН	8	-	III	-	5 kg	E1	P002 LP02	-	IBC08	B3
△	2 580	РАЗТВОР НА АЛУМИНИЕВ БРОМИД	8	-	III	223	5 L	E1	P001 LP01	-	IBC03	-
△	2 581	РАЗТВОР НА АЛУМИНИЕВ ХЛОРИД	8	-	III	223	5 L	E1	P001 LP01	-	IBC03	-
△	2 582	РАЗТВОР НА ЖЕЛЕЗЕН ХЛОРИД	8	-	III	223	5 L	E1	P001 LP01	-	IBC03	-
△	2 583	АЛКИЛСУЛФОНОВИ КИСЕЛИНИ, ТВЪРДИ или АРИЛСУЛФОНОВИ КИСЕЛИНИ, ТВЪРДИ, с повече от 5% свободна сярна киселина	8	-	II	-	1 kg	E2	P002	-	IBC08	B4 B21
△	2 584	АЛКИЛСУЛФОНОВА КИСЕЛИНА, ТЕЧНА или АРИЛСУЛФОНОВА КИСЕЛИНА, ТЕЧНА, с повече от 5% свободна сярна киселина	8	-	II	-	1 L	E2	P001	-	IBC02	B20
△	2 585	АЛКИЛСУЛФОНОВИ КИСЕЛИНИ, ТВЪРДИ или АРИЛСУЛФОНОВИ КИСЕЛИНИ, ТВЪРДИ, с не повече от 5% свободна сярна киселина	8	-	III	-	5 kg	E1	P002 LP02	-	IBC08	B3
△	2 586	АЛКИЛСУЛФОНОВИ КИСЕЛИНИ, ТЕЧНИ или АРИЛСУЛФОНОВИ КИСЕЛИНИ, ТЕЧНИ, с не повече от 5% свободна сярна киселина	8	-	III	-	5 L	E1	P001 LP01	-	IBC03	-

Преносими цистерни и контейнери за насипни товари			EmS	Складиране и работа	Отделяне	Свойства и наблюдения	ООН №
(12)	Инструкции за цистерни (13) 4.2.5 4.3	Разпоредби (14) 4.2.5	(15) 5.4.3.2 7.8	(16a) 7.1 7.3-7.7	(16b) 7.2-7.7	(17)	(18)
-	T3	TP33	F-H, S-Q	Категория А	SGG4 SG38 SG49	Безцветни кристали. Слабо разтворимо във вода. Реагира бурно със сярна киселина. Реагира бурно с цианиди при нагряване или триене. Може да образува експлозивни смеси със запалими материали, метали на прах или амониеви съединения. Тези смеси са чувствителни на триене и могат да се възпламенят. При пожар може да предизвика експлозия. Токсично при поглъщане, при контакт с кожата или при вдишване на прах.	2 573
-	T7	TP2	F-A, S-A	Категория А	-	Безцветна течност. Смес от изомери. Не се смесва с вода. Токсични при поглъщане, при контакт с кожата или при	2 574
-	T7	TP3 TP13	F-A, S-B	Категория С SW2	SGG1 SG36 SG49	Безцветна течност с остър мирис. Точка на топене: 56°C. Реагира бурно с вода, отделяйки водороден бромид, токсичен и корозивен газ под формата на бели пари. Реагира бурно с органични материали (като дърво, памук, слама) и причинява пожар. При пожар се отделят силно токсични и корозивни газове. При наличие на влага - силно корозивна за повечето метали. Изпаренията и течността причиняват изгаряния на кожата, очите и лигавиците. Превозва се разтопена над точката на топене.	2 576
-	T7	TP2	F-A, S-B	Категория С SW2	SGG1 SG36 SG49	Безцветна течност с остър мирис. Реагира с вода, отделяйки водороден хлорид, дразнещ и корозивен газ под формата на бели пари. При пожар се отделят силно токсични изпарения. Корозивна за повечето метали. Парите дразнят очите и лигавиците. Течността е корозивна за кожата, очите и лигавиците.	2 577
-	T1	TP33	F-A, S-B	Категория А SW1 H2	SGG1 SG36 SG49	Безцветни кристали или бял, втечняващ се на въздух прах. Точка на топене: 23°C. Реагира с вода, отделяйки топлина и при нормални температури фосфорна киселина, но при по-високи температури - фосфин, силно токсичен газ. При наличие на влага - корозивна за повечето метали. Причинява изгаряния по кожата, очите и лигавиците.	2 578
-	T1	TP33	F-A, S-B	Категория А SW1 H2	SGG18 SG35	Безцветни, втечняващи се на въздух кристали, потъмняващи при излагане на светлина. Разтворимо във вода. Разгражда се при нагряване и при пожар, отделяйки силно токсични азотни изпарения. Разтворът във вода е силна основа и е високо корозивен. Реагира бурно с киселини. Дразни кожата, очите и лигавиците.	2 579
-	T4	TP1	F-A, S-B	Категория А	SGG1 SG36 SG49	Безцветна до жълтеникава течност. Силно корозивна за повечето метали. Парите са силно дразнещи за кожата, очите и лигавиците. Течността причинява тежки изгаряния на кожата, очите и лигавиците.	2 580
-	T4	TP1	F-A, S-B	Категория А	SGG1 SG36 SG49	Безцветна до жълтеникава течност. Силно корозивна за повечето метали. Парите са силно дразнещи за кожата, очите и лигавиците. Течността причинява тежки изгаряния на кожата, очите и лигавиците.	2 581
-	T4	TP1	F-A, S-B	Категория А	SGG1 SG36 SG49	Безцветна до светлокафява течност. Силно корозивна за повечето метали.	2 582
-	T3	TP33	F-A, S-B	Категория А	SGG1 SG36 SG49	При пожар се отделят силно токсични газове. Корозивна за повечето метали, особено при наличие на влага. Причиняват изгаряния по кожата, очите и лигавиците.	2 583
-	T8	TP2 TP13	F-A, S-B	Категория В	SGG1 SG36 SG49	Течности, обикновено с остра миризма. При пожар се отделят силно токсични газове. Силно корозивна за повечето метали. Причиняват изгаряния по кожата, очите и лигавиците.	2 584
-	T1	TP33	F-A, S-B	Категория А	SGG1 SG36 SG49	Кристални твърди вещества. При пожар се отделят силно токсични газове. При наличие на влага - корозивна за повечето метали. Причиняват изгаряния по кожата, очите и лигавиците.	2 585
-	T4	TP1	F-A, S-B	Категория В	SGG1 SG36 SG49	Течности, обикновено с остра миризма. При пожар се отделят силно токсични газове. Корозивна за повечето метали. Причиняват изгаряния по кожата, очите и лигавиците.	2 586

Δ	ООН №	Точно име на пратката (ТИП)	Клас или подразделение	Допълнителна(и) опасност(и)	Опаковъчна група	Специални разпоредби	азпоредби за ограничени и освободени количества		Опаковка		Международен контейнер за насипни товари	
							Ограничени количества	Освободени количества	Инструкции	Разпоредби	Инструкции	Разпоредби
(1)	(2)	3.1.2	(3)	(4)	(5)	(6)	(7a)	(7b)	(8)	(9)	(10)	(11)
			2.0	2.0	2.0.1.3	3.3	3.4	3.5	4.1.4	4.1.4	4.1.4	4.1.4
	2 587	БЕНЗОКИНОН	6.1	–	II	–	500 g	E4	P002	–	IBC08	B4 B21
	2 588	ПЕСТИЦИД, ТВЪРД, ТОКСИЧЕН, НЕУПОМЕНАТ ДРУГАДЕ	6.1	–	I	61 274	0	E5	P002	–	IBC99	–
	2 588	ПЕСТИЦИД, ТВЪРД, ТОКСИЧЕН, НЕУПОМЕНАТ ДРУГАДЕ	6.1	–	II	61 274	500 g	E4	P002	–	IBC08	B4 B21
	2 588	ПЕСТИЦИД, ТВЪРД, ТОКСИЧЕН, НЕУПОМЕНАТ ДРУГАДЕ	6.1	–	III	61 223 274	5 kg	E1	P002 LP02	–	IBC08	B3
	2 589	ВИНИЛХЛОРОАЦЕТАТ	6.1	3	II	–	100 mL	E4	P001	–	IBC02	–
	2 590	АЗБЕСТ НА ХРИЗОТИЛ	9	–	III	168	5 kg	E1	P002	PP37	IBC08	B3 B21
	2 591	КСЕНОН, ОХЛАДЕН ТЕЧЕН	2.2	–	–	–	120 mL	E1	P203	–	–	–
	2 599	АЗЕОТРОПНА СМЕС НА ХЛОРОТРИФЛУОРОМЕТАН И ТРИФЛУОРОМЕТАН с приблизително 60% хлоротрифлуорометан (ХЛАДИЛЕН ГАЗ R 503)	2.2	–	–	–	120 mL	E1	P200	–	–	–
	2 601	ЦИКЛОБУТАН	2.1	–	–	–	0	E0	P200	–	–	–
	2 602	АЗЕОТРОПНА СМЕС НА ДИХЛОРОДИФЛУОРО-МЕТАН И ДИФЛУОРЕТАН с приблизително 74% дихлордифлуорометан (ХЛАДИЛЕН АГЕНТ R 500)	2.2	–	–	–	120 mL	E1	P200	–	–	–
	2 603	ЦИКЛОХЕПАТРИЕН	3	6.1	II	–	1 L	E2	P001	–	IBC02	–
Δ	2 604	БОРЕН ТРИФЛУОРИД ДИЕТИЛ ЕТЕРАТ	8	3	I	–	0	E0	P001	PP31	–	–
	2 605	МЕТОКСИМЕТИЛ ИЗОЦИАНАТ	6.1	3	I	354	0	E0	P602	–	–	–

Преносими цистерни и контейнери за насипни товари			EmS	Складиране и работа	Отделяне	Свойства и наблюдения	ООН №
(12)	Инструкции за цистерни (13) 4.2.5 4.3	Разпоредби (14) 4.2.5	(15) 5.4.3.2 7.8	(16a) 7.1 7.3–7.7	(16b) 7.2–7.7	(17)	(18)
–	T3	TP33	F-A, S-A	Категория А	–	Жълти кристали с дразнеща и пронизваща миризма, наподобяваща тази на хлора. Слабо разтворимо във вода. Токсично при поглъщане, при контакт с кожата или при вдишване на прах.	2 587
–	T6	TP33	F-A, S-A	Категория А SW2	–	Твърдите пестициди представляват много широк спектър от токсични опасности. Токсични при поглъщане, при контакт с кожата или при вдишване.	2 588
–	T3	TP33	F-A, S-A	Категория А SW2	–	Вижте позицията по-горе.	2 588
–	T1	TP33	F-A, S-A	Категория А SW2	–	Вижте позицията по-горе.	2 588
–	T7	TP2	F-E, S-D	Категория А	–	Запалима течност. Температура на възпламеняване: 50°C с.с. Не се смесва с вода. Токсични при поглъщане, при контакт с кожата или при вдишване.	2 589
–	T1	TP33	F-A, S-A	Категория А SW2 H4	SG29	Минерални влакна с различна дължина. Незапалими. Вдишването на прах от азбестови влакна е опасно и поради това експозицията трябва да се избягва по всяко време. Образуването на азбестов прах трябва винаги да се предотвратява. Безопасно ниво на концентрация на азбестови влакна във въздуха може да бъде постигнато чрез ефективно опаковане. Товарните помещения или товарните контейнери, съдържащи какъвто и да е вид суров азбест, трябва да бъдат внимателно почистени преди разтоварване на останалия товар, преди товарене на друг товар или извършване на ремонт или поддръжка. Когато е възможно, почистването на товарните помещения следва да се извършва, докато корабът е в пристанище, където има подходящи съоръжения и оборудване, включително подходящи дихателни апарати и защитно облекло. Частите от тялото, които са били изложени, трябва да се измият незабавно и старателно. Целият отпадъчен материал следва да се събира в непропускливи и запечатани торби за безопасно обезвреждане на брега. Ако почистването не може да се извърши на изходния отвор, трябва да се вземат мерки за предварително почистване на следващото пристанище, където са налице необходимите съоръжения.	2 590
–	T75	TP5	F-C, S-V	Категория D	–	Втечен, инертен, безцветен газ без мирис. Много по-тежък от въздуха (4,5).	2 591
–	–	–	F-C, S-V	Категория А	–	Незапалим, безцветен газ с лек етеричен мирис. Много по-тежък от въздуха (3,2).	2 599
–	–	–	F-D, S-U	Категория B SW2	–	Втечен, запалим, безцветен газ. Граници на взривяване: 1,8% до 10%. По-тежък от въздуха (1,9). Точка на кипене: 13°C.	2 601
–	T50	–	F-C, S-V	Категория А	–	Незапалим, безцветен газ без мирис. Много по-тежък от въздуха (3,7).	2 602
–	T7	TP1 TP13	F-E, S-D	Категория E SW2	–	Безцветна до тъмножълта течност с характерен мирис. Температура на възпламеняване: 0°C до 4°C с.с. Не се смесва с вода. Реагира бурно с оксидиращи вещества. Токсични при поглъщане, при контакт с кожата или при вдишване.	2 603
–	T10	TP2	F-E, S-C	Категория D SW2	SGG1 SG36 SG49	Безцветна, димяща, запалима течност. Температура на възпламеняване: 59°C с.с. Температурата на възпламеняване ще бъде по-ниска при наличие на свободен етер. Реагира енергично с оксидиращи вещества. Разгражда се при контакт с вода, отделяйки токсични, корозивни и запалими пари. Причинява изгаряния на кожата, очите и лигавиците. Вдишването на малки количества пари може да причини затруднения в дишането.	2 604
–	T20	TP2 TP13 TP37	F-E, S-D	Категория D SW2	–	Безцветна течност с остър мирис. Температура на възпламеняване: 13°C с.с. Не се смесва с вода. Силно токсична при поглъщане, при контакт с кожата или при вдишване. Дразни кожата, очите и лигавиците.	2 605

Δ	ООН №	Точно име на пратката (ТИП)	Клас или подразделение	Допълнителна(и) опасност(и)	Опаковъчна група	Специални разпоредби	Разпоредби за ограничени и освободени количества		Опаковка		Международен контейнер за насипни товари	
							Ограничени количества (7a) 3.4	Освободени количества (7b) 3.5	Инструкции (8) 4.1.4	Разпоредби (9) 4.1.4	Инструкции (10) 4.1.4	Разпоредби (11) 4.1.4
(1)	(2)	3.1.2	(3) 2.0	(4) 2.0	(5) 2.0.1.3	(6) 3.3						
2 606	МЕТИЛ ОРТОСИЛИКАТ		6.1	3	I	354	0	E0	P602	-	-	-
2 607	АКРОЛЕИНОВ ДИМЕР, СТАБИЛИЗИРАН		3	-	III	386	5 L	E1	P001 LP01	-	IBC03	-
2 608	НИТРОПРОПАНИ		3	-	III	-	5 L	E1	P001 LP01	-	IBC03	-
2 609	ТРИАПИЛ БОРАТ		6.1	-	III	-	5 L	E1	P001 LP01	-	IBC03	-
Δ 2 610	ТРИАПИЛ АМИН		3	8	III	-	5 L	E1	P001	-	IBC03	-
2 611	ПРОПИЛЕН ХЛОРХИДРИН		6.1	3	II	-	100 mL	E4	P001	-	IBC02	-
2 612	МЕТИЛ ПРОПИЛОВ ЕТЕР		3	-	II	-	1 L	E2	P001	-	IBC02	B8
2 614	МЕТАЛИЛОВ АЛКОХОЛ		3	-	III	-	5 L	E1	P001 LP01	-	IBC03	-
2 615	ЕТИЛПРОПИЛОВ ЕТЕР		3	-	II	-	1 L	E2	P001	-	IBC02	-
2 616	ТРИИЗОПРОПИЛ БОРАТ		3	-	II	-	1 L	E2	P001	-	IBC02	-
2 616	ТРИИЗОПРОПИЛ БОРАТ		3	-	III	223	5 L	E1	P001 LP01	-	IBC03	-
2 617	МЕТИЛЦИКЛОХЕКСАНОЛИ, запалими		3	-	III	-	5 L	E1	P001 LP01	-	IBC03	-
2 618	ВИНИЛТОЛУЕНИ, СТАБИЛИЗИРАНИ		3	-	III	386	5 L	E1	P001 LP01	-	IBC03	-
Δ 2 619	БЕНЗИЛДИМЕТИЛАМИН		8	3	II	-	1 L	E2	P001	-	IBC02	-
2 620	АМИЛ БУТИРАТИ		3	-	III	-	5 L	E1	P001 LP01	-	IBC03	-
2 621	АЦЕТИЛМЕТИЛКАРБИНОЛ		3	-	III	-	5 L	E1	P001 LP01	-	IBC03	-
2 622	ГЛИЦИДАЛДЕХИД		3	6.1	II	-	1 L	E2	P001	-	IBC02	B8
2 623	ПОДПАЛКИ, ТВЪРДИ, със запалима течност		4.1	-	III	-	5 kg	E1	P002 LP02	PP15	-	-



Преносими цистерни и контейнери за насипни товари			EmS	Складиране и работа	Отделяне	Свойства и наблюдения	ООН №
(12)	Инструкции за цистерни (13) 4.2.5 4.3	Разпоредби (14) 4.2.5	(15) 5.4.3.2 7.8	(16a) 7.1 7.3-7.7	(16b) 7.2-7.7	(17)	(18)
-	T20	TP2 TP13 TP37	F-E, S-D	Категория D SW2	-	Безцветна, запалима течност с етеричен мирис. Не се смесва с вода. Температура на възпламеняване: -18°C до 19°C с.с. Силно токсична при поглъщане, при контакт с кожата или при вдишване. Може да причини слепота. Безцветна течност с остър мирис. Температура на възпламеняване: 48°C о.с. Смесва се с вода. Вредно при вдишване. Дразни кожата, очите и лигавиците.	2 606
-	T2	TP1	F-E, S-D	Категория C SW1 SW2	-	Безцветни течности. Граници на взривяване: 2,2% до 11%. 1-НИТРОПРОПАН: температура на възпламеняване: 33°C с.с. 2-НИТРОПРОПАН: температура на възпламеняване: 28°C с.с. Частично смесима с вода. Вредно при вдишване	2 607
-	T2	TP1	F-E, S-D	Категория A	-	Течност. Хидролизира се при контакт с вода, образувайки алилов алкохол. Токсични при поглъщане, при контакт с кожата или при вдишване.	2 608
-	-	-	F-A, S-A	Категория A H1	-	Безцветна течност с мирис на риба. Температура на възпламеняване: 39°C о.с. Корозивна при контакт с вода. Вредно при вдишване. Причинява изгаряния на кожата и очите. Дразни лигавиците.	2 609
-	T 4	TP1 TP2 TP13	F-E, S-C	Категория A SW2	SG35	Безцветна запалима течност с лек мирис. Температура на възпламеняване: 51°C с.с. Смесва се с вода. Разгражда се при нагриване, отделяйки силно токсични пари. Токсични при поглъщане, при контакт с кожата или при вдишване.	2 610
-	T7	TP2	F-E, S-D	Категория A SW1 SW2 H2	-	Безцветна, летлива течност с етеричен мирис. Температура на възпламеняване: под -18°C с.с. Граници на взривяване: 2% до ... Точка на кипене: 39°C. Частично се смесва с вода. Наркотично действие. Дразни кожата, очите и лигавиците.	2 611
-	T7	TP2	F-E, S-D	Категория E SW2	-	Безцветна течност с остър мирис. Температура на възпламеняване: 34°C с.с. Смесва се с вода. Дразни кожата, очите и лигавиците.	2 612
-	T2	TP1	F-E, S-D	Категория A	-	Безцветна, летливи течности. Температура на възпламеняване: под -18°C с.с. Граници на взривяване: 1,7% до 9,0%. Смесва се с вода. Дразни кожата, очите и лигавиците.	2 614
-	T4	TP1	F-E, S-D	Категория E	-	Безцветна течност. Температура на възпламеняване: 17°C до 60°C с.с. Реагира с вода, отделяйки запалими пари.	2 615
-	T4	TP1	F-E, S-D	Категория B	-	Вижте позицията по-горе.	2 616
-	T4	TP1	F-E, S-D	Категория A	-	Безцветна, вискозна течност с ментолов мирис. Температура на възпламеняване: 58°C с.с. Частично смесима с вода.	2 617
-	T2	TP1	F-E, S-D	Категория C SW1	-	Безцветни течности. Температура на възпламеняване: 54°C до 60°C с.с. Граници на взривяване: 0,9% до 6,1%. Частично смесима с вода. Вредно при вдишване. Дразни кожата, очите и лигавиците.	2 618
-	T2	TP2	F-E, S-C	Категория A SW1 SW2	SG35	Безцветна, запалима течност с ароматен мирис. Температура на възпламеняване: 58°C с.с. Не се смесва с вода. Вредна при поглъщане, при контакт с кожата или при вдишване. Корозивна за кожата, очите и лигавиците.	2 619
-	T7	TP1	F-E, S-D	Категория A	-	Безцветни течности. Температура на възпламеняване: 52°C до 58°C с.с. Частично смесима с вода.	2 620
-	T2	TP1	F-E, S-D	Категория A	-	Жълта течност с приятен мирис. Температура на възпламеняване: 44°C до 52°C с.с. Смесва се с вода. Реагира енергично с оксидиращи вещества. Дразни кожата, очите и лигавиците.	2 621
-	T2	TP1	F-E, S-D	Категория A SW2	-	Безцветна течност с остър мирис. Температура на възпламеняване: 31°C о.с. Смесва се с вода. Токсична при вдишване. Дразни кожата, очите и лигавиците.	2 622
-	T7	-	F-A, S-I	Категория A	SG35	Поресто твърдо вещество, напр. клетъчна карбамид-формалдехидна смола, уплътнени дървени стърготини и т.н., импрегнирано със запалима течност, обикновено бял спирт или керосин, и предвидено да гори контролирано. При нагриване се образуват запалими пари.	2 623

Δ	ООН №	Точно име на пратката (ТИП)	Клас или подразделение	Допълнителна(и) опасност(и)	Опаковъчна група	Специални разпоредби	Разпоредби за ограничени и освободени количества		Опаковка		Международен контейнер за насипни товари	
							Ограничени количества	Освободени количества	Инструкции	Разпоредби	Инструкции	Разпоредби
(1)	(2)	3.1.2	(3)	(4)	(5)	(6)	(7a)	(7b)	(8)	(9)	(10)	(11)
			2.0	2.0	2.0.1.3	3.3	3.4	3.5	4.1.4	4.1.4	4.1.4	4.1.4
	2 624	МАГНЕЗИЕВ СИЛИЦИД	4.3	–	II	–	500 g	E2	P410	PP31 PP40	IBC07	B4 B21
Δ	2 626	ХЛОРНА КИСЕЛИНА, ВОДЕН РАЗТВОР с не повече от 10% хлорна киселина	5.1	–	II	900	1 L	E0	P504	PP31	IBC02	–
Δ	2 627	НИТРИТИ, НЕОРГАНИЧНИ, НЕУПОМЕНАТИ ДРУГАДЕ	5.1	–	II	274 900	1 kg	E2	P002	–	IBC08	B4 B21
	2 628	КАЛИЕВ ФЛУОРОАЦЕТАТ	6.1	–	I	–	0	E5	P002	–	IBC07	B1
	2 629	НАТРИЕВ ФЛУОРОАЦЕТАТ	6.1	–	I	–	0	E5	P002	–	IBC07	B1
	2 630	СЕЛЕНАТИ или СЕЛЕНИТИ	6.1	–	I	274	0	E5	P002	–	IBC07	B1
Δ	2 642	ФЛУОРООЦЕТНА КИСЕЛИНА	6.1	–	I	–	0	E5	P002	–	IBC07	B1
	2 643	МЕТИЛ БРОМОАЦЕТАТ	6.1	–	II	–	100 mL	E4	P001	–	IBC02	–
Δ	2 644	МЕТИЛ ЙОДИД	6.1	–	I	354	0	E0	P602	–	–	–
	2 645	ФЕНАЦИЛ БРОМИД	6.1	–	II	–	500 g	E4	P002	–	IBC08	B4 B21
Δ	2 646	ХЕКСАХЛОРЦИКЛОПЕНТАДИЕН	6.1	–	I	354	0	E0	P602	–	–	–
	2 647	МАЛОНОНИТРИЛ	6.1	–	II	–	500 g	E4	P002	–	IBC08	B4 B21
	2 648	1,2-ДИБРОМБУТАН-3-ОН	6.1	–	II	–	100 mL	E4	P001	–	IBC02	–
	2 649	1,3-ДИХЛОРАЦЕТОН	6.1	–	II	–	500 g	E4	P002	–	IBC08	B4 B21
	2 650	1,1-ДИХЛОР-1-НИТРО-ЕТАН	6.1	–	II	–	100 mL	E4	P001	–	IBC02	–
	2 651	4,4'-ДИАМИНОДИФЕНИЛМЕТАН	6.1	– P	III	–	5 kg	E1	P002 LP02	–	IBC08	B3
	2 653	БЕНЗИЛ ЙОДИД	6.1	–	II	–	100 mL	E4	P001	–	IBC02	–

Преносими цистерни и контейнери за насипни товари			EmS	Складиране и работа	Отделяне	Свойства и наблюдения	ООН №
(12)	Инструкции за цистерни (13) 4.2.5 4.3	Разпоредби (14) 4.2.5	(15) 5.4.3.2 7.8	(16a) 7.1 7.3-7.7	(16b) 7.2-7.7	(17)	(18)
-	T3	TP33	F-G, S-O	Категория B SW5 H1	SG26	Бял прах или кристали. Реагира с вода или пара, отделяйки водород, запалим газ. При контакт с киселини се отделя силан, спонтанно запалим газ.	2 624
-	-	-	F-A, S-Q	Категория D	SGG1 SG36 SG38 SG49	Безцветна течност. Може да се разгради, отделяйки хлор и кислород с токсичен, корозивен и оксидиращ ефект. Може да образува експлозивни смеси с амониевни съединения, запалими материали или метали на прах. Корозивна за повечето метали. Превозът на ХЛОРНА КИСЕЛИНА, ВОДЕН РАЗТВОР с повече от 10% хлорна киселина е забранен.	2 626
-	T3	TP33	F-A, S-Q	Категория A	SGG12 SG38 SG49 SG62	Твърди вещества. Твърдите смеси със запалим материал се възпламеняват лесно и могат да горят бурно. Твърдите смеси с амониевни съединения или цианиди могат да експлодират. При нагриване може да се разгради, отделяйки токсични азотни изпарения. Вредно при поглъщане. Превозът на АМОНИЕВИ НИТРИТИ и смеси на неорганичен нитрит с амониева сол е забранен.	2 627
-	T6	TP33	F-A, S-A	Категория E	-	Твърдо вещество. Разтворимо във вода. Силно токсични при поглъщане, при контакт с кожата или при вдишване на прах.	2 628
-	T6	TP33	F-A, S-A	Категория E	-	Бял прах. Разтворимо във вода. Силно токсични при поглъщане, при контакт с кожата или при вдишване на прах.	2 629
-	T6	TP33	F-A, S-A	Категория E	-	Широка гама от токсични твърди вещества. Обикновено разтворими във вода.	2 630
-	T6	TP33	F-A, S-A	Категория E	SGG1 SG36 SG49	Силно токсични при поглъщане, при контакт с кожата или при вдишване на прах.	2 642
-	T7	TP2	F-A, S-A	Категория D SW2	-	Безцветни кристали. Точка на топене: 33°C. Разтворимо във вода. Силно токсични при поглъщане, при контакт с кожата или при вдишване на прах.	2 643
-	T20	TP2 TP13 TP37	F-A, S-A	Категория D SW1 SW2 H2	SGG1 0	Безцветна до сламено оцветена течност. Леко се смесва с вода. Предизвиква сълзене. Токсични при поглъщане, при контакт с кожата или при вдишване. Безцветна течност. Точка на кипене: 42°C до 43°C. Леко се смесва с вода. При нагриване се отделят токсични пари. Силно токсична при поглъщане, при контакт с кожата или при вдишване. Има силен наркотичен ефект.	2 644
-	T3	TP33	F-A, S-A	Категория B SW2	-	Бели кристали, променящи се в зеленикав цвят под въздействието на светлината. Точка на топене: 50°C. Неразтворими във вода. Предизвиква сълзене. Токсични при поглъщане, при контакт с кожата или при вдишване.	2 645
-	T20	TP2 TP13 TP35	F-A, S-A	Категория D SW2	SGG10	Бледожълта течност с остър мирис. Не се смесва с вода. Предизвиква сълзене. Силно токсична при поглъщане, при контакт с кожата или при вдишване.	2 646
-	T3	TP33	F-A, S-A	Категория A SW1 H2	-	Безцветни кристали. Точка на топене: 32°C. Разтворимо във вода. При нагриване се отделят силно токсични цианогенни пари. Токсично при поглъщане, при контакт с кожата или при вдишване на прах.	2 647
-	-	-	F-A, S-A	Категория B SW2	-	Течност. Не се смесва с вода. Токсични при поглъщане, при контакт с кожата или при вдишване. Предизвиква сълзене.	2 648
-	T3	TP33	F-A, S-A	Категория B SW1 SW2 H2	-	Кристали. Точка на топене: 45°C. Разтворимо във вода. Разгражда се при нагриване, отделяйки силно токсични пари. Токсично при поглъщане, при контакт с кожата или при вдишване на прах. Предизвиква сълзене.	2 649
-	T7	TP2	F-A, S-A	Категория A SW1 SW2 H2	SG17	Цветни люспи или бучки. Слабо разтворимо във вода. Разгражда се при нагриване, отделяйки силно токсични пари. Токсично при поглъщане, при контакт с кожата или при вдишване на прах. Може да се пренася в разтопено състояние.	2 650
-	T1	TP33	F-A, S-A	Категория A	-	Безцветни кристали. Точка на топене: 24°C. Неразтворими във вода. Токсично при поглъщане, при контакт с кожата или при вдишване на прах. Предизвиква сълзене.	2 651
-	T7	TP2	F-A, S-A	Категория B SW1 SW2 H2	-	Безцветни кристали. Точка на топене: 24°C. Неразтворими във вода. Токсично при поглъщане, при контакт с кожата или при вдишване на прах. Предизвиква сълзене.	2 653

Δ	ООН №	Точно име на пратката (ТИП)	Клас или подразделение	Допълнителна(и) опасност(и)	Опаковъчна група	Специални разпоредби	Разпоредби за ограничени и освободени количества		Опаковка		Международен контейнер за насипни товари	
							Ограничени количества	Освободени количества	Инструкции	Разпоредби	Инструкции	Разпоредби
(1)	(2)	3.1.2	(3)	(4)	(5)	(6)	(7a)	(7b)	(8)	(9)	(10)	(11)
			2.0	2.0	2.0.1.3	3.3	3.4	3.5	4.1.4	4.1.4	4.1.4	4.1.4
	2 655	КАЛИЕВ ФЛУОРОСИЛИКАТ	6.1	-	III	-	5 kg	E1	P002 LP02	-	IBC08	B3
	2 656	КИНОЛИН	6.1	-	III	-	5 L	E1	P001 LP01	-	IBC03	-
	2 657	СЕЛЕНОВ ДИСУЛФИД	6.1	-	II	-	500 g	E4	P002	-	IBC08	B4 B21
	2 659	НАТРИЕВ ХЛОРОАЦЕТАТ	6.1	-	III	-	5 kg	E1	P002 LP02	-	IBC08	B3
	2 660	НИТРОТОЛУИДИНИ (МОНО)	6.1	-	III	-	5 kg	E1	P002 LP02	-	IBC08	B3
	2 661	ХЕКСАХЛОРАЦЕТОН	6.1	-	III	-	5 L	E1	P001 LP01	-	IBC03	-
Δ	2 664	ДИБРОМОМЕТАН	6.1	-	III	-	5 L	E1	P001 LP01	-	IBC03	-
	2 667	БУТИЛТОЛУЕНИ	6.1	-	III	-	5 L	E1	P001 LP01	-	IBC03	-
	2 668	ХЛОРАЦЕТОНИТРИЛ	6.1	3	I	354	0	E0	P602	-	-	-
	2 669	РАЗТВОР НА ХЛОРКРЕСОЛИ	6.1	-	II	-	100 mL	E4	P001	-	IBC02	-
	2 669	РАЗТВОР НА ХЛОРКРЕСОЛИ	6.1	-	III	223	5 L	E1	P001 LP01	-	IBC03	-
Δ	2 670	ЦИАНУРОВ ХЛОРИД	8	-	II	-	1 kg	E2	P002	-	IBC08	B4 B21
Δ	2 671	АМИНОПИРИДИНИ (o-, m-, p-)	6.1	-	II	-	500 g	E4	P002	-	IBC08	B4 B21
Δ	2 672	АМОНЯЧЕН РАЗТВОР, Относителна плътност между 0,880 и 0,957 при 15°C във вода, с повече от 10%, но не повече от 35% амоняк	8	- P	III	-	5 L	E1	P001 LP01	-	IBC03	B11
	2 673	2-АМИНО-4-ХЛОРФЕНОЛ	6.1	-	II	-	500 g	E4	P002	-	IBC08	B4 B21
	2 674	НАТРИЕВ ФЛУОРОСИЛИКАТ	6.1	-	III	-	5 kg	E1	P002 LP02	-	IBC08	B3
	2 676	СТИБИН	2.3	2.1	-	-	0	E0	P200	-	-	-
Δ	2 677	РАЗТВОР НА РУБИДИЕВ ХИДРОКСИД	8	-	II	-	1 L	E2	P001	-	IBC02	-

Преносими цистерни и контейнери за насипни товари			EmS	Складиране и работа	Отделяне	Свойства и наблюдения	ООН №
(12)	Инструкции за цистерни (13) 4.2.5 4.3	Разпоредби (14) 4.2.5	(15) 5.4.3.2 7.8	(16a) 7.1 7.3-7.7	(16b) 7.2-7.7	(17)	(18)
-	T1	TP33	F-A, S-A	Категория А	SG35	Твърди вещества, които реагират с киселини, отделяйки флуороводород и силициев тетрафлуорид, дразнещи и корозивни газове. Токсично при поглъщане, при контакт с кожата или при вдишване на прах.	2 655
-	T4	TP1	F-A, S-A	Категория А SW1 H2	-	Безцветна течност с остър мирис. Не се смесва с вода. При нагряване се отделят силно токсични пари (азотни оксиди). Токсични при поглъщане, при контакт с кожата или при вдишване.	2 656
-	T3	TP33	F-A, S-A	Категория А	-	Ярки червено-жълти кристали със слаб мирис. Неразтворимо във вода. Токсични при поглъщане, при контакт с кожата или при вдишване.	2 657
-	T1	TP33	F-A, S-A	Категория А	-	Бял прах. Разтворимо във вода. Токсично при поглъщане, при контакт с кожата или при вдишване на прах.	2 659
-	T1	TP33	F-A, S-A	Категория А	-	Жълти до оранжево-червени кристални твърди вещества. Неразтворимо във вода. Токсично при поглъщане, при контакт с кожата или при вдишване на прах.	2 660
-	T4	TP1	F-A, S-A	Категория В SW1 SW2 H2	-	Безцветна до жълтеникава течност. Леко се смесва с вода. При нагряване се отделят изключително токсични изпарения (фосген). Предизвиква сълзене. Токсични при поглъщане, при контакт с кожата или при вдишване.	2 661
-	T4	TP1	F-A, S-A	Категория А	SGG10	Бистра, безцветна течност. Не се смесва с вода. Токсични при поглъщане, при контакт с кожата или при вдишване.	2 664
-	T4	TP1	F-A, S-A	Категория А	-	Безцветни течности. Не се смесва с вода. Токсични при поглъщане, при контакт с кожата или при вдишване. Безцветна запалима течност с остър мирис.	2 667
-	T20	TP2 TP13 TP37	F-A, S-A	Категория D SW1 SW2 H2	SG35	Температура на възпламеняване: 56°C с.с. Не се смесва с вода. Разгражда се при нагряване, отделяйки силно токсични цианидни пари. Реагира с пара и киселини, отделяйки токсични и запалими пари. Силно токсична при поглъщане, при контакт с кожата или при вдишване.	2 668
-	T7	TP2	F-A, S-A	Категория А SW1 H2	-	Разтвори с фенолов мирис. Леко се смесва с вода. Разграждат се при нагряване, отделяйки изключително токсични изпарения (фосген). Токсични при поглъщане, при контакт с кожата или при вдишване.	2 669
-	T7	TP2	F-A, S-A	Категория А SW1 H2	-	Вижте позицията по-горе.	2 669
-	T3	TP33	F-A, S-B	Категория А SW1 SW2 H2	SGG1 SG36 SG49	Безцветни кристали с остра миризма. Реагира с вода, образувайки токсични и корозивни киселини. Разгражда се при нагряване, като отделя токсични и корозивни газове. Причинява изгаряния по кожата, очите и лигавиците.	2 670
-	T3	TP33	F-A, S-A	Категория В SW1 SW2 H2	SGG18 SG35	Бял прах или кристали. Точки на топене: 58°C до 64°C. Разтворимо във вода. Реагира бурно с киселини. Токсично при поглъщане, при контакт с кожата или при вдишване на прах.	2 671
-	T7	TP2	F-A, S-B	Категория А SW2 SW5	SGG18 SG35	Безцветна течност с остър мирис. Корозивна за мед, никел, цинк и калай и техните сплави, като например месинг. Не е значително корозивна за желязо и стомана. Реагира бурно с киселини. Течността и парите причиняват изгаряния на кожата, очите и лигавиците. Светлокафяви кристали. Слабо разтворимо във вода. Токсично при поглъщане, при контакт с кожата или при вдишване на прах.	2 672 2 673
-	T3	TP33	F-A, S-A	Категория А	-	Твърди вещества, които реагират с киселини, отделяйки флуороводород и силициев тетрафлуорид, дразнещи и корозивни газове. Токсично при поглъщане, при контакт с кожата или при вдишване на прах.	2 674
-	T1	TP33	F-A, S-A	Категория А	SG35	Запалим, токсичен, безцветен газ с неприятна миризма. Разграждат се бурно при наличието на вода. Много по-тежък от въздуха (4,3).	2 676 2 677
-	-	-	F-D, S-U	Категория D SW2	-	Течност. Реагира бурно с киселини. Реагира с амониени соли, отделяйки амониен газ. Корозивна за алуминий, цинк и калай. Причинява изгаряния по кожата, очите и лигавиците.	
-	T7	TP2	F-A, S-B	Категория А	SGG18 SG22 SG35		

△	ООН №	Точно име на пратката (ТИП)	Клас или подразделение	Допълнителна(и) опасност(и)	Опаковъчна група	Специални разпоредби	Разпоредби за ограничени и освободени количества		Опаковка		Международен контейнер за насипни товари	
							Ограничени количества	Освободени количества	Инструкции	Разпоредби	Инструкции	Разпоредби
(1)	(2)	3.1.2	(3)	(4)	(5)	(6)	(7a)	(7b)	(8)	(9)	(10)	(11)
			2.0	2.0	2.0.1.3	3.3	3.4	3.5	4.1.4	4.1.4	4.1.4	4.1.4
△	2 677	РАЗТВОР НА РУБИДИЕВ ХИДРОКСИД	8	–	III	223	5 L	E1	P001 LP01	–	IBC03	–
△	2 678	РУБИДИЕВ ХИДРОКСИД	8	–	II	–	1 kg	E2	P002	–	IBC08	B4 B21
△	2 679	РАЗТВОР НА ЛИТИЕВ ХИДРОКСИД	8	–	II	–	1 L	E2	P001	–	IBC02	–
△	2 679	РАЗТВОР НА ЛИТИЕВ ХИДРОКСИД	8	–	III	223	5 L	E1	P001 LP01	–	IBC03	–
△	2 680	ЛИТИЕВ ХИДРОКСИД	8	–	II	–	1 kg	E2	P002	–	IBC08	B4 B21
△	2 681	РАЗТВОР НА ЦЕЗИЕВ ХИДРОКСИД	8	–	II	–	1 L	E2	P001	–	IBC02	–
△	2 681	РАЗТВОР НА ЦЕЗИЕВ ХИДРОКСИД	8	–	III	223	5 L	E1	P001 LP01	–	IBC03	–
△	2 682	ЦЕЗИЕВ ХИДРОКСИД	8	–	II	–	1 kg	E2	P002	–	IBC08	B4 B21
△	2 683	РАЗТВОР НА АМОНИЕВ СУЛФИД	8	3/6.1	II	–	1 L	E2	P001	–	IBC01	–
△	2 684	3-ДИЕТИЛАМИНО-ПРОПИЛАМИН	3	8	III	–	5 L	E1	P001	–	IBC03	–
△	2 685	N,N-ДИЕТИЛЕТИЛЕН-ДИАМИН	8	3	II	–	1 L	E2	P001	–	IBC02	–
△	2 686	2-ДИЕТИЛАМИНОЕТАНОЛ	8	3	II	–	1 L	E2	P001	–	IBC02	–
△	2 687	ДИЦИКЛОХЕКСИЛАМОНИЕ В НИТРИТ	4.1	–	III	–	5 kg	E1	P002 LP02	–	IBC08	B3
△	2 688	1-БРОМО-3-ХЛОРПРОПАН	6.1	–	III	–	5 L	E1	P001 LP01	–	IBC03	–
	2 689	ГЛИЦЕРОЛ-алфа-МОНОХЛОРХИДРИН	6.1	–	III	–	5 L	E1	P001 LP01	–	IBC03	–
	2 690	N-n-БУТИЛИМИДАЗОЛ	6.1	–	II	–	100 mL	E4	P001	–	IBC02	–
△	2 691	ФОСФОРЕН ПЕНТАБРОМИД	8	–	II	–	1 kg	E0	P002	–	IBC08	B4 B21

Преносими цистерни и контейнери за насипни товари			EmS	Складиране и работа	Отделяне	Свойства и наблюдения	ООН №
(12)	Инструкции за цистерни (13) 4.2.5 4.3	Разпоредби (14) 4.2.5	(15) 5.4.3.2 7.8	(16a) 7.1 7.3-7.7	(16b) 7.2-7.7	(17)	(18)
-	T4	TP1	F-A, S-B	Категория А	SGG18 SG22 SG35	Течност. Реагира бурно с киселини. Реагира с амониени соли, отделяйки амониен газ. Корозивна за алуминий, цинк и калай. Причинява изгаряния по кожата, очите и лигавиците.	2 677
-	T3	TP33	F-A, S-B	Категория А	SGG18 SG22 SG35	Сиво-бяло твърдо вещество, силно хигроскопично. Реагира бурно с киселини. Реагира с амониени соли, отделяйки амониен газ. При наличие на влага - корозивни за алуминий, цинк и калай. Причинява изгаряния по кожата, очите и лигавиците.	2 678
-	T7	TP2	F-A, S-B	Категория А	SGG18 SG22 SG35	Безцветна течност. Корозивна за алуминий, цинк и калай. Причинява изгаряния по кожата, очите и лигавиците.	2 679
-	T4	TP2	F-A, S-B	Категория А	SGG18 SG22 SG35	Вижте позицията по-горе.	2 679
-	T3	TP33	F-A, S-B	Категория А	SGG18 SG35	Безцветни кристали. Разтворимо във вода. Реагира бурно с киселини. Причинява изгаряния по кожата, очите и лигавиците.	2 680
-	T7	TP2	F-A, S-B	Категория А	SGG18 SG22 SG35	Безцветна течност. Реагира бурно с киселини. Реагира с амониени соли, отделяйки амониен газ. Корозивни за стъкло, алуминий, цинк и калай. Причинява изгаряния по кожата, очите и лигавиците.	2 681
-	T4	TP1	F-A, S-B	Категория А	SGG18 SG22 SG35	Вижте позицията по-горе.	2 681
-	T3	TP33	F-A, S-B	Категория А	SGG18 SG22 SG35	Безцветни или жълтеникави хигроскопични кристали. Реагира бурно с киселини. Реагира с амониени соли, отделяйки амониен газ. При наличие на влага - корозивни за стъкло, алуминий, цинк и калай. Причинява изгаряния по кожата, очите и лигавиците.	2 682
-	T7	TP2 TP13	F-E, S-C	Категория В SW1 H2	SGG2 SGG18 SG35 SG68	Жълта течност с неприятен мирис (на развалени яйца). При нагряване отделя токсични и запалими пари. Реагира бурно с киселини, отделяйки водороден сулфид, токсичен и запалим газ. Токсична при поглъщане, при контакт с кожата или при вдишване. Корозивна за кожата, очите и лигавиците.	2 683
-	T4	TP1	F-E, S-C	Категория А	SG35	Безцветна течност с мирис на риба. Температура на възпламеняване: 59°C о.с. Смесва се с вода. Дразни кожата, очите и лигавиците.	2 684
-	T7	TP2	F-E, S-C	Категория А	SG35	Безцветна, запалима течност с мирис на риба. Температура на възпламеняване: 46°C о.с. Смесва се с вода. Вредна при контакт с кожата. Дразни очите и лигавиците.	2 685
-	T7	TP2	F-E, S-C	Категория А	SG35	Безцветна течност. Смесва се с вода. Реагира бурно с оксидиращи вещества. Граници на взривяване: 1,8% до 28%. Температура на възпламеняване: 46°C до 60°C с.с. Причинява изгаряния по кожата, очите и лигавиците.	2 686
-	T1	TP33	F-A, S-G	Категория А	SGG2	Бял прах. Неразтворимо във вода. Вредно при поглъщане.	2 687
-	T4	TP1	F-A, S-A	Категория А	SGG10	Безцветна течност. Не се смесва с вода. Разгражда се при нагряване, отделяйки силно токсични пари. Токсични при поглъщане, при контакт с кожата или при вдишване.	2 688
-	T4	TP1	F-A, S-A	Категория А	-	Безцветна течност. Смесва се с вода. Токсични при поглъщане, при контакт с кожата или при вдишване.	2 689
-	T7	TP2	F-A, S-A	Категория А	-	Безцветна до кехлибарена подвижна течност. Смесва се с вода. Токсични при поглъщане, при контакт с кожата или при вдишване.	2 690
-	T3	TP33	F-A, S-B	Категория В SW1 SW2 H2	SGG1 SG36 SG37 SG49	Жълти хигроскопични кристали, отделящи пари във въздуха, които са корозивни и по-тежки от въздуха. Реагира бурно с вода, отделяйки водороден бромид, дразнещ и корозивен газ под формата на бели пари. Реагира бурно с амониак, основи и много други вещества и може да причини пожар и експлозия. Разгражда се при нагряване, отделяйки корозивни и токсични газове. При наличие на влага - силно корозивна за повечето метали. Причинява изгаряния по кожата, очите и лигавиците.	2 691

△	ООН №	Точно име на пратката (ТИП)	Клас или подразделение	Допълнителна(и) опасност(и)	Опаковъчна група	Специални разпоредби	Разпоредби за ограничени и освободени количества		Опаковка		Международен контейнер за насипни товари	
							Ограничени количества (7a) 3.4	Освободени количества (7b) 3.5	Инструкции (8) 4.1.4	Разпоредби (9) 4.1.4	Инструкции (10) 4.1.4	Разпоредби (11) 4.1.4
	(1)	(2) 3.1.2	(3) 2.0	(4) 2.0	(5) 2.0.1.3	(6) 3.3						
△	2 692	БОРЕН ТРИБРОМИД	8	-	I	-	0	E0	P602	-	-	-
	2 693	БИСУЛФИТИ, ВОДЕН РАЗТВОР, НЕУПОМЕНАТИ ДРУГАДЕ	8	-	III	274	5 L	E1	P001 LP01	-	IBC03	-
△	2 698	ТЕТРАХИДРОФТАЛНИ АНХИДРИДИ с повече от 0,05% малеинов анхидрид	8	-	III	29 169 939 973	5 kg	E1	P002 LP02	PP14	IBC08	B3
△	2 699	ТРИФЛУОРООЦЕТНА КИСЕЛИНА	8	-	I	-	0	E0	P001	-	-	-
	2 705	1-ПЕНТОЛ	8	-	II	-	1 L	E2	P001	-	IBC02	-
	2 707	ДИМЕТИЛДИОКСАНИ	3	-	II	-	1 L	E2	P001	-	IBC02	-
	2 707	ДИМЕТИЛДИОКСАНИ	3	-	III	223	5 L	E1	P001 LP01	-	IBC03	-
	2 709	БУТИЛБЕНЗЕНИ	3	- P	III	-	5 L	E1	P001 LP01	-	IBC03	-
	2 710	ДИПРОПИЛ КЕТОН	3	-	III	-	5 L	E1	P001 LP01	-	IBC03	-
	2 713	АКРИДИН	6.1	-	III	-	5 kg	E1	P002 LP02	-	IBC08	B3
△	2 714	ЦИНКОВ РЕЗИНАТ	4.1	-	III	-	5 kg	E1	P002	-	IBC06	-
	2 715	АЛУМИНИЕВ РЕЗИНАТ	4.1	-	III	-	5 kg	E1	P002	-	IBC06	-
	2 716	1,4-БУТИНЕДИОЛ	6.1	-	III	-	5 kg	E1	P002 LP02	-	IBC08	B3
	2 717	КАМФОР, синтетичен	4.1	-	III	-	5 kg	E1	P002 LP02	-	IBC08	B3
△	2 719	БАРИЕВ БРОМАТ	5.1	6.1	II	-	1 kg	E2	P002	-	IBC08	B4 B21
	2 720	ХРОМЕН НИТРАТ	5.1	-	III	-	5 kg	E1	P002 LP02	-	IBC08	B3



Преносими цистерни и контейнери за насипни товари			EmS	Складиране и работа	Отделяне	Свойства и наблюдения	ООН №
(12)	Инструкции за цистерни (13) 4.2.5 4.3	Разпоредби (14) 4.2.5	(15) 5.4.3.2 7.8	(16a) 7.1 7.3-7.7	(16b) 7.2-7.7	(17)	(18)
-	T20	TP2 TP13	F-A, S-B	Категория C SW1 H2	SGG1 SG36 SG49	Безцветна димяща течност. Реагира бурно с вода, отделяйки токсични и корозивни изпарения. Разгражда се при нагряване, отделяйки токсични изпарения. При наличие на влага - силно корозивна за повечето метали. Течността и парите причиняват тежки изгаряния на кожата, очите и лигавиците.	2 692
-	T7	TP1 TP28	F-A, S-B	Категория A SW2	SG35	Течност с остра миризма. Реагира с киселини, отделяйки серен диоксид, токсичен газ. Причинява изгаряния по кожата, очите и лигавиците.	2 693
-	T1	TP33	F-A, S-B	Категория A	SGG1 SG36 SG49	Бели кристални прахове. Реагират с вода, отделяйки топлина, и образуват тетрахидрофталова киселина. Причиняват изгаряния по кожата, очите и лигавиците. При нагряване се образуват акридни изпарения, които дразнят кожата, очите и лигавиците.	2 698
-	T10	TP2	F-A, S-B	Категория B SW1 SW2 H2	SGG1 SG36 SG49	Безцветна, димяща, хигроскопична течност с остър мирис. Смесва се с вода. При нагряване до разграждане или при контакт с киселини отделя токсични газове. При наличие на влага - силно корозивна за повечето метали. Изпаренията са силно дразнещи за кожата, очите и лигавиците. Течността причинява тежки изгаряния на кожата, очите и лигавиците.	2 699
-	T7	TP2	F-A, S-B	Категория B	SG20 SG21	Безцветна течност с осезаем мирис. Може да реагира при контакт с киселини и основи. Причинява изгаряния по кожата, очите и лигавиците.	2 705
-	T4	TP1	F-E, S-D	Категория B	-	Безцветни течности с остра миризма. Частично смесима с вода. Реагират бурно с оксидиращи вещества. Вредно при вдишване	2 707
-	T2	TP1	F-E, S-D	Категория A	-	Дразни кожата, очите и лигавиците.	2 707
-	T2	TP2	F-E, S-D	Категория A	-	Вижте позицията по-горе.	2 707
-	T2	TP1	F-E, S-D	Категория A	-	Безцветни течности с неприятна миризма. Температура на възпламеняване: 34°C до 60°C с.с. Граници на взривяване: 0,7% до 6,9%. Не се смесва с вода. Дразни кожата, очите и лигавиците.	2 709
-	T2	TP1	F-E, S-D	Категория A	-	Безцветна течност. Температура на възпламеняване: 49°C с.с. Не се смесва с вода.	2 710
-	T1	TP33	F-A, S-A	Категория A	-	Малки безцветни до жълтеникави кристали или игли. Сублимира при 100°C. Практически неразтворимо във вода. Токсични при поглъщане, при контакт с кожата или при вдишване.	2 713
-	T1	TP33	F-A, S-I	Категория A	SGG7	Прах или прозрачни кехлибарени бучки. Неразтворимо във вода. Предразположено към самозагряване. Дразни кожата и лигавиците.	2 714
-	T1	TP33	F-A, S-I	Категория A	-	Кремава до кафява буца. Неразтворимо във вода. Предразположено към самозагряване. Дразни кожата и лигавиците.	2 715
-	T1	TP33	F-A, S-A	Категория A	SG35 SG36 SG55	Бели кристали. Точка на топене: 58°C. Разтворимо във вода. Образова експлозивни смеси с живачни соли, силни киселини, алкални съединения и халиди. Токсични при поглъщане, при контакт с кожата или при вдишване.	2 716
-	T1	TP33	F-A, S-I	Категория A	-	Безцветни или бели кристали, гранули или лесно чупливи буци с пронизващ, остър и ароматен мирис. Слабо разтворимо във вода. При нагряване образува запалими и експлозивни пари. Вредно при поглъщане.	2 717
-	T3	TP33	F-H, S-Q	Категория A	SGG3 SG38 SG49	Бели кристали или прах. Слабо разтворимо във вода. Реагира бурно със сярна киселина. Реагира бурно с цианиди при нагряване или триене. Може да образува експлозивни смеси със запалими материали, метали на прах или амониени съединения. Тези смеси са чувствителни на триене и могат да се възпламенят. При условия на пожар може да причини експлозия. Токсично при поглъщане, при контакт с кожата или при вдишване на прах.	2 719
-	T1	TP33	F-A, S-Q	Категория A	-	Лилави кристали. Смесите със запалим материал се възпламеняват лесно и могат да горят бурно. Разтворите във вода са леко корозивни. Вредно при поглъщане.	2 720

△	ООН №	Точно име на пратката (ТИП)	Клас или подразделение	Допълнителна(и) опасност(и)	Опаковъчна група	Специални разпоредби	азпоредби за ограничени и освободени количества		Опаковка		Междинен контейнер за насипни товари	
							Ограничени количества (7a) 3.4	Освободени количества (7b) 3.5	Инструкции (8) 4.1.4	Разпоредби (9) 4.1.4	Инструкции (10) 4.1.4	Разпоредби (11) 4.1.4
(1)	(2) 3.1.2	(3) 2.0	(4) 2.0	(5) 2.0.1.3	(6) 3.3	(7a) 3.4	(7b) 3.5	(8) 4.1.4	(9) 4.1.4	(10) 4.1.4	(11) 4.1.4	
△	2 721	МЕДЕН ХЛОРАТ	5.1	–	II	–	1 kg	E2	P002	–	IBC08	B4 B21
	2 722	ЛИТИЕВ НИТРАТ	5.1	–	III	–	5 kg	E1	P002 LP02	–	IBC08	B3
△	2 723	МАГНЕЗИЕВ ХЛОРАТ	5.1	–	II	–	1 kg	E2	P002	–	IBC08	B4 B21
	2 724	МАНГАНОВ НИТРАТ	5.1	–	III	–	5 kg	E1	P002 LP02	–	IBC08	B3
	2 725	НИКЕЛОВ НИТРАТ	5.1	–	III	–	5 kg	E1	P002 LP02	–	IBC08	B3
△	2 726	НИКЕЛОВ НИТРИТ	5.1	–	III	–	5 kg	E1	P002 LP02	–	IBC08	B3
	2 727	ТАЛИЕВ НИТРАТ	6.1	5.1 P	II	–	500 g	E4	P002	–	IBC06	B21
	2 728	ЦИРКОНИЕВ НИТРАТ	5.1	–	III	–	5 kg	E1	P002 LP02	–	IBC08	B3
	2 729	ХЕКСАХЛОРОБЕНЗЕН	6.1	–	III	–	5 kg	E1	P002 LP02	–	IBC08	B3
	2 730	НИТРОАНИСОЛИ, ТЕЧНИ	6.1	–	III	279	5 L	E1	P001 LP01	–	IBC03	–
	2 732	НИТРОБРОМОБЕНЗЕНИ, ТЕЧНИ	6.1	–	III	–	5 L	E1	P001 LP01	–	IBC03	–
△	2 733	АМИНИ, ЗАПАЛИМИ, КОРОЗИВНИ, НЕУПОМЕНАТИ ДРУГАДЕ или ПОЛИАМИНИ, ЗАПАЛИМИ, КОРОЗИВНИ, НЕУПОМЕНАТИ ДРУГАДЕ	3	8	I	274	0	E0	P001	–	–	–
△	2 733	АМИНИ, ЗАПАЛИМИ, КОРОЗИВНИ, НЕУПОМЕНАТИ ДРУГАДЕ или ПОЛИАМИНИ, ЗАПАЛИМИ, КОРОЗИВНИ, НЕУПОМЕНАТИ ДРУГАДЕ	3	8	II	274	1 L	E2	P001	–	IBC02	–
△	2 733	АМИНИ, ЗАПАЛИМИ, КОРОЗИВНИ, НЕУПОМЕНАТИ ДРУГАДЕ или ПОЛИАМИНИ, ЗАПАЛИМИ, КОРОЗИВНИ, НЕУПОМЕНАТИ ДРУГАДЕ	3	8	III	223 274	5 L	E1	P001	–	IBC03	–

Преносими цистерни и контейнери за насипни товари			EmS	Складиране и работа	Отделяне	Свойства и наблюдения	ООН №
(12)	Инструкции за цистерни (13) 4.2.5 4.3	Разпоредби (14) 4.2.5	(15) 5.4.3.2 7.8	(16a) 7.1 7.3–7.7	(16b) 7.2–7.7	(17)	(18)
–	T3	TP33	F-H, S-Q	Категория А	SGG4 SG38 SG49	Синьо-зелени, втечняващи се на въздух кристали или прах. Разтворимо във вода. Реагира бурно със сярна киселина. Реагира бурно с цианиди при нагряване или триене. Може да образува експлозивни смеси със запалими материали, метали на прах или амониевни съединения. Тези смеси са чувствителни на триене и могат да се възпламенят. При условия на пожар може да причини експлозия. Безцветни, втечняващи се на въздух кристали. Разтворимо във вода. Смесите със запалим материал се възпламеняват лесно и горят бурно. Вредно при поглъщане.	2 721
–	T1	TP33	F-A, S-Q	Категория А	–	Бели, втечняващи се на въздух кристали или прах. Разтворимо във вода. Точка на топене: 35°C. Реагира бурно със сярна киселина. Реагира бурно с цианиди при нагряване или триене. Може да образува експлозивни смеси със запалими материали, метали на прах или амониевни съединения. Тези смеси са чувствителни на триене и могат да се възпламенят. При условия на пожар може да причини експлозия. Товарите трябва да бъдат защитени от влага преди и след натоварване. Ако атмосферните условия са неблагоприятни, люковете трябва да бъдат затворени.	2 722
–	T3	TP33	F-H, S-Q	Категория А	SGG4 SG38 SG49	Бледорозови, втечняващи се на въздух кристали. Разтворимо във вода. Точка на топене между 26°C и 35°C. Смесите със запалими материали се възпламеняват лесно и могат да горят бурно. Разтворите във вода са леко корозивни. Вредно при поглъщане.	2 723
–	T1	TP33	F-A, S-Q	Категория А	–	Зелени, втечняващи се на въздух кристали. Разтворимо във вода. Точка на топене: 55°C. Смесите със запалими материали се възпламеняват лесно и могат да горят бурно. Разтворите във вода са леко корозивни. Вредно при поглъщане.	2 724
–	T1	TP33	F-A, S-Q	Категория А	–	Червеникаво жълти кристали. Разгражда се при нагряване, отделяйки токсични азотни изпарения. Смесите със запалим материал се възпламеняват лесно и могат да горят бурно. Смесите с амониевни съединения или цианиди могат да експлодират. Вредно при поглъщане.	2 725
–	T1	TP33	F-A, S-Q	Категория А	SGG12 SG38 SG49	Безцветни кристали. Разтворимо във вода. Смесите със запалим материал се възпламеняват лесно и могат да горят бурно. Токсично при поглъщане, при контакт с кожата или при вдишване на прах.	2 726
–	T3	TP33	F-A, S-Q	Категория А	–	Бели кристали, люспи или прах. Разтворимо във вода. Разтворите във вода са леко корозивни. Вредно при поглъщане.	2 727
–	T1	TP33	F-A, S-Q	Категория А	–	Бели иглоподобни кристали. Неразтворимо във вода. Разгражда се при нагряване, отделяйки силно токсични пари. Токсично при поглъщане, при контакт с кожата или при вдишване на прах.	2 728
–	T1	TP33	F-A, S-A	Категория А	–	Светлочервена или кехлибарена течност. Не се смесва с вода. Токсични при поглъщане, при контакт с кожата или при вдишване.	2 729
–	T4	TP1	F-A, S-A	Категория А	–	Безцветни до бледожълти течности.	2 730
–	T4	TP1	F-A, S-A	Категория А	–	Точка на топене на 1-БРОМО-3-НИТРОБЕНЗЕН: 17°C. Не се смесва с вода. Токсични при поглъщане, при контакт с кожата или при вдишване.	2 731
–	T14	TP1 TP27	F-E, S-C	Категория D SW2	SGG18 SG35	Безцветни до жълтеникави течности с неприятна миризма. Някои са много летливи. Смесва се с вода. Корозивен за повечето метали, особено за медта и нейните сплави. При пожар се отделят токсични газове. Реагират бурно с киселини. Вредно при вдишване. Причиняват изгаряния по кожата, очите и лигавиците.	2 732
–	T11	TP1 TP27	F-E, S-C	Категория B SW2	SGG18 SG35	Вижте позицията по-горе.	2 733
–	T7	TP1 TP28	F-E, S-C	Категория A SW2	SGG18 SG35	Вижте позицията по-горе.	2 733

△	ООН №	Точно име на пратката (ТИП)	Клас или подразделение	Допълнителна(и) опасност(и)	Опаковъчна група	Специални разпоредби	Разпоредби за ограничени и освободени количества		Опаковка		Международен контейнер за насипни товари	
							Ограничени количества	Освободени количества	Инструкции	Разпоредби	Инструкции	Разпоредби
	(1)	(2) 3.1.2	(3) 2.0	(4) 2.0	(5) 2.0.1.3	(6) 3.3	(7a) 3.4	(7b) 3.5	(8) 4.1.4	(9) 4.1.4	(10) 4.1.4	(11) 4.1.4
△	2 734	АМИНИ, ТЕЧНИ, КОРОЗИВНИ, ЗАПАЛИМИ, НЕУПОМЕНАТИ ДРУГАДЕ или ПОЛИАМИНИ, ТЕЧНИ, КОРОЗИВНИ, ЗАПАЛИМИ, НЕУПОМЕНАТИ ДРУГАДЕ	8	3	I	274	0	E0	P001	-	-	-
△	2 734	АМИНИ, ТЕЧНИ, КОРОЗИВНИ, ЗАПАЛИМИ, НЕУПОМЕНАТИ ДРУГАДЕ или ПОЛИАМИНИ, ТЕЧНИ, КОРОЗИВНИ, ЗАПАЛИМИ, НЕУПОМЕНАТИ ДРУГАДЕ	8	3	II	274	1 L	E2	P001	-	IBC02	-
△	2 735	АМИНИ, ТЕЧНИ, КОРОЗИВНИ, НЕУПОМЕНАТИ ДРУГАДЕ или ПОЛИАМИНИ, ТЕЧНИ, КОРОЗИВНИ, НЕУПОМЕНАТИ ДРУГАДЕ	8	-	I	274	0	E0	P001	-	-	-
△	2 735	АМИНИ, ТЕЧНИ, КОРОЗИВНИ, НЕУПОМЕНАТИ ДРУГАДЕ или ПОЛИАМИНИ, ТЕЧНИ, КОРОЗИВНИ, НЕУПОМЕНАТИ ДРУГАДЕ	8	-	II	274	1 L	E2	P001	-	IBC02	-
△	2 735	АМИНИ, ТЕЧНИ, КОРОЗИВНИ, НЕУПОМЕНАТИ ДРУГАДЕ или ПОЛИАМИНИ, ТЕЧНИ, КОРОЗИВНИ, НЕУПОМЕНАТИ ДРУГАДЕ	8	-	III	223 274	5 L	E1	P001 LP01	-	IBC03	-
	2 738	N-БУТИЛАНИЛИН	6.1	-	II	-	100 mL	E4	P001	-	IBC02	-
△	2 739	МАСЛЕН АНХИДРИД	8	-	III	-	5 L	E1	P001 LP01	-	IBC03	-
△	2 740	n-ПРОПИЛ ХЛОРОФОРМАТ	6.1	3/8	I	-	0	E0	P602	-	-	-
△	2 741	БАРИЕВ ХИПОХЛОРИТ с повече от 22% хлор	5.1	6.1	II	-	1 kg	E2	P002	-	IBC08	B4 B21
△	2 742	ХЛОРОФОРМАТИ, ТОКСИЧНИ, КОРОЗИВНИ, ЗАПАЛИМИ, НЕУПОМЕНАТИ ДРУГАДЕ	6.1	3/8	II	274	100 mL	E4	P001	-	IBC01	-
△	2 743	n-БУТИЛ ХЛОРОФОРМАТ	6.1	3/8	II	-	100 mL	E0	P001	-	-	-
△	2 744	ЦИКЛОБУТИЛ ХЛОРОФОРМАТ	6.1	3/8	II	-	100 mL	E4	P001	-	IBC01	-

Преносими цистерни и контейнери за насипни товари			EmS	Складиране и работа	Отделяне	Свойства и наблюдения	ООН №
(12)	Инструкции за цистерни (13) 4.2.5 4.3	Разпоредби (14) 4.2.5	(15) 5.4.3.2 7.8	(16a) 7.1 7.3-7.7	(16b) 7.2-7.7	(17)	(18)
-	T14	TP2 TP27	F-E, S-C	Категория A	SGG18 SG35	Безцветни до жълтеникави запалими течности или разтвори с остър мирис. Смесва се с вода. При пожар се отделят токсични газове. Корозивен за повечето метали, особено за медта и нейните сплави. Реагират бурно с киселини. Причиняват изгаряния по кожата, очите и лигавиците.	2 734
-	T11	TP2 TP27	F-E, S-C	Категория A	SGG18 SG35	Вижте позицията по-горе.	2 734
-	T14	TP2 TP27	F-A, S-B	Категория A	SGG18 SG35	Безцветни до жълтеникави течности или разтвори с остър мирис. Смеси или разтворими във вода. При пожар се отделят токсични газове. Корозивен за повечето метали, особено за медта и нейните сплави. Реагират бурно с киселини. Причиняват изгаряния по кожата, очите и лигавиците.	2 735
-	T11	TP1 TP27	F-A, S-B	Категория A	SGG18 SG35	Вижте позицията по-горе.	2 735
-	T7	TP1 TP28	F-A, S-B	Категория A	SGG18 SG35	Вижте позицията по-горе.	2 735
-	T7	TP2	F-A, S-A	Категория A	SG17	Кехлибарена течност с осезаем мирис. Не се смеси с вода. Може да реагира бурно с оксидиращи вещества. Токсични при поглъщане, при контакт с кожата или при вдишване.	2 738
-	T4	TP1	F-A, S-B	Категория A	SGG1 SG36 SG49	Безцветна течност. Разгражда се във вода до образуване на маслена киселина.	2 739
-	T20	TP2 TP13	F-E, S-C	Категория B SW2	SGG1 SG5 SG8 SG36 SG49	Безцветна, запалима течност. Температура на възпламеняване: 28°C с.с. Разгражда се от вода, генерирайки пропилов алкохол. Силно токсична при поглъщане, при контакт с кожата или при вдишване. Причинява изгаряния по кожата, очите и лигавиците.	2 740
-	T3	TP33	F-H, S-Q	Категория B	SGG8 SG35 SG38 SG49 SG53 SG60	Бял прах с остра миризма. Реагира с киселини, отделя хлор, дразнещ, корозивен и токсичен газ. Реагира бурно с цианиди при нагряване или триене. Може да образува експлозивни смеси със запалими материали, метали на прах или амониеви съединения. Тези смеси са чувствителни на триене и могат да се възпламенят. При условия на пожар може да причини експлозия. Токсично при поглъщане, при контакт с кожата или при вдишване на прах. Прахът дразни лигавиците. Контактът с очите ще причини сериозно увреждане на роговицата (слепота), ако не се обработи незабавно с обилно количество вода, след което да се потърси медицинска помощ.	2 741
-	-	-	F-E, S-C	Категория A SW1 SW2 H1 H2	SGG1 SG5 SG8 SG36 SG49	Широка гама от безцветни до жълтеникави запалими течности. Реагират и се разграждат с вода или топлина, отделяйки водороден хлорид, дразнещ и корозивен газ под формата на бели пари. Температура на възпламеняване: циклохексил хлороформат: 53°C с.с. Токсична при поглъщане, при контакт с кожата или при вдишване. Причинява изгаряния на кожата, очите и лигавиците.	2 742
-	T20	TP2 TP13	F-E, S-C	Категория A SW1 SW2 H1 H2	SGG1 SG5 SG8 SG36 SG49	Широка гама от безцветни до жълтеникави запалими течности. Реагират и се разграждат с вода или топлина, отделяйки водороден хлорид, дразнещ и корозивен газ под формата на бели пари. Температура на възпламеняване: 32°C с.с. до 39°C с.с. Токсични при поглъщане, при контакт с кожата или при вдишване. Причиняват изгаряния по кожата, очите и лигавиците.	2 743
-	T7	TP2 TP13	F-E, S-C	Категория A SW1 SW2 H1 H2	SGG1 SG5 SG8 SG36 SG49	Широка гама от безцветни до жълтеникави запалими течности. Реагират и се разграждат с вода или топлина, отделяйки водороден хлорид, дразнещ и корозивен газ под формата на бели пари. Температура на възпламеняване: 38°C с.с. Токсична при поглъщане, при контакт с кожата или при вдишване. Причиняват изгаряния по кожата, очите и лигавиците.	2 744

△	ООН №	Точно име на пратката (ТИП)	Клас или подразделение	Допълнителна(и) опасност(и)	Опаковъчна група	Специални разпоредби	Разпоредби за ограничени и освободени количества		Опаковка		Междинен контейнер за насипни товари	
							Ограничени количества	Освободени количества	Инструкции	Разпоредби	Инструкции	Разпоредби
(1)	(2)	3.1.2	(3)	(4)	(5)	(6)	(7a)	(7b)	(8)	(9)	(10)	(11)
			2.0	2.0	2.0.1.3	3.3	3.4	3.5	4.1.4	4.1.4	4.1.4	4.1.4
△	2 745	ХЛОРОМЕТИЛ ХЛОРОФОРМАТ	6.1	8	II	-	100 mL	E4	P001	-	IBC02	-
△	2 746	ФЕНИЛ ХЛОРОФОРМАТ	6.1	8	II	-	100 mL	E4	P001	-	IBC02	-
	2 747	терт-БУТИЛЦИКЛОХЕКСИЛ ХЛОРОФОРМАТ	6.1	-	III	-	5 L	E1	P001 LP01	-	IBC03	-
△	2 748	2-ЕТИЛХЕКСИЛ ХЛОРОФОРМАТ	6.1	8	II	-	100 mL	E4	P001	-	IBC02	-
	2 749	ТЕТРАМЕТИЛСИЛАН	3	-	I	-	0	E0	P001	-	-	-
	2 750	1,3-ДИХЛОРПРОПАНОЛ-2	6.1	-	II	-	100 mL	E4	P001	-	IBC02	-
△	2 751	ДИЕТИЛТИОФОСФОРИЛ ХЛОРИД	8	-	II	-	1 L	E2	P001	-	IBC02	-
	2 752	1,2-ЕПОКСИ-3-ЕТОКСИ-ПРОПАН	3	-	III	-	5 L	E1	P001 LP01	-	IBC03	-
	2 753	N-ЕТИЛБЕНЗИЛТОЛУИДИНИ, ТЕЧНИ	6.1	-	III	-	5 L	E1	P001 LP01	-	IBC03	-
	2 754	N-ЕТИЛТОЛУИДИНИ	6.1	-	II	-	100 mL	E4	P001	-	IBC02	-
	2 757	КАРБАМАТЕН ПЕСТИЦИД, ТВЪРД, ТОКСИЧЕН	6.1	-	I	61 274	0	E5	P002	-	IBC07	B1
	2 757	КАРБАМАТЕН ПЕСТИЦИД, ТВЪРД, ТОКСИЧЕН	6.1	-	II	61 274	500 g	E4	P002	-	IBC08	B4 B21
	2 757	КАРБАМАТЕН ПЕСТИЦИД, ТВЪРД, ТОКСИЧЕН	6.1	-	III	61 223 274	5 kg	E1	P002 LP02	-	IBC08	B3
	2 758	КАРБАМАТЕН ПЕСТИЦИД, ТЕЧЕН, ЗАПАЛИМ, ТОКСИЧЕН, температура на възпламеняване по-ниска от 23°C	3	6.1	I	61 274	0	E0	P001	-	-	-
	2 758	КАРБАМАТЕН ПЕСТИЦИД, ТЕЧЕН, ЗАПАЛИМ, ТОКСИЧЕН, температура на възпламеняване по-ниска от 23°C	3	6.1	II	61 274	1 L	E2	P001	-	IBC02	-
	2 759	АРСЕНОВ ПЕСТИЦИД, ТВЪРД, ТОКСИЧЕН	6.1	-	I	61 274	0	E5	P002	-	IBC07	B1
	2 759	АРСЕНОВ ПЕСТИЦИД, ТВЪРД, ТОКСИЧЕН	6.1	-	II	61 274	500 g	E4	P002	-	IBC08	B4 B21
	2 759	АРСЕНОВ ПЕСТИЦИД, ТВЪРД, ТОКСИЧЕН	6.1	-	III	61 223 274	5 kg	E1	P002 LP02	-	IBC08	B3

Преносими цистерни и контейнери за насипни товари			EmS	Складиране и работа	Отделяне	Свойства и наблюдения	ООН №
(12)	Инструкции за цистерни (13) 4.2.5 4.3	Разпоредби (14) 4.2.5	(15) 5.4.3.2 7.8	(16a) 7.1 7.3-7.7	(16b) 7.2-7.7	(17)	(18)
-	T7	TP2 TP13	F-A, S-B	Категория A SW1 SW2 H1 H2	SGG1 SG36 SG49	Широка гама от безцветни до жълтеникави течности. Реагират и се разграждат с вода или топлина, отделяйки водороден хлорид, дразнещ и корозивен газ под формата на бели пари. Токсични при поглъщане, при контакт с кожата или при вдишване. Причиняват изгаряния по кожата, очите и лигавиците.	2 745
-	T7	TP2 TP13	F-A, S-B	Категория A SW1 SW2 H1 H2	SGG1 SG36 SG49	Широка гама от безцветни до жълтеникави течности. Реагират и се разграждат с вода или топлина, отделяйки водороден хлорид, дразнещ и корозивен газ под формата на бели пари. Токсични при поглъщане, при контакт с кожата или при вдишване. Причиняват изгаряния по кожата, очите и лигавиците.	2 746
-	T4	TP1	F-A, S-A	Категория A SW1 H1 H2	-	Безцветна до жълтеникава течност. Реагира с вода или се разгражда при нагряване, отделяйки водороден хлорид, дразнещ и корозивен газ под формата на бели пари. Токсични при поглъщане, при контакт с кожата или при вдишване.	2 747
-	T7	TP2 TP13	F-A, S-B	Категория A SW1 SW2 H1 H2	SGG1 SG36 SG49	Широка гама от безцветни до жълтеникави течности. Реагират и се разграждат с вода или топлина, отделяйки водороден хлорид, дразнещ и корозивен газ под формата на бели пари. Токсични при поглъщане, при контакт с кожата или при вдишване. Причиняват изгаряния по кожата, очите и лигавиците.	2 748
-	T14	TP2	F-E, S-D	Категория D	-	Безцветна, летлива течност. Температура на възпламеняване: под -18°C с.с. Точка на кипене: 27°C. Не се смесва с вода. Вредна при поглъщане или при вдишване. Дразни кожата, очите и лигавиците.	2 749
-	T7	TP2	F-A, S-A	Категория A SW1 SW2 H2	-	Безцветна, слабо вискозна течност с мирис на хлороформ. Не се смесва с вода. Разгражда се при нагряване, отделяйки изключително токсични пари (фосген). Токсични при поглъщане, при контакт с кожата или при вдишване.	2 750
-	T7	TP2	F-A, S-B	Категория D SW1 SW2 H2	SGG1 SG36 SG49	Безцветна течност с осезаем мирис. Реагира бавно с вода, образувайки солна киселина. При пожар отделя токсични газове (водороден хлорид и серен диоксид). Парите са силно дразнещи за очите и лигавиците. Течността причинява изгаряния на кожата, очите и лигавиците.	2 751
-	T2	TP1	F-E, S-D	Категория A	-	Не се смесва с вода. Температура на възпламеняване: 47°C с.с. Дразни кожата, очите и лигавиците.	2 752
-	T7	TP1	F-A, S-A	Категория A	-	Течности със силна миризма. Не се смесва с вода. Токсични при поглъщане, при контакт с кожата или при вдишване.	2 753
-	T7	TP2	F-A, S-A	Категория A	-	Безцветни до светлокехлибарени запалими течности. Не се смесва с вода. Токсични при поглъщане, при контакт с кожата или при вдишване.	2 754
-	T6	TP33	F-A, S-A	Категория A SW2	-	Твърдите пестициди представляват много широк спектър от токсични опасности. Токсични при поглъщане, при контакт с кожата или при вдишване.	2 757
-	T3	TP33	F-A, S-A	Категория A SW2	-	Вижте позицията по-горе.	2 757
-	T1	TP33	F-A, S-A	Категория A SW2	-	Вижте позицията по-горе.	2 757
-	T14	TP2 TP13 TP27	F-E, S-D	Категория B SW2	-	Пестициди, често съдържащи нефтени дестилати или дестилати на каменноуглен катран, или други запалими течности. Смесимостта с вода зависи от състава. Токсични при поглъщане, при контакт с кожата или при вдишване.	2 758
-	T11	TP2 TP13 TP27	F-E, S-D	Категория B SW2	-	Вижте позицията по-горе.	2 758
-	T6	TP33	F-A, S-A	Категория A SW2	-	Твърдите пестициди представляват много широк спектър от токсични опасности. Токсични при поглъщане, при контакт с кожата или при вдишване.	2 759
-	T3	TP33	F-A, S-A	Категория A SW2	-	Вижте позицията по-горе.	2 759
-	T1	TP33	F-A, S-A	Категория A SW2	-	Вижте позицията по-горе.	2 759

△ ООН №	Точно име на пратката (ТИП)	Клас или подразделение	Допълнителна(и) опасност(и)	Опаковъчна група	Специални разпоредби	Разпоредби за ограничени или освободени количества		Опаковка		Международен контейнер за насипни товари	
						Ограничени количества	Освободени количества	Инструкции	Разпоредби	Инструкции	Разпоредби
(1)	(2) 3.1.2	(3) 2.0	(4) 2.0	(5) 2.0.1.3	(6) 3.3	(7a) 3.4	(7b) 3.5	(8) 4.1.4	(9) 4.1.4	(10) 4.1.4	(11) 4.1.4
2 760	АРСЕНОВ ПЕСТИЦИД, ТЕЧЕН, ЗАПАЛИМ, ТОКСИЧЕН, температура на възпламеняване под 23°C	3	6.1	I	61 274	0	E0	P001	-	-	-
2 760	АРСЕНОВ ПЕСТИЦИД, ТЕЧЕН, ЗАПАЛИМ, ТОКСИЧЕН, температура на възпламеняване под 23°C	3	6.1	II	61 274	1 L	E2	P001	-	IBC02	-
2 761	ОРГАНОХЛОРОЕН ПЕСТИЦИД, ТВЪРД, ТОКСИЧЕН	6.1	-	I	61 274	0	E5	P002	-	IBC07	B1
2 761	ОРГАНОХЛОРОЕН ПЕСТИЦИД, ТВЪРД, ТОКСИЧЕН	6.1	-	II	61 274	500 g	E4	P002	-	IBC08	B4 B21
2 761	ОРГАНОХЛОРОЕН ПЕСТИЦИД, ТВЪРД, ТОКСИЧЕН	6.1	-	III	61 223 274	5 kg	E1	P002 LP02	-	IBC08	B3
2 762	ОРГАНОХЛОРОЕН ПЕСТИЦИД, ТЕЧЕН, ЗАПАЛИМ, ТОКСИЧЕН, температура на възпламеняване по-ниска от 23°C	3	6.1	I	61 274	0	E0	P001	-	-	-
2 762	ОРГАНОХЛОРОЕН ПЕСТИЦИД, ТЕЧЕН, ЗАПАЛИМ, ТОКСИЧЕН, температура на възпламеняване по-ниска от 23°C	3	6.1	II	61 274	1 L	E2	P001	-	IBC02	-
2 763	ТРИАЗИНОВ ПЕСТИЦИД, ТВЪРД, ТОКСИЧЕН	6.1	-	I	61 274	0	E5	P002	-	IBC07	B1
2 763	ТРИАЗИНОВ ПЕСТИЦИД, ТВЪРД, ТОКСИЧЕН	6.1	-	II	61 274	500 g	E4	P002	-	IBC08	B4 B21
2 763	ТРИАЗИНОВ ПЕСТИЦИД, ТВЪРД, ТОКСИЧЕН	6.1	-	III	61 223 274	5 kg	E1	P002	-	IBC08	B3
2 764	ТРИАЗИНОВ ПЕСТИЦИД, ТЕЧЕН, ЗАПАЛИМ, ТОКСИЧЕН, температура на възпламеняване по-ниска от 23°C	3	6.1	I	61 274	0	E0	P001	-	-	-
2 764	ТРИАЗИНОВ ПЕСТИЦИД, ТЕЧЕН, ЗАПАЛИМ, ТОКСИЧЕН, температура на възпламеняване по-ниска от 23°C	3	6.1	II	61 274	1 L	E2	P001	-	IBC02	-
2 771	ТИОКАРБАМАТЕН ПЕСТИЦИД, ТВЪРД, ТОКСИЧЕН	6.1	-	I	61 274	0	E5	P002	-	IBC07	B1
2 771	ТИОКАРБАМАТЕН ПЕСТИЦИД, ТВЪРД, ТОКСИЧЕН	6.1	-	II	61 274	500 g	E4	P002	-	IBC08	B4 B21
2 771	ТИОКАРБАМАТЕН ПЕСТИЦИД, ТВЪРД, ТОКСИЧЕН	6.1	-	III	61 223 274	5 kg	E1	P002 LP02	-	IBC08	B3
2 772	ТИОКАРБАМАТЕН ПЕСТИЦИД, ТЕЧЕН, ЗАПАЛИМ, ТОКСИЧЕН, температура на възпламеняване по-ниска от 23°C	3	6.1	I	61 274	0	E0	P001	-	-	-
2 772	ТИОКАРБАМАТЕН ПЕСТИЦИД, ТЕЧЕН, ЗАПАЛИМ, ТОКСИЧЕН, температура на възпламеняване по-ниска от 23°C	3	6.1	II	61 274	1 L	E2	P001	-	IBC02	-
2 775	ПЕСТИЦИД НА МЕДНА ОСНОВА, ТВЪРД, ТОКСИЧЕН	6.1	-	I	61 274	0	E5	P002	-	IBC07	B1
2 775	ПЕСТИЦИД НА МЕДНА ОСНОВА, ТВЪРД, ТОКСИЧЕН	6.1	-	II	61 274	500 g	E4	P002	-	IBC08	B4 B21 B3
2 775	ПЕСТИЦИД НА МЕДНА ОСНОВА, ТВЪРД, ТОКСИЧЕН	6.1	-	III	61 223 274	5 kg	E1	P002 LP02	-	IBC08	-
2 776	ПЕСТИЦИД НА МЕДНА ОСНОВА, ТЕЧЕН, ЗАПАЛИМ, ТОКСИЧЕН, температура на възпламеняване по-ниска от 23°C	3	6.1	I	61 274	0	E0	P001	-	-	-



Преносими цистерни и контейнери за насипни товари			EmS	Складиране и работа	Отделяне	Свойства и наблюдения	ООН №
(12)	Инструкции за цистерни (13) 4.2.5 4.3	Разпоредби (14) 4.2.5	(15) 5.4.3.2 7.8	(16a) 7.1 7.3–7.7	(16b) 7.2–7.7	(17)	(18)
–	T14	TP2 TP13 TP27	F-E, S-D	Категория B SW2	–	Пестициди, често съдържащи нефтени дестилати или дестилати на каменовъглен катран, или други запалими течности. Смесимостта с вода зависи от състава. Токсични при поглъщане, при контакт с кожата или при вдишване.	2 760
–	T11	TP2 TP13 TP27	F-E, S-D	Категория B SW2	–	Вижте позицията по-горе.	2 760
–	T6	TP33	F-A, S-A	Категория A SW2	–	Твърдите пестициди представляват много широк спектър от токсични опасности. Токсични при поглъщане, при контакт с кожата или при вдишване.	2 761
–	T3	TP33	F-A, S-A	Категория A SW2	–	Вижте позицията по-горе.	2 761
–	T1	TP33	F-A, S-A	Категория A SW2	–	Вижте позицията по-горе.	2 761
–	T14	TP2 TP13 TP27	F-E, S-D	Категория B SW2	–	Пестициди, често съдържащи нефтени дестилати или дестилати на каменовъглен катран, или други запалими течности. Смесимостта с вода зависи от състава. Токсични при поглъщане, при контакт с кожата или при вдишване.	2 762
–	T11	TP2 TP13 TP27	F-E, S-D	Категория B SW2	–	Вижте позицията по-горе.	2 762
–	T6	TP33	F-A, S-A	Категория A SW2	–	Твърдите пестициди представляват много широк спектър от токсични опасности. Токсични при поглъщане, при контакт с кожата или при вдишване.	2 763
–	T3	TP33	F-A, S-A	Категория A SW2	–	Вижте позицията по-горе.	2 763
–	T3	TP33	F-A, S-A	Категория A SW2	–	Вижте позицията по-горе.	2 763
–	T14	TP2 TP13 TP27	F-E, S-D	Категория B SW2	–	Пестициди, често съдържащи нефтени дестилати или дестилати на каменовъглен катран, или други запалими течности. Смесимостта с вода зависи от състава. Токсични при поглъщане, при контакт с кожата или при вдишване.	2 764
–	T11	TP2 TP13 TP27	F-E, S-D	Категория B SW2	–	Вижте позицията по-горе.	2 764
–	T6	TP33	F-A, S-A	Категория A SW2	–	Твърдите пестициди представляват много широк спектър от токсични опасности. Токсични при поглъщане, при контакт с кожата или при вдишване.	2 771
–	T3	TP33	F-A, S-A	Категория A SW2	–	Вижте позицията по-горе.	2 771
–	T1	TP33	F-E, S-D	Категория A SW2	–	Вижте позицията по-горе.	2 771
–	T14	TP2 TP13 TP27	F-E, S-D	Категория B SW2	–	Пестициди, често съдържащи нефтени дестилати или дестилати на каменовъглен катран, или други запалими течности. Смесимостта с вода зависи от състава. Токсични при поглъщане, при контакт с кожата или при вдишване.	2 772
–	T11	TP2 TP13 TP27	F-E, S-D	Категория B SW2	–	Вижте позицията по-горе.	2 772
–	T6	TP33	F-A, S-A	Категория A SW2	–	Твърдите пестициди представляват много широк спектър от токсични опасности. Токсични при поглъщане, при контакт с кожата или при вдишване.	2 775
–	T3	TP33	F-A, S-A	Категория A SW2	–	Вижте позицията по-горе.	2 775
–	T1	TP33	F-E, S-D	Категория A SW2	–	Вижте позицията по-горе.	2 775
–	T14	TP2 TP13 TP27	F-E, S-D	Категория B SW2	–	Пестициди, често съдържащи нефтени дестилати или дестилати на каменовъглен катран, или други запалими течности. Смесимостта с вода зависи от състава. Токсични при поглъщане, при контакт с кожата или при вдишване.	2 776

△	ООН №	Точно име на пратката (ТИП)	Клас или подразделение	Допълнителна(и) опасност(и)	Опаковъчна група	Специални разпоредби	Разпоредби за ограничени и освободени количества		Опаковка		Международен контейнер за насипни товари	
							Ограничени количества	Освободени количества	Инструкции	Разпоредби	Инструкции	Разпоредби
(1)	(2)	3.1.2	(3)	(4)	(5)	(6)	(7a)	(7b)	(8)	(9)	(10)	(11)
			2.0	2.0	2.0.1.3	3.3	3.4	3.5	4.1.4	4.1.4	4.1.4	4.1.4
	2 776	ПЕСТИЦИД НА МЕДНА ОСНОВА, ТЕЧЕН, ЗАПАЛИМ, ТОКСИЧЕН, температура на възпламеняване по-ниска от 23°C	3	6.1	II	61 274	1 L	E2	P001	-	IBC02	-
△	2 777	ПЕСТИЦИД НА ЖИВАЧНА ОСНОВА, ТВЪРД, ТОКСИЧЕН	6.1	- P	I	61 274	0	E5	P002	-	IBC07	B1
△	2 777	ПЕСТИЦИД НА ЖИВАЧНА ОСНОВА, ТВЪРД, ТОКСИЧЕН	6.1	- P	II	61 274	500 g	E4	P002	-	IBC08	B4 B21
△	2 777	ПЕСТИЦИД НА ЖИВАЧНА ОСНОВА, ТВЪРД, ТОКСИЧЕН	6.1	- P	III	61 223 274	5 kg	E1	P002 LP02	-	IBC08	B3
△	2 778	ПЕСТИЦИД НА ЖИВАЧНА ОСНОВА, ТЕЧЕН, ЗАПАЛИМ, ТОКСИЧЕН, температура на възпламеняване по-ниска от 23°C	3	6.1 P	I	61 274	0	E0	P001	-	-	-
△	2 778	ПЕСТИЦИД НА ЖИВАЧНА ОСНОВА, ТЕЧЕН, ЗАПАЛИМ, ТОКСИЧЕН, температура на възпламеняване по-ниска от 23°C	3	6.1 P	II	61 274	1 L	E2	P001	-	IBC02	-
	2 779	ПЕСТИЦИД СЪС ЗАМЕНЕН НИТРОФЕНОЛ, ТВЪРД, ТОКСИЧЕН	6.1	-	I	61 274	0	E5	P002	-	IBC07	B1
	2 779	ПЕСТИЦИД СЪС ЗАМЕНЕН НИТРОФЕНОЛ, ТВЪРД, ТОКСИЧЕН	6.1	-	II	61 274	500 g	E4	P002	-	IBC08	B4 B21
	2 779	ПЕСТИЦИД СЪС ЗАМЕНЕН НИТРОФЕНОЛ, ТВЪРД, ТОКСИЧЕН	6.1	-	III	61 223 274	5 kg	E1	P002 LP02	-	IBC08	B3
	2 780	ПЕСТИЦИД СЪС ЗАМЕНЕН НИТРОФЕНОЛ, ТЕЧЕН, ЗАПАЛИМ, ТОКСИЧЕН, температура на възпламеняване по-ниска от 23°C	3	6.1	I	61 274	0	E0	P001	-	-	-
	2 780	ПЕСТИЦИД СЪС ЗАМЕНЕН НИТРОФЕНОЛ, ТЕЧЕН, ЗАПАЛИМ, ТОКСИЧЕН, температура на възпламеняване по-ниска от 23°C	3	6.1	II	61 274	1 L	E2	P001	-	IBC02	-
	2 781	БИПИРИДИЛИЕВ ПЕСТИЦИД, ТВЪРД, ТОКСИЧЕН	6.1	-	I	61 274	0	E5	P002	-	IBC07	B1
	2 781	БИПИРИДИЛИЕВ ПЕСТИЦИД, ТВЪРД, ТОКСИЧЕН	6.1	-	II	61 274	500 g	E4	P002	-	IBC08	B4 B21
	2 781	БИПИРИДИЛИЕВ ПЕСТИЦИД, ТВЪРД, ТОКСИЧЕН	6.1	-	III	61 223 274	5 kg	E1	P002 LP02	-	IBC08	B3
	2 782	БИПИРИДИЛИЕВ ПЕСТИЦИД, ТЕЧЕН, ЗАПАЛИМ, ТОКСИЧЕН, температура на възпламеняване по-ниска от 23°C	3	6.1	I	61 274	0	E0	P001	-	-	-
	2 782	БИПИРИДИЛИЕВ ПЕСТИЦИД, ТЕЧЕН, ЗАПАЛИМ, ТОКСИЧЕН, температура на възпламеняване по-ниска от 23°C	3	6.1	II	61 274	1 L	E2	P001	-	IBC02	-
	2 783	ОРГАНОФОСФОРЕН ПЕСТИЦИД, ТВЪРД, ТОКСИЧЕН	6.1	-	I	61 274	0	E5	P002	-	IBC07	B1
	2 783	ОРГАНОФОСФОРЕН ПЕСТИЦИД, ТВЪРД, ТОКСИЧЕН	6.1	-	II	61 274	500 g	E4	P002	-	IBC08	B4 B21
	2 783	ОРГАНОФОСФОРЕН ПЕСТИЦИД, ТВЪРД, ТОКСИЧЕН	6.1	-	III	61 223 274	5 kg	E1	P002 LP02	-	IBC08	B3
	2 784	ОРГАНОФОСФОРЕН ПЕСТИЦИД, ТЕЧЕН, ЗАПАЛИМ, ТОКСИЧЕН, температура на възпламеняване по-ниска от 23°C	3	6.1	I	61 274	0	E0	P001	-	-	-

Преносими цистерни и контейнери за насипни товари			EmS	Складиране и работа	Отделяне	Свойства и наблюдения	ООН №
(12)	Инструкции за цистерни (13) 4.2.5 4.3	Разпоредби (14) 4.2.5	(15) 5.4.3.2 7.8	(16a) 7.1 7.3–7.7	(16b) 7.2–7.7	(17)	(18)
–	T11	TP2 TP13 TP27	F-E, S-D	Категория B SW2	–	Пестициди, често съдържащи нефтени дестилати или дестилати на каменовъглен катран, или други запалими течности. Смесиността с вода зависи от състава. Токсични при поглъщане, при контакт с кожата или при вдишване.	2 776
–	T6	TP33	F-A, S-A	Категория A SW2	SGG7 SGG11	Твърдите пестициди представляват много широк спектър от токсични опасности. Токсични при поглъщане, при контакт с кожата или при вдишване.	2 777
–	T3	TP33	F-A, S-A	Категория A SW2	SGG7 SGG11	Вижте позицията по-горе.	2 777
–	T1	TP33	F-A, S-A	Категория A SW2	SGG7 SGG11	Вижте позицията по-горе.	2 777
–	T14	TP2 TP13 TP27	F-E, S-D	Категория B SW2	SGG7 SGG11	Пестициди, често съдържащи нефтени дестилати или дестилати на каменовъглен катран, или други запалими течности. Смесиността с вода зависи от състава. Токсични при поглъщане, при контакт с кожата или при вдишване.	2 778
–	T11	TP2 TP13 TP27	F-E, S-D	Категория B SW2	SGG7 SGG11	Вижте позицията по-горе.	2 778
–	T6	TP33	F-A, S-A	Категория A SW2	–	Твърдите пестициди представляват много широк спектър от токсични опасности. Токсични при поглъщане, при контакт с кожата или при вдишване.	2 779
–	T3	TP33	F-A, S-A	Категория A SW2	–	Вижте позицията по-горе.	2 779
–	T1	TP33	F-A, S-A	Категория A SW2	–	Вижте позицията по-горе.	2 779
–	T14	TP2 TP13 TP27	F-E, S-D	Категория B SW2	–	Пестициди, често съдържащи нефтени дестилати или дестилати на каменовъглен катран, или други запалими течности. Смесиността с вода зависи от състава. Токсични при поглъщане, при контакт с кожата или при вдишване.	2 780
–	T11	TP2 TP13 TP27	F-E, S-D	Категория B SW2	–	Вижте позицията по-горе.	2 780
–	T6	TP33	F-A, S-A	Категория A SW2	–	Твърдите пестициди представляват много широк спектър от токсични опасности. Токсични при поглъщане, при контакт с кожата или при вдишване.	2 781
–	T3	TP33	F-A, S-A	Категория A SW2	–	Вижте позицията по-горе.	2 781
–	T1	TP33	F-A, S-A	Категория A SW2	–	Вижте позицията по-горе.	2 781
–	T14	TP2 TP13 TP27	F-E, S-D	Категория B SW2	–	Пестициди, често съдържащи нефтени дестилати или дестилати на каменовъглен катран, или други запалими течности. Смесиността с вода зависи от състава. Токсични при поглъщане, при контакт с кожата или при вдишване.	2 782
–	T11	TP2 TP13 TP27	F-E, S-D	Категория B SW2	–	Вижте позицията по-горе.	2 782
–	T6	TP33	F-A, S-A	Категория A SW2	–	Твърдите пестициди представляват много широк спектър от токсични опасности. Токсични при поглъщане, при контакт с кожата или при вдишване.	2 783
–	T3	TP33	F-A, S-A	Категория A SW2	–	Вижте позицията по-горе.	2 783
–	T1	TP33	F-A, S-A	Категория A SW2	–	Вижте позицията по-горе.	2 783
–	T14	TP2 TP13 TP27	F-E, S-D	Категория B SW2	–	Пестициди, често съдържащи нефтени дестилати или дестилати на каменовъглен катран, или други запалими течности. Смесиността с вода зависи от състава. Токсични при поглъщане, при контакт с кожата или при вдишване.	2 784

Δ	ООН №	Точно име на пратката (ТИП)	Клас или подразделение	Допълнителна(и) опасност(и)	Опаковъчна група	Специални разпоредби	азпоредби за ограничени и освободени количества		Опаковка		Международен контейнер за насипни товари	
							Ограничени количества	Освободени количества	Инструкции	Разпоредби	Инструкции	Разпоредби
(1)	(2)	3.1.2	(3)	(4)	(5)	(6)	(7a)	(7b)	(8)	(9)	(10)	(11)
			2.0	2.0	2.0.1.3	3.3	3.4	3.5	4.1.4	4.1.4	4.1.4	4.1.4
2 784	ОРГАНОФОСФОРЕН ПЕСТИЦИД, ТЕЧЕН, ЗАПАЛИМ, ТОКСИЧЕН, температура на възпламеняване по-ниска от 23°C		3	6.1	II	61 274	1 L	E2	P001	-	IBC02	-
2 785	4-ТНИАРЕНТАНАЛ		6.1	-	III	-	5 L	E1	P001 LP01	PP31	IBC03	-
2 786	ОРГАНОКАЛАЕН ПЕСТИЦИД, ТВЪРД, ТОКСИЧЕН		6.1	- P	I	61 274	0	E5	P002	-	IBC07	B1
2 786	ОРГАНОКАЛАЕН ПЕСТИЦИД, ТВЪРД, ТОКСИЧЕН		6.1	- P	II	61 274	500 g	E4	P002	-	IBC08	B4 B21
2 786	ОРГАНОКАЛАЕН ПЕСТИЦИД, ТВЪРД, ТОКСИЧЕН		6.1	- P	III	61 223 274	5 kg	E1	P002 LP02	-	IBC08	B3
2 787	ОРГАНОКАЛАЕН ПЕСТИЦИД, ТЕЧЕН, ЗАПАЛИМ, ТОКСИЧЕН, температура на възпламеняване по-ниска от 23°C		3	6.1 P	I	61 274	0	E0	P001	-	-	-
2 787	ОРГАНОКАЛАЕН ПЕСТИЦИД, ТЕЧЕН, ЗАПАЛИМ, ТОКСИЧЕН, температура на възпламеняване по-ниска от 23°C		3	6.1 P	II	61 274	1 L	E2	P001	-	IBC02	-
2 788	ОРГАНОКАЛАЕН ПЕСТИЦИД, ТЕЧЕН, ЗАПАЛИМ, ТОКСИЧЕН, температура на възпламеняване по-ниска от 23°C		6.1	- P	I	43 274	0	E5	P001	-	-	-
2 788	ОРГАНОКАЛАЕНО СЪЕДИНЕНИЕ, ТЕЧНО, НЕУПОМЕНАТО ДРУГАДЕ		6.1	- P	II	43 274	100 mL	E4	P001	-	IBC02	-
2 788	ОРГАНОКАЛАЕНО СЪЕДИНЕНИЕ, ТЕЧНО, НЕУПОМЕНАТО ДРУГАДЕ		6.1	- P	III	43 223 274	5 L	E1	P001 LP01	-	IBC03	-
Δ 2 789	ОРГАНОКАЛАЕНО СЪЕДИНЕНИЕ, ТЕЧНО, НЕУПОМЕНАТО ДРУГАДЕ		8	3	II	-	1 L	E2	P001	-	IBC02	-
Δ 2 790	ОЦЕТНА КИСЕЛИНА, НА КРИСТАЛИ или РАЗТВОР НА ОЦЕТНА КИСЕЛИНА, повече от 80% киселина, маса		8	-	II	-	1 L	E2	P001	-	IBC02	-
Δ 2 790	ОЦЕТНА КИСЕЛИНА, повече от 80% киселина, маса		8	-	III	-	5 L	E1	P001 LP01	-	IBC03	-
2 793	РАЗТВОР НА ОЦЕТНА КИСЕЛИНА не по-малко от 50%, но не повече от 80% киселина, маса РАЗТВОР НА ОЦЕТНА КИСЕЛИНА повече от 10% и по-малко от 50% киселина, маса СТРУЖКИ или ИЗРЕЗКИ от ЧЕРНИ МЕТАЛИ във форма, предразположена към самонагриване		4.2	-	III	223 931	0	E1	P003 LP02	PP20 PP100 L3	IBC08	B4 B6
2 794	РАЗТВОР НА ОЦЕТНА КИСЕЛИНА не по-малко от 50%, но не повече от 80% киселина, маса		8	-	-	295	1 L	E0	P801	-	-	-

Преносими цистерни и контейнери за насипни товари			EmS	Складиране и работа	Отделяне	Свойства и наблюдения	ООН №
(12)	Инструкции за цистерни (13) 4.2.5 4.3	Разпоредби (14) 4.2.5	(15) 5.4.3.2 7.8	(16a) 7.1 7.3-7.7	(16b) 7.2-7.7	(17)	(18)
-	T11	TP2 TP13 TP27	F-E, S-D	Категория B SW2	-	Пестициди, често съдържащи нефтени дестилати или дестилати на каменовъглен катран, или други запалими течности. Смесиността с вода зависи от състава. Токсични при поглъщане, при контакт с кожата или при вдишване.	2 784
-	T4	TP1	F-A, S-A	Категория D SW1	SG20 SG21	Безцветна течност с изключително неприятен и натрапчив мирис. Смесва се с вода. Разгражда се бързо при контакт с киселини и основи. Токсични при поглъщане, при контакт с кожата или при вдишване.	2 785
-	T6	TP33	F-A, S-A	Категория A SW2	-	Твърдите пестициди представляват много широк спектър от токсични опасности. Токсични при поглъщане, при контакт с кожата или при вдишване.	2 786
-	T3	TP33	F-A, S-A	Категория A SW2	-	Вижте позицията по-горе.	2 786
-	T1	TP33	F-A, S-A	Категория A SW2	-	Вижте позицията по-горе.	2 786
-	T14	TP2 TP13 TP27	F-E, S-D	Категория B SW2	-	Пестициди, често съдържащи нефтени дестилати или дестилати на каменовъглен катран, или други запалими течности. Смесиността с вода зависи от състава. Токсични при поглъщане, при контакт с кожата или при вдишване.	2 787
-	T11	TP2 TP13 TP27	F-E, S-D	Категория B SW2	-	Вижте позицията по-горе.	2 787
-	T14	TP2 TP13 TP27	F-A, S-A	Категория A SW2	-	Голямо разнообразие от токсични течности. Токсични при поглъщане, при контакт с кожата или при вдишване.	2 788
-	T11	TP2 TP13 TP27	F-A, S-A	Категория A SW2	-	Вижте позицията по-горе.	2 788
-	T7	TP2 TP28	F-A, S-A	Категория A SW2	-	Вижте позицията по-горе.	2 788
-	T7	TP2	F-E, S-C	Категория A	SGG1 SG36 SG49	Безцветна запалима течност с остър мирис. В чисто състояние кристализира под 16°C. Температура на възпламеняване: 40°C с.с. (чист продукт), 60°C с.с. (80% разтвор). Граници на взривяване: 4% до 17%. Смесва се с вода. Корозивна за олово и повечето други метали. Корозивна за кожата, очите и лигавиците.	2 789
-	T7	TP2	F-A, S-B	Категория A	SGG1 SG36 SG49	Безцветна течност с остър мирис. Смесва се с вода. Корозивна за олово и повечето други метали. Корозивна за кожата, очите и лигавиците.	2 790
-	T4	TP1	F-A, S-B	Категория A	SGG1 SG36 SG49	Вижте позицията по-горе.	2 790
-	BK2	-	F-G, S-J	Категория A H1	SG26	Тези товари могат да се самонагреват и да се възпламеняват спонтанно, особено когато са във фино разделена форма, влажни или замърсени материали като ненаситено масло за рязане, намаслени парцали и други запалими вещества. Самонагреването или неадекватната вентилация могат да причинят опасно изчерпване на кислорода в складовите помещения. Прекомерните количества от чугунени стружки или органични материали могат да подпомогнат нагриването. Стружките трябва да бъдат защитени от влага преди и след натоварване. Ако по време на натоварването атмосферните условия са неблагоприятни, люковете трябва да бъдат затворени или защитени по друг начин, за да се запази материалът сух.	2 793
-	-	-	F-A, S-B	Категория A SW16	SGG1 SG36 SG49	Метални плочи, потопени в киселинен електролит в стъклен, твърд каучуков или пластмасов контейнер. При електрически заряд могат да предизвикат пожар чрез късо съединение на клемите. Киселинният електролит е корозивен за повечето метали. Причинява изгаряния по кожата, очите и лигавиците. Използваните батерии, които се транспортират за обезвреждане или възстановяване, трябва да бъдат внимателно проверени преди изпращане, за да се гарантира целостта на всяка батерия и нейната годност за транспортиране.	2 794

△ ООН №	Точно име на пратката (ТИП)	Клас или подразделение	Допълнителна(и) опасност(и)	Опаковъчна група	Специални разпоредби	Разпоредби за ограничени и освободени количества		Опаковка		Международен контейнер за насипни товари	
						Ограничени количества	Освободени количества	Инструкции	Разпоредби	Инструкции	Разпоредби
(1)	(2) 3.1.2	(3) 2.0	(4) 2.0	(5) 2.0.1.3	(6) 3.3	(7a) 3.4	(7b) 3.5	(8) 4.1.4	(9) 4.1.4	(10) 4.1.4	(11) 4.1.4
△ 2 795	БАТЕРИИ, ВЛАЖНИ, ПЪЛНИ С АЛКАЛИ електрически заряд	8	–	–	295	1 L	E0	P801	–	–	–
△ 2 796	СЯРНА КИСЕЛИНА с не повече от 51% киселина или ЕЛЕКТРОЛИТ, КИСЕЛИНЕН	8	–	II	–	1 L	E2	P001	–	IBC02	B20
△ 2 797	ЕЛЕКТРОЛИТ, АЛКАЛЕН	8	–	II	–	1 L	E2	P001	–	IBC02	–
△ 2 798	ФЕНИЛФОСФОРЕН ДИХЛОРИД	8	–	II	–	1 L	E0	P001	–	IBC02	–
△ 2 799	ФЕНИЛФОСФОРЕН ТИОДИХЛОРИД	8	–	II	–	1 L	E0	P001	–	IBC02	–
△ 2 800	БАТЕРИИ, ВЛАЖНИ, С ЕЛЕКТРОЛИТ, КОЙТО НЕ СЕ РАЗТИЧА електрически заряд	8	–	–	238	1 L	E0	P003	PP16	–	–
2 801	БАГРИЛНО ВЕЩЕСТВО, ТЕЧНО, КОРОЗИВНО, НЕУПОМЕНАТО ДРУГАДЕ или МЕЖДИННО	8	–	I	274	0	E0	P001	–	–	–
2 801	БАГРИЛНО ВЕЩЕСТВО, ТЕЧНО, КОРОЗИВНО, НЕУПОМЕНАТО ДРУГАДЕ	8	–	II	274	1 L	E2	P001	–	IBC02	–
2 801	БАГРИЛНО ВЕЩЕСТВО, ТЕЧНО, КОРОЗИВНО, НЕУПОМЕНАТО ДРУГАДЕ или МЕЖДИННО	8	–	III	223 274	5 L	E1	P001 LP01	–	IBC03	–
△ 2 802	БАГРИЛНО ВЕЩЕСТВО, ТЕЧНО, КОРОЗИВНО, НЕУПОМЕНАТО ДРУГАДЕ	8	–	III	–	500 g	E1	P002 LP02 P800	–	IBC08	B3
2 803	МЕДЕН ХЛОРИД	8	– P	III	–	5 kg	E0	P002 LP02 P800	PP41	–	–
2 805	ГАЛИЙ	8	–	II	–	500 g	E2	P410	PP31 PP40	IBC04	–
2 806	ЛИТИЕВ ХИДРИД, СТОПЕН, ТВЪРД	4.3	–	–	–	0	E0	P403	PP31	IBC04	–
2 807	ЛИТИЕВ НИТРИД,	4.3	–	III	960	–	–	–	–	–	B1
2 807	МАГНЕТИЗИРАН МАТЕРИАЛ	9	–	–	–	–	–	–	–	–	–
△ 2 809	ЖИВАК	8	6.1	–	365	5 kg	E0	P800	–	–	–

Преносими цистерни и контейнери за насипни товари			EmS	Складиране и работа	Отделяне	Свойства и наблюдения	ООН №
(12)	Инструкции за цистерни (13) 4.2.5 4.3	Разпоредби (14) 4.2.5	(15) 5.4,3.2 7.8	(16a) 7.1 7.3–7.7	(16b) 7.2–7.7	(17)	(18)
–	–	–	F-A, S-B	Категория A SW16	SGG18 SG35	Метални плочи, потопени в алкален електролит в стъклен, твърд каучуков или пластмасов контейнер. При електрически заряд могат да предизвикат пожар чрез късо съединение на клемите. Алкалният електролит е корозивен за алуминий, цинк и калай. Реагира бурно с киселини. Причинява изгаряния на кожата, очите и лигавиците. Използваните батерии, които се транспортират за обезвреждане или възстановяване, трябва да бъдат внимателно проверени преди изпращане, за да се гарантира целостта на всяка батерия и нейната годност за транспортиране.	2 795
–	T8	TP2	F-A, S-B	Категория B	SGG1a SG36 SG49	Безцветна течност, смес, която не надвишава 1,405 относителна плътност. Силно корозивна за повечето метали. Причинява изгаряния по кожата, очите и лигавиците.	2 796
–	T7	TP2 TP28	F-A, S-B	Категория A	SGG18 SG22 SG35	Реагира бурно с киселини. Реагира с амониев соли, отделяйки амониев газ. Корозивна за алуминий, цинк и калай.	2 797
–	T7	TP2	F-A, S-B	Категория B SW2	SGG1 SG36 SG49	Безцветна течност. Причинява изгаряния по кожата, очите и лигавиците.	2 798
–	T7	TP2	F-A, S-B	Категория B SW2	SGG1 SG36 SG49	Безцветна течност, която леко се изпарява във въздуха. Реагира с вода или пара, отделяйки токсични и запалими пари. Причинява изгаряния по кожата, очите и лигавиците.	2 799
–	–	–	F-A, S-B	Категория A	–	Метални плочи, потопени в желиран алкален или киселинен електролит в стъклен, твърд каучуков или пластмасов съд, от тип, който не се разлива. При електрически заряд могат да предизвикат пожар чрез късо съединение на клемите. Причиняват изгаряния по кожата, очите и лигавиците.	2 800
–	T14	TP2 TP27	F-A, S-B	Категория A	–	Широка гама от корозивни течности. Причиняват изгаряния по кожата, очите и лигавиците.	2 801
–	T11	TP2 TP27	F-A, S-B	Категория A	–	Вижте позицията по-горе.	2 801
–	T7	TP1 TP28	F-A, S-B	Категория A	–	Вижте позицията по-горе.	2 801
–	T1	TP33	F-A, <u>S-B</u>	Категория A	SGG1 SG36 SG49	Бели до жълто-кафяви кристали или прах. Частично до напълно разтворими във вода. Корозивни за стомана. Причинява изгаряния по кожата, очите и лигавиците.	2 802
–	T1	TP33	F-A, S-B	Категория B SW1	–	Сребристо-бял метален елемент, който се топи при 29°C, превръщайки се в бистра, блестяща течност. Неразтворимо във вода. Силно корозивна за алуминий. Вредна при поглъщане, при контакт с кожата или при вдишване. Специално внимание трябва да се обърне при течове по време на превоз в алуминиеви товарни контейнери. Превозът следва да бъде забранен в съдове на въздушна възглавница и други кораби, построени от алуминий.	2 803
–	T3	TP33	F-G, S-N F-A, S-O	Категория E H1	SG26 SG35	Бяла кристална буца. Реагира с вода, влага или киселини, като отделя водород, който може да се възпламени от топлината на реакцията.	2 805
–	–	–	–	Категория E	–	Кафеникаво-червени кристали или фин, свободно подвижен прах. Реагира бавно с вода до образуване на литиев хидроксид и амоняк.	2 806
–	–	–	–	–	–	Не е предмет на разпоредбите на настоящия Кодекс, но може да бъде предмет на разпоредби, уреждащи превоза на опасни товари с други видове транспорт.	2 807
–	–	–	F-A, <u>S-B</u>	Категория B SW2	SGG7 SGG11 SG24	Сребрист метален елемент, който се среща в течно състояние при нормални температури. Относителна плътност: 13.546. Точка на топене: -39°C. Силно корозивна за алуминий. Токсични при поглъщане, при контакт с кожата или при вдишване. Специално внимание трябва да се обърне, ако по време на превоз настъпи теч, особено когато е в чупливи опаковки и в алуминиеви товарни контейнери. Превозът следва да бъде забранен в съдове на въздушна възглавница и други кораби, построени от алуминий.	2 809

Δ	ООН №	Точно име на пратката (ТИП)	Клас или подразделение	Допълнителна(и) опасност(и)	Опаковъчна група	Специални разпоредби	Разпоредби за ограничени и освободени количества		Опаковка		Международен контейнер за насипни товари	
							Ограничени количества	Освободени количества	Инструкции	Разпоредби	Инструкции	Разпоредби
(1)	(2) 3.1.2	(3) 2.0	(4) 2.0	(5) 2.0.1.3	(6) 3.3	(7a) 3.4	(7b) 3.5	(8) 4.1.4	(9) 4.1.4	(10) 4.1.4	(11) 4.1.4	
	2 810	ТОКСИЧНА ТЕЧНОСТ, ОРГАНИЧНА, НЕУПОМЕНАТА ДРУГАДЕ	6.1	–	I	274 315	0	E5	P001	–	–	–
	2 810	ТОКСИЧНА ТЕЧНОСТ, ОРГАНИЧНА, НЕУПОМЕНАТА ДРУГАДЕ	6.1	–	II	274	100 mL	E4	P001	–	IBC02	–
	2 810	ТОКСИЧНА ТЕЧНОСТ, ОРГАНИЧНА, НЕУПОМЕНАТА ДРУГАДЕ	6.1	–	III	223 274	5 L	E1	P001 LP01	–	IBC03	–
	2 811	ТОКСИЧНО ТВЪРДО ВЕЩЕСТВО, ОРГАНИЧНО, НЕУПОМЕНАТО ДРУГАДЕ	6.1	–	I	274	0	E5	P002	–	IBC99	–
	2 811	ТОКСИЧНО ТВЪРДО ВЕЩЕСТВО, ОРГАНИЧНО, НЕУПОМЕНАТО ДРУГАДЕ	6.1	–	II	274	500 g	E4	P002	–	IBC08	B4 B21
	2 811	ТОКСИЧНО ТВЪРДО ВЕЩЕСТВО, ОРГАНИЧНО, НЕУПОМЕНАТО ДРУГАДЕ	6.1	–	III	223 274	5 kg	E1	P002	–	IBC08	B3
	2 812	НАТРИЕВ АЛУМИНАТ, ТВЪРД	8	–	–	960	–	–	–	–	–	–
	2 813	РЕАГИРАЩО С ВОДА ТВЪРДО ВЕЩЕСТВО, НЕУПОМЕНАТО ДРУГАДЕ	4.3	–	I	274	0	E0	P403	PP31	IBC99	–
	2 813	РЕАГИРАЩО С ВОДА ТВЪРДО ВЕЩЕСТВО, НЕУПОМЕНАТО ДРУГАДЕ	4.3	–	II	274	500 g	E2	P410	PP31 PP40	IBC07	B4 B21
	2 813	РЕАГИРАЩО С ВОДА ТВЪРДО ВЕЩЕСТВО, НЕУПОМЕНАТО ДРУГАДЕ	4.3	–	III	223 274	1 kg	E1	P410	PP31	IBC08	B4
	2 814	ИНФЕКЦИОЗНО ВЕЩЕСТВО, ЗАСЯГАЩО ХОРАТА	6.2	–	–	318 341	0	E0	P620	–	–	–
Δ	2 815	N-АМИНОЕТИЛПИПЕРАЗИН	8	6.1	III	–	5 L	E1	P001 LP01	–	IBC03	–
Δ	2 817	РАЗТВОР НА АМОНИЕВ ХИДРОГЕН-ДИФЛУОРИД	8	6.1	II	–	1 L	E2	P001	–	IBC02	B20
Δ	2 817	РАЗТВОР НА АМОНИЕВ ХИДРОГЕН-ДИФЛУОРИД	8	6.1	III	223	5 L	E1	P001	–	IBC03	–
Δ	2 818	РАЗТВОР НА АМОНИЕВ ПОЛИСУЛФИД	8	6.1	II	–	1 L	E2	P001	–	IBC02	–
Δ	2 818	РАЗТВОР НА АМОНИЕВ ПОЛИСУЛФИД	8	6.1	III	223	5 L	E1	P001	–	IBC03	–
Δ	2 819	АМИЛОВА КИСЕЛИНА	8	–	III	–	5 L	E1	P001 LP01	–	IBC03	–
Δ	2 820	ФОСФАТНА МАСЛЕНА КИСЕЛИНА	8	–	III	–	5 L	E1	P001 LP01	–	IBC03	–



Преносими цистерни и контейнери за насипни товари			EmS	Складиране и работа	Отделяне	Свойства и наблюдения	ООН №
(12)	Инструкции за цистерни (13) 4.2.5 4.3	Разпоредби (14) 4.2.5	(15) 5.4.3.2 7.8	(16a) 7.1 7.3–7.7	(16b) 7.2–7.7	(17)	(18)
-	T14	TP2 TP13 TP27	F-A, S-A	Категория B SW2	-	Токсични при поглъщане, при контакт с кожата или при вдишване.	2 810
-	T11	TP2 TP13 TP27	F-A, S-A	Категория B SW2	-	Вижте позицията по-горе.	2 810
-	T7	TP1 TP28	F-A, S-A	Категория A SW2	-	Вижте позицията по-горе.	2 810
-	T6	TP33	F-A, S-A	Категория B	-	Токсични при поглъщане, при контакт с кожата или	2 811
-	T3	TP33	F-A, S-A	Категория B	-	при вдишване. Вижте позицията по-горе.	2 811
-	T1	TP33	F-A, S-A	Категория A	-	Вижте позицията по-горе.	2 811
-	-	-	-	-	-	Не е предмет на разпоредбите на настоящия Кодекс, но може да бъде предмет на разпоредби, уреждащи превоза на опасни товари с други видове транспорт.	2 812
-	T9	TP7 TP33	F-G, S-N	Категория E SW2 H1	SG26	-	2 813
-	T3	TP33	F-G, S-N	Категория E SW2 H1	SG26	-	2 813
-	T1	TP33	F-G, S-N	Категория E SW2 H1	SG26	-	2 813
-	BK2	-	F-A, S-T	SW7	-	Вещества, които са опасни за хората или за хората и животните.	2 814
-	T4	TP1	F-A, S-B	Категория B SW1 SW2 H2	SG35	Жълта течност. Смесва се с вода. Корозивна за кожата, очите и лигавиците. Токсични при поглъщане, при контакт с кожата или при вдишване.	2 815
-	T8	TP2 TP13	F-A, S-B	Категория B SW2	SGG1 SGG2 SG36 SG49	Безцветна течност. Смесва се с вода. Силно корозивна за повечето метали и стъкло. Токсични при поглъщане, при контакт с кожата или при вдишване. Причинява изгаряния по кожата, очите и лигавиците.	2 817
-	T4	TP1 TP13	F-A, S-B	Категория B SW2	SGG1 SGG2 SG36 SG49	Вижте позицията по-горе.	2 817
-	T7	TP2 TP13	F-A, S-B	Категория B SW1 SW2 H2	SGG2 SGG18 SG35	Нестабилна жълтеникава течност с неприятен мирис (на развалени яйца). Смесва се с вода. Реагира бурно с киселини. Разгражда се при контакт с киселини, отделяйки водороден сулфид, токсичен и запалим газ. Токсични при поглъщане, при контакт с кожата или при вдишване. Причинява изгаряния по кожата, очите и лигавиците.	2 818
-	T4	TP1 TP13	F-A, S-B	Категория B SW1 SW2 H2	SGG2 SGG18 SG35	Вижте позицията по-горе.	2 818
-	T4	TP1	F-A, S-B	Категория A	SGG1 SG36 SG49	Бистра, безцветна течност. Смес от първични и амилови изомери. Не се смесва с вода. Корозивна за кожата, очите и лигавиците.	2 819
-	T4	TP1	F-A, S-B	Категория A SW1 H2	SGG1 SG36 SG49	Безцветна течност с натрапчив и неприятен мирис. Точка на замръзване: -5°C до -8°C. Смесва се с вода. Корозивна за повечето метали. Вреден при поглъщане или вдишване. Корозивна за кожата, очите и лигавиците.	2 820

Δ	ООН №	Точно име на пратката (ТИП)	Клас или подразделение	Допълнителна(и) опасност(и)	Опаковъчна група	Специални разпоредби	Разпоредби за ограничени и освободени количества		Опаковка		Международен контейнер за насипни товари	
							Ограничени количества (7a) 3.4	Освободени количества (7b) 3.5	Инструкции (8) 4.1.4	Разпоредби (9) 4.1.4	Инструкции (10) 4.1.4	Разпоредби (11) 4.1.4
	(1)	(2) 3.1.2	(3) 2.0	(4) 2.0	(5) 2.0.1.3	(6) 3.3						
	2 821	ФЕНОЛОВ РАЗТВОР	6.1	-	II	-	100 mL	E4	P001	-	IBC02	-
	2 821	ФЕНОЛОВ РАЗТВОР	6.1	-	III	223	5 L	E1	P001 LP01	-	IBC03	-
	2 822	2-ХЛОРПИРИДИН	6.1	-	II	-	100 mL	E4	P001	-	IBC02	-
Δ	2 823	КРОТОНОВА КИСЕЛИНА, ТВЪРДА	8	-	III	-	5 kg	E1	P002 LP02	-	IBC08	B3 B21
	2 826	ЕТИЛ ХЛОРОТИОФОРМАТ	8	3 P	II	-	0	E0	P001	-	-	-
Δ	2 829	КАПРОНОВА КИСЕЛИНА	8	-	III	-	5 L	E1	P001 LP01	-	IBC03	-
Δ	2 830	ЛИТИЕВ ФЕРОСИЛИКОН	4.3	-	II	-	500 g	E2	P410	PP31 PP40	IBC07	B4 B21
	2 831	1,1,1-ТРИХЛОРОЕТАН	6.1	-	III	-	5 L	E1	P001 LP01	-	IBC03	-
Δ	2 834	ФОСФОРНА КИСЕЛИНА	8	-	III	-	5 kg	E1	P002 LP02	-	IBC08	B3
Δ	2 835	НАТРИЕВО-АЛУМИНИЕВИ	4.3	-	II	-	500 g	E0	P410	PP31 PP40	IBC04	-
	2 837	ХИДРИДНИ БИСУЛФАТИ, ВОДЕН РАЗТВОР	8	-	II	-	1 L	E2	P001	-	IBC02	-
	2 837	БИСУЛФАТИ, ВОДЕН РАЗТВОР	8	-	III	223	5 L	E1	P001 LP01	-	IBC03	-
	2 838	ВИНИЛ БУТИРАТ, СТАБИЛИЗИРАН	3	-	II	386	1 L	E2	P001	-	IBC02	-
	2 839	АЛДОЛ	6.1	-	II	-	100 mL	E4	P001	-	IBC02	-
	2 840	БУТИРАЛДОКСИМ	3	-	III	-	5 L	E1	P001 LP01	-	IBC03	-
	2 841	ДИ-n-АМИЛАМИН НИТРОЕТАН	3	6.1	III	-	5 L	E1	P001	-	IBC03	-
Δ	2 842	КАЛЦИИ	3	-	III	-	5 L	E1	P001 LP01	-	IBC03	-
	2 844	МАНГАНОВ СИЛИЦИЙ	4.3	-	III	-	1 kg	E1	P410	PP31	IBC08	B4
	2 845	ПИРОФОРНА ТЕЧНОСТ, ОРГАНИЧНА, НЕУПОМЕНАТА ДРУГАДЕ	4.2	-	I	274	0	E0	P400	-	-	-
	2 846	ПИРОФОРНО ТВЪРДО ВЕЩЕСТВО, ОРГАНИЧНО, НЕУПОМЕНАТО ДРУГАДЕ	4.2	-	I	274	0	E0	P404	PP31	-	-

Преносими цистерни и			EmS	Складиране и работа	Отделяне	Свойства и наблюдения	ООН №
(12)	Инструкции за цистерни (13) 4.2.5 4.3	Разпоредби (14) 4.2.5					
-	T7	TP2	F-A, S-A	Категория А	-	Жълтеникави разтвори с осезаема миризма. Токсична при поглъщане, при контакт с кожата или при вдишване. Бързо се абсорбира през кожата.	2 821
-	T4	TP1	F-A, S-A	Категория А	-	Вижте позицията по-горе.	2 821
-	T7	TP2	F-A, S-A	Категория А SW2	-	Безцветна, маслена течност. Леко се смесва с вода. Токсични при поглъщане, при контакт с кожата или при вдишване.	2 822
-	T1	TP33	F-A, S-B	Категория А SW1 H2	SGG1 SG36 SG49	Бяло кристално твърдо вещество. Разтворимо във вода. Разгражда се при нагриване, отделяйки токсични изпарения. Причинява изгаряния по кожата, очите и лигавиците.	2 823
-	T7	TP2	F-E, S-C	Категория А SW2	SGG1 SG36 SG49	Безцветна, запалима течност. Температура на възпламеняване: 29°C с.с. Причинява изгаряния по кожата, очите и лигавиците.	2 826
-	T4	TP1	F-A, S-B	Категория А	SGG1 SG36 SG49	Маслена, безцветна или жълтеникава течност. Точка на топене: -4°C. Частично се смесва с вода. Корозивна за мека стомана. Причинява изгаряния по кожата, очите и лигавиците.	2 829
-	T3	TP33	F-G, S-N	Категория Е SW2 SW5 H1	SG26	Тъмен, кристален, метало-подобен прах или чупливи бучки. При контакт с влага се отделят запалими и токсични газове.	2 830
-	T4	TP1	F-A, S-A	Категория А SW2	SGG10	Безцветна течност. Не се смесва с вода. Разгражда се при нагриване, отделяйки силно токсични изпарения (фосген и хлороводород). Токсични при поглъщане, при контакт с кожата или при вдишване. Наркотично действие във високи концентрации.	2 831
-	T1	TP33	F-A, S-B	Категория А SW1	SGG1 SG36 SG49	Безцветни до жълти, втечняващи се на въздух кристали. Разтворимо във вода. Леко корозивна за повечето метали. Причинява изгаряния по кожата, очите и лигавиците.	2 834
-	T3	TP33	F-G, S-O	Категория Е H1	SG26 SG35	Бяло кристално твърдо вещество. Реагира с вода, влага или киселини, като отделя водород, който може да се възпламени от топлината на реакцията.	2 835
-	T7	TP2	F-A, S-B	Категория А	-	Безцветна до бяла течност. Смесва се с вода. Корозивна за повечето метали. Причинява изгаряния по кожата, очите и лигавиците.	2 837
-	T4	TP1	F-A, S-B	Категория А	-	Вижте позицията по-горе.	2 837
-	T4	TP1	F-E, S-D	Категория С SW1	-	Безцветна течност с остър мирис. Температура на възпламеняване: 12°C с.с. Граници на взривяване: 1,4% до 8,8%. Не се смесва с вода. Дразни кожата, очите и лигавиците.	2 838
-	T7	TP2	F-A, S-A	Категория А SW1 H2	-	Бистра, безцветна до жълта вискозна течност. Смесва се с вода. Разгражда се при 85°C, отделяйки токсични пари. Може да реагира бурно с оксидиращи вещества. Токсични при поглъщане, при контакт с кожата или при вдишване.	2 839
-	T2	TP1	F-E, S-D	Категория А	-	Безцветна течност. Не се смесва с вода. Температура на възпламеняване: 58°C с.с. Вредно при вдишване. Дразни кожата, очите и лигавиците.	2 840
-	T4	TP1	F-E, S-D	Категория А	SG35	Безцветна течност с амониачен мирис. Температура на възпламеняване: 52°C с.с. Леко се смесва с вода. Токсични при поглъщане, при контакт с кожата или при вдишване.	2 841
-	T2	TP1	F-E, S-D	Категория А	-	Безцветна, маслена течност. Температура на възпламеняване: 28°C с.с. Граници на взривяване: 3,4% до... При пожар образува азотни токсични изпарения. Слабо разтворимо във вода. Дразни кожата, очите или лигавиците.	2 842
-	T1	TP33	F-G, S-N	Категория А SW5 H1	SG26 SG35	При контакт с вода образува водород, запалим газ. При контакт с киселина образува силан, спонтанно запалим газ.	2 844
-	T22	TP2 TP7	F-G, S-M	Категория Д H1	SG26 SG63	Силно запалими течности, могат да се възпламенят спонтанно във влажен въздух. При контакт с въздух се образуват дразнещи и леко токсични изпарения.	2 845
-	-	-	F-G, S-M	Категория Д H1	SG26	Предразположена към спонтанно възпламеняване във въздуха. Ако се разклати, може да предизвика искри. При контакт с вода отделя водород, запалим газ.	2 846

△

ООН №  (1)	Точно име на пратката (ТИП)  (2) 3.1.2	Клас или подразделение  (3) 2.0	Допълнител на(и) опасност(и)  (4) 2.0	Опаковъчна група  (5) 2.0.1.3	Специални разпоредби  (6) 3.3	Разпоредби за ограничени и освободени количества		Опаковка		Междинен контейнер за насипни товари	
						Ограничени количества  (7a) 3.4	Освободени количества  (7b) 3.5	Инструкции  (8) 4.1.4	Разпоредби  (9) 4.1.4	Инструкции  (10) 4.1.4	Разпоредби  (11) 4.1.4
2 849	3-CHLOROPROPANOL-1	6.1	–	III	–	5 L	E1	P001 LP01	–	IBC03	–
△ 2 850	ПРОПИЛЕН ТЕТРАМЕР	3	– P	III	–	5 L	E1	P001 LP01	–	IBC03	–
△ 2 851	БОРЕН ТРИФЛУОРИД ДИХИДРАТ	8	–	II	–	1 L	E2	P001	–	IBC02	–
2 852	ДИПИКРИЛ СУЛФИД, НАВЛАЖНЕН с не по-малко от 10% вода, маса	4.1	–	I	28	0	E0	P406	PP24 PP31	–	–
2 853	МАГНЕЗИЕВ ФЛУОРОСИЛИКАТ	6.1	–	III	–	5 kg	E1	P002 LP02	–	IBC08	B3
△ 2 854	АМОНИЕВ ФЛУОРОСИЛИКАТ	6.1	–	III	–	5 kg	E1	P002 LP02	–	IBC08	B3
△ 2 855	ЦИНКОВ ФЛУОРОСИЛИКАТ	6.1	–	III	–	5 kg	E1	P002 LP02	–	IBC08	B3
△ 2 856	ФЛУОРОСИЛИКАТИ, НЕУПОМЕНАТИ ДРУГАДЕ	6.1	–	III	274	5 kg	E1	P002 LP02	–	IBC08	B3
2 857	ОХЛАДИТЕЛНИ МАШИНИ, съдържащи незапалими, нетоксични газове или амонячни разтвори (ООН 2672)	2.2	–	–	119	0	E0	P003	PP32	–	–
2 858	ЦИРКОНИЙ, СУХ, тел, готови метални листове, ленти (по-тънки от 254 микрона, но не по-тънки от 18 микрона)	4.1	–	III	921	5 kg	E1	P002 LP02	PP100 L3	–	–
△ 2 859	АМОНИЕВ МЕТАВАНАДАТ	6.1	–	II	–	500 g	E4	P002	–	IBC08	B4 B21
△ 2 861	АМОНИЕВ ПОЛИВАНАДАТ	6.1	–	II	–	500 g	E4	P002	–	IBC08	B4 B21
2 862	ВАНАДИЕВ ПЕНТОКСИД, нестопена форма	6.1	–	III	–	5 kg	E1	P002 LP02	–	IBC08	B3
△ 2 863	НАТРИЕВ АМОНИЕВ ВАНАДАТ	6.1	–	II	–	500 g	E4	P002	–	IBC08	B4 B21
2 864	КАЛИЕВ МЕТАВАНАДАТ	6.1	–	II	–	500 g	E4	P002	–	IBC08	B4 B21
△ 2 865	ХИДРОКСИЛАМИН СУЛФАТ	8	–	III	–	5 kg	E1	P002 LP02	–	IBC08	B3
△ 2 869	СМЕС ОТ ТИТАНОВ ТРИХЛОРИД	8	–	II	–	1 kg	E2	P002	–	IBC08	B4 B21

Преносими цистерни и контейнери за насипни товари			EmS	Складиране и работа	Отделяне	Свойства и наблюдения	ООН №
(12)	Инструкции за цистерни (13) 4.2.5 4.3	Разпоредби (14) 4.2.5	(15) 5.4.3.2 7.8	(16a) 7.1 7.3-7.7	(16b) 7.2-7.7	(17)	(18)
-	T4	TP1	F-A, S-A	Категория А	-	Безцветна до светложълта течност. Смесва се с вода. Леко корозивна за стомана. Токсични при поглъщане, при контакт с кожата или при вдишване.	2 849
-	T2	TP2	F-E, S-E	Категория А	-	Безцветна течност. Не се смеси с вода. Дразни кожата, очите и лигавиците. 1-додечен не е морски замърсител.	2 850
-	T7	TP2	F-A, S-B	Категория В SW1 SW2 H2	SGG1 SG36 SG49	Безцветна, недимяща течност. Интервал на кипене: 58°C до 60°C. Реагира с вода, отделяйки корозивни и токсични изпарения. Корозивна за мека стомана. Причинява изгаряния по кожата, очите и лигавиците.	2 851
-	-	-	F-B, S-J	Категория D	SG7 SG30	Десенсибилизиран експлозив. Златисто жълти кристални листа. Експлозивни и чувствителни на удар и топлина в сухо състояние. Може да образува изключително чувствителни съединения с тежки метали или техните соли.	2 852
-	T1	TP33	F-A, S-A	Категория А	SG35	Твърди вещества, които реагират с киселини, отделяйки флуороводород и силициев тетрафлуорид, дразнещи и корозивни газове. Токсично при поглъщане, при контакт с кожата или при вдишване на прах.	2 853
-	T1	TP33	F-A, S-A	Категория А	SGG2 SG35	Твърди вещества, които реагират с киселини, отделяйки флуороводород и силициев тетрафлуорид, дразнещи и корозивни газове. Токсично при поглъщане, при контакт с кожата или при вдишване на прах.	2 854
-	T1	TP33	F-A, S-A	Категория А	SGG7 SG35	Твърди вещества, които реагират с киселини, отделяйки флуороводород и силициев тетрафлуорид, дразнещи и корозивни газове. Токсично при поглъщане, при контакт с кожата или при вдишване на прах.	2 855
-	T1	TP33	F-A, S-A	Категория А	SG35	Твърди вещества, които реагират с киселини, отделяйки флуороводород и силициев тетрафлуорид, дразнещи и корозивни газове. Токсично при поглъщане, при контакт с кожата или при вдишване на прах.	2 856
-	-	-	F-C, S-V	Категория А	-	Твърди вещества, които реагират с киселини, отделяйки флуороводород и силициев тетрафлуорид, дразнещи и корозивни газове. Токсично при поглъщане, при контакт с кожата или при вдишване на прах.	2 857
-	-	-	F-G, S-G	Категория А H1	SG25 SG26	Твърд сребрист метал.	2 858
-	T3	TP33	F-A, S-A	Категория А	SGG2 SG6 SG8 SG10 SG12	Бял кристален прах. Слабо разтворимо във вода. Може да действа като оксидиращо вещество. Токсичен при поглъщане, при контакт с кожата или при вдишване.	2 859
-	T3	TP33	F-A, S-A	Категория А	SGG2 SG6 SG8 SG10 SG12	Оранжев прах. Слабо разтворимо във вода. Може да действа като оксидиращо вещество. Токсичен при поглъщане, при контакт с кожата или при вдишване.	2 861
-	T1	TP33	F-A, S-A	Категория А	-	Кафеникав прах. Слабо разтворимо във вода. Токсичен при поглъщане, при контакт с кожата или при вдишване.	2 862
-	T3	TP33	F-A, S-A	Категория А	SGG2	Оранжево мокро кюспе (с 10% до 15% вода). Разтворимо във вода. Токсично при поглъщане, при контакт с кожата или при вдишване на прах.	2 863
-	T3	TP33	F-A, S-A	Категория А	-	Бял кристален прах. Слабо разтворимо във вода. Токсичен при поглъщане, при контакт с кожата или при вдишване.	2 864
-	T1	TP33	F-A, S-B	Категория А	SGG1 SG35 SG36 SG49	Безцветен до бял кристален прах. Разтворимо във вода. Може да се разгради експлозивно при нагряване. Причинява изгаряния по кожата, очите и лигавиците.	2 865
-	T3	TP33	F-A, S-B	Категория А SW2	SGG1 SGG7 SG36 SG49	Виолетово кристално твърдо вещество. Реагира във влажен въздух или вода, отделяйки топлина и водороден хлорид, дразнещ и корозивен газ под формата на бели пари. При наличие на влага - корозивна за повечето метали. Причинява изгаряния по кожата, очите и лигавиците.	2 869

Δ	ООН №	Точно име на пратката (ТИП)	Клас или подразделение	Допълнителна(и) опасност(и)	Опаковъчна група	Специални разпоредби	Разпоредби за ограничени и освободени количества		Опаковка		Международен контейнер за насипни товари	
							Ограничени количества	Освободени количества	Инструкции	Разпоредби	Инструкции	Разпоредби
(1)	(2)	3.1.2	(3)	(4)	(5)	(6)	(7a)	(7b)	(8)	(9)	(10)	(11)
			2.0	2.0	2.0.1.3	3.3	3.4	3.5	4.1.4	4.1.4	4.1.4	4.1.4
Δ	2 869	СМЕС ОТ ТИТАНОВ ТРИХЛОРИД	8	–	III	223	5 kg	E1	P002 LP02	–	IBC08	B3
	2 870	АЛУМИНИЕВ БОРОХИДРИД	4.2	4.3	I	–	0	E0	P400	–	–	–
	2 870	АЛУМИНИЕВ БОРОХИДРИД В УСТРОЙСТВА	4.2	4.3	I	–	0	E0	P002	PP13	–	–
	2 871	АНТИМОН НА ПРАХ	6.1	–	III	–	5 kg	E1	P002 LP02	–	IBC08	B3
Δ	2 872	ДИБРОМОХЛОРОПРОПАНИ	6.1	–	II	–	100 mL	E4	P001	–	IBC02	–
Δ	2 872	ДИБРОМОХЛОРОПРОПАНИ	6.1	–	III	223	5 L	E1	P001 LP01	–	IBC03	–
	2 873	ДИБУТИЛАМИНОЕТАНОЛ	6.1	–	III	–	5 L	E1	P001 LP01	–	IBC03	–
	2 874	ФУРФУРИЛОВ АЛКОХОЛ	6.1	–	III	–	5 L	E1	P001 LP01	–	IBC03	–
	2 875	ХЕКСАХЛОРОФЕН	6.1	–	III	–	5 kg	E1	P002 LP02	–	IBC08	B3
	2 876	РЕЗОРЦИНОЛ	6.1	–	III	–	5 kg	E1	P002 LP02	–	IBC08	B3
Δ	2 878	ТИТАН, ГРАНУЛИ С ШУПЛЕСТА СТРУКТУРА или ТИТАН, ПРАХ С ШУПЛЕСТА СТРУКТУРА	4.1	–	III	223	5 kg	E1	P002 LP02	PP100 L3	IBC08	B4
Δ	2 879	СЕЛЕНОВ ОКСИХЛОРИД	8	6.1	I	–	0	E0	P001	–	–	–
Δ	2 880	КАЛЦИЕВ ХИПОХЛОРИТ, ХИДРАТИРАН или КАЛЦИЕВ ХИПОХЛОРИТ, ХИДРАТИРАНА СМЕС с не по-малко от 5,5 %, но не повече от 16% вода	5.1	– P	II	314 322	1 kg	E2	P002	PP85	–	–
Δ	2 880	КАЛЦИЕВ ХИПОХЛОРИТ, ХИДРАТИРАН или КАЛЦИЕВ ХИПОХЛОРИТ, ХИДРАТИРАНА СМЕС с не по-малко от 5,5 %, но не повече от 16% вода	5.1	– P	III	223 314	5 kg	E1	P002	PP85	–	–
	2 881	МЕТАЛЕН КАТАЛИЗАТОР, СУХ	4.2	–	I	274	0	E0	P404	PP31	–	–
Δ												

Преносими цистерни и контейнери за насипни товари			EmS	Складиране и работа	Отделяне	Свойства и наблюдения	ООН №
(12)	Инструкции за цистерни (13) 4.2.5 4.3	Разпоредби (14) 4.2.5	(15) 5.4.3.2 7.8	(16a) 7.1 7.3–7.7	(16b) 7.2–7.7	(17)	(18)
–	T1	TP33	F-A, S-B	Категория A SW2	SGG1 SGG7 SG36 SG49	Виолетово кристално твърдо вещество. Реагира във влажен въздух или вода, отделяйки топлина и водороден хлорид, дразнещ и корозивен газ под формата на бели пари. При наличие на влага - корозивна за повечето метали. Причинява изгаряния по кожата, очите и лигавиците.	2 869
–	T21	TP7 TP33	F-G, S-M	Категория D H1	SG26	Течност. Запалва се спонтанно във въздуха. Реагира с вода или пара до получаване на топлина или водород, които могат да образуват експлозивни смеси с въздуха.	2 870
–	–	–	F-G, S-M	Категория D H1	SG26	–	2 870
–	T1	TP33	F-A, S-A	Категория A	–	–	2 871
–	T7	TP2	F-A, S-A	Категория A	SGG10	Метален антимион под формата на фин сив прах. Неразтворимо във вода. Токсично при поглъщане, при контакт с кожата или при вдишване на прах.	2 872
–	T4	TP1	F-A, S-A	Категория A	SGG10	Безцветна течност с осезаем мирис. Не се смесва с вода. Токсичен при поглъщане, при контакт с кожата или при вдишване.	2 872
–	T4	TP1	F-A, S-A	Категория A	–	Вижте позицията по-горе.	–
–	T4	TP1	F-A, S-A	Категория A	SG17 SG35	Безцветна течност с осезаем мирис. Смесва се с вода. Токсичен при поглъщане, при контакт с кожата или при вдишване.	2 873
–	T1	TP33	F-A, S-A	Категория A	–	Бистра, безцветна, подвижна течност, която става кафява до тъмночервена при излагане на светлина и въздух. Смесва се с вода. Реагира бурно с оксидиращи вещества. Токсичен при поглъщане, при контакт с кожата или при вдишване.	2 874
–	T1	TP33	F-A, S-A	Категория A	–	Бял прах или кристали без мирис. Неразтворимо във вода. Токсично при поглъщане, при контакт с кожата или при вдишване на прах.	2 875
–	T1	TP33	F-G, S-G	Категория D H1	SGG7 SGG15	Бели до розови кристали. Разтворимо във вода. Токсично при поглъщане, при контакт с кожата или при вдишване на прах.	2 876
–	T10	TP2 TP13	F-A, S-B	Категория E SW2	SG17 SG25 SG26	Сребристо-сиви гранули или тъмносив аморфен прах. Може да реагира с въглероден диоксид, отделяйки кислород. Образува експлозивни смеси с оксидиращи вещества.	2 878
–	–	–	F-H, S-Q	Категория D SW1 SW11	SGG1 SG36 SG49	Безцветна жълтеникава течност. Реагира бурно с вода, отделяйки водороден хлорид, дразнещ и корозивен газ под формата на бели пари. При наличие на влага - силно корозивна за повечето метали. Токсичен при поглъщане, при контакт с кожата или при вдишване. Причинява тежки изгаряния на кожата, очите и лигавиците.	2 879
–	–	–	F-H, S-Q	Категория D SW1 SW11	SGG8 SG35 SG38 SG49 SG53 SG60	Бяло или жълтеникаво твърдо вещество (прах, гранули или таблетки) с мирис на хлор. Разтворимо във вода. Може да причини пожар при контакт с органичен материал или амониеви съединения. Веществата са предразположени към екзотермично разлагане при повишени температури. Това състояние може да доведе до пожар или експлозия. Разлагането може да бъде предизвикано от топлина или примеси (напр. прахообразни метали (желязо, манган, кобалт, магнезий) и техните съединения). Може да се нагрива бавно. Реагира с киселини, отделя хлор, дразнещ, корозивен и токсичен газ. При наличие на влага - корозивна за повечето метали. Прахът дразни лигавиците. Вижте позицията по-горе	2 880
–	T21	TP7 TP33	F-G, S-M	Категория C H1	SGG7 SGG15 SG25 SG26	Предразположена към спонтанно възпламеняване във въздуха.	2 881

Δ	ООН №	Точно име на пратката (ТИП)	Клас или подразделение	Допълнителна(и) опасност(и)	Опаковъчна група	Специални разпоредби	Разпоредби за ограничени или освободени количества		Опаковка		Международен контейнер за насипни товари	
							Ограничени количества	Освободени количества	Инструкции	Разпоредби	Инструкции	Разпоредби
(1)	(2)	3.1.2	(3)	(4)	(5)	(6)	(7a)	(7b)	(8)	(9)	(10)	(11)
			2.0	2.0	2.0.1.3	3.3	3.4	3.5	4.1.4	4.1.4	4.1.4	4.1.4
Δ	2 881	МЕТАЛЕН КАТАЛИЗАТОР, СУХ	4.2	–	II	274	0	E0	P410	PP31	IBC06	B21
Δ	2 881	МЕТАЛЕН КАТАЛИЗАТОР, СУХ	4.2	–	III	223 274	0	E1	P002 LP02	PP31 L4	IBC08	B4
	2 900	ИНФЕКЦИОЗНО ВЕЩЕСТВО, ЗАСЯГАЩО САМО ЖИВОТНИ	6.2	–	–	318 341	0	E0	P620	–	–	–
	2 901	БРОМ ХЛОРИД	2.3	5.1/8	–	–	0	E0	P200	–	–	–
	2 902	ПЕСТИЦИД, ТЕЧЕН, ТОКСИЧЕН, НЕУПОМЕНАТ ДРУГАДЕ	6.1	–	I	61 274	0	E5	P001	–	–	–
	2 902	ПЕСТИЦИД, ТЕЧЕН, ТОКСИЧЕН, НЕУПОМЕНАТ ДРУГАДЕ	6.1	–	II	61 274	100 mL	E4	P001	–	IBC02	–
	2 902	ПЕСТИЦИД, ТЕЧЕН, ТОКСИЧЕН, НЕУПОМЕНАТ ДРУГАДЕ	6.1	–	III	61 223 274	5 L	E1	P001 LP01	–	IBC03	–
	2 903	ПЕСТИЦИД, ТЕЧЕН, ТОКСИЧЕН, ЗАПАЛИМ, НЕУПОМЕНАТ ДРУГАДЕ температура на възпламеняване	6.1	3	I	61 274	0	E5	P001	–	–	–
	2 903	ПЕСТИЦИД, ТЕЧЕН, ТОКСИЧЕН, ЗАПАЛИМ, НЕУПОМЕНАТ ДРУГАДЕ температура на възпламеняване не по-малко от 23°C	6.1	3	II	61 274	100 mL	E4	P001	–	IBC02	–
	2 903	ПЕСТИЦИД, ТЕЧЕН, ТОКСИЧЕН, ЗАПАЛИМ, НЕУПОМЕНАТ ДРУГАДЕ температура на възпламеняване не по-малко от 23°C	6.1	3	III	61 223 274	5 L	E1	P001	–	IBC03	–
	2 904	ХЛОРОФЕНОЛАТИ, ТЕЧНИ или ФЕНОЛАТИ, ТЕЧНИ	8	–	III	–	5 L	E1	P001 LP01	–	IBC03	–
	2 905	ХЛОРОФЕНОЛАТИ, ТВЪРДИ или ФЕНОЛАТИ, ТВЪРДИ	8	–	III	–	5 kg	E1	P002 LP02	–	IBC08	B3
	2 907	СМЕС НА ИЗОСОРБИД ДИНИТРАТ с не по-малко от 60% лактоза, маноза, скорбяла или калциев хидрогенфосфат	4.1	–	II	127	0	E0	P406	PP26 PP80	IBC06	B12 B21
	2 908	РАДИОАКТИВЕН МАТЕРИАЛ, ОСВОБОДЕНА ОПАКОВКА – ПРАЗНА ОПАКОВКА	7	Вижте SP290	–	290 368	0	E0	Вижте 4.1.9	Вижте 4.1.9	Вижте 4.1.9	Вижте 4.1.9
	2 909	РАДИОАКТИВЕН МАТЕРИАЛ, ОСВОБОДЕНА ОПАКОВКА - ПРЕДМЕТИ, ПРОИЗВЕДЕНИ ОТ ПРИРОДЕН УРАН или ОБЕДНЕН УРАН или ПРИРОДЕН ТОРИЙ	7	Вижте SP290	–	290	0	E0	Вижте 4.1.9	Вижте 4.1.9	Вижте 4.1.9	Вижте 4.1.9
	2 910	РАДИОАКТИВЕН МАТЕРИАЛ, ОСВОБОДЕНА ОПАКОВКА - ОГРАНИЧЕНО КОЛИЧЕСТВО МАТЕРИАЛ	7	Вижте SP290	–	290 368	0	E0	Вижте 4.1.9	Вижте 4.1.9	Вижте 4.1.9	Вижте 4.1.9



Преносими цистерни и контейнери за насипни товари			EmS	Складиране и работа	Отделяне	Свойства и наблюдения	ООН №
(12)	Инструкции за цистерни (13) 4.2.5 4.3	Разпоредби (14) 4.2.5	(15) 5.4.3.2 7.8	(16a) 7.1 7.3–7.7	(16b) 7.2–7.7	(17)	(18)
–	T3	TP33	F-G, S-M	Категория C H1	SGG7 SGG15 SG25 SG26	Предразположена към спонтанно възпламеняване във въздуха.	2 881
–	T1	TP33	F-G, S-M	Категория C H1	SGG7 SGG15 SG25 SG26	Вижте позицията по-горе.	2 881
–	BK2	–	F-A, S-T	SW7	–	Вещества, които са опасни само за животните. За действия, които трябва да се предприемат в случай на повреда или изтичане от опаковка, съдържаща инфекциозни вещества, вижте 7.8.3.	2 900
–	–	–	F-C, S-W	Категория D SW2	SG6 SG19	Червеникаво-жълт незапалим, токсичен и корозивен газ. Когато се нагрява до разграждане, отделя силно токсични и корозивни пари от бром и хлор. Реагира с вода, отделяйки токсични и корозивни изпарения. Мощен оксидиращ агент, който може да причини бурни пожари със запалими материали. Много по-тежък от въздуха. Силно дразнещ за кожата, очите и лигавиците.	2 901
–	T14	TP2 TP13 TP27	F-A, S-A	Категория B SW2	–	Течни пестициди, които представляват много широк спектър от токсични опасности. Смесиността с вода зависи от състава. Токсичен при поглъщане, при контакт с кожата или при вдишване.	2 902
–	T11	TP2 TP13 TP27	F-A, S-A	Категория B SW2	–	Вижте позицията по-горе.	2 902
–	T7	TP2 TP28	F-A, S-A	Категория A SW2	–	Вижте позицията по-горе.	2 902
–	T14	TP2 TP13 TP27	F-E, S-D	Категория B SW2	–	Течни запалими пестициди с температура на възпламеняване между 23°C и 60°C с.с., което представлява много широк диапазон от токсични опасности. Те често съдържат нефтени дестилати или дестилати на каменовъглен катран или други запалими течности. Температурата на възпламеняване и смесиността с вода зависят от състава. Токсичен при поглъщане, при контакт с кожата или при вдишване.	2 903
–	T11	TP2 TP13 TP27	F-E, S-D	Категория B SW2	–	Вижте позицията по-горе.	2 903
–	T7	TP2	F-E, S-D	Категория A SW2	–	Вижте позицията по-горе.	2 903
–	–	–	F-A, S-B	Категория A	–	Широка гама от корозивни течности. Причиняват изгаряния по кожата, очите и лигавиците.	2 904
–	T1	TP33	F-A, S-B	Категория A	–	Широка гама от корозивни твърди вещества. Разтворимо във вода. Причиняват изгаряния по кожата, очите и лигавиците.	2 905
–	–	–	F-A, S-J	Категория E	SG7 SG30	Десенсибилизиран експлозив. Чистият изосорбид динитрат е експлозивен. Може да образува изключително чувствителни съединения с тежки метали или техните соли.	2 907
–	–	–	F-I, S-S	Категория A	–	Вижте 1.5.1 и 5.1.5.4.2.	2 908
–	–	–	F-I, S-S	Категория A	–	Вижте 1.5.1 и 5.1.5.4.2.	2 909
–	–	–	F-I, S-S	Категория A	–	Вижте 1.5.1 и 5.1.5.4.2.	2 910

△

OOH №	Точно име на пратката (ТИП)	Клас или подразделение	Допълнителна(и) опасност(и)	Опаковъчна група	Специални разпоредби	Разпоредби за ограничени и освободени количества		Опаковка		Международен контейнер за насипни товари	
						Ограничени количества	Освободени количества	Инструкции	Разпоредби	Инструкции	Разпоредби
(1)	(2) 3.1.2	(3) 2.0	(4) 2.0	(5) 2.0.1.3	(6) 3.3	(7a) 3.4	(7b) 3.5	(8) 4.1.4	(9) 4.1.4	(10) 4.1.4	(11) 4.1.4
2 911	РАДИОАКТИВЕН МАТЕРИАЛ, ОСВОБОДЕНА ОПАКОВКА - ИНСТРУМЕНТИ или ПРЕДМЕТИ	7	Вижте SP290	-	290	0	E0	Вижте 4.1.9	Вижте 4.1.9	Вижте 4.1.9	Вижте 4.1.9
2 912	РАДИОАКТИВЕН МАТЕРИАЛ, НИСКА СПЕЦИФИЧНА АКТИВНОСТ (LSA-III), неделящ се или делящ се - освободен	7	Вижте SP172	-	172 317 325	0	E0	Вижте 4.1.9	Вижте 4.1.9	Вижте 4.1.9	Вижте 4.1.9
2 913	РАДИОАКТИВЕН МАТЕРИАЛ, ОБЕКТИ С ПОВЪРХНОСТНО РАДИОАКТИВНО ЗАМЪРСЯВАНЕ, (SCO-I или SCO-II), неделящ се или делящ се - освободен	7	Вижте SP172	-	172 317 325	0	E0	Вижте 4.1.9	Вижте 4.1.9	Вижте 4.1.9	Вижте 4.1.9
2 915	РАДИОАКТИВЕН МАТЕРИАЛ, ОПАКОВКА ТИП А, без специална форма, неделящ се или делящ се - освободен	7	Вижте SP172	-	172 317 325	0	E0	Вижте 4.1.9	Вижте 4.1.9	Вижте 4.1.9	Вижте 4.1.9
2 916	РАДИОАКТИВЕН МАТЕРИАЛ, ОПАКОВКА ТИП-В(U), неделящ се или делящ се - освободен	7	Вижте SP172	-	172 317 325	0	E0	Вижте 4.1.9	Вижте 4.1.9	Вижте 4.1.9	Вижте 4.1.9
2 917	РАДИОАКТИВЕН МАТЕРИАЛ, ОПАКОВКА ТИП-В(M), неделящ се или делящ се - освободен	7	Вижте SP172	-	172 317 325	0	E0	Вижте 4.1.9	Вижте 4.1.9	Вижте 4.1.9	Вижте 4.1.9
2 919	РАДИОАКТИВЕН МАТЕРИАЛ, ПРЕВОЗВАН ПРИ СПЕЦИАЛНИ УСЛОВИЯ, неделящ се или делящ се - освободен	7	Вижте SP172	-	172 317 325	0	E0	Вижте 4.1.9	Вижте 4.1.9	Вижте 4.1.9	Вижте 4.1.9
2 920	КОРОЗИВНА ТЕЧНОСТ, ЗАПАЛИМА, НЕУПОМЕНАТА ДРУГАДЕ	8	3	I	274	0	E0	P001	-	-	Вижте 4.1.9
2 920	КОРОЗИВНА ТЕЧНОСТ, ЗАПАЛИМА, НЕУПОМЕНАТА ДРУГАДЕ	8	3	II	274	1 L	E2	P001	-	IBC02	Вижте 4.1.9
2 921	КОРОЗИВНО ТВЪРДО ВЕЩЕСТВО, ЗАПАЛИМО, НЕУПОМЕНАТО ДРУГАДЕ	8	4.1	I	274	0	E0	P002	-	IBC99	-
2 921	КОРОЗИВНО ТВЪРДО ВЕЩЕСТВО, ЗАПАЛИМО, НЕУПОМЕНАТО ДРУГАДЕ	8	4.1	II	274	1 kg	E2	P002	-	IBC08	-
2 922	КОРОЗИВНА ТЕЧНОСТ, ТОКСИЧНА, НЕУПОМЕНАТА ДРУГАДЕ	8	6.1	I	274	0	E0	P001	-	-	-
2 922	КОРОЗИВНА ТЕЧНОСТ, ТОКСИЧНА, НЕУПОМЕНАТА ДРУГАДЕ	8	6.1	II	274	1 L	E2	P001	-	IBC02	B4 B21
2 922	КОРОЗИВНА ТЕЧНОСТ, ТОКСИЧНА, НЕУПОМЕНАТА ДРУГАДЕ	8	6.1	III	223 274	5 L	E1	P001	-	IBC03	-
2 923	КОРОЗИВНО ТВЪРДО ВЕЩЕСТВО, ТОКСИЧНО, НЕУПОМЕНАТО ДРУГАДЕ	8	6.1	I	274	0	E0	P002	-	IBC99	-
2 923	КОРОЗИВНО ТВЪРДО ВЕЩЕСТВО, ТОКСИЧНО, НЕУПОМЕНАТО ДРУГАДЕ	8	6.1	II	274	1 kg	E2	P002	-	IBC08	-
2 923	КОРОЗИВНО ТВЪРДО ВЕЩЕСТВО, ТОКСИЧНО, НЕУПОМЕНАТО ДРУГАДЕ	8	8	I	223 274	5 kg	E1	P002	-	IBC08	-
2 924	ЗАПАЛИМА ТЕЧНОСТ, КОРОЗИВНА, НЕУПОМЕНАТА ДРУГАДЕ	3	8	II	274	0	E0	P001	-	-	B4 B21
2 924	ЗАПАЛИМА ТЕЧНОСТ, КОРОЗИВНА, НЕУПОМЕНАТА ДРУГАДЕ	3	8	III	274	1 L	E2	P001	-	IBC02	B3
2 924	ЗАПАЛИМА ТЕЧНОСТ, КОРОЗИВНА, НЕУПОМЕНАТА ДРУГАДЕ	3			223 274	5 L	E1	P001	-	IBC03	-
2 924	ЗАПАЛИМА ТЕЧНОСТ, КОРОЗИВНА, НЕУПОМЕНАТА ДРУГАДЕ	3									-

Преносими цистерни и контейнери за насипни товари			EmS	Складиране и работа	Отделяне	Свойства и наблюдения	ООН №
(12)	Инструкции за цистерни (13) 4.2.5 4.3	Разпоредби (14) 4.2.5	(15) 5.4.3.2 7.8	(16a) 7.1 7.3–7.7	(16b) 7.2–7.7	(17)	(18)
–	–	–	F-I, S-S	Категория А	–	Вижте 1.5.1 и 5.1.5.4.2.	2 911
–	T5	TP4	F-I, S-S	Категория А SW20 SW21	–	Вижте 1.5.1.	2 912
–	T5	TP4	F-I, S-S	Категория А	–	Вижте 1.5.1.	2 913
–	–	–	F-I, S-S	Категория А SW20 SW21	–	Вижте 1.5.1.	2 915
–	–	–	F-I, S-S	Категория А SW12	–	Вижте 1.5.1. За кораби, превозващи товар от отработено ядрено гориво, както е определено в Правило VII/14 на Конвенцията SOLAS от 1974 г., с измененията, вижте и Международния кодекс за безопасен превоз на опаковано отработено ядрено гориво, плутоний и високо-радиоактивни отпадъци на борда на кораби.	2 916
–	–	–	F-I, S-S	Категория А SW12	–	Вижте 1.5.1. За кораби, превозващи товар от отработено ядрено гориво, както е определено в Правило VII/14 на Конвенцията SOLAS от 1974 г., с измененията, вижте и Международния кодекс за безопасен превоз на опаковано отработено ядрено гориво, плутоний и високо-радиоактивни отпадъци на борда на кораби.	2 917
–	–	–	F-I, S-S	Категория А SW13	–	Вижте 1.5.1. За кораби, превозващи товар от отработено ядрено гориво, плутоний и високо-радиоактивни отпадъци на борда на кораби.	2 919
–	T14	TP2 TP27	F-E, S-C	Категория С SW1 SW2	–	Вижте 1.5.1. За кораби, превозващи товар от отработено ядрено гориво, както е определено в Правило VII/14 на Конвенцията SOLAS от 1974 г., с измененията, вижте и Международния кодекс за безопасен превоз на опаковано отработено ядрено гориво, плутоний и високо-радиоактивни отпадъци на борда на кораби.	2 920
–	T11	TP2 TP27	F-E, S-C	Категория С SW1 SW2	–	Вижте 1.5.1. За кораби, превозващи товар от отработено ядрено гориво, плутоний и високо-радиоактивни отпадъци на борда на кораби.	2 920
–	T6	TP33	F-A, S-G	Категория В SW1 H2	–	Причинява изгаряния по кожата, очите и лигавиците.	2 921
–	T3	TP33	F-A, S-G	Категория В SW1 H2	–	Вижте позицията по-горе.	2 921
–	T14	TP2 TP13 TP27	F-A, S-B	Категория В SW2	–	Причинява изгаряния по кожата, очите и лигавиците.	2 922
–	T7	TP2	F-A, S-B	Категория В SW2	–	Вижте позицията по-горе.	2 922
–	T7	TP1 TP28	F-A, S-B	Категория В SW2	–	Причинява изгаряния по кожата, очите и лигавиците. Токсичен при поглъщане, при контакт с кожата или при вдишване.	2 922
–	T6	TP33	F-A, S-B	Категория В SW2	–	Вижте позицията по-горе.	2 923
–	T3	TP33	F-A, S-B	Категория В SW2	–	Вижте позицията по-горе.	2 923
–	T1	TP33	F-A, S-B	Категория В SW2	–	Вижте позицията по-горе.	2 923
–	T14	TP2	F-E, S-C	Категория Е SW2	–	Причинява изгаряния по кожата, очите и лигавиците. Токсичен при поглъщане, при контакт с кожата или при вдишване.	2 924
–	T11	TP2 TP27	F-E, S-C	Категория В SW2	–	Вижте позицията по-горе.	2 924
–	T7	TP1 TP28	F-E, S-C	Категория А SW2	–	Вижте позицията по-горе.	2 924
–	–	–	–	–	–	Причинява изгаряния по кожата, очите и лигавиците. Вижте позицията по-горе.	2 924
–	–	–	–	–	–	Вижте позицията по-горе.	2 924

Δ	ООН №	Точно име на пратката (ТИП)	Клас или подразделение	Допълнителна(и) опасност(и)	Опаковъчна група	Специални разпоредби	Разпоредби за ограничени и освободени количества		Опаковка		Международен контейнер за насипни товари	
							Ограничени количества (7a) 3.4	Освободени количества (7b) 3.5	Инструкции (8) 4.1.4	Разпоредби (9) 4.1.4	Инструкции (10) 4.1.4	Разпоредби (11) 4.1.4
(1)	(2) 3.1.2	(3) 2.0	(4) 2.0	(5) 2.0.1.3	(6) 3.3			(8) 4.1.4	(9) 4.1.4	(10) 4.1.4	(11) 4.1.4	
2 925	ЗАПАЛИМО ТВЪРДО ВЕЩЕСТВО, КОРОЗИВНО, ОРГАНИЧНО, НЕУПОМЕНАТО ДРУГАДЕ	4.1	8	II	274	1 kg	E2	P002	-	IBC06	B21	
2 925	ЗАПАЛИМО ТВЪРДО ВЕЩЕСТВО, КОРОЗИВНО, ОРГАНИЧНО, НЕУПОМЕНАТО ДРУГАДЕ	4.1	8	III	223 274	5 kg	E1	P002	-	IBC06	-	
2 926	ЗАПАЛИМО ТВЪРДО ВЕЩЕСТВО, ТОКСИЧНО, ОРГАНИЧНО, НЕУПОМЕНАТО ДРУГАДЕ	4.1	6.1	III	274	1 kg	E2	P002	-	IBC06	B21	
2 926	ЗАПАЛИМО ТВЪРДО ВЕЩЕСТВО, ТОКСИЧНО, ОРГАНИЧНО, НЕУПОМЕНАТО ДРУГАДЕ	4.1	6.1	I	223 274	5 kg	E1	P002	-	IBC06	-	
2 927	ТОКСИЧНА ТЕЧНОСТ, КОРОЗИВНА, ОРГАНИЧНА, НЕУПОМЕНАТА ДРУГАДЕ	6.1	8	II	274 315	0	E5	P001	-	-	-	
2 927	ТОКСИЧНА ТЕЧНОСТ, КОРОЗИВНА, ОРГАНИЧНА, НЕУПОМЕНАТА ДРУГАДЕ	6.1	8	I	274	100 mL	E4	P001	-	IBC02	-	
2 928	ТОКСИЧНО ТВЪРДО ВЕЩЕСТВО, КОРОЗИВНО, ОРГАНИЧНО, НЕУПОМЕНАТО ДРУГАДЕ	6.1	8	II	274	0	E5	P002	-	IBC99	-	
2 928	ТОКСИЧНО ТВЪРДО ВЕЩЕСТВО, КОРОЗИВНО, ОРГАНИЧНО, НЕУПОМЕНАТО ДРУГАДЕ	6.1	8	I	274	500 g	E4	P002	-	IBC06	B21	
2 929	ТОКСИЧНА ТЕЧНОСТ, ЗАПАЛИМА, ОРГАНИЧНА, НЕУПОМЕНАТА ДРУГАДЕ	6.1	3	II	274 315	0	E5	P001	-	-	-	
2 929	ТОКСИЧНА ТЕЧНОСТ, ЗАПАЛИМА, ОРГАНИЧНА, НЕУПОМЕНАТА ДРУГАДЕ	6.1	3	I	274	100 mL	E4	P001	-	IBC02	-	
2 930	ТОКСИЧНО ТВЪРДО ВЕЩЕСТВО, ЗАПАЛИМО, ОРГАНИЧНО, НЕУПОМЕНАТО ДРУГАДЕ	6.1	4.1	II	274	0	E5	P002	-	IBC99	B4 B21	
2 930	ТОКСИЧНО ТВЪРДО ВЕЩЕСТВО, ЗАПАЛИМО, ОРГАНИЧНО, НЕУПОМЕНАТО ДРУГАДЕ	6.1	4.1	III	274	500 g	E4	P002	-	IBC08	B4 B21	
2 931	ВАНАДИЛ СУЛФАТ	6.1	-	III	-	500 g	E4	P002	-	IBC08	-	
2 933	МЕТИЛ 2-ХЛОР-ПРОПИОНАТ	3	-	III	-	5 L	E1	P001 LP01	-	IBC03	-	
2 934	ИЗОПРОПИЛ 2-ХЛОР-ПРОПИОНАТ	3	-	III	-	5 L	E1	P001 LP01	-	IBC03	-	
2 935	ЕТИЛ 2-ХЛОР-ПРОПИОНАТ	3	-	II	-	5 L	E1	P001 LP01	-	IBC03	-	
2 936	ТИОМЛЕЧНА КИСЕЛИНА	6.1	-	III	-	100 mL	E4	P001	-	IBC02	-	
2 937	алфа-МЕТИЛБЕНЗИЛОВ АЛКОХОЛ, ТЕЧЕН	6.1	-	II	-	5 L	E1	P001 LP01	-	IBC03	B21	
2 940	9-ФОСФАБИЦИКЛОНОНАНИ (ЦИКЛООКТАДИЕН-ФОСФИНИ)	4.2	-	III	-	0	E2	P410	PP31	IBC06	-	
2 941	ФЛУОРОАНИЛИНИ	6.1	-	III	-	5 L	E1	P001 LP01	-	IBC03	-	
2 942	2-ТРИФЛУОРОМЕТИЛАНИЛИН	6.1	-	III	-	5 L	E1	P001 LP01	-	IBC03	-	
2 943	ТЕТРАХИДРО-ФУРФУРИЛАМИН	3	-	-	-	5 L	E1	P001 LP01	-	IBC03	-	

Преносими цистерни и контейнери за насипни товари			EmS	Складиране и работа	Отделяне	Свойства и наблюдения	ООН №
(12)	Инструкции за цистерни	Разпоредби	(15)	(16a)	(16b)	(17)	(18)
	(13) 4.2.5 4.3	(14) 4.2.5	5.4.3.2 7.8	7.1 7.3–7.7	7.2–7.7		
–	T3	TP33	F-A, S-G	Категория D SW2	–	Причинява изгаряния по кожата, очите и лигавиците.	2 925
–	T1	TP33	F-A, S-G	Категория D SW2	–	Вижте позицията по-горе.	2 925
–	T3	TP33	F-A, S-G	Категория B SW2	–	Токсично при поглъщане, при контакт с кожата или при вдишване на прах. Трябва да се работи внимателно, за да се сведе експозицията до минимум, особено на прах.	2 926
–	T1	TP33	F-A, S-G	Категория B SW2	–	Вижте позицията по-горе.	2 926
–	T14	TP2 TP13 TP27	F-A, S-B	Категория B SW2	–	Токсичен при поглъщане, при контакт с кожата или при вдишване. Причинява изгаряния по кожата, очите и лигавиците.	2 927
–	T11	TP2 TP27	F-A, S-B	Категория B SW2	–	Вижте позицията по-горе.	2 927
–	T6	TP33	F-A, S-B	Категория B SW2	–	Токсичен при поглъщане, при контакт с кожата или при вдишване. Причинява изгаряния по кожата, очите и лигавиците.	2 928
–	T3	TP33	F-A, S-B	Категория B SW2	–	Вижте позицията по-горе.	2 928
–	T14	TP2 TP13 TP27	F-E, S-D	Категория B SW2	–	Токсичен при поглъщане, при контакт с кожата или при вдишване.	2 929
–	T11	TP2 TP13 TP27	F-E, S-D	Категория B SW2	–	Вижте позицията по-горе.	2 929
–	T6	TP33	F-A, S-G	Категория B	–	Токсичен при поглъщане, при контакт с кожата или при вдишване.	2 930
–	T3	TP33	F-A, S-G	Категория B	–	Вижте позицията по-горе.	2 930
–	T3	TP33	F-A, S-A	Категория A	–	Син кристален прах. Разтворимо във вода. Токсично при поглъщане, при контакт с кожата или при вдишване на прах.	2 931
–	T2	TP1	F-E, S-D	Категория A	–	Безцветна течност с мирис на етер. Температура на възпламеняване: 32°C с.с. Слабо разтворимо във вода. Дразни кожата, очите и лигавиците.	2 933
–	T2	TP1	F-E, S-D	Категория A	–	Безцветна течност със сладникав мирис. Температура на възпламеняване: 50°C с.с. Не се смесва с вода. Дразни кожата, очите и лигавиците.	2 934
–	T2	TP1	F-E, S-D	Категория A	–	Безцветна течност с остър мирис. Температура на възпламеняване: 38°C с.с. Не се смесва с вода. Дразни кожата, очите и лигавиците.	2 935
–	T7	TP2	F-A, S-A	Категория A	–	Маслена течност с неприятен мирис. Точка на топене: 10°C. Смесва се с вода. Токсичен при поглъщане, при контакт с кожата или при вдишване.	2 936
–	T4	TP1	F-A, S-A	Категория A	–	Безцветна течност. Леко се смесва с вода. Точка на топене: 21°C (чисто вещество).	2 937
–	T3	TP33	F-A, S-J	Категория A	–	Токсичен при поглъщане, при контакт с кожата или при вдишване.	2 940
–	T4	TP1	F-A, S-A	Категория A	–	Безцветни осъдени твърди вещества. Точка на топене: 40°C до 60°C. Реагират при контакт с материали като дървени стърготини или други материали на базата на целулоза, което води до овъгляване и образуване на токсични пари. Дразни кожата, очите и лигавиците.	2 941
–	–	–	F-A, S-A	Категория A	–	Течности. Точки на замръзване: –28°C до –2°C. Не се смесва с вода. Токсичен при поглъщане, при контакт с кожата или при вдишване.	2 942
–	T2	TP1	F-E, S-D	Категория A	–	Течност. Не се смесва с вода. Токсичен при поглъщане, при контакт с кожата или при вдишване.	2 942
–	T2	TP1	F-E, S-D	Категория A	–	Безцветна до жълтеникава течност с амонячен мирис. Температура на възпламеняване: 45°C с.с. Смесва се с вода. Вредно при вдишване. Дразни кожата, очите и лигавиците.	2 943

Δ	ООН №	Точно име на пратката (ТИП)	Клас или подразделение	Допълнител на(и) опасност(и)	Опаковъчна група	Специални разпоредби	Разпоредби за ограничени и освободени количества		Опаковка		Международен контейнер за насипни товари	
							Ограничени количества	Освободени количества	Инструкции	Разпоредби	Инструкции	Разпоредби
	(1)	(2) 3.1.2	(3) 2.0	(4) 2.0	(5) 2.0.1.3	(6) 3.3	(7a) 3.4	(7b) 3.5	(8) 4.1.4	(9) 4.1.4	(10) 4.1.4	(11) 4.1.4
	2 945	N-МЕТИЛБУТИЛАМИН	3	8	II	-	1 L	E2	P001	-	IBC02	-
	2 946	2-АМИНО-5-ДИЕТИЛАМИНО-ПЕНТАН	6.1	-	III	-	5 L	E1	P001 LP01	-	IBC03	-
	2 947	ИЗОПРОПИЛ ХЛОРОАЦЕТАТ	3	-	III	-	5 L	E1	P001 LP01	-	IBC03	-
	2 948	3-ТРИФЛУОРОМЕТИЛАНИЛИН	6.1	-	II	-	100 mL	E4	P001	-	IBC02	-
	2 949	НАТРИЕВ ХИДРОСУЛФИД, ХИДРАТИРАН с не по-малко от 25% вода от кристализация	8	-	II	-	1 kg	E2	P002	-	IBC08	B4 B21
Δ	2 950	МАГНЕЗИЕВИ ГРАНУЛИ, С ПОКРИТИЕ с размер на частиците не по-малък от 149 микрона	4.3	-	III	920	1 kg	E1	P410	PP100	IBC08	B4
Δ	2 956	5-терт-БУТИЛ-2,4,6-ТРИНИТРО-м-КСИЛЕН (МУСКУСЕН КСИЛЕН)	4.1	-	III	133	0	E0	P409	-	-	-
	2 965	БОРЕН ТРИФЛУОРИД ДИМЕТИЛОВ ЕТЕРАТ	4.3	3/8	I	-	0	E0	P401	PP31	-	-
	2 966	ТИОГЛИКОЛ СУЛФАМОВА КИСЕЛИНА	6.1	-	II	-	100 mL	E4	P001	-	IBC02	-
	2 967	МАНЕБ, СТАБИЛИЗИРАН или МАНЕБОВ ПРЕПАРАТ, СТАБИЛИЗИРАН срещу самонагриване	8	-	III	-	5 kg	E1	P002 LP02	-	IBC08	B3
Δ	2 968	РИЦИНОВО СЕМЕ или РИЦИНОВО БРАШНО или РИЦИНОВО КЮСПЕ или РИЦИНОВИ ЛЮСПИ	4.3	- P	III	223 946	1 kg	E1	P002	PP100	IBC08	B4
	2 969	РИЦИНОВИ ЛЮСПИ	9	-	II	141	5 kg	E2	P002	PP34	IBC08	B4 B21
Δ	2 977	РАДИОАКТИВЕН МАТЕРИАЛ, УРАНОВ ХЕКСАФЛУОРИД, ДЕЛЯЩ СЕ	7	6.1/8	-	-	0	E0	Вижте 4.1.9	Вижте 4.1.9	Вижте 4.1.9	Вижте 4.1.9
Δ	2 978	РАДИОАКТИВЕН МАТЕРИАЛ, УРАНОВ ХЕКСАФЛУОРИД, неделящ се или делящ се - освободен	7	6.1/8	-	317	0	E0	Вижте 4.1.9	Вижте 4.1.9	Вижте 4.1.9	Вижте 4.1.9
Δ	2 983	СМЕС ОТ ЕТИЛЕНОВ ОКСИД И ПРОПИЛЕНОВ ОКСИД с не повече от 30% етиленов оксид	3	6.1	I	-	0	E0	P001	-	-	-

Преносими цистерни и контейнери за насипни товари			EmS	Складиране и работа	Отделяне	Свойства и наблюдения	ООН №
(12)	Инструкции за цистерни (13) 4.2.5 4.3	Разпоредби (14) 4.2.5	(15) 5.4.3.2 7.8	(16a) 7.1 7.3-7.7	(16b) 7.2-7.7	(17)	(18)
-	T7	TP1	F-E, S-C	Категория B SW2	SG35	Безцветна течност. Температура на възпламеняване: 0°C с.с. Смесва се с вода. Вредно при вдишване. Причинява изгаряния на кожата и очите. Дразни лигавиците.	2 945
-	T4	TP1	F-A, S-A	Категория A	-	Течност с остра миризма. Смесва се с вода. Токсичен при поглъщане, при контакт с кожата или при вдишване.	2 946
-	T2	TP1	F-E, S-D	Категория A	-	Безцветна течност с остър мирис. Температура на възпламеняване: 56°C с.с. Слабо разтворимо във вода. Вредно при вдишване. Дразни кожата, очите и лигавиците.	2 947
-	T7	TP2	F-A, S-A	Категория A SW2	-	Безцветна до жълтеникава течност. Точка на топене: 5°C. Леко смесима с вода. Токсичен при поглъщане, при контакт с кожата или при вдишване.	2 948
-	T7	TP2	F-A, S-B	Категория A	SGG18 SG35	Безцветни игли или жълти люспи. Разтворими във вода с неприятна миризма. Точка на топене: 52°C. Реагира бурно с киселини, отделяйки водороден сулфид, токсичен и запалим газ. Причинява изгаряния по кожата, очите и лигавиците.	2 949
-	T1 BK2	TP33	F-G, S-O	Категория A H1	SGG15 SG26 SG35	Гранули с покритие с размер на частиците от 149 до 2000 микрона. При контакт с вода или киселини отделя водород, запалим газ.	2 950
-	-	-	F-B, S-G	Категория D SW1 SW2 H2 H3	SG1	Неразтворимо във вода. Може да избухне, ако има наличие на пожар при ограничени условия. Чувствително на силен детонационен удар. Вредно при поглъщане или при контакт с кожата.	2 956
-	T10	TP2 TP7 TP13	<u>F-G</u> , S-O	Категория D SW2 H1	SG5 SG8 SG13 SG25 SG26	Безцветна, запалима течност. Температура на възпламеняване: 20°C с.с., но много променлива в зависимост от съдържанието на свободен етер. Точка на замръзване: -14°C. Разгражда се при контакт с вода, образувайки диметипов етер, запалим газ. Причинява изгаряния по кожата, очите и лигавиците.	2 965
-	T7	TP2	F-A, S-A	Категория A	-	Безцветна течност с неприятен мирис. Смесва се с вода. Разгражда се при нагриване, отделяйки серен диоксид. Токсичен при поглъщане, при контакт с кожата или при вдишване.	2 966
-	T1	TP33	F-A, S-B	Категория A	SGG1 SG36 SG49	Бял кристален прах. Разтворимо във вода. Разгражда се при нагриване, отделяйки токсични изпарения. Причинява изгаряния по кожата, очите и лигавиците.	2 967
-	T1	TP33	F-G, <u>S-L</u>	Категория B H1	SG26 SG29 SG35	Жълт прах. Може да образува токсични, дразнещи или запалими изпарения във влажно състояние, при в пожар или при контакт с киселини. Необходимо е освидетелстване от товародателя, че веществото не е от клас 4.2.	2 968
-	T3 BK2	TP33	F-A, S-A	Категория E SW2	SG10 SG18 SG29	Цели семена или брашно. Брашното е остатъкът, останал след екстракцията на маслото от семената. Рициновите семена съдържат мощен алерген, който при вдишване на прах или при контакт на кожата с натрошени семена може да предизвика силно дразнене на кожата, очите и лигавиците при някои хора. Те също са токсични при поглъщане. При работа с тези продукти следва да се носи поне противопрахова маска и защитни очила. Избягвайте контакт на продукта с кожата.	2 969
-	-	-	<u>F-I</u> , <u>S-S</u>	Категория B SW2 SW12	SG17 SG76 SG78	Вижте 1.5.1.	2 977
-	-	-	<u>F-I</u> , <u>S-S</u>	Категория B SW2 SW12	SG17 SG76 SG78	Вижте 1.5.1.	2 978
-	T14	TP2 TP7 TP13	F-E, S-D	Категория E SW1 SW2	-	Безцветна, летлива течност с етеричен мирис. Температура на възпламеняване: под -18°C с.с. Граници на взривяване: 2,2% до 55%. Точка на кипене: 23°C до 28°C. Смесва се с вода. Корозивна за алуминий. Токсичен при поглъщане, при контакт с кожата или при вдишване. Дразни очите и лигавиците.	2 983

△	ООН №	Точно име на пратката (ТИП)	Клас или подразделение	Допълнителна(и) опасност(и)	Опаковъчна група	Специални разпоредби	Разпоредби за ограничени и освободени количества		Опаковка		Международен контейнер за насипни товари	
							Ограничени количества	Освободени количества	Инструкции	Разпоредби	Инструкции	Разпоредби
(1)	(2)	3.1.2	(3) 2.0	(4) 2.0	(5) 2.0.1.3	(6) 3.3	(7a) 3.4	(7b) 3.5	(8) 4.1.4	(9) 4.1.4	(10) 4.1.4	(11) 4.1.4
2 984		ВОДЕН ПЕРОКСИД, ВОДЕН РАЗТВОР с не по-малко от 8%, но по-малко от 20% водороден пероксид (стабилизиран при необходимост)	5.1	–	III	65	5 L	E1	P504	–	IBC02	B5
△ 2 985		ХЛОРОСИЛАНИ, ЗАПАЛИМИ, КОРОЗИВНИ, НЕУПОМЕНАТИ ДРУГАДЕ	3	8	II	–	0	E0	P010	–	–	–
△ 2 986		ХЛОРОСИЛАНИ, КОРОЗИВНИ, ЗАПАЛИМИ, НЕУПОМЕНАТИ ДРУГАДЕ	8	3	II	–	0	E0	P010	–	–	–
△ 2 987		ХЛОРОСИЛАНИ, КОРОЗИВНИ, НЕУПОМЕНАТИ ДРУГАДЕ	8	–	II	–	0	E0	P010	–	–	–
△ 2 988		ХЛОРОСИЛАНИ, РЕАГИРАЩИ С ВОДА, ЗАПАЛИМИ, КОРОЗИВНИ, НЕУПОМЕНАТИ ДРУГАДЕ	4.3	3/8	I	–	0	E0	P401	PP31	–	–
△ 2 989		ОЛОВЕН ФОСФИТ, ДВУОСНОВЕН	4.1	–	II	922	1 kg	E2	P002	–	IBC08	B4 B21
△ 2 989		ОЛОВЕН ФОСФИТ, ДВУОСНОВНИ	4.1	–	III	922	5 kg	E1	P002 LP02	–	IBC08	B3
2 990		СПАСИТЕЛНИ СРЕДСТВА, САМОНАДУВАЩИ СЕ	9	–	–	296	0	E0	P905	–	–	–
2 991		КАРБАМАТЕН ПЕСТИЦИД, ТЕЧЕН, ТОКСИЧЕН, ЗАПАЛИМ, температура на възпламеняване не по-ниска от 23°C	6.1	3	I	61 274	0	E5	P001	–	–	–
2 991		КАРБАМАТЕН ПЕСТИЦИД, ТЕЧЕН, ТОКСИЧЕН, ЗАПАЛИМ, температура на възпламеняване не по-ниска от 23°C	6.1	3	II	61 274	100 mL	E4	P001	–	IBC02	–
2 991		КАРБАМАТЕН ПЕСТИЦИД, ТЕЧЕН, ТОКСИЧЕН, ЗАПАЛИМ, температура на възпламеняване не по-ниска от 23°C	6.1	3	III	61 223 274	5 L	E1	P001 LP01	–	IBC03	–
2 992		КАРБАМАТЕН ПЕСТИЦИД, ТЕЧЕН, ТОКСИЧЕН	6.1	–	I	61 274	0	E5	P001	–	–	–
2 992		КАРБАМАТЕН ПЕСТИЦИД, ТЕЧЕН, ТОКСИЧЕН	6.1	–	II	61 274	100 mL	E4	P001	–	IBC02	–



Преносими цистерни и контейнери за насипни товари			EmS	Складиране и работа	Отделяне	Свойства и наблюдения	ООН №
(12)	Инструкции за цистерни (13) 4.2.5 4.3	Разпоредби (14) 4.2.5	(15) 5.4.3.2 7.8	(16a) 7.1 7.3-7.7	(16b) 7.2-7.7	(17)	(18)
-	T4	TP1 TP6 TP24	F-H, S-Q	Категория B SW1	SG16 SG59 SG72	Безцветна течност. Разгражда се бавно, отделяйки кислород; скоростта на разграждане се увеличава при контакт с метали с изключение на алуминий.	2 984
-	T14	TP2 TP7 TP13 TP27	<del>F-E</del> , S-C	Категория B SW2	SGG1 SG36 SG49	Безцветни течности с остра миризма. При пожар се отделят токсични газове. Реагират бурно с вода, отделяйки водороден хлорид, дразнещ и корозивен газ. При наличие на влага - силно корозивна за повечето метали. Причиняват изгаряния по кожата, очите и лигавиците.  Безцветни, запалими течности с остър мирис. Не се смесва с вода. Реагират бурно с вода или пара, отделяйки водороден хлорид, дразнещ и корозивен газ под формата на бели пари. При пожар отделят токсичен газ. При наличие на влага - силно корозивна за повечето метали. Причиняват изгаряния по кожата, очите и лигавиците.	2 985
-	T14	TP2 TP7 TP13 TP27	F-E, S-C	Категория C SW2	SGG1 SG36 SG49	Безцветни, запалими течности с остър мирис. Не се смесва с вода. Реагират бурно с вода или пара, отделяйки водороден хлорид, дразнещ и корозивен газ под формата на бели пари. При пожар отделят токсичен газ. При наличие на влага - силно корозивна за повечето метали. Причиняват изгаряния по кожата, очите и лигавиците.	2 986
-	T14	TP2 TP7 TP13 TP27	F-A, S-B	Категория C SW2	SGG1 SG36 SG49	Безцветни течности с остра миризма. Не се смесва с вода. Реагират бурно с вода или пара, отделяйки водороден хлорид, дразнещ и корозивен газ под формата на бели пари. При пожар се отделят токсични газове. При наличие на влага - силно корозивна за повечето метали. Причиняват изгаряния по кожата, очите и лигавиците.	2 987
-	T14	TP2 TP7 TP13	<del>F-G</del> , S-N	Категория D SW2 H1	SGG1 SG5 SG8 SG13 SG25 SG26 SG36 SG49	Безцветни, силно летливи течности, запалими и корозивни, с остра миризма. Не се смесва с вода. Реагират бурно с вода или пара и произвеждат топлина, която може да доведе до самозапалване; образуват се токсични и корозивни изпарения. Може да реагират бурно при контакт с оксидиращи вещества. Причиняват изгаряния по кожата, очите и лигавиците.	2 988
-	T3	TP33	F-A, S-G	Категория B	SGG7 SGG9 SG29	Фини бели кристали или прах. Неразтворимо във вода. Може да поддържа горенето, дори в отсъствието на въздух. Вредно при поглъщане.	2 989
-	T1	TP33	F-A, S-G	Категория B	SGG7 SGG9 SG29	Вижте позицията по-горе.	2 989
-	-	-	F-A, <del>S-V</del>	Категория A	SG18 SG71	Тези предмети могат да съдържат: .1 състени газове от клас 2.2; .2 сигнални устройства (клас 1), които могат да включват сигнални димни и светещи факли; сигналните устройства трябва да бъдат опаковани в пластмасови или фазерни вътрешни опаковки; .3 батерии с електрически заряд; .4 аптечка; или .5 запалващи се навсякъде кибритени клечки.	2 990
-	T14	TP2 TP13 TP27	F-E, S-D	Категория B SW2	-	Течни запалими пестициди с температура на възпламеняване между 23°C и 60°C с.с., което представлява много широк диапазон от токсични опасности. Те често съдържат нефтени дестилати или дестилати на каменовъглен катран или други запалими течности. Температурата на възпламеняване и смесимостта с вода зависят от състава. Токсичен при поглъщане, при контакт с кожата или при вдишване.	2 991
-	T11	TP2 TP13 TP27	F-E, S-D	Категория B SW2	-	Вижте позицията по-горе.	2 991
-	T7	TP2 TP28	F-E, S-D	Категория A SW2	-	Вижте позицията по-горе.	2 991
-	T14	TP2 TP13 TP27	F-A, S-A	Категория B SW2	-	Смесимостта с вода зависи от състава. Токсичен при поглъщане, при контакт с кожата или при вдишване.	2 992
-	T11	TP2 TP13 TP27	F-A, S-A	Категория B SW2	-	Вижте позицията по-горе.	2 992

ООН №	Точно име на пратката (ТИП)	Клас или подразделение	Допълнителна(и) опасност(и)	Опаковъчна група	Специални разпоредби	Разпоредби за ограничени и освободени количества		Опаковка		Международен контейнер за насипни товари	
						Ограничени количества (7a) 3.4	Освободени количества (7b) 3.5	Инструкции (8) 4.1.4	Разпоредби (9) 4.1.4	Инструкции (10) 4.1.4	Разпоредби (11) 4.1.4
(1)	(2) 3.1.2	(3) 2.0	(4) 2.0	(5) 2.0.1.3	(6) 3.3						
2 992	КАРБАМАТЕН ПЕСТИЦИД, ТЕЧЕН, ТОКСИЧЕН	6.1	-	III	61 223 274	5 L	E1	P001 LP01	-	IBC03	-
2 993	АРСЕНОВ ПЕСТИЦИД, ТЕЧЕН, ТОКСИЧЕН, ЗАПАЛИМ, точка на възпламеняване не по-малко от 23°C	6.1	3	I	61 274	0	E5	P001	-	-	-
2 993	АРСЕНОВ ПЕСТИЦИД, ТЕЧЕН, ТОКСИЧЕН, ЗАПАЛИМ, точка на възпламеняване не по-малко от 23°C	6.1	3	II	61 274	100 mL	E4	P001	-	IBC02	-
2 993	АРСЕНОВ ПЕСТИЦИД, ТЕЧЕН, ТОКСИЧЕН, ЗАПАЛИМ, точка на възпламеняване не по-малко от 23°C	6.1	3	III	61 223 274	5 L	E1	P001	-	IBC03	-
2 994	АРСЕНОВ ПЕСТИЦИД, ТЕЧЕН, ТОКСИЧЕН	6.1	-	I	61 274	0	E5	P001	-	-	-
2 994	АРСЕНОВ ПЕСТИЦИД, ТЕЧЕН, ТОКСИЧЕН	6.1	-	II	61 274	100 mL	E4	P001	-	IBC02	-
2 994	АРСЕНОВ ПЕСТИЦИД, ТЕЧЕН, ТОКСИЧЕН	6.1	-	III	61 223 274	5 L	E1	P001 LP01	-	IBC03	-
2 995	ОРГАНОХЛОРОЕН ПЕСТИЦИД, ТЕЧЕН, ТОКСИЧЕН, ЗАПАЛИМ, температура на възпламеняване не по-ниска от 23°C	6.1	3	I	61 274	0	E5	P001	-	-	-
2 995	ОРГАНОХЛОРОЕН ПЕСТИЦИД, ТЕЧЕН, ТОКСИЧЕН, ЗАПАЛИМ, температура на възпламеняване не по-ниска от 23°C	6.1	3	II	61 274	100 mL	E4	P001	-	IBC02	-
2 995	ОРГАНОХЛОРОЕН ПЕСТИЦИД, ТЕЧЕН, ТОКСИЧЕН, ЗАПАЛИМ, температура на възпламеняване не по-ниска от 23°C	6.1	3	III	61 223 274	5 L	E1	P001	-	IBC03	-
2 996	ОРГАНОХЛОРОЕН ПЕСТИЦИД, ТЕЧЕН, ТОКСИЧЕН	6.1	-	II	61 274	0	E5	P001	-	-	-
2 996	ОРГАНОХЛОРОЕН ПЕСТИЦИД, ТЕЧЕН, ТОКСИЧЕН	6.1	-	III	61 274	100 mL	E4	P001	-	IBC02	-
2 996	ОРГАНОХЛОРОЕН ПЕСТИЦИД, ТЕЧЕН, ТОКСИЧЕН	6.1	-	I	61 223 274	5 L	E1	P001 LP01	-	IBC03	-
2 997	ТРИАЗИНОВ ПЕСТИЦИД, ТЕЧЕН, ТОКСИЧЕН, ЗАПАЛИМ, температура на възпламеняване не по-ниска от 23°C	6.1	3	II	61 274	0	E5	P001	-	-	-
2 997	ТРИАЗИНОВ ПЕСТИЦИД, ТЕЧЕН, ТОКСИЧЕН, ЗАПАЛИМ, температура на възпламеняване не по-ниска от 23°C	6.1	3	III	61 274	100 mL	E4	P001	-	IBC02	-
2 997	ТРИАЗИНОВ ПЕСТИЦИД, ТЕЧЕН, ТОКСИЧЕН, ЗАПАЛИМ, температура на възпламеняване не по-ниска от 23°C	6.1	3	I	61 223 274	5 L	E1	P001	-	IBC03	-
2 998	ТРИАЗИНОВ ПЕСТИЦИД, ТЕЧЕН, ТОКСИЧЕН	6.1	-	II	61 274	0	E5	P001	-	-	-
2 998	ТРИАЗИНОВ ПЕСТИЦИД, ТЕЧЕН, ТОКСИЧЕН	6.1	-	III	61 274	100 mL	E4	P001	-	IBC02	-

Преносими цистерни и контейнери за насипни товари			EmS	Складиране и работа	Отделяне	Свойства и наблюдения	ООН №
(12)	Инструкции за цистерни (13) 4.2.5 4.3	Разпоредби (14) 4.2.5	(15) 5.4.3.2 7.8	(16a) 7.1 7.3–7.7	(16b) 7.2–7.7	(17)	(18)
–	T7	TP2 TP28	F-A, S-A	Категория A SW2	–	Смесимостта с вода зависи от състава. Токсичен при поглъщане, при контакт с кожата или при вдишване.	2 992
–	T14	TP2 TP13 TP27	F-E, S-D	Категория B SW2	–	Течни запалими пестициди с температура на възпламеняване между 23°C и 60°C, представляващи много широк диапазон от токсични опасности. Те често съдържат нефтени дестилати или дестилати на каменовъглен катран или други запалими течности. Температурата на възпламеняване и смесимостта с вода зависят от състава. Токсичен при поглъщане, при контакт с кожата или при вдишване.	2 993
–	T11	TP2 TP13 TP27	F-E, S-D	Категория B SW2	–	Вижте позицията по-горе.	2 993
–	T7	TP2 TP28	F-E, S-D	Категория A SW2	–	Вижте позицията по-горе.	2 993
–	T14	TP2 TP13 TP27	F-A, S-A	Категория B SW2	–	Течни пестициди, които представляват много широк спектър от токсични опасности. Смесимостта с вода зависи от състава. Токсичен при поглъщане, при контакт с кожата или при вдишване.	2 994
–	T11	TP2 TP13 TP27	F-A, S-A	Категория B SW2	–	Вижте позицията по-горе.	2 994
–	T7	TP2 TP28	F-A, S-A	Категория A SW2	–	Често съдържа нефтени дестилати или дестилати на каменовъглен катран, или други запалими течности. Температурата на възпламеняване и смесимостта с вода зависят от състава. Токсичен при поглъщане, при контакт с кожата или при вдишване.	2 994
–	T14	TP2 TP13 TP27	F-E, S-D	Категория B SW2	–	Вижте позицията по-горе.	2 995
–	T11	TP2 TP13 TP27	F-E, S-D	Категория B SW2	–	Вижте позицията по-горе.	2 995
–	T7	TP2 TP28	F-E, S-D	Категория A SW2	–	Смесимостта с вода зависи от състава. Токсичен при поглъщане, при контакт с кожата или при вдишване.	2 995
–	T14	TP2 TP13 TP27	F-A, S-A	Категория B SW2	–	Вижте позицията по-горе.	2 996
–	T11	TP2 TP13 TP27	F-A, S-A	Категория B SW2	–	Вижте позицията по-горе.	2 996
–	T7	TP2 TP28	F-A, S-A	Категория A SW2	–	Често съдържа нефтени дестилати или дестилати на каменовъглен катран, или други запалими течности. Температурата на възпламеняване и смесимостта с вода зависят от състава. Токсичен при поглъщане, при контакт с кожата или при вдишване.	2 996
–	T14	TP2 TP13 TP27	F-E, S-D	Категория B SW2	–	Вижте позицията по-горе.	2 997
–	T11	TP2 TP13 TP27	F-E, S-D	Категория B SW2	–	Вижте позицията по-горе.	2 997
–	T7	TP2 TP28	F-E, S-D	Категория A SW2	–	Вижте позицията по-горе.	2 997
–	T14	TP2 TP13 TP27	F-A, S-A	Категория B SW2	–	Вижте азбучния индекс, за да идентифицирате пестицидите, които са морски замърсители. Течни пестициди, които представляват много широк спектър от токсични опасности. Смесимостта с вода зависи от състава. Токсичен при поглъщане, при контакт с кожата или при вдишване.	2 998
–	T11	TP2 TP13 TP27	F-A, S-A	Категория B SW2	–	Вижте позицията по-горе.	2 998

ООН №	Точно име на пратката (ТИП)	Клас или подразделение	Допълнителна(и) опасност(и)	Опаковъчна група	Специални разпоредби	Разпоредби за ограничени и освободени количества		Опаковка		Междинен контейнер за насипни товари	
						Ограничени количества (7a) 3.4	Освободени количества (7b) 3.5	Инструкции (8) 4.1.4	Разпоредби (9) 4.1.4	Инструкции (10) 4.1.4	Разпоредби (11) 4.1.4
(1)	(2) 3.1.2	(3) 2.0	(4) 2.0	(5) 2.0.1.3	(6) 3.3						
2 998	ТРИАЗИНОВ ПЕСТИЦИД, ТЕЧЕН, ТОКСИЧЕН	6.1	-	III	61 223 274	5 L	E1	P001 LP01	-	IBC03	-
3 005	ТИОКАРБАМАТЕН ПЕСТИЦИД, ТЕЧЕН, ТОКСИЧЕН, ЗАПАЛИМ, температура на възпламеняване не по-ниска от 23°C	6.1	3	I	61 274	0	E5	P001	-	-	-
3 005	ТИОКАРБАМАТЕН ПЕСТИЦИД, ТЕЧЕН, ТОКСИЧЕН, ЗАПАЛИМ, температура на възпламеняване не по-ниска от 23°C	6.1	3	II	61 274	100 mL	E4	P001	-	IBC02	-
3 005	ТИОКАРБАМАТЕН ПЕСТИЦИД, ТЕЧЕН, ТОКСИЧЕН, ЗАПАЛИМ, температура на възпламеняване не по-ниска от 23°C	6.1	3	III	61 223 274	5 L	E1	P001	-	IBC03	-
		6.1	-	I	61 274	0	E5	P001	-	-	-
3 006	ТИОКАРБАМАТЕН ПЕСТИЦИД, ТЕЧЕН, ТОКСИЧЕН	6.1	-	II	61 274	100 mL	E4	P001	-	IBC02	-
3 006	ТИОКАРБАМАТЕН ПЕСТИЦИД, ТЕЧЕН, ТОКСИЧЕН			III	61 223 274	5 L	E1	P001 LP01	-	IBC03	-
3 009	ПЕСТИЦИД НА МЕДНА ОСНОВА, ТЕЧЕН, ТОКСИЧЕН, ЗАПАЛИМ, температура на възпламеняване не по-ниска от 23°C	6.1	3	I	61 274	0	E5	P001	-	-	-
3 009	ПЕСТИЦИД НА МЕДНА ОСНОВА, ТЕЧЕН, ТОКСИЧЕН, ЗАПАЛИМ, температура на възпламеняване не по-ниска от 23°C	6.1	3	II	61 274	100 mL	E4	P001	-	IBC02	-
3 009	ПЕСТИЦИД НА МЕДНА ОСНОВА, ТЕЧЕН, ТОКСИЧЕН, ЗАПАЛИМ, температура на възпламеняване не по-ниска от 23°C	6.1	3	III	61 223 274	5 L	E1	P001	-	IBC03	-
3 010	ПЕСТИЦИД НА МЕДНА ОСНОВА, ТЕЧЕН, ТОКСИЧЕН	6.1	-	I	61 274	0	E5	P001	-	-	-
3 010	ПЕСТИЦИД НА МЕДНА ОСНОВА, ТЕЧЕН, ТОКСИЧЕН			II	61 274	100 mL	E4	P001	-	IBC02	-
3 010	ПЕСТИЦИД НА МЕДНА ОСНОВА, ТЕЧЕН, ТОКСИЧЕН	6.1	-	III	61 223 274	5 L	E1	P001 LP01	-	IBC03	-
3 011	ПЕСТИЦИД НА ЖИВАЧНА ОСНОВА, ТЕЧЕН, ТОКСИЧЕН, ЗАПАЛИМ, температура на възпламеняване не по-ниска от 23°C	6.1	3 P	II	61 274	0	E5	P001	-	-	-
3 011	ПЕСТИЦИД НА ЖИВАЧНА ОСНОВА, ТЕЧЕН, ТОКСИЧЕН, ЗАПАЛИМ, температура на възпламеняване не по-ниска от 23°C			III	61 274	100 mL	E4	P001	-	IBC02	-
3 011	ПЕСТИЦИД НА ЖИВАЧНА ОСНОВА, ТЕЧЕН, ТОКСИЧЕН, ЗАПАЛИМ, температура на възпламеняване не по-ниска от 23°C	6.1	3 P	I	61 223 274	5 L	E1	P001	-	IBC03	-

Преносими цистерни и контейнери за насипни товари			EmS	Складиране и работа	Отделяне	Свойства и наблюдения	ООН №
(12)	Инструкции за цистерни (13) 4.2.5 4.3	Разпоредби (14) 4.2.5	(15) 5.4.3.2 7.8	(16a) 7.1 7.3–7.7	(16b) 7.2–7.7	(17)	(18)
–	T7	TP2 TP28	F-A, S-A	Категория A SW2	–	Вижте азбучния индекс, за да идентифицирате пестицидите, които са морски замърсители. Течни пестициди, които представляват много широк спектър от токсични опасности. Смесимостта с вода зависи от състава. Токсичен при поглъщане, при контакт с кожата или при вдишване.	2 998
–	T14	TP2 TP13	F-E, S-D	Категория B SW2	–	Течни запалими пестициди с температура на възпламеняване между 23°C и 60°C с.с., което представлява много широк диапазон от токсични опасности. Те често съдържат нефтени дестилати или дестилати на каменовъглен катран или други запалими течности. Температурата на възпламеняване и смесиестта с вода зависят от състава. Токсичен при поглъщане, при контакт с кожата или при вдишване.	3 005
–	T11	TP2 TP13 TP27	F-E, S-D	Категория B SW2	–	Вижте позицията по-горе.	3 005
–	T7	TP2 TP28	F-E, S-D	Категория A SW2	–	Вижте позицията по-горе.	3 005
–	T14	TP2 TP13	F-A, S-A	Категория B SW2	–	Течни пестициди, които представляват много широк спектър от токсични опасности. Смесиестта с вода зависи от състава. Токсичен при поглъщане, при контакт с кожата или при вдишване.	3 006
–	T11	TP2 TP13 TP27	F-A, S-A	Категория B SW2	–	Вижте позицията по-горе.	3 006
–	T7	TP2 TP28	F-A, S-A	Категория A SW2	–	Вижте позицията по-горе.	3 006
–	T14	TP2 TP13 TP27	F-E, S-D	Категория B SW2	–	Течни запалими пестициди с температура на възпламеняване между 23°C и 60°C, представляващи много широк диапазон от токсични опасности. Те често съдържат нефтени дестилати или дестилати на каменовъглен катран или други запалими течности. Температурата на възпламеняване и смесиестта с вода зависят от състава. Токсичен при поглъщане, при контакт с кожата или при вдишване.	3 009
–	T11	TP2 TP13 TP27	F-E, S-D	Категория B SW2	–	Вижте позицията по-горе.	3 009
–	T7	TP2 TP28	F-E, S-D	Категория A SW2	–	Вижте позицията по-горе.	3 009
–	T14	TP2 TP13 TP27	F-A, S-A	Категория B SW2	–	Течни пестициди, които представляват много широк спектър от токсични опасности. Смесиестта с вода зависи от състава. Токсичен при поглъщане, при контакт с кожата или при вдишване.	3 010
–	T11	TP2 TP13 TP27	F-A, S-A	Категория B SW2	–	Вижте позицията по-горе.	3 010
–	T7	TP2 TP28	F-A, S-A	Категория A SW2	–	Вижте позицията по-горе.	3 010
–	T14	TP2 TP13 TP27	F-E, S-D	Категория B SW2	SGG7 SGG11	Течни запалими пестициди с температура на възпламеняване между 23°C и 60°C, представляващи много широк диапазон от токсични опасности. Те често съдържат нефтени дестилати или дестилати на каменовъглен катран или други запалими течности. Температурата на възпламеняване и смесиестта с вода зависят от състава. Токсичен при поглъщане, при контакт с кожата или при вдишване.	3 011
–	T11	TP2 TP13 TP27	F-E, S-D	Категория B SW2	SGG7 SGG11	Вижте позицията по-горе.	3 011
–	T7	TP2 TP28	F-E, S-D	Категория A SW2	SGG7 SGG11	Вижте позицията по-горе.	3 011

Δ	ООН №	Точно име на пратката (ТИП)	Клас или подразделение	Допълнителна(и) опасност(и)	Опаковъчна група	Специални разпоредби	Разпоредби за ограничени и освободени количества		Опаковка		Международен контейнер за насипни товари	
							Ограничени количества (7a) 3.4	Освободени количества (7b) 3.5	Инструкции (8) 4.1.4	Разпоредби (9) 4.1.4	Инструкции (10) 4.1.4	Разпоредби (11) 4.1.4
	(1)	(2) 3.1.2	(3) 2.0	(4) 2.0	(5) 2.0.1.3	(6) 3.3						
Δ	3 012	ПЕСТИЦИД НА ЖИВАЧНА ОСНОВА, ТЕЧЕН, ТОКСИЧЕН	6.1	– P	I	61 274	0	E5	P001	–	–	–
Δ	3 012	ПЕСТИЦИД НА ЖИВАЧНА ОСНОВА, ТЕЧЕН, ТОКСИЧЕН	6.1	– P	II	61 274	100 mL	E4	P001	–	IBC02	–
Δ	3 012	ПЕСТИЦИД НА ЖИВАЧНА ОСНОВА, ТЕЧЕН, ТОКСИЧЕН	6.1	– P	III	61 223 274	5 L	E1	P001 LP01	–	IBC03	–
	3 013	ПЕСТИЦИД СЪС ЗАМЕНЕН НИТРОФЕНОЛ, ТЕЧЕН, ТОКСИЧЕН, ЗАПАЛИМ, температура на възпламеняване не по-ниска от 23°C	6.1	3	I	61 274	0	E5	P001	–	–	–
	3 013	ПЕСТИЦИД СЪС ЗАМЕНЕН НИТРОФЕНОЛ, ТЕЧЕН, ТОКСИЧЕН, ЗАПАЛИМ, температура на възпламеняване не по-ниска от 23°C	6.1	3	II	61 274	100 mL	E4	P001	–	IBC02	–
	3 013	ПЕСТИЦИД СЪС ЗАМЕНЕН НИТРОФЕНОЛ, ТЕЧЕН, ТОКСИЧЕН, ЗАПАЛИМ, температура на възпламеняване не по-ниска от 23°C	6.1	3	III	61 223 274	5 L	E1	P001	–	IBC03	–
	3 014	ПЕСТИЦИД СЪС ЗАМЕНЕН НИТРОФЕНОЛ, ТЕЧЕН, ТОКСИЧЕН	6.1	–	I	61 274	0	E5	P001	–	–	–
	3 014	ПЕСТИЦИД СЪС ЗАМЕНЕН НИТРОФЕНОЛ, ТЕЧЕН, ТОКСИЧЕН	6.1	–	II	61 274	100 mL	E4	P001	–	IBC02	–
	3 014	ПЕСТИЦИД СЪС ЗАМЕНЕН НИТРОФЕНОЛ, ТЕЧЕН, ТОКСИЧЕН	6.1	–	III	61 223 274	5 L	E1	P001 LP01	–	IBC03	–
	3 015	БИПИРИДИЛИЕВ ПЕСТИЦИД, ТЕЧЕН, ТОКСИЧЕН, ЗАПАЛИМ, температура на възпламеняване не по-ниска от 23°C	6.1	3	I	61 274	0	E5	P001	–	–	–
	3 015	БИПИРИДИЛИЕВ ПЕСТИЦИД, ТЕЧЕН, ТОКСИЧЕН, ЗАПАЛИМ, температура на възпламеняване не по-ниска от 23°C	6.1	3	II	61 274	100 mL	E4	P001	–	IBC02	–
	3 015	БИПИРИДИЛИЕВ ПЕСТИЦИД, ТЕЧЕН, ТОКСИЧЕН, ЗАПАЛИМ, температура на възпламеняване не по-ниска от 23°C	6.1	3	III	61 223 274	5 L	E1	P001	–	IBC03	–
	3 016	БИПИРИДИЛИЕВ ПЕСТИЦИД, ТЕЧЕН, ТОКСИЧЕН	6.1	–	I	61 274	0	E5	P001	–	–	–
	3 016	БИПИРИДИЛИЕВ ПЕСТИЦИД, ТЕЧЕН, ТОКСИЧЕН	6.1	–	II	61 274	100 mL	E4	P001	–	IBC02	–
	3 016	БИПИРИДИЛИЕВ ПЕСТИЦИД, ТЕЧЕН, ТОКСИЧЕН	6.1	–	III	61 223 274	5 L	E1	P001 LP01	–	IBC03	–
	3 017	ОРГАНОФОСФОРЕН ПЕСТИЦИД, ТЕЧЕН, ТОКСИЧЕН, ЗАПАЛИМ, температура на възпламеняване не по-малка от 23°C	6.1	3	I	61 274	0	E5	P001	–	–	–

Преносими цистерни и контейнери за насипни товари			EmS	Складиране и работа	Отделяне	Свойства и наблюдения	ООН №
(12)	Инструкции за цистерни (13) 4.2.5 4.3	Разпоредби (14) 4.2.5	(15) 5.4.3.2 7.8	(16a) 7.1 7.3-7.7	(16b) 7.2-7.7	(17)	(18)
-	T14	TP2 TP13 TP27	F-A, S-A	Категория B SW2	SGG7 SGG11	Течни пестициди, които представляват много широк спектър от токсични опасности. Смесимостта с вода зависи от състава. Токсичен при поглъщане, при контакт с кожата или при вдишване.	3 012
-	T11	TP2 TP13 TP27	F-A, S-A	Категория B SW2	SGG7 SGG11	Вижте позицията по-горе.	3 012
-	T7	TP2 TP28	F-A, S-A	Категория A SW2	SGG7 SGG11	Вижте позицията по-горе.	3 012
-	T14	TP2 TP13 TP27	F-E, S-D	Категория B SW2	-	Течни запалими пестициди с температура на възпламеняване между 23°C и 60°C, представляващи много широк диапазон от токсични опасности. Те често съдържат нефтени дестилати или дестилати на каменовъглен катран или други запалими течности. Температурата на възпламеняване и смесимостта с вода зависят от състава. Токсичен при поглъщане, при контакт с кожата или при вдишване.	3 013
-	T11	TP2 TP13 TP27	F-E, S-D	Категория B SW2	-	Вижте позицията по-горе.	3 013
-	T7	TP2 TP28	F-E, S-D	Категория A SW2	-	Вижте позицията по-горе.	3 013
-	T14	TP2 TP13 TP27	F-A, S-A	Категория B SW2	-	Течни пестициди, които представляват много широк спектър от токсични опасности. Смесимостта с вода зависи от състава. Токсичен при поглъщане, при контакт с кожата или при вдишване.	3 014
-	T11	TP2 TP13 TP27	F-A, S-A	Категория B SW2	-	Вижте позицията по-горе.	3 014
-	T7	TP2 TP28	F-A, S-A	Категория A SW2	-	Вижте позицията по-горе.	3 014
-	T14	TP2 TP13 TP27	F-E, S-D	Категория B SW2	-	Течни запалими пестициди с температура на възпламеняване между 23°C и 60°C, представляващи много широк диапазон от токсични опасности. Те често съдържат нефтени дестилати или дестилати на каменовъглен катран или други запалими течности. Температурата на възпламеняване и смесимостта с вода зависят от състава. Токсичен при поглъщане, при контакт с кожата или при вдишване.	3 015
-	T11	TP2 TP13 TP27	F-E, S-D	Категория B SW2	-	Вижте позицията по-горе.	3 015
-	T7	TP2 TP28	F-E, S-D	Категория A SW2	-	Вижте позицията по-горе.	3 015
-	T14	TP2 TP13 TP27	F-A, S-A	Категория B SW2	-	Течни пестициди, които представляват много широк спектър от токсични опасности. Смесимостта с вода зависи от състава. Токсичен при поглъщане, при контакт с кожата или при вдишване.	3 016
-	T11	TP2 TP13 TP27	F-A, S-A	Категория B SW2	-	Вижте позицията по-горе.	3 016
-	T7	TP2 TP28	F-A, S-A	Категория A SW2	-	Вижте позицията по-горе.	3 016
-	T14	TP2 TP13 TP27	F-E, S-D	Категория B SW2	-	Течни запалими пестициди с температура на възпламеняване между 23°C и 60°C, представляващи много широк диапазон от токсични опасности. Те често съдържат нефтени дестилати или дестилати на каменовъглен катран или други запалими течности. Температурата на възпламеняване и смесимостта с вода зависят от състава. Токсичен при поглъщане, при контакт с кожата или при вдишване.	3 017

Δ	ООН №	Точно име на пратката (ТИП)	Клас или подразделение	Допълнителна(и) опасност(и)	Опаковъчна група	Специални разпоредби	Разпоредби за ограничени и освободени количества		Опаковка		Международен контейнер за насипни товари	
							Ограничени количества	Освободени количества	Инструкции	Разпоредби	Инструкции	Разпоредби
(1)	(2)	3.1.2	(3)	(4)	(5)	(6)	(7a)	(7b)	(8)	(9)	(10)	(11)
			2.0	2.0	2.0.1.3	3.3	3.4	3.5	4.1.4	4.1.4	4.1.4	4.1.4
3 017		ОРГАНОФОСФОРЕН ПЕСТИЦИД, ТЕЧЕН, ТОКСИЧЕН, ЗАПАЛИМ, температура на възпламеняване не по-малка от 23°C	6.1	3	II	61 274	100 mL	E4	P001	-	IBC02	-
3 017		ОРГАНОФОСФОРЕН ПЕСТИЦИД, ТЕЧЕН, ТОКСИЧЕН, ЗАПАЛИМ, температура на възпламеняване не по-малка от 23°C	6.1	3	III	61 223 274	5 L	E1	P001	-	IBC03	-
3 018		ОРГАНОФОСФОРЕН ПЕСТИЦИД, ТЕЧЕН, ТОКСИЧЕН	6.1	-	I	61 274	0	E5	P001	-	-	-
3 018		ОРГАНОФОСФОРЕН ПЕСТИЦИД, ТЕЧЕН, ТОКСИЧЕН	6.1	-	II	61 274	100 mL	E4	P001	-	IBC02	-
3 018		ОРГАНОФОСФОРЕН ПЕСТИЦИД, ТЕЧЕН, ТОКСИЧЕН	6.1	-	III	61 223 274	5 L	E1	P001 LP01	-	IBC03	-
3 019		ОРГАНОКАЛАЕН ПЕСТИЦИД, ТЕЧЕН, ТОКСИЧЕН, ЗАПАЛИМ, точка на възпламеняване не по-малко от 23°C	6.1	3 P	I	61 274	0	E5	P001	-	-	-
3 019		ОРГАНОКАЛАЕН ПЕСТИЦИД, ТЕЧЕН, ТОКСИЧЕН, ЗАПАЛИМ, точка на възпламеняване не по-малко от 23°C	6.1	3 P	II	61 274	100 mL	E4	P001	-	IBC02	-
3 019		ОРГАНОКАЛАЕН ПЕСТИЦИД, ТЕЧЕН, ТОКСИЧЕН, ЗАПАЛИМ, точка на възпламеняване не по-малко от 23°C	6.1	3 P	III	61 223 274	5 L	E1	P001	-	IBC03	-
3 020		ОРГАНОКАЛАЕН ПЕСТИЦИД, ТЕЧЕН, ТОКСИЧЕН	6.1	- P	I	61 274	0	E5	P001	-	-	-
3 020		ОРГАНОКАЛАЕН ПЕСТИЦИД, ТЕЧЕН, ТОКСИЧЕН	6.1	- P	II	61 274	100 mL	E4	P001	-	IBC02	-
3 020		ОРГАНОКАЛАЕН ПЕСТИЦИД, ТЕЧЕН, ТОКСИЧЕН	6.1	- P	III	61 223 274	5 L	E1	P001 LP01	-	IBC03	-
3 021		ПЕСТИЦИД, ТЕЧЕН, ЗАПАЛИМ, ТОКСИЧЕН, НЕУПОМЕНАТ ДРУГАДЕ температура на възпламеняване по-ниска от 23°C	3	6.1	I	61 274	0	E0	P001	-	-	-
3 021		ПЕСТИЦИД, ТЕЧЕН, ЗАПАЛИМ, ТОКСИЧЕН, НЕУПОМЕНАТ ДРУГАДЕ температура на възпламеняване по-ниска от 23°C	3	6.1	II	61 274	1 L	E2	P001	-	IBC02	-
3 022		1,2-БУТИЛЕН ОКСИД, СТАБИЛИЗИРАН	3	-	II	386	1 L	E2	P001	-	IBC02	-
3 023		2-МЕТИЛ-2-ХЕПТАНЕТИОЛ	6.1	3	I	354	0	E0	P602	-	-	-
3 024		ПЕСТИЦИД, ПРОИЗВОДЕН НА КУМАРИНА, ТЕЧЕН, ЗАПАЛИМ, ТОКСИЧЕН, с температура на възпламеняване по-ниска от 23°C	3	6.1	I	61 274	0	E0	P001	-	-	-



Преносими цистерни и контейнери за насипни товари			EmS	Складиране и работа	Отделяне	Свойства и наблюдения	ООН №
(12)	Инструкции за цистерни (13) 4.2.5 4.3	Разпоредби (14) 4.2.5	(15) 5.4.3.2 7.8	(16a) 7.1 7.3–7.7	(16b) 7.2–7.7	(17)	(18)
–	T11	TP2 TP13 TP27	F-E, S-D	Категория B SW2	–	Течни запалими пестициди с температура на възпламеняване между 23°C и 60°C, представляващи много широк диапазон от токсични опасности. Те често съдържат нефтени дестилати или дестилати на каменовъглен катран или други запалими течности. Температурата на възпламеняване и смесимостта с вода зависят от състава. Токсичен при поглъщане, при контакт с кожата или при вдишване.	3 017
–	T7	TP2 TP28	F-E, S-D	Категория A SW2	–	Вижте позицията по-горе.	3 017
–	T14	TP2 TP13 TP27	F-A, S-A	Категория B SW2	–	Течни пестициди, които представляват много широк спектър от токсични опасности. Смесимостта с вода зависи от състава. Токсичен при поглъщане, при контакт с кожата или при вдишване.	3 018
–	T11	TP2 TP13 TP27	F-A, S-A	Категория B SW2	–	Вижте позицията по-горе.	3 018
–	T7	TP2 TP28	F-A, S-A	Категория A SW2	–	Вижте позицията по-горе.	3 018
–	T14	TP2 TP13 TP27	F-E, S-D	Категория B SW2	–	Течни запалими пестициди с температура на възпламеняване между 23°C и 60°C, представляващи много широк диапазон от токсични опасности. Те често съдържат нефтени дестилати или дестилати на каменовъглен катран или други запалими течности. Температурата на възпламеняване и смесимостта с вода зависят от състава. Токсичен при поглъщане, при контакт с кожата или при вдишване.	3 019
–	T11	TP2 TP13 TP27	F-E, S-D	Категория B SW2	–	Вижте позицията по-горе.	3 019
–	T7	TP2 TP28	F-E, S-D	Категория A SW2	–	Вижте позицията по-горе.	3 019
–	T14	TP2 TP13 TP27	F-A, S-A	Категория B SW2	–	Течни пестициди, които представляват много широк спектър от токсични опасности. Смесимостта с вода зависи от състава. Токсичен при поглъщане, при контакт с кожата или при вдишване.	3 020
–	T11	TP2 TP13 TP27	F-A, S-A	Категория B SW2	–	Вижте позицията по-горе.	3 020
–	T7	TP2 TP28	F-A, S-A	Категория A SW2	–	Вижте позицията по-горе.	3 020
–	T14	TP2 TP13 TP27	F-E, S-D	Категория B SW2	–	Пестициди, често съдържащи нефтени дестилати или дестилати на каменовъглен катран, или други запалими течности. Смесимостта с вода зависи от състава. Токсичен при поглъщане, при контакт с кожата или при вдишване.	3 021
–	T11	TP2 TP13 TP27	F-E, S-D	Категория B SW2	–	Вижте позицията по-горе.	3 021
–	T4	TP1	F-E, S-D	Категория C SW1	SG20 SG21	Безцветна течност. Температура на възпламеняване: -15°C с.с. Граници на взривяване: 1,5% до 18,3%. Реагира бурно с киселини, основи и окислителни. Смесва се с вода. Вреден при поглъщане или вдишване. Дразни кожата, очите и лигавиците.	3 022
–	T20	TP2 TP13 TP35	F-E, S-D	Категория D SW2	SG57	Безцветна запалима течност с неприятен мирис. Температура на възпламеняване: 31°C с.с. Смесва се с вода. Силно токсична при поглъщане, при контакт с кожата или при вдишване.	3 023
–	T14	TP2 TP13 TP27	F-E, S-D	Категория B SW2	–	Пестициди, често съдържащи нефтени дестилати или дестилати на каменовъглен катран, или други запалими течности. Смесимостта с вода зависи от състава. Токсичен при поглъщане, при контакт с кожата или при вдишване.	3 024

Δ	ООН №	Точно име на пратката (ТИП)	Клас или подразделение	Допълнителна(и) опасност(и)	Опаковъчна група	Специални разпоредби	Разпоредби за ограничени и освободени количества		Опаковка		Международен контейнер за насипни товари	
							Ограничени количества (7a) 3.4	Освободени количества (7b) 3.5	Инструкции (8) 4.1.4	Разпоредби (9) 4.1.4	Инструкции (10) 4.1.4	Разпоредби (11) 4.1.4
(1)	(2)	3.1.2	(3) 2.0	(4) 2.0	(5) 2.0.1.3	(6) 3.3						
3 024	ПЕСТИЦИД, ПРОИЗВОДЕН НА КУМАРИНА, ТЕЧЕН, ЗАПАЛИМ, ТОКСИЧЕН, температура на възпламеняване по-ниска от 23°C	3	6.1	II	61 274	1 L	E2	P001	-	IBC02	-	
3 025	ПЕСТИЦИД, ПРОИЗВОДЕН НА КУМАРИНА, ТЕЧЕН, ТОКСИЧЕН, ЗАПАЛИМ, точка на възпламеняване не по-малко от 23°C	6.1	3	I	61 274	0	E5	P001	-	-	-	
3 025	ПЕСТИЦИД, ПРОИЗВОДЕН НА КУМАРИНА, ТЕЧЕН, ТОКСИЧЕН, ЗАПАЛИМ, точка на възпламеняване не по-малко от 23°C	6.1	3	II	61 274	100 mL	E4	P001	-	IBC02	-	
3 025	ПЕСТИЦИД, ПРОИЗВОДЕН НА КУМАРИНА, ТЕЧЕН, ТОКСИЧЕН, ЗАПАЛИМ, точка на възпламеняване не по-малко от 23°C	6.1	3	III	61 223 274	5 L	E1	P001	-	IBC03	-	
3 026	ПЕСТИЦИД, ПРОИЗВОДЕН НА КУМАРИНА, ТЕЧЕН, ТОКСИЧЕН	6.1	-	I	61 274	0	E5	P001	-	-	-	
3 026	ПЕСТИЦИД, ПРОИЗВОДЕН НА КУМАРИНА, ТЕЧЕН, ТОКСИЧЕН	6.1	-	II	61 274	100 mL	E4	P001	-	IBC02	-	
3 026	ПЕСТИЦИД, ПРОИЗВОДЕН НА КУМАРИНА, ТЕЧЕН, ТОКСИЧЕН	6.1	-	III	61 223 274	5 L	E1	P001 LP01	-	IBC03	-	
3 027	ПЕСТИЦИД, ПРОИЗВОДЕН НА КУМАРИНА, ТВЪРД, ТОКСИЧЕН	6.1	-	I	61 274	0	E5	P002	-	IBC07	B1	
3 027	ПЕСТИЦИД, ПРОИЗВОДЕН НА КУМАРИНА, ТВЪРД, ТОКСИЧЕН	6.1	-	II	61 274	500 g	E4	P002	-	IBC08	B4 B21	
3 027	ПЕСТИЦИД, ПРОИЗВОДЕН НА КУМАРИНА, ТВЪРД, ТОКСИЧЕН	6.1	-	III	61 223 274	5 kg	E1	P002 LP02	-	IBC08	B3	
Δ 3 028	БАТЕРИИ, СУХИ, СЪДЪРЖАЩИ КАЛИЕВ ХИДРОКСИД, ТВЪРДИ електрически заряд	8	-	III	295 304	5 kg	E0	P801	-	-	-	
3 048	АЛУМИНИЕВ ФОСФИД ПЕСТИЦИД	6.1	-	I	153 930	0	E0	P002	PP31	IBC07	B1	
3 054	ЦИКЛОХЕКСИЛ МЕРКАПТАН	3	-	III	-	5 L	E1	P001 LP01	-	IBC03	-	
Δ 3 055	2-(2-АМИНОЕТОКСИ)ЕТАНОЛ	8	-	III	-	5 L	E1	P001 LP01	-	IBC03	-	
3 056	n-ХЕПТАЛДЕХИД	3	-	-	-	5 L	E1	P001 LP01	-	IBC03	-	
3 057	ТРИФЛУОРОАЦЕТИЛ ХЛОРИД	2.3	8	-	-	0	E0	P200	-	-	-	

Преносими цистерни и контейнери за насипни товари			EmS	Складиране и работа	Отделяне	Свойства и наблюдения	ООН №
(12)	Инструкции за цистерни (13) 4.2.5 4.3	Разпоредби (14) 4.2.5	(15) 5.4.3.2 7.8	(16a) 7.1 7.3–7.7	(16b) 7.2–7.7	(17)	(18)
–	T11	TP2 TP13 TP27	F-E, S-D	Категория B SW2	–	Пестициди, често съдържащи нефтени дестилати или дестилати на каменовъглен катран, или други запалими течности. Смесиността с вода зависи от състава. Токсичен при поглъщане, при контакт с кожата или при вдишване.	3 024
–	T14	TP2 TP13 TP27	F-E, S-D	Категория B SW2	–	Течни запалими пестициди с температура на възпламеняване между 23°C и 60°C, представляващи много широк диапазон от токсични опасности. Те често съдържат нефтени дестилати или дестилати на каменовъглен катран или други запалими течности. Температурата на възпламеняване и смесиността с вода зависят от състава. Токсичен при поглъщане, при контакт с кожата или при вдишване.	3 025
–	T11	TP2 TP13 TP27	F-E, S-D	Категория B SW2	–	Вижте позицията по-горе.	3 025
–	T7	TP1 TP28	F-E, S-D	Категория A SW2	–	Вижте позицията по-горе.	3 025
–	T14	TP2 TP13 TP27	F-A, S-A	Категория B SW2	–	Течни пестициди, които представляват много широк спектър от токсични опасности. Смесиността с вода зависи от състава. Токсичен при поглъщане, при контакт с кожата или при вдишване.	3 026
–	T11	TP2 TP27	F-A, S-A	Категория B SW2	–	Вижте позицията по-горе.	3 026
–	T7	TP1 TP28	F-A, S-A	Категория A SW2	–	Вижте позицията по-горе.	3 026
–	T6	TP33 TP33	F-A, S-A	Категория A SW2	–	Твърдите пестициди представляват много широк спектър от токсични опасности. Токсичен при поглъщане, при контакт с кожата или при вдишване.	3 027
–	T3	TP33	F-A, S-A	Категория A SW2	–	Вижте позицията по-горе.	3 027
–	T1	TP33	F-A, S-A	Категория A SW2	–	Вижте позицията по-горе.	3 027
–	–	–	F-A, S-B	Категория A	SGG18 SG35	Серия метални пластини, потопени в сух калиев хидроксид в затворен контейнер. При електрически заряд могат да предизвикат пожар чрез късо съединение на клемите. Не е необходимо батериите да бъдат отделно маркирани и етикетирани, ако върху палета са нанесени подходящите маркировки и етикет. Използваните батерии, които се транспортират за обезвреждане или възстановяване, трябва да бъдат внимателно проверени преди изпращане, за да се гарантира целостта на всяка батерия и нейната годност за транспортиране. Реагират бурно с киселини.	3 028
–	T6	TP33	F-A, S-A	Категория E SW2 SW5	–	Восьчenni пелети, адекватно стабилизирани прах, таблетки или кристали. Силно токсична при поглъщане, при контакт с кожата или при вдишване.	3 048
–	T2	TP1	F-E, S-D	Категория A SW2	SG50 SG57	Безцветна течност с мирис на чесън. Температура на възпламеняване: 49°C с.с. Не се смесва с вода. Вредно при вдишване. Дразни кожата, очите и лигавиците.	3 054
–	T4	TP1	F-A, S-B	Категория A	SG35	Безцветна, леко вискозна течност с лек мирис. Смесва се с вода. Вреден при поглъщане или вдишване. Корозивна за кожата, очите и лигавиците.	3 055
–	T2	TP1	F-E, S-D	Категория A	–	Безцветна или бледожълта, маслена течност с остър мирис. Температура на възпламеняване: 35°C до 45°C с.с. Граници на взривяване: 1,1% до 5,2%. Слабо разтворима във вода. Дразни кожата, очите и лигавиците.	3 056
–	T50	TP21	F-C, S-U	Категория D SW2	–	Втечен, незапалим, токсичен и корозивен газ. Реагира с вода. Корозивен за стъкло и за повечето метали, включително стомана. По-тежък от въздуха (1,4 при 20°C). Силно дразнещ за кожата, очите и лигавиците.	3 057

OOH №	Точно име на пратката (ТИП)	Клас или подразделение	Допълнителна(и) опасност(и)	Опаковъчна група	Специални разпоредби	Разпоредби за ограничени и освободени количества		Опаковка		Международен контейнер за насипни товари	
						Ограничени количества (7a) 3.4	Освободени количества (7b) 3.5	Инструкции (8) 4.1.4	Разпоредби (9) 4.1.4	Инструкции (10) 4.1.4	Разпоредби (11) 4.1.4
(1)	(2) 3.1.2	(3) 2.0	(4) 2.0	(5) 2.0.1.3	(6) 3.3						
3 064	РАЗТВОР НА НИТРОГЛИЦЕРИН В АЛКОХОЛ с повече от 1 %, но не повече от 5% нитроглицерин	3	–	II	359	0	E0	P300	–	–	–
3 065	АЛКОХОЛНИ НАПИТКИ с повече от 70% алкохол, обем	3	–	II	–	5 L	E2	P001	PP2	IBC02	–
3 065	АЛКОХОЛНИ НАПИТКИ, с повече от 24 %, но не повече от 70% алкохол, обем	3	–	III	144 145 247	5 L	E1	P001	PP2	IBC03	–
3 066	БОЯ (включително боя, лак, емайл, оцветител, шеллак, полирен лак, течен пълнител и основа за течен лак) или МАТЕРИАЛ, СВЪРЗАН С БОЯ (включително съединение за разреждане или редуциране на боя)	8	–	II	163 367	1 L	E2	P001	–	IBC02	–
3 066	БОЯ (включително боя, лак, емайл, оцветител, шеллак, полирен лак, течен пълнител и основа за течен лак) или МАТЕРИАЛ, СВЪРЗАН С БОЯ (включително съединение за разреждане или редуциране на боя)	8	–	III	163 223 367	5 L	E1	P001	–	IBC03	–
3 070	СМЕС ОТ ЕТИЛЕНОВ ОКСИД ДИХЛОДИФЛУОР-МЕТАН с не повече от 12,5% етиленов оксид	2.2	–	–	–	120 mL	E1	P200	–	–	–
3 071	МЕРКАПТАНИ, ТЕЧНИ, ТОКСИЧНИ, ЗАПАЛИМИ, НЕУПОМЕНАТИ ДРУГАДЕ или СМЕС ОТ МЕРКАПТАНИ, ТЕЧНА, ТОКСИЧНА, ЗАПАЛИМА, НЕУПОМЕНАТА ДРУГАДЕ	6.1	3	II	274	100 mL	E4	P001	–	IBC02	–
3 072	СПАСИТЕЛНИ СРЕДСТВА, НЕСАМОНАДУВАЩИ СЕ, съдържащи опасни товари като оборудване	9	–	–	296	0	E0	P905	–	–	–
3 073	ВИНИЛПИРИДИНИ, СТАБИЛИЗИРАНИ	6.1	3/8	II	386	100 mL	E4	P001	–	IBC01	–

Преносими цистерни и контейнери за насипни товари			EmS	Складиране и работа	Отделяне	Свойства и наблюдения	ООН №
(12)	Инструкции за цистерни (13) 4.2.5 4.3	Разпоредби (14) 4.2.5	(15) 5.4.3.2 7.8	(16a) 7.1 7.3–7.7	(16b) 7.2–7.7	(17)	(18)
			–	–	–	F-E, S-D	Категория E
–	T4	TP1	F-E, S-D	Категория A	–	Водни разтвори на етанол, произведени и доставяни като алкохолни напитки. Смесва се с вода. Температура на възпламеняване: –13°C с.с. или по-голяма.	3 065
–	T2	TP1	F-E, S-D	Категория A	–	Алкохолните напитки, съдържащи повече от 24%, но не повече от 70% алкохол, когато се превозват като част от производствения процес, могат да се транспортират в дървени бурета с вместимост от повече от 250 L и не повече от 500 L, отговарящи на общите изисквания на 4.1.1, според случая, при следните условия: .1 дървените бурета трябва да бъдат проверени и затегнати преди пълненето; .2 следва да се остави достатъчно незапълнен обем (не по-малко от 3%), за да се предвиди разширяването на течността; .3 дървените бурета се транспортират с чепове, сочещи нагоре; .4 дървените бурета следва да се транспортират в контейнери, отговарящи на изискванията на Международната конвенция за безопасните контейнери (CSC), с измененията. Всяко дървено буре трябва да бъде закрепено в специално изработени опори и да бъде заклинено с подходящи средства, за да се предотврати изместването му по време на транспортирането; и .5 когато се превозват на борда на кораби, контейнерите се складира в открити или в затворени товарни помещения, отговарящи на изисквания за запалими течности клас 3 с температура на възпламеняване 23°C с.с. или по-малко в правило II-2/19 на SOLAS, 74, с измененията.	3 065
–	T7	TP2 TP28	F-A, S-B	Категория B SW2	–	Корозивно съдържание. Причинява изгаряния по кожата, очите и лигавиците.  Вижте позицията по-горе.	3 066
–	T4	TP1 TP29	F-A, S-B	Категория A SW2	–		3 066
–	T50	–	F-C, S-V	Категория A	–	Втечен, незапалим газ. Много по-тежък от въздуха.	3 070
–	T11	TP2 TP13 TP27	F-E, S-D	Категория C SW2	SG57	Безцветни до жълти запалими течности с мирис на чесън. Не се смесва с вода. Токсичен при поглъщане, при контакт с кожата или при вдишване. Тези предмети могат да съдържат: .1 състени газове от клас 2.2; .2 сигнални устройства (клас 1), които могат да включват сигнални димни и светещи факли; сигналните устройства трябва да бъдат опаковани в пластмасови или фазерни вътрешни опаковки; .3 батерии с електрически заряд; .4 аптечка; или .5 запалващи се навсякъде кибритени клечки.	3 071
–	–	–	F-A, <u>S-V</u>	Категория A	SG18 SG71	Безцветни до сламено оцветени запалими течности. Температура на възпламеняване: 42°C до 51°C с.с. Токсични при поглъщане, при контакт с кожата или при вдишване. Причиняват изгаряния по кожата, очите и лигавиците. Реагират бурно с киселини.	3 072
–	T7	TP2 TP13	F-E, S-C	Категория C SW1 SW2	SG5 SG8 SGG18 SG35	Безцветни до сламено оцветени запалими течности. Температура на възпламеняване: 42°C до 51°C с.с. Токсични при поглъщане, при контакт с кожата или при вдишване. Причиняват изгаряния по кожата, очите и лигавиците. Реагират бурно с киселини.	3 073

OOH №	Точно име на пратката (ТИП)	Клас или подразделение	Допълнителна(и) опасност(и)	Опаковъчна група	Специални разпоредби	Разпоредби за ограничени и освободени количества		Опаковка		Международен контейнер за насипни товари	
						Ограничени количества	Освободени количества	Инструкции	Разпоредби	Инструкции	Разпоредби
(1)	(2) 3.1.2	(3) 2.0	(4) 2.0	(5) 2.0.1.3	(6) 3.3	(7a) 3.4	(7b) 3.5	(8) 4.1.4	(9) 4.1.4	(10) 4.1.4	(11) 4.1.4
3 077	ОПАСНО ЗА ОКОЛНАТА СРЕДА ВЕЩЕСТВО, ТВЪРДО, НЕУПОМЕНАТО ДРУГАДЕ	9	–	III	274 335 966 967 969	5 kg	E1	P002 LP02	PP12	IBC08	B3
3 078	ЦЕРИЙ стружки или зърнест прах	4.3	–	II	–	500 g	E2	P410	PP31 PP40	IBC07	B4 B21
3 079	МЕТАКРИЛОНИТРИЛ, СТАБИЛИЗИРАН	6.1	3	I	354 386	0	E0	P602	–	–	–
3 080	ИЗОЦИАНАТИ, ТОКСИЧНИ, ЗАПАЛИМИ, НЕУПОМЕНАТИ ДРУГАДЕ или РАЗТВОР НА ИЗОЦИАНАТ, ТОКСИЧЕН, ЗАПАЛИМ, НЕУПОМЕНАТ ДРУГАДЕ	6.1	3	II	274	100 mL	E4	P001	–	IBC02	–
3 082	ОПАСНО ЗА ОКОЛНАТА СРЕДА ВЕЩЕСТВО, ТЕЧНО, НЕУПОМЕНАТО ДРУГАДЕ	9	–	III	274 335 969	5 L	E1	P001 LP01	PP1	IBC03	–
3 083	ПЕРХЛОРИЛ ФЛУОРИД	2.3	5.1	–	–	0	E0	P200	–	–	–
3 084	КОРОЗИВНО ТВЪРДО ВЕЩЕСТВО, ОКСИДИРАЩО, НЕУПОМЕНАТО ДРУГАДЕ	8	5.1	I	274	0	E0	P002	–	–	–
3 084	КОРОЗИВНО ТВЪРДО ВЕЩЕСТВО, ОКСИДИРАЩО, НЕУПОМЕНАТО ДРУГАДЕ	8	5.1	II	274	1 kg	E2	P002	–	IBC06	B21
3 085	ОКСИДИРАЩО ТВЪРДО ВЕЩЕСТВО, КОРОЗИВНО, НЕУПОМЕНАТО ДРУГАДЕ	5.1	8	I	274	0	E0	P503	–	–	–
3 085	ОКСИДИРАЩО ТВЪРДО ВЕЩЕСТВО, КОРОЗИВНО, НЕУПОМЕНАТО ДРУГАДЕ	5.1	8	II	274	1 kg	E2	P002	–	IBC06	B21
3 085	ОКСИДИРАЩО ТВЪРДО ВЕЩЕСТВО, КОРОЗИВНО, НЕУПОМЕНАТО ДРУГАДЕ	5.1	8	III	223 274	5 kg	E1	P002	–	IBC08	B3
3 086	ТОКСИЧНО ТВЪРДО ВЕЩЕСТВО, ОКСИДИРАЩО, НЕУПОМЕНАТО ДРУГАДЕ	6.1	5.1	I	274	0	E5	P002	–	–	–
3 086	ТОКСИЧНО ТВЪРДО ВЕЩЕСТВО, ОКСИДИРАЩО, НЕУПОМЕНАТО ДРУГАДЕ	6.1	5.1	II	274	500 g	E4	P002	–	IBC06	B21
3 087	ОКСИДИРАЩО ТВЪРДО ВЕЩЕСТВО, ТОКСИЧНО, НЕУПОМЕНАТО ДРУГАДЕ	5.1	6.1	I	274 900	0	E0	P503	–	–	–
3 087	ОКСИДИРАЩО ТВЪРДО ВЕЩЕСТВО, ТОКСИЧНО, НЕУПОМЕНАТО ДРУГАДЕ	5.1	6.1	II	274 900	1 kg	E2	P002	–	IBC06	B21
3 087	ОКСИДИРАЩО ТВЪРДО ВЕЩЕСТВО, ТОКСИЧНО, НЕУПОМЕНАТО ДРУГАДЕ	5.1	6.1	III	223 274 900	5 kg	E1	P002	–	IBC08	B3
3 088	САМОНАГРЯВАЩО СЕ ТВЪРДО ВЕЩЕСТВО, ОРГАНИЧНО, НЕУПОМЕНАТО ДРУГАДЕ	4.2	–	II	274	0	E2	P410	PP31	IBC06	B21
3 088	САМОНАГРЯВАЩО СЕ ТВЪРДО ВЕЩЕСТВО, ОРГАНИЧНО, НЕУПОМЕНАТО ДРУГАДЕ	4.2	–	III	223 274	0	E1	P002 LP02	PP31	IBC08	B3

Преносими цистерни и контейнери за насипни товари			EmS	Складиране и работа	Отделяне	Свойства и наблюдения	ООН №
(12)	Инструкции за цистерни (13) 4.2.5 4.3	Разпоредби (14) 4.2.5	(15) 5.4.3.2 7.8	(16a) 7.1 7.3–7.7	(16b) 7.2–7.7	(17)	(18)
-	T1 BK1 BK2 BK3	TP33	F-A, S-F	Категория A SW23	-	-	3 077
-	T3	TP33	F-G, S-O	Категория E H1	SGG15 SG26 SG35	Сив, дуктилен метал или прах. Разгражда се във вода и реагира бурно с киселини, отделяйки водород, който може да се възпламени от топлината на реакцията.	3 078
-	T20	TP2 TP13 TP37	F-E, S-D	Категория D SW1 SW2	-	Безцветна подвижна течност с остър мирис. Температура на възпламеняване: 4°C с.с. Граници на взривяване: 3% до 17%. Частично смесима с вода. Силно токсична при поглъщане, при контакт с кожата или при вдишване. Практиката показва, че това вещество може да изтича от опаковки, които обикновено са непроницаеми за други химикали.	3 079
-	T11	TP2 TP13 TP27	F-E, S-D	Категория D SW1 SW2	-	Запалими течности или разтвори с остър мирис. Несмесими или неразтворими във вода, но реагират с нея и образуват въглероден диоксид. Токсичен при поглъщане, при контакт с кожата или при вдишване. Дразни кожата, очите и лигавиците.	3 080
-	T4	TP1 TP29	F-A, S-F	Категория A	-	-	3 082
-	-	-	F-C, S-W	Категория D SW2	-	Незапалим, токсичен, безцветен газ с характерен сладък мирис. Силен оксидиращ агент; може да причини пожар при контакт с органични материали. Реагира с вода или влажен въздух и произвежда токсични и корозивни пари. Смесите с масла или запалими материали могат да експлодират. Много по-тежък от въздуха (3,6). Дразни кожата, очите и лигавиците.	3 083
-	T6	TP33	F-A, S-Q	Категория C	-	Причинява изгаряния по кожата, очите и лигавиците.	3 084
-	T3	TP33	F-A, S-Q	Категория C	-	Вижте позицията по-горе.	3 084
-	-	-	F-A, S-Q	Категория D H1	SG38 SG49 SG60	Причинява изгаряния по кожата, очите и лигавиците. При работа трябва да се обръща особено внимание, ако опаковките са мокри.	3 085
-	T3	TP33	F-A, S-Q	Категория B H1	SG38 SG49 SG60	Вижте позицията по-горе.	3 085
-	T1	TP33	F-A, S-Q	Категория B H1	SG38 SG49 SG60	Вижте позицията по-горе.	3 085
-	T6	TP33	F-A, S-Q	Категория C	-	Токсичен при поглъщане, при контакт с кожата или при вдишване.	3 086
-	T3	TP33	F-A, S-Q	Категория C	-	Вижте позицията по-горе.	3 086
-	-	-	F-A, S-Q	Категория D	SG38 SG49 SG60	Токсично при поглъщане, при контакт с кожата или при вдишване на прах. Трябва да се работи внимателно, за да се сведе експозицията до минимум, особено на прах.	3 087
-	T3	TP33	F-A, S-Q	Категория B	SG38 SG49 SG60	Вижте позицията по-горе.	3 087
-	T1	TP33	F-A, S-Q	Категория B	SG38 SG49 SG60	Вижте позицията по-горе.	3 087
-	T3	TP33	F-A, S-J	Категория C	-	Предразположено към самонагриване или самозапалване.	3 088
-	T1	TP33	F-A, S-J	Категория C	-	Вижте позицията по-горе.	3 088

Δ	ООН №	Точно име на пратката (ТИП)	Клас или подразделение	Допълнителна(и) опасност(и)	Опаковъчна група	Специални разпоредби	Разпоредби за ограничени и освободени количества		Опаковка		Международен контейнер за насипни товари	
							Ограничени количества	Освободени количества	Инструкции	Разпоредби	Инструкции	Разпоредби
(1)	(2)	3.1.2	(3)	(4)	(5)	(6)	(7a)	(7b)	(8)	(9)	(10)	(11)
			2.0	2.0	2.0.1.3	3.3	3.4	3.5	4.1.4	4.1.4	4.1.4	4.1.4
Δ	3 089	МЕТАЛЕН ПРАХ, ЗАПАЛИМ, НЕУПОМЕНАТ ДРУГАДЕ	4.1	–	II	–	1 kg	E2	P002	PP100	IBC08	B4 B21
Δ	3 089	МЕТАЛЕН ПРАХ, ЗАПАЛИМ, НЕУПОМЕНАТ ДРУГАДЕ	4.1	–	III	223	5 kg	E1	P002	PP100	IBC08	B4 B21
Δ	3 090	ЛИТИЕВО-МЕТАЛНИ БАТЕРИИ (включително батерии от литиеви сплави)	9	–	–	188 230 310 376 377 384 387	0	E0	P903 P908 P909 P910 P911 LP903 LP904 LP905 LP906	–	–	–
Δ	3 091	ЛИТИЕВО-МЕТАЛНИ БАТЕРИИ, ПОСТАВЕНИ В ОБОРУДВАНЕ или ЛИТИЕВО-МЕТАЛНИ БАТЕРИИ, ОПАКОВАНИ С ОБОРУДВАНЕ (включително батерии с литиеви сплави)	9	–	–	188 230 310 360 376 377 384 387	0	E0	P903 P908 P909 P910 P911 LP903 LP904 LP905 LP906	–	–	–
	3 092	1-МЕТОКСИ-2-ПРОПАНОЛ	3	–	III	–	5 L	E1	P001 LP01	–	IBC03	–
	3 093	КОРОЗИВНА ТЕЧНОСТ, ОКСИДИРАЩА, НЕУПОМЕНАТА ДРУГАДЕ	8	5.1	I	274	0	E0	P001	–	–	–
	3 093	КОРОЗИВНА ТЕЧНОСТ, ОКСИДИРАЩА, НЕУПОМЕНАТА ДРУГАДЕ	8	5.1	II	274	1 L	E2	P001	–	IBC02	–
	3 094	КОРОЗИВНА ТЕЧНОСТ, РЕАГИРАЩА С ВОДА, НЕУПОМЕНАТА ДРУГАДЕ	8	4.3	I	274	0	E0	P001	–	–	–
	3 094	КОРОЗИВНА ТЕЧНОСТ, РЕАГИРАЩА С ВОДА, НЕУПОМЕНАТА ДРУГАДЕ	8	4.3	II	274	500 mL	E2	P001	–	–	–
	3 095	КОРОЗИВНО ТВЪРДО ВЕЩЕСТВО, САМОНАГРЯВАЩО СЕ, НЕУПОМЕНАТО ДРУГАДЕ	8	4.2	I	274	0	E0	P002	–	–	–
	3 095	КОРОЗИВНО ТВЪРДО ВЕЩЕСТВО, САМОНАГРЯВАЩО СЕ, НЕУПОМЕНАТО ДРУГАДЕ	8	4.2	II	274	1 kg	E2	P002	–	IBC06	B21
	3 096	КОРОЗИВНО ТВЪРДО ВЕЩЕСТВО, РЕАГИРАЩО С ВОДА, НЕУПОМЕНАТО ДРУГАДЕ	8	4.3	I	274	0	E0	P002	–	–	–
	3 096	КОРОЗИВНО ТВЪРДО ВЕЩЕСТВО, РЕАГИРАЩО С ВОДА, НЕУПОМЕНАТО ДРУГАДЕ	8	4.3	II	274	1 kg	E2	P002	PP100	IBC06	B21
	3 097	ЗАПАЛИМО ТВЪРДО ВЕЩЕСТВО, ОКСИДИРАЩО, НЕУПОМЕНАТО ДРУГАДЕ	4.1	5.1	–	76 274	0	E0	P099	–	–	–
	3 097	ЗАПАЛИМО ТВЪРДО ВЕЩЕСТВО, ОКСИДИРАЩО, НЕУПОМЕНАТО ДРУГАДЕ	4.1	5.1	III	76 274	0	E0	P099	–	–	–
	3 098	ОКСИДИРАЩА ТЕЧНОСТ, КОРОЗИВНА, НЕУПОМЕНАТА ДРУГАДЕ	5.1	8	I	274	0	E0	P502	–	–	–



Преносими цистерни и контейнери за насипни товари			EmS	Складиране и работа	Отделяне	Свойства и наблюдения	ООН №
(12)	Инструкции за цистерни (13) 4.2.5 4.3	Разпоредби (14) 4.2.5	(15) 5.4.3.2 7.8	(16a) 7.1 7.3–7.7	(16b) 7.2–7.7	(17)	(18)
–	T3	TP33	F-G, S-G	Категория B H1	SGG7 SGG15 SG17 SG25 SG26	–	3 089
–	T1	TP33	F-G, S-G	Категория A H1	SGG7 SGG15 SG17 SG25 SG26	–	3 089
–	–	–	F-A, S-I	Категория A SW19	–	Електрически батерии, съдържащи литий, затворени в твърд метален корпус. Литиево-йонните батерии могат също да бъдат превозвани в или опаковани с оборудване. Електрическите литиеви батерии могат да предизвикат пожар поради експлозивно разкъсване на корпуса, причинено от неправилна конструкция или реакция със замърсители.	3 090
–	–	–	F-A, S-I	Категория A SW19	–	Вижте по-горе.	3 091
–	T2	TP1	F-E, S-D	Категория A	–	Безцветна течност. Температура на възпламеняване: 29°C до 35°C с.с. Граници на взривяване: 1,7% до 11,5%. Смесва се с вода. Реагира със силни оксидиращи вещества. Дразни кожата, очите и лигавиците.	3 092
–	–	–	F-A, S-Q	Категория C	–	Причинява изгаряния по кожата, очите и лигавиците.	3 093
–	–	–	F-A, S-Q	Категория C	–	Вижте позицията по-горе.	3 093
–	–	–	F-G, S-L	Категория C	SG26	Причинява изгаряния по кожата, очите и лигавиците.	3 093
–	–	–	F-G, S-L	Категория D H1	SG26	Вижте позицията по-горе.	3 094
–	–	–	F-A, S-N	Категория D H1	–	Причинява изгаряния по кожата, очите и лигавиците.	3 094
–	T6	TP33	F-A, S-N	Категория D	–	Вижте позицията по-горе.	3 095
–	T3	TP33	F-G, S-L	Категория D	SG26	Причинява изгаряния по кожата, очите и лигавиците.	3 095
–	T6	TP33	F-G, S-L	Категория D H1	SG26	Вижте позицията по-горе.	3 096
–	T3	TP33	F-A, S-Q	Категория D H1	–	–	3 096
–	–	–	F-A, S-Q	–	–	–	3 097
–	T1	TP33	F-A, S-Q	–	–	–	3 097
–	–	–	Категория D H1	–	SG38 SG49 SG60	Причинява изгаряния по кожата, очите и лигавиците. При работа трябва да се обръща особено внимание, ако опаковките са мокри.	3 097
–	–	–	–	–	–	–	3 098

△ ООН №	Точно име на пратката (ТИП)	Клас или подразделение	Допълнителна(и) опасност(и)	Опаковъчна група	Специални разпоредби	Разпоредби за ограничени и изключени количества		Опаковка		Международен контейнер за насипни товари	
						Ограничени количества	Изключени количества	Инструкции	Разпоредби	Инструкции	Разпоредби
(1)	(2) 3.1.2	(3) 2.0	(4) 2.0	(5) 2.0.1.3	(6) 3.3	(7a) 3.4	(7b) 3.5	(8) 4.1.4	(9) 4.1.4	(10) 4.1.4	(11) 4.1.4
3 098	ОКСИДИРАЩА ТЕЧНОСТ, КОРОЗИВНА, НЕУПОМЕНАТА ДРУГАДЕ	5.1	8	II	274	1 L	E2	P504	-	IBC01	-
3 098	ОКСИДИРАЩА ТЕЧНОСТ, КОРОЗИВНА, НЕУПОМЕНАТА ДРУГАДЕ	5.1	8	III	223 274	5 L	E1	P504	-	IBC02	-
3 099	ОКСИДИРАЩА ТЕЧНОСТ, ТОКСИЧНА, НЕУПОМЕНАТА ДРУГАДЕ	5.1	6.1	I	274	0	E0	P502	-	-	-
3 099	ОКСИДИРАЩА ТЕЧНОСТ, ТОКСИЧНА, НЕУПОМЕНАТА ДРУГАДЕ	5.1	6.1	II	274	1 L	E2	P504	-	IBC01	-
3 099	ОКСИДИРАЩА ТЕЧНОСТ, ТОКСИЧНА, НЕУПОМЕНАТА ДРУГАДЕ	5.1	6.1	III	223 274	5 L	E1	P504	-	IBC02	-
3 100	ОКСИДИРАЩО ВЕЩЕСТВО, ТВЪРДО, САМОНАГРЯВАЩО СЕ, НЕУПОМЕНАТО ДРУГАДЕ	5.1	4.2	I	76 274	0	E0	P099	-	-	-
3 100	ОКСИДИРАЩО ВЕЩЕСТВО, ТВЪРДО, САМОНАГРЯВАЩО СЕ, НЕУПОМЕНАТО ДРУГАДЕ	5.1	4.2	II	76 274	0	E0	P099	-	-	-
△ 3 101	ОРГАНИЧЕН ПЕРОКСИД ТИП В, ТЕЧЕН	5.2	Вижте SP181	-	122 181 195 274	25 mL	E0	P520	-	-	-
△ 3 102	ОРГАНИЧЕН ПЕРОКСИД ТИП В, ТВЪРД	5.2	Вижте SP181	-	122 181 195 274	100 g	E0	P520	-	-	-
△ 3 103	ОРГАНИЧЕН ПЕРОКСИД ТИП С, ТЕЧЕН	5.2	-	-	122 195 274	25 mL	E0	P520	-	-	-
△ 3 104	ОРГАНИЧЕН ПЕРОКСИД ТИП С, ТВЪРД	5.2	-	-	122 195 274	100 g	E0	P520	-	-	-
△ 3 105	ОРГАНИЧЕН ПЕРОКСИД ТИП D, ТЕЧЕН	5.2	-	-	122 274	125 mL	E0	P520	-	-	-
△ 3 106	ОРГАНИЧЕН ПЕРОКСИД ТИП D, ТВЪРД	5.2	-	-	122 274	500 g	E0	P520	-	-	-
△ 3 107	ОРГАНИЧЕН ПЕРОКСИД ТИП E, ТЕЧЕН	5.2	-	-	122 274	125 mL	E0	P520	-	-	-
△ 3 108	ОРГАНИЧЕН ПЕРОКСИД ТИП E, ТВЪРД	5.2	-	-	122 274	500 g	E0	P520	-	-	-
△ 3 109	ОРГАНИЧЕН ПЕРОКСИД ТИП F, ТЕЧЕН	5.2	-	-	122 274	125 mL	E0	P520	-	IBC520	-

Преносими цистерни и контейнери за насипни товари			EmS (15) 5.4.3.2 7.8	Складиране и работа (16a) 7.1 7.3–7.7	Сортиране (16b) 7.2–7.7	Свойства и наблюдения (17)	ООН № (18)
(12)	Инструкции за цистерни (13) 4.2.5 4.3	Разпоредби (14) 4.2.5					
–	–	–	F-A, S-Q	Категория B, H1	SG38 SG49 SG60	Причинява изгаряния по кожата, очите и лигавиците. При работа трябва да се обръща особено внимание, ако опаковките са мокри.	3 098
–	–	–	F-A, S-Q	Категория B, H1	SG38 SG49 SG60	Вижте позицията по-горе.	3 098
–	–	–	F-A, S-Q	Категория D	SG38 SG49 SG60	Токсично при поглъщане, при контакт с кожата или при вдишване на прах. Трябва да се работи внимателно, за да се сведе експозицията до минимум, особено на прах.	3 099
–	–	–	F-A, S-Q	Категория B	SG38 SG49 SG60	Вижте позицията по-горе.	3 099
–	–	–	F-A, S-Q	Категория B	SG38 SG49 SG60	Вижте позицията по-горе.	3 099
–	–	–	F-A, S-Q	–	–	–	3 100
–	–	–	F-A, S-Q	–	–	–	3 100
–	–	–	F-J, S-R	Категория D SW1	SG1 SG35 SG36 SG72	Може да избухне при повишени температури или при пожар. Гори бурно. Не се смесва с вода. Да се избягва контакт с очите и кожата. Може да образува дразнещи или токсични пари.	3 101
–	–	–	F-J, S-R	Категория D SW1	SG1 SG35 SG36 SG72	Може да избухне при повишени температури или при пожар. Гори бурно. Неразтворимо във вода. Да се избягва контакт с очите и кожата. Добавянето на вода към пероксид на дисукцинова киселина ще намали термичната стабилност. Може да образува дразнещи или токсични пари.	3 102
–	–	–	F-J, S-R	Категория D SW1	SG35 SG36 SG72	Може да се разгради бурно при повишени температури или при пожар. Гори бурно. Не се смесва с вода с изключение на терт-бутил хидропероксид. Да се избягва контакт с очите и кожата. Може да образува дразнещи или токсични пари.	3 103
–	–	–	F-J, S-R	Категория D SW1	SG35 SG36 SG72	Може да се разгради бурно при повишени температури или при пожар. Гори бурно. Неразтворимо във вода. Да се избягва контакт с очите и кожата. Може да образува дразнещи или токсични пари.	3 104
–	–	–	F-J, S-R	Категория D SW1	SG35 SG36 SG72	Разгражда се при повишени температури или при пожар. Гори бурно. Не се смесва с вода с изключение на ацетилацетонов пероксид, терт-бутил хидропероксид и пероксиоцетна киселина, тип D, стабилизирани. Да се избягва контакт с очите и кожата. Може да образува дразнещи или токсични пари.	3 105
–	–	–	F-J, S-R	Категория D SW1	SG35 SG36 SG72	Разгражда се при повишени температури или при пожар. Гори бурно. Неразтворимо във вода с изключение на 3-хлоропероксибензоена киселина. Да се избягва контакт с очите и кожата. Може да образува дразнещи или токсични пари.	3 106
–	–	–	F-J, S-R	Категория D SW1	SG35 SG36 SG72	Разгражда се при повишени температури или при пожар. Гори бурно. Не се смесва с вода с изключение на терт-амил хидропероксид, терт-бутил хидропероксид и пероксиоцетна киселина, тип E, стабилизирани. Да се избягва контакт с очите и кожата. Може да образува дразнещи или токсични пари.	3 107
–	–	–	F-J, S-R	Категория D SW1	SG35 SG36 SG72	Разгражда се при повишени температури или при пожар. Гори бурно. Неразтворимо във вода. Да се избягва контакт с очите и кожата. Може да образува дразнещи или токсични пари.	3 108
–	T23	–	F-J, S-R	Категория D SW1	SG35 SG36 SG72	Разгражда се при повишени температури или при пожар. Гори бурно. Не се смесва с вода с изключение на терт-бутил хидропероксид; дибензоил пероксид; дилауроил пероксид и пероксиоцетна киселина, тип F, стабилизирани. Да се избягва контакт с очите и кожата. Може да образува дразнещи или токсични пари.	3 109

ООН № (1)	Точно име на пратката (ТИП) (2) 3.1.2	Клас или подразделение (3) 2.0	Допълнителна(и) опасност(и) (4) 2.0	Опаковъчна група (5) 2.0.1.3	Специални разпоредби (6) 3.3	Разпоредби за ограничени и изключени количества		Опаковка		Международен контейнер за насипни товари	
						Ограничени количества (7a) 3.4	Изключени количества (7b) 3.5	Инструкции (8) 4.1.4	Разпоредби (9) 4.1.4	Инструкции (10) 4.1.4	Разпоредби (11) 4.1.4
3 110	ОРГАНИЧЕН ПЕРОКСИД ТИП F, ТВЪРД	5.2	–	–	122 274	500 g	E0	P520	–	IBC520	–
3 111	ОРГАНИЧЕН ПЕРОКСИД ТИП В, ТЕЧЕН, С КОНТРОЛИРАНА ТЕМПЕРАТУРА	5.2	Вижте SP181	–	122 181 195 274 923	0	E0	P520	–	–	–
3 112	ОРГАНИЧЕН ПЕРОКСИД ТИП В, ТВЪРД, С КОНТРОЛИРАНА ТЕМПЕРАТУРА	5.2	Вижте SP181	–	122 181 195 274 923	0	E0	P520	–	–	–
3 113	ОРГАНИЧЕН ПЕРОКСИД ТИП С, ТЕЧЕН, С КОНТРОЛИРАНА ТЕМПЕРАТУРА	5.2	–	–	122 195 274 923	0	E0	P520	–	–	–
3 114	ОРГАНИЧЕН ПЕРОКСИД ТИП С, ТВЪРД, С КОНТРОЛИРАНА ТЕМПЕРАТУРА	5.2	–	–	122 195 274 923	0	E0	P520	–	–	–
3 115	ОРГАНИЧЕН ПЕРОКСИД ТИП D, ТЕЧЕН, С КОНТРОЛИРАНА ТЕМПЕРАТУРА	5.2	–	–	122 274 923	0	E0	P520	–	–	–
3 116	ОРГАНИЧЕН ПЕРОКСИД ТИП D, ТВЪРД, С КОНТРОЛИРАНА ТЕМПЕРАТУРА	5.2	–	–	122 274 923	0	E0	P520	–	–	–
3 117	ОРГАНИЧЕН ПЕРОКСИД ТИП E, ТЕЧЕН, С КОНТРОЛИРАНА ТЕМПЕРАТУРА	5.2	–	–	122 274 923	0	E0	P520	–	–	–
3 118	ОРГАНИЧЕН ПЕРОКСИД ТИП E, ТВЪРД, С КОНТРОЛИРАНА ТЕМПЕРАТУРА	5.2	–	–	122 274 923	0	E0	P520	–	–	–
3 119	ОРГАНИЧЕН ПЕРОКСИД ТИП F, ТЕЧЕН, С КОНТРОЛИРАНА ТЕМПЕРАТУРА	5.2	–	–	122 274 923	0	E0	P520	–	IBC520	–

Преносими цистерни и контейнери за насипни товари			EmS	Складиране и работа	Сортиране	Свойства и наблюдения	ООН №
(12)	Инструкции за цистерни	Разпоредби	(15) 5.4.3.2 7.8	(16a) 7.1 7.3– 7.7	(16b) 7.2– 7.7	(17)	(18)
	(13) 4.2.5 4.3	(14) 4.2.5					
–	T23	TP33	F-J, S-R	Категория D SW1	SG35 SG36 SG72	Разгражда се при повишени температури или при пожар. Гори бурно. Неразтворимо във вода. Да се избягва контакт с очите и кожата. Може да образува дразнещи или токсични пари.	3 110
–	–	–	F-F, S-R	Категория D SW1 SW3	SG1 SG35 SG36 SG72	Може да експлодира при температури, по-високи от аварийната температура или при пожар. Гори бурно. Не се смесва с вода. Да се избягва контакт с очите и кожата. Контролните и аварийните температури за всяка формулировка са дадени в таблицата 2.5.3.2.4. Температурата трябва да се следи редовно. Може да образува дразнещи или токсични пари.	3 111
–	–	–	F-F, S-R	Категория D SW1 SW3	SG1 SG35 SG36 SG72	Може да експлодира при температури, по-високи от аварийната температура или при пожар. Гори бурно. Не се смесва с вода. Да се избягва контакт с очите и кожата. Контролните и аварийните температури за всяка формулировка са дадени в таблица 2.5.3.2.4. Температурата трябва да се следи редовно. Може да образува дразнещи или токсични пари.	3 112
–	–	–	F-F, S-R	Категория D SW1 SW3	SG35 SG36 SG72	Може да се разгради бурно при температури, по-високи от аварийната температура или при пожар. Гори бурно. Не се смесва с вода. Да се избягва контакт с очите и кожата. Контролните и аварийните температури за всяка формулировка са дадени в таблица 2.5.3.2.4. Температурата трябва да се следи редовно. Може да образува дразнещи или токсични пари.	3 113
–	–	–	F-F, S-R	Категория D SW1 SW3	SG35 SG36 SG72	Може да се разгради бурно при температури, по-високи от аварийната температура или при пожар. Гори бурно. Неразтворимо във вода. Да се избягва контакт с очите и кожата. Контролните и аварийните температури за всяка формулировка са дадени в таблица 2.5.3.2.4. Температурата трябва да се следи редовно. Може да образува дразнещи или токсични пари.	3 114
–	–	–	F-F, S-R	Категория D SW1 SW3	SG35 SG36 SG72	Разгражда се при температури, по-високи от аварийната температура или при пожар. Гори бурно. Не се смесва с вода. Да се избягва контакт с очите и кожата. Контролните и аварийните температури за всяка формулировка са дадени в таблица 2.5.3.2.4. Температурата трябва да се следи редовно. Може да образува дразнещи или токсични пари.	3 115
–	–	–	F-F, S-R	Категория D SW1 SW3	SG35 SG36 SG72	Разгражда се при температури, по-високи от аварийната температура или при пожар. Гори бурно. Неразтворимо във вода с изключение на дипероксиазелаинова киселина. Да се избягва контакт с очите и кожата. Контролните и аварийните температури за всяка формулировка са дадени в таблица 2.5.3.2.4. Температурата трябва да се следи редовно. Може да образува дразнещи или токсични пари.	3 116
–	–	–	F-F, S-R	Категория D SW1 SW3	SG35 SG36 SG72	Разгражда се при температури, по-високи от аварийната температура или при пожар. Гори бурно. Не се смесва с вода. Да се избягва контакт с очите и кожата. Контролните и аварийните температури за всяка формулировка са дадени в таблица 2.5.3.2.4. Температурата трябва да се следи редовно. Може да образува дразнещи или токсични пари.	3 117
–	–	–	F-F, S-R	Категория D SW1 SW3	SG35 SG36 SG72	Разгражда се при температури, по-високи от аварийната температура или при пожар. Гори бурно. Неразтворимо във вода с изключение на ди-(2-етилхексил) пероксидикарбонат. Да се избягва контакт с очите и кожата. Контролните и аварийните температури за всяка формулировка са дадени в таблица 2.5.3.2.4. Температурата трябва да се следи редовно. Може да образува дразнещи или токсични пари.	3 118
–	T23	–	F-F, S-R	Категория D SW1 SW3	SG35 SG36 SG72	Разгражда се при температури, по-високи от аварийната температура или при пожар. Гори бурно. Не се смесва с вода с изключение на ди-(4-търт-бутилциклохексил) пероксидикарбонат, дицетил пероксидикарбонат и димиристил пероксидикарбонат. Да се избягва контакт с очите и кожата. Контролните и аварийните температури за всяка формулировка са дадени в таблица 2.5.3.2.4. Температурата трябва да се следи редовно. Може да образува дразнещи или токсични пари.	3 119

ООН №	Точно име на пратката (ТИП)	Клас или подразделение	Допълнителна(и) опасност(и)	Опаковъчна група	Специални разпоредби	Разпоредби за ограничени и изключени количества		Опаковка		Международен контейнер за насипни товари	
						Ограничени количества	Изключени количества	Инструкции	Разпоредби	Инструкции	Разпоредби
(1)	(2) 3.1.2	(3) 2.0	(4) 2.0	(5) 2.0.1.3	(6) 3.3	(7a) 3.4	(7b) 3.5	(8) 4.1.4	(9) 4.1.4	(10) 4.1.4	(11) 4.1.4
3 120	ОРГАНИЧЕН ПЕРОКСИД ТИП F, ТВЪРД, С КОНТРОЛИРАНА ТЕМПЕРАТУРА	5.2	–	–	122 274 923	0	E0	P520	–	IBC520	–
3 121	ОКСИДИРАЩО ТВЪРДО ВЕЩЕСТВО,	5.1	4.3	I	76 274	0	E0	P099	–	–	–
3 121	РЕАГИРАЩО С ВОДА, НЕУПОМЕНАТО ДРУГАДЕ	5.1	4.3	II	76 274	0	E0	P099	–	–	–
3 122	ОКСИДИРАЩО ТВЪРДО ВЕЩЕСТВО,	6.1	5.1	I	274 315	0	E0	P001	–	–	–
3 122	РЕАГИРАЩО С ВОДА, НЕУПОМЕНАТО ДРУГАДЕ	6.1	5.1	II	274	100 mL	E4	P001	–	IBC02	–
3 123	ТОКСИЧНА ТЕЧНОСТ, ОКСИДИРАЩА, НЕУПОМЕНАТА ДРУГАДЕ	6.1	4.3	I	274 315	0	E0	P099	–	–	–
3 123	ТОКСИЧНА ТЕЧНОСТ, ОКСИДИРАЩА, НЕУПОМЕНАТА ДРУГАДЕ	6.1	4.3	II	274	100 mL	E4	P001	–	IBC02	–
3 124	ТОКСИЧНА ТЕЧНОСТ, РЕАГИРАЩА С ВОДА, НЕУПОМЕНАТА ДРУГАДЕ	6.1	4.2	I	274	0	E5	P002	–	–	–
3 124	ТОКСИЧНА ТЕЧНОСТ, РЕАГИРАЩА С ВОДА, НЕУПОМЕНАТА ДРУГАДЕ	6.1	4.2	II	274	0	E4	P002	–	IBC06	B21
3 125	ТОКСИЧНА ТЕЧНОСТ, РЕАГИРАЩА С ВОДА, НЕУПОМЕНАТА ДРУГАДЕ	6.1	4.3	I	274	0	E5	P099	–	–	–
3 125	ТОКСИЧНО ВЕЩЕСТВО, ТВЪРДО, САМОНАГРЯВАЩО СЕ, НЕУПОМЕНАТО ДРУГАДЕ	6.1	4.3	II	274	500 g	E4	P002	PP100	IBC06	B21
3 126	ТОКСИЧНО ВЕЩЕСТВО, ТВЪРДО, САМОНАГРЯВАЩО СЕ, НЕУПОМЕНАТО ДРУГАДЕ	4.2	8	II	76 274	0	E2	P410	–	IBC05	B21
3 126	ТОКСИЧНО ВЕЩЕСТВО, ТВЪРДО, САМОНАГРЯВАЩО СЕ, НЕУПОМЕНАТО ДРУГАДЕ	4.2	8	III	76 223 274	0	E1	P002	–	IBC08	B3
3 127	ТОКСИЧНО ВЕЩЕСТВО, РЕАГИРАЩО С ВОДА, НЕУПОМЕНАТО ДРУГАДЕ	4.2	5.1	II	76 274	0	E0	P099	–	–	–
3 127	ТОКСИЧНО ВЕЩЕСТВО, ТВЪРДО, РЕАГИРАЩО С ВОДА, НЕУПОМЕНАТО ДРУГАДЕ	4.2	5.1	III	76 223 274	0	E0	P099	–	–	–
3 128	ТОКСИЧНО ВЕЩЕСТВО, РЕАГИРАЩО С ВОДА, НЕУПОМЕНАТО ДРУГАДЕ	4.2	6.1	II	76 274	0	E2	P410	–	IBC05	B21
3 128	САМОНАГРЯВАЩО СЕ ТВЪРДО ВЕЩЕСТВО, КОРОЗИВНО, ОРГАНИЧНО, НЕУПОМЕНАТО ДРУГАДЕ	4.2	6.1	III	76 223 274	0	E1	P002	–	IBC08	B3
3 129	САМОНАГРЯВАЩО СЕ ТВЪРДО ВЕЩЕСТВО, КОРОЗИВНО, ОРГАНИЧНО, НЕУПОМЕНАТО ДРУГАДЕ	4.3	8	I	76 274	0	E0	P402	–	–	–
3 129	САМОНАГРЯВАЩО СЕ ТВЪРДО ВЕЩЕСТВО, КОРОЗИВНО, ОРГАНИЧНО, НЕУПОМЕНАТО ДРУГАДЕ	4.3	8	II	76 274	0	E0	P402	–	IBC01	–
3 129	САМОНАГРЯВАЩО СЕ ТВЪРДО ВЕЩЕСТВО, ОКСИДИРАЩО, НЕУПОМЕНАТО ДРУГАДЕ	4.3	8	III	76 223 274	0	E1	P001	–	IBC02	–
3 130	САМОНАГРЯВАЩО СЕ ТВЪРДО ВЕЩЕСТВО, ОКСИДИРАЩО, НЕУПОМЕНАТО ДРУГАДЕ САМОНАГРЯВАЩО СЕ ТВЪРДО ВЕЩЕСТВО, ТОКСИЧНО, ОРГАНИЧНО, НЕУПОМЕНАТО ДРУГАДЕ	4.3	6.1	I	76 274	0	E0	P402	–	–	–

Преносими цистерни и контейнери за насипни			EmS	Складиране и работа	Сортиране	Свойства и наблюдения	ООН №
(12)	Инструкции за цистерни (13) 4.2.5 4.3	Разпоредби (14) 4.2.5	(15) 5.4.3.2 7.8	(16a) 7.1 7.3-7.7	(16b) 7.2-7.7	(17)	(18)
-	T23	TP33	F-F, S-R	Категория D SW1 SW3	SG35 SG36 SG72	Разгражда се при температури, по-високи от аварийната температура или при пожар. Гори бурно. Неразтворимо във вода. Да се избягва контакт с очите и кожата. Контролните и аварийните температури за всяка формулировка са дадени в таблица 2.5.3.2.4. Температурата трябва да се следи редовно. Може да образува дразнещи или токсични пари.	3 120
-	-	-	F-G, S-L	H1	SG26	-	3 121
-	-	-	F-G, S-L	H1	SG26	-	3 121
-	-	-	F-A, S-Q	Категория C	-	Токсично при поглъщане, при контакт с кожата или при вдишване.	3 122
-	-	-	F-A, S-Q	Категория C	-	Вижте позицията по-горе.	3 122
-	-	-	F-G, S-N	Категория D SW2 H1	SG26	Токсично при поглъщане, при контакт с кожата или при вдишване.	3 123
-	-	-	F-G, S-N	Категория D SW2 H1	SG26	Вижте позицията по-горе.	3 123
-	T6	TP33	F-A, S-J	Категория D SW2	-	Силно токсично при поглъщане, при контакт с кожата или при вдишване.	3 124
-	T3	TP33	F-A, S-J	Категория D SW2	-	Вижте позицията по-горе.	3 124
-	T6	TP33	F-G, S-N	Категория D SW2 H1	SG26	Токсично при поглъщане, при контакт с кожата или при вдишване.	3 125
-	T3	TP33	F-G, S-N	Категория D SW2 H1	SG26	Вижте позицията по-горе.	3 125
-	T3	TP33	F-A, S-J	Категория C	-	-	3 126
-	T1	TP33	F-A, S-J	Категория C	-	-	3 126
-	T3	TP33	F-A, S-J	-	-	-	3 127
-	T1	TP33	F-A, S-J	-	-	-	3 127
-	T3	TP33	F-A, S-J	Категория C	-	-	3 128
-	T1	TP33	F-A, S-J	Категория C	-	-	3 128
-	T14	TP2 TP7 TP13	<del>F-G</del> , S-N	Категория D H1	SG26	-	3 129
-	T11	TP2 TP7	F-G, S-N	Категория E SW5 H1	SG26	-	3 129
-	T7	TP2 TP7	F-G, S-N	Категория E H1	SG26	-	3 129
-	-	-	<del>F-G</del> , S-N	Категория D H1	SG26	-	3 130

△ ООН №	Точно име на пратката (ТИП)	Клас или подразделение	Допълнителна(и) опасност(и)	Опаковъчна група	Специални разпоредби	Разпоредби за ограничени и изключени количества		Опаковка		Международен контейнер за насипни товари	
						Ограничени количества	Изключени количества	Инструкции	Разпоредби	Инструкции	Разпоредби
						(7a) 3.4	(7b) 3.5	(8) 4.1.4	(9) 4.1.4	(10) 4.1.4	(11) 4.1.4
(1)	(2) 3.1.2	(3) 2.0	(4) 2.0	(5) 2.0.1.3	(6) 3.3						
3 130	РЕАГИРАЩА С ВОДА ТЕЧНОСТ, ТОКСИЧНА, НЕУПОМЕНАТА ДРУГАДЕ	4.3	6.1	II	76 274	0	E0	P402	-	IBC01	-
3 130	РЕАГИРАЩА С ВОДА ТЕЧНОСТ, ТОКСИЧНА, НЕУПОМЕНАТА ДРУГАДЕ	4.3	6.1	III	76 223 274	0	E1	P001	-	IBC02	-
3 131	РЕАГИРАЩО С ВОДА ТВЪРДО ВЕЩЕСТВО, КОРОЗИВНО, НЕУПОМЕНАТО ДРУГАДЕ	4.3	8	I	76 274	0	E0	P403	PP31	-	-
3 131	РЕАГИРАЩО С ВОДА ТВЪРДО ВЕЩЕСТВО, КОРОЗИВНО, НЕУПОМЕНАТО ДРУГАДЕ	4.3	8	II	76 274	0	E2	P410	PP31 PP40	IBC06	B21
3 131	РЕАГИРАЩО С ВОДА ТВЪРДО ВЕЩЕСТВО, КОРОЗИВНО, НЕУПОМЕНАТО ДРУГАДЕ	4.3	8	III	76 223 274	0	E1	P410	PP31	IBC08	B4
3 132	РЕАГИРАЩО С ВОДА ТВЪРДО ВЕЩЕСТВО, ЗАПАЛИМО, НЕУПОМЕНАТО ДРУГАДЕ	4.3	4.1	I	76 274	0	E0	P403	PP31	IBC99	-
3 132	РЕАГИРАЩО С ВОДА ТВЪРДО ВЕЩЕСТВО, ЗАПАЛИМО, НЕУПОМЕНАТО ДРУГАДЕ	4.3	4.1	II	76 274	0	E2	P410	PP31 PP40	IBC04	-
3 132	РЕАГИРАЩО С ВОДА ТВЪРДО ВЕЩЕСТВО, ЗАПАЛИМО, НЕУПОМЕНАТО ДРУГАДЕ	4.3	4.1	III	76 223 274	0	E1	P410	PP31	IBC06	-
3 133	РЕАГИРАЩО С ВОДА ТВЪРДО ВЕЩЕСТВО, ОКСИДИРАЩО, НЕУПОМЕНАТО ДРУГАДЕ	4.3	5.1	II	76 274	0	E0	P099	-	-	-
3 133	РЕАГИРАЩО С ВОДА ТВЪРДО ВЕЩЕСТВО, ОКСИДИРАЩО, НЕУПОМЕНАТО ДРУГАДЕ	4.3	5.1	III	76 223 274	0	E0	P099	-	-	-
3 134	РЕАГИРАЩО С ВОДА ТВЪРДО ВЕЩЕСТВО, ТОКСИЧНО, НЕУПОМЕНАТО ДРУГАДЕ	4.3	6.1	I	274	0	E0	P403	PP31	-	-
3 134	РЕАГИРАЩО С ВОДА ТВЪРДО ВЕЩЕСТВО, ТОКСИЧНО, НЕУПОМЕНАТО ДРУГАДЕ	4.3	6.1	II	274	500 g	E2	P410	PP31 PP40	IBC05	B21
3 134	РЕАГИРАЩО С ВОДА ТВЪРДО ВЕЩЕСТВО, ТОКСИЧНО, НЕУПОМЕНАТО ДРУГАДЕ	4.3	6.1	III	223 274	1 kg	E1	P410	PP31	IBC08	B4
3 135	РЕАГИРАЩО С ВОДА ТВЪРДО ВЕЩЕСТВО, САМОНАГРЯВАЩО СЕ, НЕУПОМЕНАТО ДРУГАДЕ	4.3	4.2	I	76 274	0	E0	P403	PP31	-	-
3 135	РЕАГИРАЩО С ВОДА ТВЪРДО ВЕЩЕСТВО, САМОНАГРЯВАЩО СЕ, НЕУПОМЕНАТО ДРУГАДЕ	4.3	4.2	II	76 274	0	E2	P410	PP31	IBC05	B21
3 135	РЕАГИРАЩО С ВОДА ТВЪРДО ВЕЩЕСТВО, САМОНАГРЯВАЩО СЕ, НЕУПОМЕНАТО ДРУГАДЕ	4.3	4.2	III	76 223 274	0	E1	P410	PP31	IBC08	B4
3 136	ТРИФЛУОРОМЕТАН, ОХЛАДЕНА ТЕЧНОСТ	2.2	-	-	-	120 mL	E1	P203	-	-	-
3 137	ОКСИДИРАЩО ВЕЩЕСТВО, ЗАПАЛИМО, НЕУПОМЕНАТО ДРУГАДЕ	5.1	4.1	I	76 274	0	E0	P099	-	-	-
3 138	СМЕС ОТ ЕТИЛЕН, АЦЕТИЛЕН И ПРОПИЛЕН, ОХЛАДЕНА ТЕЧНОСТ, съдържаща най-малко 71,5% етилен, с не повече от 22,5% ацетилен и не повече от 6% пропилен	2.1	-	-	-	0	E0	P203	-	-	-
3 139	ОКСИДИРАЩА ТЕЧНОСТ, НЕУПОМЕНАТА ДРУГАДЕ	5.1	-	I	274	0	E0	P502	-	-	-



Преносими цистерни и контейнери за насипни			EmS	Складиране и работа	Сортиране	Свойства и наблюдения	ООН №
(12)	Инструкции за цистерни (13) 4.2.5 4.3	Разпоредби (14) 4.2.5	(15) 5.4.3.2 7.8	(16a) 7.1 7.3-7.7	(16b) 7.2-7.7	(17)	(18)
-	-	-	F-G, S-N	Категория E SW5 H1	SG26	-	3 130
-	-	-	F-G, S-N	Категория E SW5 H1	SG26	-	3 130
-	T9	TP7 TP33	F-G, S-L	Категория D H1	SG26	-	3 131
-	T3	TP33	F-G, S-L	Категория E SW5 H1	SG26	-	3 131
-	T1	TP33	F-G, S-L	Категория E SW5 H1	SG26	-	3 131
-	-	-	<del>F-G</del> , S-N	H1	SG26	-	3 132
-	T3	TP33	F-G, S-N	H1	SG26	-	3 132
-	T1	TP33	F-G, S-N	H1	SG26	-	3 132
-	-	-	F-G, S-L	H1	SG26	-	3 133
-	-	-	F-G, S-L	H1	SG26	-	3 133
-	-	-	<del>F-G</del> , S-N	Категория D H1	SG26	-	3 134
-	T3	TP33	F-G, S-N	Категория E SW5 H1	SG26	-	3 134
-	T1	TP33	F-G, S-N	Категория E SW5 H1	SG26	-	3 134
-	-	-	<del>F-G</del> , S-N	H1	SG26	-	3 135
-	T3	TP33	F-G, S-N	H1	SG26	-	3 135
-	T1	TP33	F-G, S-N	H1	SG26	-	3 135
-	T75	TP5	F-C, S-V	Категория D H1	-	Втечен, незапалим газ. Много по-тежък от въздуха (2,4).	3 136
-	-	-	F-G, S-Q	D H1	SG25 SG26	-	3 137
-	T75	TP5	<del>F-D</del> , S-U	Категория D SW2	SG46	Втечена, запалима, безцветна смес от газове с мирис на чесън. Граници на взривяване: 2,7% до 36%. По-леко от въздуха (0,96).	3 138
-	-	-	F-A, S-Q	Категория D	SG38 SG49 SG60	-	3 139

ООН №	Точно име на пратката (ТИП)	Клас или подразделение	Допълнител на(и) опасност(и)	Опаковъчна група	Специални разпоредби	Разпоредби за ограничени и изключени количества		Опаковка		Международен контейнер за насипни товари	
						Ограничени количества	Изключени количества	Инструкции	Разпоредби	Инструкции	Разпоредби
(1)	(2) 3.1.2	(3) 2.0	(4) 2.0	(5) 2.0.1.3	(6) 3.3	(7a) 3.4	(7b) 3.5	(8) 4.1.4	(9) 4.1.4	(10) 4.1.4	(11) 4.1.4
3 139	ОКСИДИРАЩА ТЕЧНОСТ, НЕУПОМЕНАТА ДРУГАДЕ	5.1	–	II	274	1 L	E2	P504	–	IBC02	–
3 139	ОКСИДИРАЩА ТЕЧНОСТ, НЕУПОМЕНАТА ДРУГАДЕ	5.1	–	III	223 274	5 L	E1	P504	–	IBC02	–
3 140	АЛКАЛОИДИ, ТЕЧНИ, НЕУПОМЕНАТИ ДРУГАДЕ или АЛКАЛОИДНИ СОЛИ, ТЕЧНИ, НЕУПОМЕНАТИ ДРУГАДЕ	6.1	–	I	43 274	0	E5	P001	–	–	–
3 140	АЛКАЛОИДИ, ТЕЧНИ, НЕУПОМЕНАТИ ДРУГАДЕ или АЛКАЛОИДНИ СОЛИ, ТЕЧНИ, НЕУПОМЕНАТИ ДРУГАДЕ	6.1	–	II	43 274	100 mL	E4	P001	–	IBC02	–
3 140	АЛКАЛОИДИ, ТЕЧНИ, НЕУПОМЕНАТИ ДРУГАДЕ или АЛКАЛОИДНИ СОЛИ, ТЕЧНИ, НЕУПОМЕНАТИ ДРУГАДЕ	6.1	–	III	43 223 274	5 L	E1	P001 LP01	–	IBC03	–
3 141	АНТИМОНОВО СЪЕДИНЕНИЕ, НЕОРГАНИЧНО, ТЕЧНО, НЕУПОМЕНАТО ДРУГАДЕ	6.1	–	III	45 274	5 L	E1	P001 LP01	–	IBC03	–
3 142	ДЕЗИНФЕКТАНТ, ТЕЧЕН, ТОКСИЧЕН, НЕУПОМЕНАТ ДРУГАДЕ	6.1	–	I	274	0	E5	P001	–	–	–
3 142	ДЕЗИНФЕКТАНТ, ТЕЧЕН, ТОКСИЧЕН, НЕУПОМЕНАТ ДРУГАДЕ	6.1	–	II	274	100 mL	E4	P001	–	IBC02	–
3 142	ДЕЗИНФЕКТАНТ, ТЕЧЕН, ТОКСИЧЕН, НЕУПОМЕНАТ ДРУГАДЕ	6.1	–	III	223 274	5 L	E1	P001 LP01	–	IBC03	–
3 143	БАГРИЛНО ВЕЩЕСТВО, ТВЪРДО, ТОКСИЧНО, НЕУПОМЕНАТО ДРУГАДЕ или МЕЖДИННО БАГРИЛНО ВЕЩЕСТВО, ТВЪРДО, ТОКСИЧНО, НЕУПОМЕНАТО ДРУГАДЕ	6.1	–	I	274	0	E5	P002	–	IBC07	B1
3 143	БАГРИЛНО ВЕЩЕСТВО, ТВЪРДО, ТОКСИЧНО, НЕУПОМЕНАТО ДРУГАДЕ или МЕЖДИННО БАГРИЛНО ВЕЩЕСТВО, ТВЪРДО, ТОКСИЧНО, НЕУПОМЕНАТО ДРУГАДЕ	6.1	–	II	274	500 g	E4	P002	–	IBC08	B4 B21
3 143	БАГРИЛНО ВЕЩЕСТВО, ТВЪРДО, ТОКСИЧНО, НЕУПОМЕНАТО ДРУГАДЕ или МЕЖДИННО БАГРИЛНО ВЕЩЕСТВО, ТВЪРДО, ТОКСИЧНО, НЕУПОМЕНАТО ДРУГАДЕ	6.1	–	III	223 274	5 kg	E1	P002 LP02	–	IBC08	B3
3 143	БАГРИЛНО ВЕЩЕСТВО, ТВЪРДО, ТОКСИЧНО, НЕУПОМЕНАТО ДРУГАДЕ или МЕЖДИННО БАГРИЛНО ВЕЩЕСТВО, ТВЪРДО, ТОКСИЧНО, НЕУПОМЕНАТО ДРУГАДЕ	6.1	–	I	43 274	0	E5	P001	–	–	–
3 144	НИКОТИНОВО СЪЕДИНЕНИЕ, ТЕЧНО, НЕУПОМЕНАТО ДРУГАДЕ или НИКОТИНОВ ПРЕПАРАТ, ТЕЧЕН, НЕУПОМЕНАТ ДРУГАДЕ	6.1	–	II	43 274	100 mL	E4	P001	–	IBC02	–
3 144	НИКОТИНОВО СЪЕДИНЕНИЕ, ТЕЧНО, НЕУПОМЕНАТО ДРУГАДЕ или НИКОТИНОВ ПРЕПАРАТ, ТЕЧЕН, НЕУПОМЕНАТ ДРУГАДЕ	6.1	–	III	43 223 274	5 L	E1	P001 LP01	–	IBC03	–
3 144	НИКОТИНОВО СЪЕДИНЕНИЕ, ТЕЧНО, НЕУПОМЕНАТО ДРУГАДЕ или НИКОТИНОВ ПРЕПАРАТ, ТЕЧЕН, НЕУПОМЕНАТ ДРУГАДЕ	8	–	I	–	0	E0	P001	–	–	–
3 145	АЛКИЛФЕНОЛИ, ТЕЧНИ, НЕУПОМЕНАТИ ДРУГАДЕ (включително C2–C12 хомолози)	8	–	II	–	1 L	E2	P001	–	IBC02	–
3 145	АЛКИЛФЕНОЛИ, ТЕЧНИ, НЕУПОМЕНАТИ ДРУГАДЕ (включително C2–C12 хомолози)	8	–	III	223	5 L	E1	P001 LP01	–	IBC03	–
3 145	АЛКИЛФЕНОЛИ, ТЕЧНИ, НЕУПОМЕНАТИ ДРУГАДЕ (включително C2–C12 хомолози) ОРГАНОТИЧНО СЪЕДИНЕНИЕ, ТВЪРДО, НЕУПОМЕНАТО ДРУГАДЕ	6.1	– P	I	43 274	0	E5	P002	–	IBC07	B1
3 146	ОРГАНОТИЧНО СЪЕДИНЕНИЕ, ТВЪРДО, НЕУПОМЕНАТО ДРУГАДЕ	6.1	– P	II	43 274	500 g	E4	P002	–	IBC08	B4 B21
3 146	ОРГАНОТИЧНО СЪЕДИНЕНИЕ, ТВЪРДО, НЕУПОМЕНАТО ДРУГАДЕ	6.1	– P	III	43 223 274	5 kg	E1	P002 LP02	–	IBC08	B3
3 146	ОРГАНОТИЧНО СЪЕДИНЕНИЕ, ТВЪРДО, НЕУПОМЕНАТО ДРУГАДЕ										

Преносими цистерни и контейнери за насипни товари			EmS	Складиране и работа	Сортиране	Свойства и наблюдения	ООН №
(12)	Инструкции за цистерни (13) 4.2.5 4.3	Разпоредби (14) 4.2.5	(15) 5.4.3.2 7.8	(16a) 7.1 7.3-7.7	(16b) 7.2-7.7	(17)	(18)
-	-	-	F-A, S-Q	Категория B	SG38 SG49 SG60	-	3 139
-	-	-	F-A, S-Q	Категория B	SG38 SG49 SG60	-	3 139
-	-	-	F-A, S-A	Категория A	-	Широка гама от токсични течности, обикновено с растителен произход. Токсично при поглъщане, при контакт с кожата или при вдишване.	3 140
-	-	-	F-A, S-A	Категория A	-	Вижте позицията по-горе. Вижте позицията по-горе.	3 140
-	-	-	F-A, S-A	Категория A	-	Широка гама от токсични течности. Токсично при поглъщане, при контакт с кожата или при вдишване.	3 140
-	-	-	F-A, S-A	Категория A	-	Широка гама от токсични течности. Токсично при поглъщане, при контакт с кожата или при вдишване.	3 141
-	-	-	F-A, S-A	Категория A SW2	-	Вижте позицията по-горе. Вижте позицията по-горе.	3 142
-	-	-	F-A, S-A	Категория A SW2	-	Широка гама от токсични твърди вещества. Токсично при поглъщане, при контакт с кожата или при вдишване.	3 142
-	-	-	F-A, S-A	Категория A SW2	-	Вижте позицията по-горе. Вижте позицията по-горе.	3 142
-	T6	TP33	F-A, S-A	Категория A	-	-	3 143
-	T3	TP33	F-A, S-A	Категория A	-	Голямо разнообразие от токсични течности. Токсично при поглъщане, при контакт с кожата или при вдишване.	3 143
-	T1	TP33	F-A, S-A	Категория A	-	Вижте позицията по-горе. Вижте позицията по-горе.	3 143
-	-	-	F-A, S-A	Категория B, SW2	-	Широка гама от безцветни до бледолилави течности със силно изразени миризми (понякога камфороподобни). Течности, леко смесими с вода. Причинява изгаряния по кожата, очите и лигавиците.	3 144
-	-	-	F-A, S-A	Категория B, SW2	-	Вижте позицията по-горе. Вижте позицията по-горе.	3 144
-	-	-	F-A, S-A	Категория B, SW2	-	Голямо разнообразие от токсични твърди вещества. Токсично при поглъщане, при контакт с кожата или при вдишване.	3 144
-	T1	TP2	F-A, S-B	Категория B	-	Вижте позицията по-горе. Вижте позицията по-горе.	3 145
-	4	TP2 TP27	F-A, S-B	Категория B	-	-	3 145
-	T11	TP1 TP28	F-A, S-B	Категория A	-	-	3 145
-	T7	TP33	F-A, S-A	Категория B SW2	-	-	3 146
-	T6	TP33	F-A, S-A	Категория A SW2	-	-	3 146
-	T3	TP33	F-A, S-A	Категория A SW2	-	-	3 146

ООН №	Точно име на пратката (ТИП)	Клас или подразделение	Допълнителна(и) опасност(и)	Опаковъчна група	Специални разпоредби	Разпоредби за ограничени и изключени количества		Опаковка		Международен контейнер за насипни товари	
						Ограничени количества (7a) 3.4	Изключени количества (7b) 3.5	Инструкции (8) 4.1.4	Разпоредби (9) 4.1.4	Инструкции (10) 4.1.4	Разпоредби (11) 4.1.4
(1)	(2) 3.1.2	(3) 2.0	(4) 2.0	(5) 2.0.1.3	(6) 3.3	(7a) 3.4	(7b) 3.5	(8) 4.1.4	(9) 4.1.4	(10) 4.1.4	(11) 4.1.4
3 147	БАГРИЛНО ВЕЩЕСТВО, ТВЪРДО, КОРОЗИВНО, НЕУПОМЕНАТО ДРУГАДЕ или МЕЖДИННО БАГРИЛНО ВЕЩЕСТВО, ТВЪРДО, КОРОЗИВНО, НЕУПОМЕНАТО ДРУГАДЕ	8	-	I	274	0	E0	P002	-	IBC07	B1
3 147	БАГРИЛНО ВЕЩЕСТВО, ТВЪРДО, КОРОЗИВНО, НЕУПОМЕНАТО ДРУГАДЕ или МЕЖДИННО БАГРИЛНО ВЕЩЕСТВО, ТВЪРДО, КОРОЗИВНО, НЕУПОМЕНАТО ДРУГАДЕ	8	-	II	274	1 kg	E2	P002	-	IBC08	B4 B21
3 147	БАГРИЛНО ВЕЩЕСТВО, ТВЪРДО, КОРОЗИВНО, НЕУПОМЕНАТО ДРУГАДЕ или МЕЖДИННО БАГРИЛНО ВЕЩЕСТВО, ТВЪРДО, КОРОЗИВНО, НЕУПОМЕНАТО ДРУГАДЕ	8	-	III	223 274	5 kg	E1	P002 LP02	-	IBC08	B3
3 148	РЕАГИРАЩА С ВОДА ТЕЧНОСТ, НЕУПОМЕНАТА ДРУГАДЕ	4.3	-	I	274	0	E0	P402	PP31	-	-
3 148	РЕАГИРАЩА С ВОДА ТЕЧНОСТ, НЕУПОМЕНАТА ДРУГАДЕ	4.3	-	II	274	500 mL	E2	P402	PP31	IBC01	-
3 148	РЕАГИРАЩА С ВОДА ТЕЧНОСТ, НЕУПОМЕНАТА ДРУГАДЕ	4.3	-	III	223 274	1 L	E1	P001	PP31	IBC02	-
3 148	РЕАГИРАЩА С ВОДА ТЕЧНОСТ, НЕУПОМЕНАТА ДРУГАДЕ	5.1	8	II	196	1 L	E2	P504	PP10	IBC02	B5
3 149	СМЕС ОТ ВОДОРОДЕН ПЕРОКСИД И ПЕРОКСИОЦЕТНА КИСЕЛИНА и киселина(и), вода и не повече от 5% пероксиоцетна киселина, СТАБИЛИЗИРАНИ	2.1	-	-	-	0	E0	P003	-	-	-
3 150	УСТРОЙСТВА, МАЛКИ, ЗАХРАНВАНИ С ВЪГЛЕВОДОРОДЕН ГАЗ или ВЪГЛЕВОДОРОДНИ ГАЗОВИ ПЪЛНИТЕЛИ ЗА МАЛКИ УСТРОЙСТВА С устройство за освобождаване	9	-	II	203 305	1 L	E2	P906	-	IBC02	-
3 151	ПОЛИХАЛОГЕНИРАНИ БИФЕНИЛИ, ТЕЧНИ или ХАЛОГЕНИРАНИ МОНОМЕТИЛДИФЕНИЛМЕТАНИ, ТЕЧНИ или ПОЛИХАЛОГЕНИРАНИ ТЕРФЕНИЛИ, ТЕЧНИ	9	-	II	203 305 958	1 kg	E2	P906	-	IBC08	B4 B21
3 152	ПОЛИХАЛОГЕНИРАНИ БИФЕНИЛИ, ТВЪРДИ или ХАЛОГЕНИРАНИ МОНОМЕТИЛДИФЕНИЛМЕТАНИ, ТВЪРДИ или ПОЛИХАЛОГЕНИРАНИ ТЕРФЕНИЛИ, ТВЪРДИ	2.1	-	-	-	0	E0	P200	-	-	-
3 153	ПЕРФЛУОРО(МЕТИЛ ВИНИЛ ЕТЕР)	2.1	-	-	-	0	E0	P200	-	-	-
3 154	ПЕРФЛУОРО(ЕТИЛ ВИНИЛ ЕТЕР)	6.1	-	II	43	500 g	E4	P002	-	IBC08	B4 B21
3 155	ПЕНТАХЛОРФЕНОЛ	2.2	5.1	-	274	0	E0	P200	-	-	-
3 156	СГЪСТЕН ГАЗ, ОКСИДИРАЩ, НЕУПОМЕНАТ ДРУГАДЕ	2.2	5.1	-	274	0	E0	P200	-	-	-
3 157	ВТЕЧЕН ГАЗ, ОКСИДИРАЩ, НЕУПОМЕНАТ ДРУГАДЕ	2.2	-	-	274	120 mL	E1	P203	-	-	-
3 158	ГАЗ, ОХЛАДЕНА ТЕЧНОСТ, НЕУПОМЕНАТА ДРУГАДЕ	2.2	-	-	-	120 mL	E1	P200	-	-	-
3 159	1,1,1,2-ТЕТРАФЛУОРЕТАН (ХЛАДИЛЕН АГЕНТ R 134a)	2.3	2.1	-	274	0	E0	P200	-	-	-
3 160	ВТЕЧЕН ГАЗ, ТОКСИЧЕН, ЗАПАЛИМ, НЕУПОМЕНАТ ДРУГАДЕ										

Преносими цистерни и контейнери за насипни товари			EmS	Складиране и работа	Сортиране	Свойства и наблюдения	ООН №
(12)	Инструкции за цистерни (13) 4.2.5 4.3	Разпоредби (14) 4.2.5	(15) 5.4.3.2 7.8	(16a) 7.1 7.3-7.7	(16b) 7.2-7.7	(17)	(18)
-	T6	TP33	F-A, S-B	Категория A	-	Широка гама от корозивни твърди вещества или пасты. Причинява изгаряния по кожата, очите и лигавиците.	3 147
-	T3	TP33	F-A, S-B	Категория A	-	Вижте позицията по-горе. Вижте позицията по-горе.	3 147
-	T1	TP33	F-A, S-B	Категория A	-	-	3 147
-	T13	TP2 TP7 TP38	F-G, S-N	Категория SW2 H1	E SG26	-	3 148
-	T7	TP2 TP7	F-G, S-N	Категория SW2 H1	E SG26	-	3 148
-	T7	TP2 TP7	F-G, S-N	Категория SW2 H1	E SG26	Безцветна течност. Пренася се като воден разтвор. Разгражда се бавно, отделяйки кислород; скоростта на разграждане се увеличава при контакт с повечето метали. Може да причини пожар при контакт със запалим материал. Причинява изгаряния по кожата, очите и лигавиците. Въпреки че са стабилизирани, тези разтвори могат да отделят кислород.	3 148
-	T7	TP2 TP6 TP24	F-H, S-Q	Категория SW1	D SG16 SGG16 SG59 SG72	Различни малки устройства, използвани за козметични и други цели, и техните пълнители.	3 149
-	-	-	F-D, S-U	Категория B, SW2	-	Вискозни течности с осезаема миризма. Вредно при поглъщане или при контакт с кожата. Тази позиция обхваща и предмети като трансформатори и кондензатори, съдържащи свободни течни полихалогенирани бифенили или полихалогенирани терфенили.	3 150
-	-	-	F-A, S-A	Категория A	SG50	Твърдо вещество с осезаема миризма. Точката на топене на твърдите вещества варира от 2°C to 164°C. Вредно при поглъщане или контакт с кожата. Тази позиция обхваща и предмети като парцали, памучни отпадъци, облекло или дървени стърготини, съдържащи полихалогенирани бифенили или полихалогенирани терфенили, в които няма свободна видима течност.	3 151
-	T3	TP33	F-A, S-A	Категория A	SG50	Граници на взривяване: 7% до 73%. Много по-тежък от въздуха (4,8). Точка на кипене: -27°C.	3 152
-	T50	-	F-D, S-U	Категория SW2	E -	Граници на взривяване: 7% до 73%. Много по-тежък от въздуха (6,4). Точка на кипене: 12°C.	3 153
-	-	-	F-D, S-U	Категория SW2	E -	Токсично при поглъщане, при контакт с кожата или при вдишване на прах.	3 154
-	T3	TP33	F-A, S-A	Категория A	-	-	3 155
-	-	-	F-C, S-W	Категория D	-	-	3 156
-	-	-	F-C, S-W	Категория D	-	-	3 157
-	T75	TP5	F-C, S-V	Категория D	-	Незапалим газ с лек мирис на етер. Много по-тежък от въздуха (3,5).	3 158
-	T50	-	F-C, S-V	Категория A	-	-	3 159
-	-	-	F-D, S-U	Категория D SW2	-	-	3 160

OOH № (1)	Точно име на пратката (ТИП) (2) 3.1.2	Клас или подразделение (3) 2.0	Допълнител на(и) опасност(и) (4) 2.0	Опаковъчна група (5) 2.0.1.3	Специални разпоредби (6) 3.3	Разпоредби за ограничени и изключени количества		Опаковка		Междинен контейнер за опасни товари	
						Ограничени количества (7a) 3.4	Изключени количества (7b) 3.5	Инструкции (8) 4.1.4	Разпоредби (9) 4.1.4	Инструкции (10) 4.1.4	Разпоредби (11) 4.1.4
3 161	ВТЕЧЕН ГАЗ, ЗАПАЛИМ, НЕУПОМЕНАТ ДРУГАДЕ	2.1	–	–	274	0	E0	P200	–	–	–
3 162	ВТЕЧЕН ГАЗ, ТОКСИЧЕН, НЕУПОМЕНАТ ДРУГАДЕ	2.3	–	–	274	0	E0	P200	–	–	–
3 163	ВТЕЧЕН ГАЗ, НЕУПОМЕНАТ ДРУГАДЕ	2.2	–	–	274	120 mL	E1	P200	–	–	–
3 164	ПРЕДМЕТИ, ПОД НАЛЯГАНЕ, ПНЕВМАТИЧНО или ХИДРАВЛИЧНО (съдържащи незапалими газове)	2.2	–	–	283	120 mL	E0	P003	–	–	–
		3	6.1/8	I	371	0	E0	P301	–	–	–
3 165	ЦИСТЕРНА ЗА ГОРИВО ЗА ХИДРАВЛИЧЕН АГРЕГАТ НА ВЪЗДУХОПЛАВАТЕЛНО СРЕДСТВО (съдържаща смес от безводен хидразин и метилхидразин) (гориво M86)	9	–	–	356 388 961 962	–	–	–	–	–	–
3 166	ПРЕВОЗНО СРЕДСТВО, ЗАДВИЖВАНО СЪС ЗАПАЛИМ ГАЗ или ПРЕВОЗНО СРЕДСТВО, ЗАДВИЖВАНО СЪС ЗАПАЛИМА ТЕЧНОСТ или ПРЕВОЗНО СРЕДСТВО, ГОРИВНА КЛЕТКА, ЗАДВИЖВАНО СЪС ЗАПАЛИМ ГАЗ или ПРЕВОЗНО СРЕДСТВО, ГОРИВНА КЛЕТКА, ЗАДВИЖВАНО СЪС ЗАПАЛИМА ТЕЧНОСТ	2.1	–	–	209	0	E0	P201	–	–	–
3 167	ГАЗОВА ПРОБА, НЕХЕРМЕТИЗИРАНА, ЗАПАЛИМА, НЕУПОМЕНАТА ДРУГАДЕ, неохладена течност	2.3	2.1	–	209	0	E0	P201	–	–	–
3 168	ГАЗОВА ПРОБА, НЕХЕРМЕТИЗИРАНА, ТОКСИЧНА, ЗАПАЛИМА, НЕУПОМЕНАТА ДРУГАДЕ, неохладена течност	2.3	–	–	209	0	E0	P201	–	–	–
3 169	ГАЗОВА ПРОБА, НЕХЕРМЕТИЗИРАНА, ТОКСИЧНА, НЕУПОМЕНАТА ДРУГАДЕ, неохладена течност	4.3	–	II	244	500 g	E2	P410	PP31 PP40	IBC07	B4 B21
3 170	СТРАНИЧНИ ПРОДУКТИ ПРИ ТОПЕНЕ НА АЛУМИНИЙ или СТРАНИЧНИ ПРОДУКТИ ОТ ПРЕТОПЯВАНЕ НА АЛУМИНИЙ	4.3	–	III	223 244	1 kg	E1	P002	PP31	IBC08	B4
3 170	СТРАНИЧНИ ПРОДУКТИ ПРИ ТОПЕНЕ НА АЛУМИНИЙ или СТРАНИЧНИ ПРОДУКТИ ОТ ПРЕТОПЯВАНЕ НА АЛУМИНИЙ	9	–	–	388 961 962 971	–	–	–	–	–	–
3 171	ПРЕВОЗНО СРЕДСТВО С АКУМУЛАТОРНО ЗАХРАНВАНЕ или ОБОРУДВАНЕ С АКУМУЛАТОРНО ЗАХРАНВАНЕ	6.1	–	I	210 274	0	E5	P001	–	–	–
3 172	ТОКСИНИ, ИЗВЛЕЧЕНИ ОТ ЖИВИ ИЗТОЧНИЦИ, ТЕЧНИ, НЕУПОМЕНАТИ ДРУГАДЕ	6.1	–	II	210 274	100 mL	E4	P001	–	IBC02	–
3 172	ТОКСИНИ, ИЗВЛЕЧЕНИ ОТ ЖИВИ ИЗТОЧНИЦИ, ТЕЧНИ, НЕУПОМЕНАТИ ДРУГАДЕ	6.1	–	III	210 223 274	5 L	E1	P001 LP01	–	IBC03	–
3 174	ТИТАНОВ ДИСУЛФИД	4.2	–	III	–	0	E1	P002 LP02	PP31	IBC08	B3
3 175	ТВЪРДИ ВЕЩЕСТВА, ЗАПАЛИМА ТЕЧНОСТ, НЕУПОМЕНАТИ ДРУГАДЕ	4.1	–	II	216 274	1 kg	E2	P002	PP9	IBC06	B21

Преносими цистерни и контейнери говари			EmS	Складиране и работа	Сортиране	Свойства и наблюдения	ООН №
(12)	Инструкции за цистерни (13) 4.2.5 4.3	Разпоредби (14) 4.2.5					
-	T50	-	F-D, S-U	Категория D SW2	-	-	3 161
-	-	-	F-C, S-U	Категория D SW2	-	-	3 162
-	T50	-	F-C, S-V	Категория A	-	-	3 163
-	-	-	F-C, S-V	Категория A	-	Предмети, съдържащи незапалими, нетоксични газове, необходими за тяхната работа.	3 164
-	-	-	F-E, S-C	Категория D SW2	SG5 SG8 SG13	Сместа се смесва с вода и може да реагира опасно с оксидиращи вещества. Сместа е силно токсична при поглъщане, при контакт с кожата или при вдишване. Причинява изгаряния по кожата, очите и лигавиците.	3 165
-	-	-	-	Категория A	-	Видовете предмети, превозвани под тази позиция, включват, но не се ограничават до, моторни превозни средства, превозни средства с хибридно задвижване, превозни средства, задвижвани с горивни клетки, мотоциклети и лодки. *F-D, S-U за газове или F-E, S-E за течности.	3 166
-	-	-	F-D, S-U	Категория D	-	-	3 167
-	-	-	F-D, S-U	Категория D	-	-	3 168
-	-	-	F-C, S-U	Категория D	-	-	3 169
-	T3 BK2	TP33	F-G, S-P	Категория B, SW5 H1	SGG1	Сив прах или бучки с известни метални примеси. Контактът с вода може да предизвика нагряване с възможно отделяне на запалими и токсични газове като водород и амоняк. Тази позиция включва например алуминиева пяна, алуминиеви шлаки, обработени катоди, футеровки и алуминиеви солеви шлаки.	3 170
-	T1 BK2	TP33	F-G, S-P	Категория B, SW5 H1	5 SG26	Вижте позицията по-горе.	3 170
-	-	-	F-A, S-I	Категория A	SGG15 SG26	Видовете предмети, превозвани под тази позиция, включват превозни средства или оборудване, задвижвани от мокри акумулатори, натриеви или литиеви акумулатори с монтирани акумулатори, като например електрически автомобили, косачки за трева, инвалидни колички и други помощни средства за подпомагане на мобилността.	3 171
-	-	-	F-A, S-A	Категория B	-	Токсините от растителен, животински или бактериален източник, които съдържат инфекциозни вещества, или токсините, които се съдържат в инфекциозни вещества, следва да бъдат класифицирани в клас 6.2. Токсично при поглъщане, при контакт с кожата или при вдишване.	3 172
-	-	-	F-A, S-A	Категория A	-	Вижте позицията по-горе. Вижте позицията по-горе.	3 172
-	T1	TP33	F-A, S-J	Категория A	-	Жълт или сив прах с неприятна миризма. При контакт с вода бавно се отделя сероводороден газ.	3 174
-	T3 BK2	TP33	F-A, S-I	Категория B	SGG7	Смеси от безопасни твърди вещества (като почва, пясък, производствени материали и т.н.) и запалими течности.	3 175

Δ ООН №	Точно име на пратката (ТИП)	Клас или подразделение	Допълнителна(и) опасност(и)	Опаковъчна група	Специални разпоредби	Разпоредби за ограничени и изключени количества		Опаковка		Международен контейнер за опасни товари	
						Ограничени количества	Изключени количества	Инструкции	Разпоредби	Инструкции	Разпоредби
						(7a) 3.4	(7b) 3.5	(8) 4.1.4	(9) 4.1.4	(10) 4.1.4	Δ (11) 4.1.4
(1)	(2) 3.1.2	(3) 2.0	(4) 2.0	(5) 2.0.1.3	(6) 3.3						
3 176	ЗАПАЛИМО ТЪВРДО ВЕЩЕСТВО, ОРГАНИЧНО, РАЗТОПЕНО, НЕУПОМЕНАТО ДРУГАДЕ	4.1	-	II	274	0	E0	-	-	-	-
3 176	ЗАПАЛИМО ТЪВРДО ВЕЩЕСТВО, ОРГАНИЧНО, РАЗТОПЕНО, НЕУПОМЕНАТО ДРУГАДЕ	4.1	-	III	223 274	0	E0	-	-	-	-
3 178	ЗАПАЛИМО ТЪВРДО ВЕЩЕСТВО, НЕОРГАНИЧНО, НЕУПОМЕНАТО ДРУГАДЕ	4.1	-	II	274	1 kg	E2	P002	-	IBC08	B4 B21
3 178	ЗАПАЛИМО ТЪВРДО ВЕЩЕСТВО, НЕОРГАНИЧНО, НЕУПОМЕНАТО ДРУГАДЕ	4.1	-	III	223 274	5 kg	E1	P002 LP02	-	IBC08	B3
3 178	ЗАПАЛИМО ТЪВРДО ВЕЩЕСТВО, НЕОРГАНИЧНО, НЕУПОМЕНАТО ДРУГАДЕ	4.1	6.1	II	274	1 kg	E2	P002	-	IBC06	B21
3 179	ЗАПАЛИМО ТЪВРДО ВЕЩЕСТВО, ТОКСИЧНО, НЕОРГАНИЧНО, НЕУПОМЕНАТО ДРУГАДЕ	4.1	6.1	III	223 274	5 kg	E1	P002	-	IBC06	-
3 179	ЗАПАЛИМО ТЪВРДО ВЕЩЕСТВО, ТОКСИЧНО, НЕОРГАНИЧНО, НЕУПОМЕНАТО ДРУГАДЕ	4.1	8	II	274	1 kg	E2	P002	-	IBC06	B21
3 180	ЗАПАЛИМО ТЪВРДО ВЕЩЕСТВО, КОРОЗИВНО, НЕОРГАНИЧНО, НЕУПОМЕНАТО ДРУГАДЕ	4.1	8	III	223 274	5 kg	E1	P002	-	IBC06	-
3 180	ЗАПАЛИМО ТЪВРДО ВЕЩЕСТВО, КОРОЗИВНО, НЕОРГАНИЧНО, НЕУПОМЕНАТО ДРУГАДЕ	4.1	-	II	274	1 kg	E2	P002	PP31	IBC08	B4 B21
Δ 3 181	МЕТАЛНИ СОЛИ НА ОРГАНИЧНИ СЪЕДИНЕНИЯ, ЗАПАЛИМИ, НЕУПОМЕНАТИ ДРУГАДЕ	4.1	-	III	223 274	5 kg	E1	P002 LP02	PP31	IBC08	B3
Δ 3 181	МЕТАЛНИ СОЛИ НА ОРГАНИЧНИ СЪЕДИНЕНИЯ, ЗАПАЛИМИ, НЕУПОМЕНАТИ ДРУГАДЕ	4.1	-	III	223 274	5 kg	E1	P002 LP02	PP31	IBC08	B3
3 182	МЕТАЛНИ ХИДРИДИ, ЗАПАЛИМИ, НЕУПОМЕНАТИ ДРУГАДЕ	4.1	-	II	274	1 kg	E2	P410	PP31 PP40	IBC04	-
3 182	МЕТАЛНИ ХИДРИДИ, ЗАПАЛИМИ, НЕУПОМЕНАТИ ДРУГАДЕ	4.1	-	II	274	1 kg	E2	P410	PP31 PP40	IBC04	-
3 183	САМОНАГРЯВАЩО СЕ ТЪВРДО ВЕЩЕСТВО, ОРГАНИЧНО, НЕУПОМЕНАТО ДРУГАДЕ	4.1	-	III	223 274	5 kg	E1	P002	PP31	IBC04	-
3 183	САМОНАГРЯВАЩО СЕ ТЪВРДО ВЕЩЕСТВО, ОРГАНИЧНО, НЕУПОМЕНАТО ДРУГАДЕ	4.2	-	II	274	0	E2	P001	PP31	IBC02	-
3 184	САМОНАГРЯВАЩА СЕ ТЕЧНОСТ, ТОКСИЧНА, ОРГАНИЧНА, НЕУПОМЕНАТА ДРУГАДЕ	4.2	-	III	223 274	0	E1	P001	PP31	IBC02	-
3 184	САМОНАГРЯВАЩА СЕ ТЕЧНОСТ, ТОКСИЧНА, ОРГАНИЧНА, НЕУПОМЕНАТА ДРУГАДЕ	4.2	6.1	II	274	0	E2	P402	PP31	IBC02	-
3 185	САМОНАГРЯВАЩА СЕ ТЕЧНОСТ, КОРОЗИВНА, ОРГАНИЧНА, НЕУПОМЕНАТА ДРУГАДЕ	4.2	6.1	III	223 274	0	E1	P001	PP31	IBC02	-
3 185	САМОНАГРЯВАЩА СЕ ТЕЧНОСТ, КОРОЗИВНА, ОРГАНИЧНА, НЕУПОМЕНАТА ДРУГАДЕ	4.2	8	II	274	0	E2	P402	PP31	IBC02	-
3 185	САМОНАГРЯВАЩА СЕ ТЕЧНОСТ, КОРОЗИВНА, ОРГАНИЧНА, НЕУПОМЕНАТА ДРУГАДЕ	4.2	8	III	223 274	0	E1	P001	PP31	IBC02	-
3 186	САМОНАГРЯВАЩА СЕ ТЕЧНОСТ, НЕОРГАНИЧНА, НЕУПОМЕНАТА ДРУГАДЕ	4.2	-	II	274	0	E2	P001	PP31	IBC02	-
3 186	САМОНАГРЯВАЩА СЕ ТЕЧНОСТ, НЕОРГАНИЧНА, НЕУПОМЕНАТА ДРУГАДЕ	4.2	-	III	223 274	0	E1	P001	PP31	IBC02	-
3 187	САМОНАГРЯВАЩА СЕ ТЕЧНОСТ, ТОКСИЧНА, НЕОРГАНИЧНА, НЕУПОМЕНАТА ДРУГАДЕ	4.2	6.1	II	274	0	E2	P402	PP31	IBC02	-
3 187	САМОНАГРЯВАЩА СЕ ТЕЧНОСТ, ТОКСИЧНА, НЕОРГАНИЧНА, НЕУПОМЕНАТА ДРУГАДЕ	4.2	6.1	III	223 274	0	E1	P001	PP31	IBC02	-
3 188	САМОНАГРЯВАЩА СЕ ТЕЧНОСТ, КОРОЗИВНА, НЕОРГАНИЧНА, НЕУПОМЕНАТА ДРУГАДЕ	4.2	8	II	274	0	E2	P402	PP31	IBC02	-
3 188	САМОНАГРЯВАЩА СЕ ТЕЧНОСТ, КОРОЗИВНА, НЕОРГАНИЧНА, НЕУПОМЕНАТА ДРУГАДЕ	4.2	8	III	223 274	0	E1	P001	PP31	IBC02	-



Преносими цистерни и контейнери за насипни товари			EmS (15) 5.4.3.2 7.8	Складиране и работа (16a) 7.1 7.3-7.7	Сортиране (16b) 7.2-7.7	Свойства и наблюдения (17)	ООН № (18)
(12)	Инструкции за цистерни (13) 4.2.5 4.3	Разпоредби (14) 4.2.5					
-	T3	TP3 TP26	F-A,	Категория C	-	Превозва се разтопено над точката на топене.	3 176
-	T1	TP3 TP26	S-H	Категория C	-	Вижте позицията по-горе.	3 176
-	T3	TP33	F-A,	Категория B	-	-	3 178
-	T1	TP33	S-H	Категория B	-	-	3 178
-	T3	TP33	F-A,	Категория B, SW2	-	Токсично при поглъщане, при контакт с кожата или при вдишване на прах. Трябва да се работи внимателно, за да се сведе експозицията до минимум, особено на прах.	3 179
-	T1	TP33	S-G	Категория B, SW2	-	Вижте позицията по-горе.	3 179
-	T3	TP33	F-A,	Категория D SW2	-	Причинява изгаряния по кожата, очите и лигавиците.	3 180
-	T1	TP33	S-G	Категория D SW2	-	Вижте позицията по-горе.	3 180
-	T3	TP33	S-G	Категория B, SW2	SGG7	Разгражда се във вода. Предразположено към самозагриване. Дразни кожата и лигавиците.	3 181
-	T1	TP33	F-A,	Категория B, SW2	SGG7	Вижте позицията по-горе.	3 181
-	T3	TP33	S-G	Категория E	-	-	3 182
-	T1	TP33	S-G	Категория E	-	-	3 182
-	-	-	F-A,	Категория C	-	-	3 183
-	-	-	S-G	Категория C	-	-	3 183
-	-	-	S-G	Категория C	-	-	3 184
-	-	-	F-A,	Категория C	-	-	3 184
-	-	-	S-I	Категория C	-	-	3 185
-	-	-	F-A,	Категория C	-	-	3 185
-	-	-	S-I	Категория C	-	-	3 186
-	-	-	F-A,	Категория C	-	-	3 186
-	-	-	S-I	Категория C	-	-	3 187
-	-	-	F-A,	Категория C	-	-	3 187
-	-	-	S-G	Категория C	-	-	3 188
-	-	-	F-A,	Категория C	-	-	3 188
-	-	-	S-G	Категория C	-	-	3 188

OOH №	Точно име на пратката (ТИП)	Клас или подразделение	Допълнителна(и) опасност(и)	Опаковъчна група	Специални разпоредби	азпоредби за ограничени и изключени количества		Опаковка		Междинен контейнер за насипни товари	
						Ограничени количества (7a)	Изключени количества (7b)	Инструкции	Разпоредби	Инструкции	Разпоредби
(1)	(2) 3.1.2	(3) 2.0	(4) 2.0	(5) 2.0.1.3	(6) 3.3	(7a) 3.4	(7b) 3.5	(8) 4.1.4	(9) 4.1.4	(10) 4.1.4	(11) 4.1.4
3 189	МЕТАЛЕН ПРАХ, САМОНАГРЯВАЩ СЕ, НЕУПОМЕНАТ ДРУГАДЕ	4.2	–	II	274	0	E2	P410	PP31	IBC06	B21
3 189	МЕТАЛЕН ПРАХ, САМОНАГРЯВАЩ СЕ, НЕУПОМЕНАТ ДРУГАДЕ			III	223 274	0	E1	P002 LP02	PP31 L4	IBC08	B4
3 190	САМОНАГРЯВАЩО СЕ ТВЪРДО ВЕЩЕСТВО, ОРГАНИЧНО, НЕУПОМЕНАТО ДРУГАДЕ	4.2	–	II	274	0	E2	P410	PP31	IBC06	B21
3 190	САМОНАГРЯВАЩО СЕ ТВЪРДО ВЕЩЕСТВО, ОРГАНИЧНО, НЕУПОМЕНАТО ДРУГАДЕ	4.2	–	III	223 274	0	E1	P002 LP02	PP31	IBC08	B3
3 191	САМОНАГРЯВАЩО СЕ ТВЪРДО ВЕЩЕСТВО, ТОКСИЧНО, НЕОРГАНИЧНО, НЕУПОМЕНАТО ДРУГАДЕ	4.2	–	II	274	0	E2	P410	–	IBC05	B21
3 191	САМОНАГРЯВАЩО СЕ ТВЪРДО ВЕЩЕСТВО, ТОКСИЧНО, НЕОРГАНИЧНО, НЕУПОМЕНАТО ДРУГАДЕ	4.2	6.1	III	223 274	0	E1	P002	–	IBC08	B3
3 192	САМОНАГРЯВАЩО СЕ ТВЪРДО ВЕЩЕСТВО, ТОКСИЧНО, НЕОРГАНИЧНО, НЕУПОМЕНАТО ДРУГАДЕ	4.2	6.1	II	274	0	E2	P410	–	IBC05	B21
3 192	САМОНАГРЯВАЩО СЕ ТВЪРДО ВЕЩЕСТВО, КОРОЗИВНО, НЕОРГАНИЧНО, НЕУПОМЕНАТО ДРУГАДЕ	4.2	8	III	274	0	E1	P002	–	IBC08	B3
3 194	САМОНАГРЯВАЩО СЕ ТВЪРДО ВЕЩЕСТВО, КОРОЗИВНО, НЕОРГАНИЧНО, НЕУПОМЕНАТО ДРУГАДЕ	4.2	8	I	274	0	E0	P400	–	–	–
3 200	ПИРОФОРНА ТЕЧНОСТ, НЕОРГАНИЧНА, НЕУПОМЕНАТА ДРУГАДЕ	4.2	–	I	274	0	E0	P404	PP31	–	– B21
3 205	ПИРОФОРНО ТВЪРДО ВЕЩЕСТВО, НЕОРГАНИЧНО, НЕУПОМЕНАТО ДРУГАДЕ	4.2	–	II	183 274	0	E2	P410	PP31	IBC06	B3
3 205	АЛКАЛОЗЕМНИ МЕТАЛНИ АЛКОХОЛАТИ, НЕУПОМЕНАТИ ДРУГАДЕ	4.2	–	III	183 223 274	0	E1	P002 LP02	PP31	IBC08	B21
3 205	АЛКАЛОЗЕМНИ МЕТАЛНИ АЛКОХОЛАТИ, НЕУПОМЕНАТИ ДРУГАДЕ	4.2	8	II	182 274	0	E2	P410	PP31	IBC05	B3
3 206	АЛКАЛНИ МЕТАЛНИ АЛКОХОЛАТИ, САМОНАГРЯВАЩИ СЕ, КОРОЗИВНИ, НЕУПОМЕНАТИ ДРУГАДЕ	4.2	8	III	182 223 274	0	E1	P002	PP31	IBC08	– B4 B21
3 206	АЛКАЛНИ МЕТАЛНИ АЛКОХОЛАТИ, САМОНАГРЯВАЩИ СЕ, КОРОЗИВНИ, НЕУПОМЕНАТИ ДРУГАДЕ	4.3	–	I	274	0	E0	P403	PP31	IBC99	B4
3 208	РЕАГИРАЩО С ВОДА МЕТАЛНО ВЕЩЕСТВО, НЕУПОМЕНАТО ДРУГАДЕ	4.3	–	II	274	500 g	E0	P410	PP31 PP40	IBC07	– B21
3 208	РЕАГИРАЩО С ВОДА МЕТАЛНО ВЕЩЕСТВО, НЕУПОМЕНАТО ДРУГАДЕ	4.3	–	III	223 274	1 kg	E1	P410	PP31	IBC08	B4
3 208	РЕАГИРАЩО С ВОДА МЕТАЛНО ВЕЩЕСТВО, НЕУПОМЕНАТО ДРУГАДЕ	4.3	–	I	274	0	E0	P403	PP31	–	
3 209	САМОНАГРЯВАЩ СЕ, НЕУПОМЕНАТ ДРУГАДЕ	4.3	4.2								
3 209	МЕТАЛНО ВЕЩЕСТВО, РЕАГИРАЩО С ВОДА, САМОНАГРЯВАЩ СЕ, НЕУПОМЕНАТ ДРУГАДЕ	4.3	4.2	II	274	0	E2	P410	PP31 PP40	IBC05	
3 209	МЕТАЛНО ВЕЩЕСТВО, РЕАГИРАЩО С ВОДА, САМОНАГРЯВАЩ СЕ, НЕУПОМЕНАТ ДРУГАДЕ	4.3	4.2	III	223 274	0	E1	P410	PP31	IBC08	

Преносими цистерни и контейнери за насипни товари			EmS	Складиране и работа	Сортиране	Свойства и наблюдения	ООН №
(12)	Инструкции за цистерни (13) 4.2.5 4.3	Разпоредби (14) 4.2.5	(15) 5.4.3.2 7.8	(16a) 7.1 7.3-7.7	(16b) 7.2-7.7	(17)	(18)
-	T3	TP33	F-G, S-J	Категория C H1	SGG7 SGG15 SG26	Образува експлозивни смеси с оксидиращи вещества.	3 189
-	T1	TP33	F-G, S-J	Категория C H1	SGG7 SGG15 SG26	Вижте позицията по-горе.	3 189
-	T3	TP33	F-A, S-J	Категория C	-	Предразположено към самонагриване или самозапалване.	3 190
-	T1	TP33	F-A, S-J	Категория C	-	Вижте позицията по-горе.	3 190
-	T3	TP33	F-A, S-J	Категория C	-	-	3 191
-	T1	TP33	F-A, S-J	Категория C	-	-	3 191
-	T3	TP33	F-A, S-J	Категория C	-	-	3 192
-	T1	TP33	F-A, S-J	Категория C	-	-	3 192
-	-	-	F-G, S-M	Категория D H1	SG26 SG63	Силно запалими течности, могат да се възпламенят спонтанно във влажен въздух. При контакт с въздух се образуват дразнещи и леко токсични пари.	3 194
-	T21	TP7 TP33	F-G, S-M	Категория D H1	SG26	Предразположени към спонтанно възпламеняване във въздуха.	3 200
-	T3	TP33	F-A, S-J	Категория B	-	Ако се разклати, може да предизвика искри. При контакт с вода отделя водород, запалим газ.	3 205
-	T1	TP33	F-A, S-J	Категория B	-	Свободно подвижни хигроскопични прахове. Дразнят кожата, очите и лигавиците.	3 205
-	T3	TP33	F-A, S-J	Категория B	-	Вижте позицията по-горе.	3 206
-	T1	TP33	F-A, S-J	Категория B	-	Свободно подвижен хигроскопичен прах. Причинява изгаряния по кожата, очите и лигавиците.	3 206
-	-	-	<u>F-G</u> , S-N	Категория E SW2 H1	SG26	Вижте позицията по-горе.	3 208
-	T3	TP33	F-G, S-N	Категория E SW2 H1	SG26	-	3 208
-	T1	TP33	F-G, S-N	Категория E SW2 H1	SG26	-	3 208
-	-	-	<u>F-G</u> , S-N	Категория E SW2 H1	SG26	-	3 209
-	T3	TP33	F-G, S-N	Категория E SW2 H1	SG26	-	3 209
-	T1	TP33	F-G, S-N	Категория E SW2 H1	SG26	-	3 209

ООН № (1)	Точно име на пратката (ТИП) (2) 3.1.2	Клас или подразде ление (3) 2.0	Допълнител на(и) опасност(и) (4) 2.0	Опаковъчна група (5) 2.0.1.3	Специални разпоредби (6) 3.3	Разпоредби за ограничени и изключени количества		Опаковка		Международен контейнер за насыпни товари	
						Ограничени количества (7a) 3.4	Изключени количества (7b) 3.5	Инструкции (8) 4.1.4	Разпоредби (9) 4.1.4	Инструкции (10) 4.1.4	Разпоредби (11) 4.1.4
3 210	ХЛОРАТИ, НЕОРГАНИЧНИ, ВОДЕН РАЗТВОР, НЕУПОМЕНАТИ ДРУГАДЕ	5.1	–	II	274 351	1 L	E2	P504	–	IBC02	–
3 210	ХЛОРАТИ, НЕОРГАНИЧНИ, ВОДЕН РАЗТВОР, НЕУПОМЕНАТИ ДРУГАДЕ	5.1	–	III	223 274 351	5 L	E1	P504	–	IBC02	–
3 211	ПЕРХЛОРАТИ, НЕОРГАНИЧНИ, ВОДЕН РАЗТВОР, НЕУПОМЕНАТИ ДРУГАДЕ	5.1	–	II	–	1 L	E2	P504	–	IBC02	–
3 211	ПЕРХЛОРАТИ, НЕОРГАНИЧНИ, ВОДЕН РАЗТВОР, НЕУПОМЕНАТИ ДРУГАДЕ	5.1	–	III	223	5 L	E1	P504	–	IBC02	–
3 212	ХИПОХЛОРИТИ, НЕОРГАНИЧНИ, НЕУПОМЕНАТИ ДРУГАДЕ	5.1	–	II	274 349 900 903	1 kg	E2	P002	–	IBC08	B4 B21
3 213	БРОМАТИ, НЕОРГАНИЧНИ, ВОДЕН РАЗТВОР, НЕУПОМЕНАТИ ДРУГАДЕ	5.1	–	II	274 350	1 L	E2	P504	–	IBC02	–
3 213	БРОМАТИ, НЕОРГАНИЧНИ, ВОДЕН РАЗТВОР, НЕУПОМЕНАТИ ДРУГАДЕ	5.1	–	III	223 274 350	5 L	E1	P504	–	IBC02	–
3 214	ПЕРМАНГНАТИ, НЕОРГАНИЧНИ, ВОДЕН РАЗТВОР, НЕУПОМЕНАТИ ДРУГАДЕ	5.1	–	II	274 353	1 L	E2	P504	–	IBC02	–
3 215	ПЕРСУЛФАТИ, НЕОРГАНИЧНИ, НЕУПОМЕНАТИ ДРУГАДЕ	5.1	–	III	–	5 kg	E1	P002 LP02	–	IBC08	B3

Преносими цистерни и контейнери за насипни товари			EmS	Складиране и работа	Сортиране	Свойства и наблюдения	ООН №
(12)	Инструкции за цистерни	Разпоредби	(15) 5.4.3.2 7.8	(16a) 7.1 7.3-7.7	(16b) 7.2-7.7	(17)	(18)
	(13) 4.2.5 4.3	(14) 4.2.5					
-	T4	TP1	F-H, S-Q	Категория B	SG38 SG49 SG62	При условия на пожар може да причини експлозия. Течовете и последващото изпаряване на водата на разтворите може да доведе до повишена опасност, както следва: .1 при контакт със запалим материал (по-специално с влакнести материали като юта, памук или сизал) или сяра - опасност от самозапалване; .2 при контакт с амониени съединения, прахообразни метали или масла - опасност от експлозия. Превозът на амониен хлорат, воден разтвор, е забранен.	3 210
-	T4	TP1	F-H, S-Q	Категория B	SG38 SG49 SG62	Вижте позицията по-горе.	3 210
-	T4	TP1	F-H, S-Q	Категория B	SGG13 SG38 SG49 SG62	При условия на пожар може да причини експлозия. Течовете и последващото изпаряване на водата на разтворите може да доведе до повишена опасност, както следва: .1 при контакт със запалим материал (по-специално с влакнести материали като юта, памук или сизал) или сяра - опасност от самозапалване; .2 при контакт с амониени съединения, прахообразни метали или масла - опасност от експлозия.	3 211
-	T4	TP1	F-H, S-Q	Категория B	SGG13 SG38 SG49 SG62	Вижте позицията по-горе.	3 211
-	T3	TP33	F-H, S-Q	Категория D SW1 SW17	SGG8 SG35 SG38 SG49 SG53 SG60	Твърди вещества. Критичната околна температура на разграждане може да бъде до 60°C. Може да причини пожар при контакт с органичен материал или амониени съединения. Реагира с киселини, отделяйки хлор, дразнещ, корозивен и токсичен газ. При наличие на влага - корозивно за повечето метали. Прахът дразни лигавиците. Забранява се превозът на амониен хипохлорит и смеси на хипохлорит с амониена сол.	3 212
-	T4	TP1	F-H, S-Q	Категория B	SGG3 SG38 SG49 SG62	При условия на пожар може да причини експлозия. Течовете и последващото изпаряване на водата на разтворите може да доведе до повишена опасност, както следва: .1 при контакт със запалим материал (по-специално с влакнести материали като юта, памук или сизал) или сяра - опасност от самозапалване; .2 при контакт с амониени съединения, прахообразни метали или масла - опасност от експлозия. Превозът на амониен бромат, воден разтвор, е забранен.	3 213
-	T4	TP1	F-H, S-Q	Категория B	SGG3 SG38 SG49 SG62	Вижте позицията по-горе.	3 213
-	T4	TP1	F-H, S-Q	Категория D	SGG14 SG38 SG49 SG60 SG62	При условия на пожар може да причини експлозия. Течовете и последващото изпаряване на водата на разтворите може да доведе до повишена опасност, както следва: .1 при контакт със запалим материал (по-специално с влакнести материали като юта, памук или сизал) или сяра - опасност от самозапалване; .2 при контакт с амониени съединения, прахообразни метали или масла - опасност от експлозия. Превозът на амониен перманганат, воден разтвор, е забранен.	3 214
-	T1	TP33	F-A, S-Q	Категория A	SG40 SG49	Твърди вещества. Твърдите смеси със запалим материал са чувствителни на триене и могат да се възпламенят. Реагират бурно с цианиди при нагряване или триене. Може да образува експлозивна смес с прахообразни метали или амониени съединения.	3 215

△	ООН №	Точно име на пратката (ТИП)	Клас или подразделение	Допълнителна(и) опасност(и)	Опаковъчна група	Специални разпоредби	азпоредби за ограничени и изключени количества		Опаковка		Междиен контейнер за насипни товари	
							Ограничени количества	Изключени количества	Инструкции	Разпоредби	Инструкции	Разпоредби
(1)	(2)	3.1.2	(3)	(4)	(5)	(6)	(7a)	(7b)	(8)	(9)	(10)	(11)
			2.0	2.0	2.0.1.3	3.3	3.4	3.5	4.1.4	4.1.4	4.1.4	4.1.4
3 216	ПЕРСУЛФАТИ, НЕОРГАНИЧНИ, ВОДЕН РАЗТВОР, НЕУПОМЕНАТИ ДРУГАДЕ	5.1	–	III	–	5 L	E1	P504	–	IBC02	–	–
3 218	НИТРАТИ, НЕОРГАНИЧНИ, ВОДЕН РАЗТВОР, НЕУПОМЕНАТИ ДРУГАДЕ	5.1	–	II	270	1 L	E2	P504	–	IBC02	–	–
3 218	НИТРАТИ, НЕОРГАНИЧНИ, ВОДЕН РАЗТВОР, НЕУПОМЕНАТИ ДРУГАДЕ	5.1	–	III	223 270	5 L	E1	P504	–	IBC02	–	–
3 219	НИТРИТИ, НЕОРГАНИЧНИ, ВОДЕН РАЗТВОР, НЕУПОМЕНАТИ ДРУГАДЕ	5.1	–	II	274	1 L	E2	P504	–	IBC01	–	–
3 219	НИТРИТИ, НЕОРГАНИЧНИ, ВОДЕН РАЗТВОР, НЕУПОМЕНАТИ ДРУГАДЕ	5.1	–	III	223 274 900	5 L	E1	P504	–	IBC02	–	–
3 220	ПЕНТАФЛУОРЕТАН (ХЛАДИЛЕН АГЕНТ R 125)	2.2	Вижте SP181	–	–	120 mL	E1	P200	–	–	–	–
3 221	САМОАКТИВИРАЩА СЕ ТЕЧНОСТ ТИП В	4.1	–	–	181 274	25 mL	E0	P520	PP21	–	–	–
3 222	САМОАКТИВИРАЩО СЕ ТВЪРДО ВЕЩЕСТВО ТИП В	4.1	–	–	181 274	100 g	E0	P520	PP21	–	–	–
3 223	САМОАКТИВИРАЩА СЕ ТЕЧНОСТ ТИП С	4.1	–	–	274	25 mL	E0	P520	PP21 PP94 PP95	–	–	–
3 224	САМОАКТИВИРАЩО СЕ ТВЪРДО ВЕЩЕСТВО ТИП С	4.1	–	–	274	100 g	E0	P520	PP21 PP94 PP95	–	–	–
3 225	САМОАКТИВИРАЩА СЕ ТЕЧНОСТ ТИП D	4.1	–	–	274	125 mL	E0	P520	–	–	–	–

Преносими цистерни и контейнери за насипни товари			EmS	Складиране и работа	Сортиране	Свойства и наблюдения	ООН №
(12)	Инструкции за цистерни (13) 4.2.5 4.3	Разпоредби (14) 4.2.5	(15) 5.4.3.2 7.8	(16a) 7.1 7.3-7.7	(16b) 7.2-7.7	(17)	(18)
-	T4	TP1 TP29	F-A, S-Q	Категория А	SG38 SG49 SG62	При условия на пожар може да причини експлозия. Течовете и последващото изпаряване на водата на разтворите може да доведе до повишена опасност, както следва: .1 при контакт със запалим материал (по-специално с влакнести материали като юта, памук или сизал) или сярата - опасност от самозапалване; .2 при контакт с амониеви съединения, прахообразни метали или масла - опасност от експлозия.	3 216
-	T4	TP1	F-A, S-Q	Категория В	SG38 SG49 SG62	При условия на пожар може да причини експлозия. Течовете и последващото изпаряване на водата на разтворите може да доведе до повишена опасност, както следва: .1 при контакт със запалим материал (по-специално с влакнести материали като юта, памук или сизал) или сярата - опасност от самозапалване; .2 при контакт с амониеви съединения, прахообразни метали или масла - опасност от експлозия.  Вижте позицията по-горе.	3 218
-	T4	TP1	F-A, S-Q	Категория В	SG38 SG49 SG62	Вижте позицията по-горе.	3 218
-	T4	TP1	F-A, S-Q	Категория В	SGG12 SG38 SG49 SG62	При условия на пожар може да причини експлозия. Течовете и последващото изпаряване на водата на разтворите може да доведе до повишена опасност, както следва: .1 при контакт със запалим материал (по-специално с влакнести материали като юта, памук или сизал) или сярата - опасност от самозапалване; .2 при контакт с амониеви съединения, прахообразни метали или масла - опасност от експлозия. Превозът на амониеви нитрити, воден разтвор, е забранен.	3 219
-	T4	TP1	F-A, S-Q	Категория В	SGG12 SG38 SG49 SG62	Вижте позицията по-горе.	3 219
-	T50	-	F-C, S-V	Категория А	-	Втечен, незапалим газ с лек мирис на етер. Много по-тежък от въздуха (4,2).	3 220
-	-	-	F-J, S-G	Категория D SW1	SG1 SG35 SG36	Може да избухне при повишени температури или при пожар. Гори бурно. Не се смесва с вода. Контактът с основи или киселини може да причини опасно разграждане. Продуктите от горенето или самоускоряващото се разлагане могат да бъдат токсични при вдишване.	3 221
-	-	-	F-J, S-G	Категория D SW1	SG1 SG35 SG36	Може да избухне при повишени температури или при пожар. Гори бурно. Неразтворимо във вода. Контактът с основи или киселини може да причини опасно разграждане. Продуктите от горенето или самоускоряващото се разлагане могат да бъдат токсични при вдишване.	3 222
-	-	-	F-J, S-G	Категория D SW1	SG35 SG36	Може да се разгради бурно при повишени температури или при пожар. Гори бурно. Не се смесва с вода. Контактът с основи или киселини може да причини опасно разграждане. Продуктите от горенето или самоускоряващото се разлагане могат да бъдат токсични при вдишване.	3 223
-	-	-	F-J, S-G	Категория D SW1	SG35 SG36	Може да се разгради бурно при повишени температури или при пожар. Гори бурно. Неразтворимо във вода. Контактът с основи или киселини може да причини опасно разграждане. Продуктите от горенето или самоускоряващото се разлагане могат да бъдат токсични при вдишване.	3 224
-	-	-	F-J, S-G	Категория D SW1	SG35 SG36	Разгражда се при повишени температури или при пожар. Гори бурно. Не се смесва с вода. Контактът с основи или киселини може да причини опасно разграждане. Продуктите от горенето или самоускоряващото се разлагане могат да бъдат токсични при вдишване.	3 225

ООН № (1)	Точно име на пратката (ТИП) 3.1.2 (2)	Клас или подразде ление (3) 2.0	Допълнител на(и) опасност(и) (4) 2.0	Опаковъчна група (5) 2.0.1.3	Специални разпоредби (6) 3.3	Разпоредби за ограничени и изключени количества		Опаковка		Международен контейнер за наситни товари	
						Ограничени количества (7a) 3.4	Изключени количества (7b) 3.5	Инструкции (8) 4.1.4	Разпоредби (9) 4.1.4	Инструкции (10) 4.1.4	Разпоредби (11) 4.1.4
3 226	САМОАКТИВИРАЩО СЕ ТВЪРДО ВЕЩЕСТВО ТИП D	4.1	–	–	274	500 g	E0	P520	–	–	–
3 227	САМОАКТИВИРАЩА СЕ ТЕЧНОСТ ТИП E	4.1	–	–	274	125 mL	E0	P520	–	–	–
3 228	САМОАКТИВИРАЩО СЕ ТВЪРДО ВЕЩЕСТВО ТИП E	4.1	–	–	274	500 g	E0	P520	–	–	–
3 229	САМОАКТИВИРАЩА СЕ ТЕЧНОСТ ТИП F	4.1	–	–	274	125 mL	E0	P520	–	IBC99	–
3 230	САМОАКТИВИРАЩО СЕ ТВЪРДО ВЕЩЕСТВО ТИП F	4.1	–	–	274	500 g	E0	P520	–	IBC99	–
3 231	САМОАКТИВИРАЩА СЕ ТЕЧНОСТ ТИП B, C С КОНТРОЛИРАНА ТЕМПЕРАТУРА	4.1	Виж те SP181	–	181 194 274 923	0	E0	P520	PP21	–	–
3 232	САМОАКТИВИРАЩО СЕ ТВЪРДО ВЕЩЕСТВО ТИП B, C КОНТРОЛИРАНА ТЕМПЕРАТУРА	4.1	Виж те SP181	–	181 194 274 923	0	E0	P520	PP21	–	–
3 233	САМОАКТИВИРАЩА СЕ ТЕЧНОСТ ТИП C, C КОНТРОЛИРАНА ТЕМПЕРАТУРА	4.1	–	–	194 274 923	0	E0	P520	PP21	–	–
3 234	САМОАКТИВИРАЩО СЕ ТВЪРДО ВЕЩЕСТВО ТИП C, C КОНТРОЛИРАНА ТЕМПЕРАТУРА	4.1	–	–	194 274 923	0	E0	P520	PP21	–	–



Преносими цистерни и контейнери за насипни товари			EmS	Складиране и работа	Сортиране	Свойства и наблюдения	ООН №
(12)	Инструкции за цистерни (13) 4.2.5 4.3	Разпоредби (14) 4.2.5	(15) 5.4.3.2 7.8	(16a) 7.1 7.3-7.7	(16b) 7.2-7.7	(17)	(18)
-	-	-	F-J, S-G	Категория D SW1	SG35 SG36	Разгражда се при повишени температури или при пожар. Гори бурно. Контактът с основи или киселини може да причини опасно разграждане. Продуктите от горенето или самоускоряващото се разлагане могат да бъдат токсични при вдишване. Неразтворимо във вода с изключение на: 4-(БЕНЗИЛ(ЕТИЛ)АМИНО)-3-ЕТОКСИБЕНЗЕНДИАЗОНИЕВ ЦИНКОВ ХЛОРИД 3-ХЛОРО-4-ДИЕТИЛАМИНОБЕНЗЕНДИАЗОНИЕВ ЦИНКОВ ХЛОРИД 4-ДИПРОПИЛАМИНОБЕНЗЕНДИАЗОНИЕВ ЦИНКОВ ХЛОРИД НАТРИЕВ 2-ДИАЗО-1-НАФТОЛ-4-СУЛФОНАТ НАТРИЕВ 2-ДИАЗО-1-НАФТОЛ-5-СУЛФОНАТ	3 226
-	-	-	F-J, S-G	Категория D SW1	SG35 SG36	Разгражда се при повишени температури или при пожар. Гори бурно. Не се смесва с вода. Контактът с основи или киселини може да причини опасно разграждане. Продуктите от горенето или самоускоряващото се разлагане могат да бъдат токсични при вдишване.	3 227
-	-	-	F-J, S-G	Категория D SW1	SG35 SG36	Разгражда се при повишени температури или при пожар. Гори бурно. Неразтворимо във вода. Контактът с основи или киселини може да причини опасно разграждане. Продуктите от горенето или самоускоряващото се разлагане могат да бъдат токсични при вдишване.	3 228
-	T23	-	F-J, S-G	Категория D SW1	SG35 SG36	Разгражда се при повишени температури или при пожар. Гори бурно. Не се смесва с вода. Контактът с основи или киселини може да причини опасно разграждане. Продуктите от горенето или самоускоряващото се разлагане могат да бъдат токсични при вдишване.	3 229
-	T23	-	F-J, S-G	Категория D SW1	SG35 SG36	Разгражда се при повишени температури или при пожар. Гори бурно. Неразтворимо във вода. Контактът с основи или киселини може да причини опасно разграждане. Продуктите от горенето или самоускоряващото се разлагане могат да бъдат токсични при вдишване.	3 230
-	-	-	F-F, S-K	Категория D SW1 SW3	SG1 SG35 SG36	Може да експлодира при температури, по-високи от аварийната температура или при пожар. Гори бурно. Не се смесва с вода. Контактът с основи или киселини може да причини опасно разграждане. Продуктите от горенето или самоускоряващото се разлагане могат да бъдат токсични при вдишване. Контролните и аварийни температури за всяка формулировка могат да бъдат намерени в 2.4.2.3.2.3. Температурата трябва да се следи редовно.	3 231
-	-	-	F-F, S-K	Категория D SW1 SW3	SG1 SG35 SG36	Може да експлодира при температури, по-високи от аварийната температура или при пожар. Гори бурно. Неразтворимо във вода. Контактът с основи или киселини може да причини опасно разграждане. Продуктите от горенето или самоускоряващото се разлагане могат да бъдат токсични при вдишване. Контролните и аварийни температури за всяка формулировка могат да бъдат намерени в 2.4.2.3.2.3. Температурата трябва да се следи редовно.	3 232
-	-	-	F-F, S-K	Категория D SW1 SW3	SG35 SG36	Може да експлодира при температури, по-високи от аварийната температура или при пожар. Гори бурно. Не се смесва с вода. Контактът с основи или киселини може да причини опасно разграждане. Продуктите от горенето или самоускоряващото се разлагане могат да бъдат токсични при вдишване. Контролните и аварийни температури за всяка формулировка могат да бъдат намерени в 2.4.2.3.2.3. Температурата трябва да се следи редовно.	3 233
-	-	-	F-F, S-K	Категория D SW1 SW3	SG35 SG36	Може да експлодира при температури, по-високи от аварийната температура или при пожар. Гори бурно. Неразтворимо във вода с изключение на: 3-МЕТИЛ-4-(ПИРОЛИДИН-1-ИЛ)БЕНЗЕНДИАЗОНИЕВ ТЕТРАФЛУОРОБОРАТ ТЕТРАМИНЕПАЛАДИЕВ(II) НИТРАТ Контактът с основи или киселини може да причини опасно разграждане. Продуктите от горенето или самоускоряващото се разлагане могат да бъдат токсични при вдишване. Контролните и аварийни температури за всяка формулировка могат да бъдат намерени в 2.4.2.3.2.3. Температурата трябва да се следи редовно.	3 234

OOH №	Точно име на пратката (ТИП)	Клас или подразделение	Допълнителна(и) опасност(и)	Опаковъчна група	Специални разпоредби	Разпоредби за ограничени и изключени количества		Опаковка		Международен контейнер за насипни товари	
						Ограничени количества (7a) 3.4	Изключени количества (7b) 3.5	Инструкции (8) 4.1.4	Разпоредби (9) 4.1.4	Инструкции (10) 4.1.4	Разпоредби (11) 4.1.4
(1)	(2) 3.1.2	(3) 2.0	(4) 2.0	(5) 2.0.1.3	(6) 3.3						
3 235	САМОАКТИВИРАЩА СЕ ТЕЧНОСТ ТИП D, С КОНТРОЛИРАНА ТЕМПЕРАТУРА	4.1	-	-	194 274 923	0	E0	P520	-	-	-
3 236	САМОАКТИВИРАЩО СЕ ТВЪРДО ВЕЩЕСТВО ТИП D, С КОНТРОЛИРАНА ТЕМПЕРАТУРА	4.1	-	-	194 274 923	0	E0	P520	-	-	-
3 237	САМОАКТИВИРАЩА СЕ ТЕЧНОСТ ТИП E, С КОНТРОЛИРАНА ТЕМПЕРАТУРА	4.1	-	-	194 274 923	0	E0	P520	-	-	-
3 238	САМОАКТИВИРАЩО СЕ ТВЪРДО ВЕЩЕСТВО ТИП E, С КОНТРОЛИРАНА ТЕМПЕРАТУРА	4.1	-	-	194 274 923	0	E0	P520	-	-	-
3 239	САМОАКТИВИРАЩА СЕ ТЕЧНОСТ ТИП F, С КОНТРОЛИРАНА ТЕМПЕРАТУРА	4.1	-	-	194 274 923	0	E0	P520	-	-	-
3 240	САМОАКТИВИРАЩО СЕ ТВЪРДО ВЕЩЕСТВО ТИП F, С КОНТРОЛИРАНА ТЕМПЕРАТУРА	4.1	-	-	194 274 923	0	E0	P520	-	-	-
3 241	2-БРОМО-2-НИТРОПРОПАН/ 1,3-ДИОЛ	4.1	-	III	-	5 kg	E1	P520	PP22	IBC08	B3
3 242	АЗОДИКАРБОНАМИД	4.1	-	II	215	500 g	E0	P409	-	-	-
3 243	ТВЪРДИ ВЕЩЕСТВА, СЪДЪРЖАЩИ ТОКСИЧНА ТЕЧНОСТ, НЕУПОМЕНАТИ ДРУГАДЕ	6.1	-	II	217 274	500 g	E4	P002	PP9	IBC02	-

Преносими цистерни и контейнери за насипни товари			EmS	Складиране и работа	Сортиране	Свойства и наблюдения	ООН №
(1 2)	Инструкции за цистерни (13) 4.2.5 4.3	Разпоредби (14) 4.2.5	(15) 5.4.3.2 7.8	(16a) 7.1 7.3–7.7	(16b) 7.2–7.7	(17)	(18)
–	–	–	F-F, S-K	Категория D SW1 SW3	SG35 SG36	Разгражда се при температури, по-високи от аварийната температура или при пожар. Гори бурно. Не се смесва с вода. Контактът с основи или киселини може да причини опасно разграждане. Продуктите от горенето или самоускоряващото се разлагане могат да бъдат токсични при вдишване.	3 235
–	–	–	F-F, S-K	Категория D SW1 SW3	SG35 SG36	Разгражда се при температури, по-високи от аварийната температура или при пожар. Гори бурно. Разтворимо във вода с изключение на: АЗОДИКАРБОНАМИДНА ФОРМА ТИП D 2,2'-АЗОДИ(2,4-ДИМЕТИЛ-4-МЕТОКСИВАЛЕРОНИТРИЛ) 2,2'-АЗОДИ(2,4-ДИМЕТИЛВАЛЕРОНИТРИЛ) 2,2'-АЗОДИ(2-МЕТИЛБУТИРОНИТРИЛ) Н-ФОРМИЛ-2-(НИТРОМЕТИЛЕН)-1,3-ПЕРХИДРОТИАЗИН 4-NITROSOPHENOL Контактът с основи или киселини може да причини опасно разграждане. Продуктите от горенето или самоускоряващото се разлагане могат да бъдат токсични при вдишване.	3 236
–	–	–	F-F, S-K	Категория D SW1 SW3	SG35 SG36	Разгражда се при температури, по-високи от аварийната температура или при пожар. Гори бурно. Не се смесва с вода. Контактът с основи или киселини може да причини опасно разграждане. Продуктите от горенето или самоускоряващото се разлагане могат да бъдат токсични при вдишване. Контролните и аварийни температури за всяка формулировка могат да бъдат намерени в 2.4.2.3.2.3. Температурата трябва да се следи редовно.	3 237
–	–	–	F-F, S-K	Категория D SW1 SW3	SG35 SG36	Разгражда се при температури, по-високи от аварийната температура или при пожар. Гори бурно. Неразтворимо във вода. Контактът с основи или киселини може да причини опасно разграждане. Продуктите от горенето или самоускоряващото се разлагане могат да бъдат токсични при вдишване. Контролните и аварийни температури за всяка формулировка могат да бъдат намерени в 2.4.2.3.2.3. Температурата трябва да се следи редовно.	3 238
–	T23	–	F-F, S-K	Категория D SW1 SW3	SG35 SG36	Разгражда се при температури, по-високи от аварийната температура или при пожар. Гори бурно. Не се смесва с вода. Контактът с основи или киселини може да причини опасно разграждане. Продуктите от горенето или самоускоряващото се разлагане могат да бъдат токсични при вдишване. Контролните и аварийни температури за всяка формулировка могат да бъдат намерени в 2.4.2.3.2.3. Температурата трябва да се проверява редовно.	3 239
–	T23	–	F-F, S-K	Категория D SW1 SW3	SG35 SG36	Разгражда се при температури, по-високи от аварийната температура или при пожар. Гори бурно. Неразтворимо във вода. Контактът с основи или киселини може да причини опасно разграждане. Продуктите от горенето или самоускоряващото се разлагане могат да бъдат токсични при вдишване. Контролните и аварийни температури за всяка формулировка могат да бъдат намерени в 2.4.2.3.2.3. Температурата трябва да се проверява редовно.	3 240
–	–	–	F-J, S-G	Категория C SW1 SW2 H2 H3	–	Бели кристали. Разтворимо във вода. Разгражда се при нагриване, отделяйки токсични газове. Чувствително на силен детонационен удар. Това вещество се опакова в съответствие с метод на опаковане OP6 (вижте приложимата инструкция за опаковане).	3 241
–	T3	TP33	F-J, S-G	Категория D	SG17 SG35 SG36	Жълт или оранжев прах. Неразтворимо във вода. Топлината може да причини екзотермично разлагане, произвеждайки въглероден оксид (токсичен и запалим газ) и азот. Може да избухне, ако има наличие на пожар при ограничени условия. Добавянето на активатори (напр. цинкови съединения) може да доведе до намаляване на термичната стабилност и/или промяна на експлозивните свойства.	3 242
–	T3 BK2	TP33	F-A, S-A	Категория B, SW2	–	Смеси от безопасни твърди вещества (като почва, пясък, производствени материали и т.н.) и токсични течности. Токсично при поглъщане, при контакт с кожата или при вдишване.	3 243

Δ	ООН №	Точно име на пратката (ТИП)	Клас или подразделение	Допълнител на(и) опасност(и)	Опаковъчна група	Специални разпоредби	Разпоредби за ограничени и изключени количества		Опаковка		Международен контейнер за насипни товари	
							Ограничени количества (7a)	Изключени количества (7b)	Инструкции (8)	Разпоредби (9)	Инструкции (10)	Разпоредби (11)
	(1)	(2) 3.1.2	(3) 2.0	(4) 2.0	(5) 2.0.1.3	(6) 3.3	(7a) 3.4	(7b) 3.5	(8) 4.1.4	(9) 4.1.4	(10) 4.1.4	(11) 4.1.4
	3 244	ТВЪРДИ ВЕЩЕСТВА, СЪДЪРЖАЩИ КОРОЗИВНА ТЕЧНОСТ, НЕУПОМЕНАТИ ДРУГАДЕ	8	–	II	218 274	1 kg	E2	P002	PP9	IBC05	–
	3 245	ГЕНЕТИЧНО МОДИФИЦИРАНИ МИКРООРГАНИЗМИ или ГЕНЕТИЧНО МОДИФИЦИРАНИ ОРГАНИЗМИ	9	–	–	219	0	E0	P904	–	IBC99	–
Δ	3 246	МЕТАНСУЛФОНИЛ ХЛОРИД	6.1	8	I	354	0	E0	P602	–	–	–
	3 247	НАТРИЕВ ПЕРОКСОБОРАТ, БЕЗВОДЕН	5.1	–	II	–	1 kg	E2	P002	–	IBC08	B4 B21
	3 248	ЛЕКАРСТВО, ТЕЧНО, ЗАПАЛИМО, ТОКСИЧНИ, НЕУПОМЕНАТО ДРУГАДЕ	3	6.1	II	220 221	1 L	E2	P001	–	–	–
	3 248	ЛЕКАРСТВО, ТЕЧНО, ЗАПАЛИМО, ТОКСИЧНИ, НЕУПОМЕНАТО ДРУГАДЕ	3	6.1	III	220 221	5 L	E1	P001	–	–	–
	3 249	ЛЕКАРСТВО, ТВЪРДО, ТОКСИЧНО, НЕУПОМЕНАТО ДРУГАДЕ	6.1	–	II	221	500 g	E4	P002	–	–	–
	3 249	ЛЕКАРСТВО, ТВЪРДО, ТОКСИЧНО, НЕУПОМЕНАТО ДРУГАДЕ	6.1	–	III	221 223	5 kg	E1	P002 LP02	–	–	–
	3 250	ХЛОРООЦЕТНА КИСЕЛИНА, РАЗТОПЕН	6.1	8	II	–	0	E0	–	–	–	–
Δ	3 250		4.1	–	III	226	5 kg	E0	P409	–	–	–
	3 251	ИЗОСОРБИД-5-МОНОНИТРАТ	2.1	–	–	–	0	E0	P200	–	–	–
	3 252	ДИФЛУОРОМЕТАН (ХЛАДИЛЕН АГЕНТ R 32)	8	–	III	–	5 kg	E1	P002 LP02	–	IBC08	B3
Δ	3 253	ДИНАТРИЕВ ТРИОКСОСИЛИКАТ	4.2	–	I	–	0	E0	P400	–	–	–
	3 254	ТРИБУТИЛФОСФАН										
Δ	3 255	терт-БУТИЛ ХИПОХЛОРИТ	4.2	8	I	76	0	E0	P099	–	–	–
	3 256	ТЕЧНОСТ С ПОВИШЕНА ТЕМПЕРАТУРА, ЗАПАЛИМА, НЕУПОМЕНАТА ДРУГАДЕ с температура на възпламеняване над 60°C при или над точката на възпламеняване	3	–	III	274	0	E0	P099	–	IBC01	–
	3 257	ТЕЧНОСТ С ПОВИШЕНА ТЕМПЕРАТУРА, ЗАПАЛИМА, НЕУПОМЕНАТА ДРУГАДЕ при или над 100°C и под температурата на възпламеняване (включително разтопени метали, разтопени соли и др.)	9	–	III	232 274	0	E0	P099	–	IBC01	–

Преносими цистерни и контейнери за насипни товари			EmS	Складиране и работа	Сортиране	Свойства и наблюдения	ООН №
(12)	Инструкции за цистерни (13) 4.2.5 4.3	Разпоредби (14) 4.2.5	(15) 5.4.3.2 7.8	(16a) 7.1 7.3–7.7	(16b) 7.2–7.7	(17)	(18)
–	T3 BK2	TP33	F-A, S-B	Категория B, SW2	–	Смеси от безопасни твърди вещества (като почва, пясък, производствени материали и т.н.) и корозивни течности. Причинява изгаряния по кожата, очите и лигавиците.	3 244
–	–	–	F-A, S-T	SW7	SG50	–	3 245
–	T20	TP2 TP13 TP37	F-A, S-B	Категория D SW2	SGG1 SG36 SG49	Бледожълта течност. Силно токсично при поглъщане, при контакт с кожата или при вдишване. Причинява изгаряния по кожата, очите и лигавиците.	3 246
–	T3	TP33	F-A, S-Q	Категория A SW1 H1	–	Жълтеникави кристали без мирис. Разтворимо във вода. Смесите със запалим материал се възпламеняват лесно и могат да горят бурно. Вредно при поглъщане.	3 247
–	–	–	F-E, S-D	Категория B, SW2	–	Токсично при поглъщане, при контакт с кожата или при вдишване.	3 248
–	–	–	F-E, S-D	Категория A	–	Вижте позицията по-горе.	3 248
–	T3	TP33	F-A, S-A	Категория C SW2	–	Токсично при поглъщане, при контакт с кожата или при вдишване на прах.	3 249
–	T1	TP33	F-A, S-A	Категория C SW2	–	Вижте позицията по-горе.	3 249
–	T7	TP3 TP28	F-A, S-B	Категория C SW2	SGG1 SG36 SG49	Разтопена течност. Температурата на топене може да бъде 50°C. Токсично при поглъщане, при контакт с кожата или при вдишване. Причинява изгаряния по кожата, очите и лигавиците.	3 250
–	–	–	F-F, S-G	Категория D SW1 SW2 H2 H3	–	Може да избухне, ако има наличие на пожар при ограничени условия. Чувствително на силен детонационен удар.	3 251
–	T50	–	F-D, S-U	Категория D SW2	–	Запалим безцветен газ. По-тежък от въздуха (1,8).	3 252
–	T1	TP33	F-A, S-B	Категория A	SGG18 SG35	Безцветно хигроскопично твърдо вещество. Опасна реакция с окислителни. При наличие на влага реагира с алуминий, цинк, калай и техните съединения, отделяйки водород, запалим газ. Причинява изгаряния по кожата, очите и лигавиците. Реагира бурно с киселини.	3 253
–	T21	TP2 TP7	F-A, S-M	Категория D	SG44	Безцветна жълтеникава течност. Неразтворимо във вода. Силен мирис на чесън (фосфин). Предразположено към нагряване и samozапалване във въздуха. При пожар отделя фосфин, запалим и силно токсичен газ. Реагира бурно с оксидиращи вещества (пероксиди, халогени, азотни оксиди и въглероден тетрахлорид). Дразни лигавиците.	3 254
–	–	–	F-A, S-M	Категория D	SGG8	Летлива запалима бледожълта течност с остър мирис. Не се смесва с вода. Точка на кипене: 77°C до 79°C. Температура на възпламеняване между –15°C и –10°C. Излагането на светлина причинява непосредствено опасно разлагане. Причинява изгаряния на кожата, очите и лигавиците.	3 255
–	T3	TP3 TP29	F-E, S-D	Категория A	–	–	3 256
–	T3	TP3 TP29	F-A, S-P	Категория A SW5	–	Всяка течност, която се превозва при или над 100°C, но под температурата на възпламеняване. Може да причини пожар при контакт със запалим материал поради екстремните температури.	3 257

△

△	ООН №	Точно име на пратката (ТИП)	Клас или подразделение	Допълнителна(и) опасност(и)	Опаковъчна група	Специални разпоредби	Разпоредби за ограничени и изключени количества		Опаковка		Международен контейнер за насипни товари	
							Ограничени количества (7a)	Изключени количества (7b)	Инструкции (8)	Разпоредби (9)	Инструкции (10)	Разпоредби (11)
	(1)	(2) 3.1.2	(3) 2.0	(4) 2.0	(5) 2.0.1.3	(6) 3.3	(7a) 3.4	(7b) 3.5	(8) 4.1.4	(9) 4.1.4	(10) 4.1.4	(11) 4.1.4
	3 258	ТВЪРДО ВЕЩЕСТВО С ПОВИШЕНА ТЕМПЕРАТУРА, НЕУПОМЕНАТО ДРУГАДЕ, при или над 240°C	9	-	III	232 274	0	E0	P099	-	-	-
△	3 259	АМИНИ, ТВЪРДИ, КОРОЗИВНИ, НЕУПОМЕНАТИ ДРУГАДЕ или ПОЛИАМИНИ, ТВЪРДИ, КОРОЗИВНИ, НЕУПОМЕНАТИ ДРУГАДЕ	8	-	I	274	0	E0	P002	-	IBC07	B1
△	3 259	АМИНИ, ТВЪРДИ, КОРОЗИВНИ, НЕУПОМЕНАТИ ДРУГАДЕ или ПОЛИАМИНИ, ТВЪРДИ, КОРОЗИВНИ, НЕУПОМЕНАТИ ДРУГАДЕ	8	-	II	274	1 kg	E2	P002	-	IBC08	B4 B21
△	3 259	АМИНИ, ТВЪРДИ, КОРОЗИВНИ, НЕУПОМЕНАТИ ДРУГАДЕ или ПОЛИАМИНИ, ТВЪРДИ, КОРОЗИВНИ, НЕУПОМЕНАТИ ДРУГАДЕ	8	-	III	223 274	5 kg	E1	P002 LP02	-	IBC08	B3
△	3 260	КОРОЗИВНО ТВЪРДО ВЕЩЕСТВО, КИСЕЛО, НЕОРГАНИЧНО, НЕУПОМЕНАТО ДРУГАДЕ	8	-	I	274	0	E0	P002	-	IBC07	B1
△	3 260	КОРОЗИВНО ТВЪРДО ВЕЩЕСТВО, КИСЕЛО, НЕОРГАНИЧНО, НЕУПОМЕНАТО ДРУГАДЕ	8	-	II	274	1 kg	E2	P002	-	IBC08	B4 B21
△	3 260	КОРОЗИВНО ТВЪРДО ВЕЩЕСТВО, КИСЕЛО, НЕОРГАНИЧНО, НЕУПОМЕНАТО ДРУГАДЕ	8	-	III	223 274	5 kg	E1	P002 LP02	-	IBC08	B3
△	3 261	КОРОЗИВНО ТВЪРДО ВЕЩЕСТВО, КИСЕЛО, НЕОРГАНИЧНО, НЕУПОМЕНАТО ДРУГАДЕ	8	-	I	274	0	E0	P002	-	IBC07	B1
△	3 261	КОРОЗИВНО ТВЪРДО ВЕЩЕСТВО, КИСЕЛО, ОРГАНИЧНО, НЕУПОМЕНАТО ДРУГАДЕ	8	-	II	274	0	E0	P002	-	IBC07	B1
△	3 261	КОРОЗИВНО ТВЪРДО ВЕЩЕСТВО, КИСЕЛО, ОРГАНИЧНО, НЕУПОМЕНАТО ДРУГАДЕ	8	-	III	274	1 kg	E2	P002	-	IBC08	B4 B21
△	3 261	КОРОЗИВНО ТВЪРДО ВЕЩЕСТВО, КИСЕЛО, ОРГАНИЧНО, НЕУПОМЕНАТО ДРУГАДЕ	8	-	I II	223 274	5 kg	E1	P002 LP02	-	IBC08	B3
△	3 262	КОРОЗИВНО ТВЪРДО ВЕЩЕСТВО, АЛКАЛНО, НЕОРГАНИЧНО, НЕУПОМЕНАТО ДРУГАДЕ	8	-	I	274	0	E0	P002	-	IBC07	B1
△	3 262	КОРОЗИВНО ТВЪРДО ВЕЩЕСТВО, АЛКАЛНО, НЕОРГАНИЧНО, НЕУПОМЕНАТО ДРУГАДЕ	8	-	II	274	1 kg	E2	P002	-	IBC08	B4 B21
△	3 262	КОРОЗИВНО ТВЪРДО ВЕЩЕСТВО, АЛКАЛНО, НЕОРГАНИЧНО, НЕУПОМЕНАТО ДРУГАДЕ	8	-	III	223 274	5 kg	E1	P002 LP02	-	IBC08	B3
△	3 262	КОРОЗИВНО ТВЪРДО ВЕЩЕСТВО, АЛКАЛНО, НЕОРГАНИЧНО, НЕУПОМЕНАТО ДРУГАДЕ	8	-	I	274	0	E0	P002	-	IBC07	B1
△	3 263	КОРОЗИВНО ТВЪРДО ВЕЩЕСТВО, АЛКАЛНО, ОРГАНИЧНО, НЕУПОМЕНАТО ДРУГАДЕ	8	-	II	274	1 kg	E2	P002	-	IBC08	B4 B21
△	3 263	КОРОЗИВНО ТВЪРДО ВЕЩЕСТВО, АЛКАЛНО, ОРГАНИЧНО, НЕУПОМЕНАТО ДРУГАДЕ	8	-	III	223 274	5 kg	E1	P002 LP02	-	IBC08	B3
△	3 263	КОРОЗИВНО ТВЪРДО ВЕЩЕСТВО, АЛКАЛНО, ОРГАНИЧНО, НЕУПОМЕНАТО ДРУГАДЕ	8	-	I	274	0	E0	P001	-	- IBC02	-
△	3 264	КОРОЗИВНА ТЕЧНОСТ, КИСЕЛИННА, НЕОРГАНИЧНА, НЕУПОМЕНАТА ДРУГАДЕ	8	-		274	1 L	E2	P001	-	IBC03	-
△	3 264	КОРОЗИВНА ТЕЧНОСТ, КИСЕЛИННА, НЕОРГАНИЧНА, НЕУПОМЕНАТА ДРУГАДЕ	8	-		223 274	5 L	E1	P001 LP01	-	-	-
△	3 264	КОРОЗИВНА ТЕЧНОСТ, КИСЕЛИННА, НЕОРГАНИЧНА, НЕУПОМЕНАТА ДРУГАДЕ	8	-		274	0	E0	P001	-	-	-
△	3 265	КОРОЗИВНА ТЕЧНОСТ, КИСЕЛА, ОРГАНИЧНА, НЕУПОМЕНАТА ДРУГАДЕ										

Преносими цистерни и контейнери за насипни товари			EmS	Складиране и работа	Сортиране	Свойства и наблюдения	COH №
(12)	Инструкции за цистерни (13) 4.2.5 4.3	Разпоредби (14) 4.2.5	(15) 5.4.3.2 7.8	(16a) 7.1 7.3–7.7	(16b) 7.2–7.7	(17)	(18)
-	-	-	F-A, S-P	Категория A SW5	-	Всяко твърдо вещество, което се превозва при или над 240°C. Може да причини пожар при контакт със запалим материал поради екстремните температури.	3 258
-	T6	TP33	F-A, S-B	Категория A	SGG18 SG35	Безцветни до жълтеникави твърди вещества с остра миризма. Смесими или разтворими във вода. При пожар отделят токсични газове. Корозивни за повечето метали, особено за медта и нейните сплави. Причинява изгаряния по кожата, очите и лигавиците. Реагират бурно с киселини.	3 259
-	T3	TP33	F-A, S-B	Категория A	SGG18 SG35	Вижте позицията по-горе.	3 259
-	T1	TP33	F-A, S-B	Категория A	SGG18 SG35	Вижте позицията по-горе.	3 259
-	T6	TP33	F-A, S-B	Категория B	SGG1 SG36 SG49	Причинява изгаряния по кожата, очите и лигавиците.	3 260
-	T3	TP33	F-A, S-B	Категория A	SGG1 SG36 SG49	Вижте позицията по-горе.	3 260
-	T1	TP33	F-A, S-B	Категория B	SGG1 SG36 SG49	Вижте позицията по-горе.	3 260
-	T6	TP33	F-A, S-B	Категория A	SGG1 SG36 SG49	Причинява изгаряния по кожата, очите и лигавиците.	3 261
-	T3	TP33	F-A, S-B	Категория B	SGG1 SG36 SG49	Вижте позицията по-горе.	3 261
-	T1	TP33	F-A, S-B	Категория A	SGG1 SG36 SG49	Вижте позицията по-горе.	3 261
-	T6	TP33	F-A, S-B	Категория B	SGG18 SG35	Реагира бурно с киселини. Причинява изгаряния по кожата, очите и лигавиците.	3 262
-	T3	TP33	F-A, S-B	Категория B	SGG18 SG35	Вижте позицията по-горе.	3 262
-	T1	TP33	F-A, S-B	Категория B	SGG18 SG35	Вижте позицията по-горе.	3 262
-	T6	TP33	F-A, S-B	Категория A	SGG18 SG35	Реагира бурно с киселини. Причинява изгаряния по кожата, очите и лигавиците.	3 263
-	T3	TP33	F-A, S-B	Категория B	SGG18 SG35	Вижте позицията по-горе.	3 263
-	T3	TP33	F-A, S-B	Категория B	SGG18 SG35	Вижте позицията по-горе.	3 263
-	T1	TP33	F-A, S-B	Категория A	SGG1 SG36 SG49	Причинява изгаряния по кожата, очите и лигавиците.	3 264
-	T14	TP2 TP27	F-A, S-B	Категория B, SW2	SGG1 SG36 SG49	Вижте позицията по-горе.	3 264
-	T11	TP2 TP27	F-A, S-B	Категория B, SW2	SGG1 SG36 SG49	Вижте позицията по-горе.	3 264
-	T7	TP1 TP28	F-A, S-B	Категория A SW2	SGG1 SG36 SG49	Причинява изгаряния по кожата, очите и лигавиците.	3 265
-	T14	TP2 TP27	F-A, S-B	Категория B, SW2			3 265

△

△

Δ	ООН №	Точно име на пратката (ТИП)	Клас или подразделение	Допълнителна(и) опасност(и)	Опаковъчна група	Специални разпоредби	Разпоредби за ограничени и изключени количества		Опаковка		Международен контейнер за насипни товари	
							Ограничени количества (7a)	Изключени количества (7b)	Инструкции (8)	Разпоредби (9)	Инструкции (10)	Разпоредби (11)
	(1)	(2) 3.1.2	(3) 2.0	(4) 2.0	(5) 2.0.1.3	(6) 3.3	(7a) 3.4	(7b) 3.5	(8) 4.1.4	(9) 4.1.4	(10) 4.1.4	(11) 4.1.4
Δ	3 265	КОРОЗИВНА ТЕЧНОСТ, КИСЕЛА, ОРГАНИЧНА, НЕУПОМЕНАТА ДРУГАДЕ	8	-	II	274	1 L	E2	P001	-	IBC02	-
Δ	3 265	КОРОЗИВНА ТЕЧНОСТ, КИСЕЛА, ОРГАНИЧНА, НЕУПОМЕНАТА ДРУГАДЕ	8	-	III	223 274	5 L	E1	P001 LP01	-	IBC03	-
Δ	3 266	КОРОЗИВНА ТЕЧНОСТ, АЛКАЛНА, НЕОРГАНИЧНА, НЕУПОМЕНАТА ДРУГАДЕ	8	-	I	274	0	E0	P001	-	-	-
Δ	3 266	КОРОЗИВНА ТЕЧНОСТ, АЛКАЛНА, НЕОРГАНИЧНА, НЕУПОМЕНАТА ДРУГАДЕ	8	-	II	274	1 L	E2	P001	-	IBC02	-
Δ	3 266	КОРОЗИВНА ТЕЧНОСТ, АЛКАЛНА, НЕОРГАНИЧНА, НЕУПОМЕНАТА ДРУГАДЕ	8	-	III	223 274	5 L	E1	P001 LP01	-	IBC03	-
Δ	3 266	КОРОЗИВНА ТЕЧНОСТ, АЛКАЛНА, НЕОРГАНИЧНА, НЕУПОМЕНАТА ДРУГАДЕ	8	-	I	274	0	E0	P001	-	-	-
Δ	3 267	КОРОЗИВНА ТЕЧНОСТ, АЛКАЛНА, ОРГАНИЧНА, НЕУПОМЕНАТА ДРУГАДЕ	8	-	II	274	1 L	E2	P001	-	IBC02	-
Δ	3 267	КОРОЗИВНА ТЕЧНОСТ, АЛКАЛНА, ОРГАНИЧНА, НЕУПОМЕНАТА ДРУГАДЕ	8	-	III	223 274	5 L	E1	P001 LP01	-	IBC03	-
	3 267	КОРОЗИВНА ТЕЧНОСТ, АЛКАЛНА, ОРГАНИЧНА, НЕУПОМЕНАТА ДРУГАДЕ	9	-	II	280 289	0	E0	P902 LP902	-	-	-
	3 267	КОРОЗИВНА ТЕЧНОСТ, АЛКАЛНА, ОРГАНИЧНА, НЕУПОМЕНАТА ДРУГАДЕ	3	-	III	236 340	5 L	Виждете SP340	P302	-	-	-
	3 268	КОРОЗИВНА ТЕЧНОСТ, АЛКАЛНА, ОРГАНИЧНА, НЕУПОМЕНАТА ДРУГАДЕ	3	-	III	236 340	5 L	Виждете SP340	P302	-	-	-
	3 269	ПРЕДПАЗНИ УСТРОЙСТВА, с електрическо задействане	3	-	II	237 286	1 kg	Виждете SP340	P411	-	-	-
	3 269	КОМПЛЕКТ ПОЛИЕСТЕРНА СМОЛА, течен алкален материал	4.1	-	II	274		E2				
	3 269	КОМПЛЕКТ ПОЛИЕСТЕРНА СМОЛА, течен алкален материал			II							
	3 270	НИТРОЦЕЛУЛОЗНИ МЕМБРАННИ ФИЛТРИ с не повече от 12,6% азот, суха маса	3	-	III	274	1 L		P001	-	IBC02	-
	3 271	ЕТЕРИ, НЕУПОМЕНАТИ ДРУГАДЕ	3	-	II	223 274	5 L		P001 LP01	-	IBC03	-
	3 271	ЕТЕРИ, НЕУПОМЕНАТИ ДРУГАДЕ	3	-	III	274	1 L	E1	P001	-	IBC02	-
	3 272	ЕСТЕРИ, НЕУПОМЕНАТИ ДРУГАДЕ	3	-	I	223 274	5 L	E2	P001 LP01	-	IBC03	-
	3 272	ЕСТЕРИ, НЕУПОМЕНАТИ ДРУГАДЕ	3	6.1	II	274	0	E1	P001	-	-	-
	3 273	НИТРИЛИ, ЗАПАЛИМИ, ТОКСИЧНИ, НЕУПОМЕНАТИ ДРУГАДЕ	3	6.1	II	274	1 L	E0	P001	-	IBC02	-
	3 273	НИТРИЛИ, ЗАПАЛИМИ, ТОКСИЧНИ, НЕУПОМЕНАТИ ДРУГАДЕ	3	8	I	274	1 L	E2	P001	-	IBC02	-
	3 274	РАЗТВОР НА АЛКОХОЛАТИ, НЕУПОМЕНАТ ДРУГАДЕ в алкохол	6.1	3	II	274 315	0	E2 E5	P001	-	-	-
	3 275	НИТРИЛИ, ТОКСИЧНИ, ЗАПАЛИМИ, НЕУПОМЕНАТИ ДРУГАДЕ	6.1	3		274	100 mL	E4	P001	-	IBC02	-
	3 275	НИТРИЛИ, ТОКСИЧНИ, ЗАПАЛИМИ, НЕУПОМЕНАТИ ДРУГАДЕ										



Преносими цистерни и контейнери за насипни товари			EmS	Складиране и работа	Сортиране	Свойства и наблюдения	ООН №
(12)	Инструкции за цистерни (13) 4.2.5 4.3	Разпоредби (14) 4.2.5	(15) 5.4.3.2 7.8	(16a) 7.1 7.3–7.7	(16b) 7.2–7.7	(17)	(18)
–	T11	TP2 TP27	F-A, S-B	Категория B, SW2	SGG1 SG36 SG49	Причинява изгаряния по кожата, очите и лигавиците.	3 265
–	T7	TP1 TP28	F-A, S-B	Категория A SW2	SGG1 SG36 SG49	Вижте позицията по-горе.	3 265
–	T14	TP2 TP27	F-A, S-B	Категория B, SW2	SGG18 SG35	Реагира бурно с киселини. Причинява изгаряния по кожата, очите и лигавиците.	3 266
–	T11	TP2 TP27	F-A, S-B	Категория B, SW2	SGG18 SG35	Вижте позицията по-горе.	3 266
–	T7	TP1 TP28	F-A, S-B	Категория A SW2	SGG18 SG35	Вижте позицията по-горе.	3 266
–	T14	TP2 TP27	F-A, S-B	Категория B, SW2	SGG18 SG35	Реагира бурно с киселини. Причинява изгаряния по кожата, очите и лигавиците.	3 267
–	T11	TP2 TP27	F-A, S-B	Категория B, SW2	SGG18 SG35	Вижте позицията по-горе.	3 267
–	T7	TP1 TP28	F-A, S-B	Категория A SW2	SGG18 SG35	Вижте позицията по-горе.	3 267
–	–	–	F-B, S-X	Категория A	–	–	3 267
–	–	–	F-E, S-D	Категория B	–	–	3 268
–	–	–	F-E, S-D	Категория A	–	Комплектите полиестерни смоли се състоят от два компонента: основен материал (запалима течност) и активатор (органичен пероксид), всеки опакован отделно във вътрешна опаковка.	3 269
–	–	–	F-A, S-I	Категория D	–	Вижте позицията по-горе.	3 269
–	–	–	F-E, S-D	Категория B	–	Филтрите могат да бъдат малки кръгли парчета или големи листове. При наличие на пожар отделят токсични изпарения; в затворени отделения тези изпарения могат да образуват експлозивна смес с въздуха. Изгарят бързо с интензивно топлинно излъчване.	3 270
–	T7	TP1 TP8 TP28	F-E, S-D	Категория A	–	–	3 271
–	T4	TP1 TP29	F-E, S-D	Категория B	–	–	3 271
–	T7	TP1 TP8 TP28	F-E, S-D	Категория A	–	–	3 272
–	T4	TP1 TP29	F-E, S-D	Категория A	–	–	3 272
–	T14	TP2 TP13 TP27	F-E, S-D	Категория E SW2	SG35	Течностите отделят токсични пари. Реагират с киселини или киселинни пари, отделяйки водороден цианид, силно токсичен и запалим газ. Токсично при поглъщане, при контакт с кожата или при вдишване.	3 272
–	T11	TP2 TP13 TP27	F-E, S-D	Категория B, SW2	SG35	Вижте позицията по-горе.	3 273
–	–	–	F-E, S-C	Категория B	–	–	3 273
–	–	TP2 TP13 TP27	F-E, S-D	Категория B SW2	SG35	Безцветен разтвор. Реагира бурно с вода. Причинява изгаряния по кожата, очите и лигавиците.	3 274
–	T14	TP2 TP13 TP27	F-E, S-D	Категория B SW2	SG35	Запалими течности, отделят токсични пари. Реагират с киселини или киселинни пари, отделяйки водороден цианид, силно токсичен и запалим газ. Смесими с вода Токсично при поглъщане, при контакт с кожата или при вдишване.	3 275
–	T11	TP2 TP13 TP27	F-E, S-D	Категория B, SW2	SG35	Вижте позицията по-горе.	3 275

Δ	6	Точно име на пратката (ТИП)  (2) 3.1.2	Клас или подразделение  (3) 2.0	Допълнителна(и) опасност(и)  (4) 2.0	Опаковъчна група  (5) 2.0.1.3	Специални разпоредби  (6) 3.3	Разпоредби за ограничени и изключени количества		Опаковка		Международен контейнер за насипни товари	
							Ограничени количества  (7a) 3.4	Изключени количества  (7b) 3.5	Инструкции  (8) 4.1.4	Разпоредби  (9) 4.1.4	Инструкции  (10) 4.1.4	Разпоредби  (11) 4.1.4
	3 276	НИТРИЛИ, ТОКСИЧНИ, НЕУПОМЕНАТИ ДРУГАДЕ	6.1	-	I	274 315	0	E5	P001	-	-	-
	3 276	НИТРИЛИ, ТОКСИЧНИ, НЕУПОМЕНАТИ ДРУГАДЕ	6.1	-	II	274	100 mL	E4	P001	-	IBC02	-
	3 276	НИТРИЛИ, ТОКСИЧНИ, НЕУПОМЕНАТИ ДРУГАДЕ	6.1	-	III	223 274	5 L	E1	P001 LP01	-	IBC03	-
Δ	3 277	ХЛОРОФОРМАТИ, ТОКСИЧНИ, КОРОЗИВНИ, НЕУПОМЕНАТИ ДРУГАДЕ	6.1	8	II	274	100 mL	E4	P001	-	IBC02	-
	3 278	ОРГАНОФОСФОРНО СЪЕДИНЕНИЕ, ТЕЧНО, ТОКСИЧНО, НЕУПОМЕНАТО ДРУГАДЕ	6.1	-	II	43 274 315	0	E5	P001	-	- IBC02	-
	3 278	ОРГАНОФОСФОРНО СЪЕДИНЕНИЕ, ТЕЧНО, ТОКСИЧНО, НЕУПОМЕНАТО ДРУГАДЕ	6.1	-	III	43 274	100 mL	E4	P001	-	IBC03	-
	3 278	ОРГАНОФОСФОРНО СЪЕДИНЕНИЕ, ТЕЧНО, ТОКСИЧНО, НЕУПОМЕНАТО ДРУГАДЕ	6.1	-	I	43 223 274	5 L	E1	P001 LP01	-	-	-
	3 279	ОРГАНОФОСФОРНО СЪЕДИНЕНИЕ, ТОКСИЧНО, ЗАПАЛИМО, НЕУПОМЕНАТО ДРУГАДЕ	6.1	-	II	43 274 315	0	E5	P001	-	-	-
	3 279	ОРГАНОФОСФОРНО СЪЕДИНЕНИЕ, ТОКСИЧНО, ЗАПАЛИМО, НЕУПОМЕНАТО ДРУГАДЕ	6.1	3	I	43 274	0	E5	P001	-	-	-
	3 280	ОРГАНОАРСЕННО СЪЕДИНЕНИЕ, ТЕЧНО, НЕУПОМЕНАТО ДРУГАДЕ	6.1	3	II	274 315	100 mL	E4	P001	-	- IBC02	-
	3 280	ОРГАНОАРСЕННО СЪЕДИНЕНИЕ, ТЕЧНО, НЕУПОМЕНАТО ДРУГАДЕ	6.1	-	III	274 315	0	E5	P001	-	IBC03	-
	3 280	ОРГАНОАРСЕННО СЪЕДИНЕНИЕ, ТЕЧНО, НЕУПОМЕНАТО ДРУГАДЕ	6.1	-	I	274	0	E5	P001	-	-	-
	3 280	ОРГАНОАРСЕННО СЪЕДИНЕНИЕ, ТЕЧНО, НЕУПОМЕНАТО ДРУГАДЕ	6.1	-	II	223 274	100 mL	E4	P001	-	IBC02	-
	3 280	ОРГАНОАРСЕННО СЪЕДИНЕНИЕ, ТЕЧНО, НЕУПОМЕНАТО ДРУГАДЕ	6.1	-	III	274 315	5 L	E1	P001 LP01	-	IBC03	-
	3 281	МЕТАЛНИ КАРБОНИЛИ, ТЕЧНИ, НЕУПОМЕНАТИ ДРУГАДЕ	6.1	-	I	274	0	E5	P001	-	-	-
	3 281	МЕТАЛНИ КАРБОНИЛИ, ТЕЧНИ, НЕУПОМЕНАТИ ДРУГАДЕ	6.1	-	II	223 274	100 mL	E4	P001	-	IBC02	-
	3 281	МЕТАЛНИ КАРБОНИЛИ, ТЕЧНИ, НЕУПОМЕНАТИ ДРУГАДЕ	6.1	-	III	274	5 L	E1	P001 LP01	-	IBC03	-
	3 282	ОРГАНОМЕТАЛНО СЪЕДИНЕНИЕ, ТЕЧНО, ТОКСИЧНО, НЕУПОМЕНАТО ДРУГАДЕ	6.1	-	I	274	0	E5	P001	-	IBC03	-
	3 282	ОРГАНОМЕТАЛНО СЪЕДИНЕНИЕ, ТЕЧНО, ТОКСИЧНО, НЕУПОМЕНАТО ДРУГАДЕ	6.1	-	II	274	0	E5	P001	-	IBC07	-
	3 282	ОРГАНОМЕТАЛНО СЪЕДИНЕНИЕ, ТЕЧНО, ТОКСИЧНО, НЕУПОМЕНАТО ДРУГАДЕ	6.1	-	III	223 274	100 mL	E4	P001	-	IBC08	-
	3 282	ОРГАНОМЕТАЛНО СЪЕДИНЕНИЕ, ТЕЧНО, ТОКСИЧНО, НЕУПОМЕНАТО ДРУГАДЕ	6.1	-		274	5 L	E1	P001 LP01	-	IBC08	-
	3 283	СЕЛЕНОВО СЪЕДИНЕНИЕ, ТВЪРДО, НЕУПОМЕНАТО ДРУГАДЕ	6.1	-		274	0	E5	P002	-		B1
	3 283	СЕЛЕНОВО СЪЕДИНЕНИЕ, ТВЪРДО, НЕУПОМЕНАТО ДРУГАДЕ	6.1	-		223 274	500 g	E4	P002	-		B4 B21
	3 283	СЕЛЕНОВО СЪЕДИНЕНИЕ, ТВЪРДО, НЕУПОМЕНАТО ДРУГАДЕ	6.1	-			5 kg	E1	P002 LP02	-		B3

Преносими цистерни и контейнери за насипни товари			EmS	Складиране и работа	Сортиране	Свойства и наблюдения	OOH №
(12)	Инструкции за цистерни (13) 4.2.5 4.3	Разпоредби (14) 4.2.5	(15) 5.4.3.2 7.8	(16a) 7.1 7.3-7.7	(16b) 7.2-7.7	(17)	(18)
-	T14	TP2 TP13 TP27	F-A, S-A	Категория В	SG35	Течности, отделящи токсични пари. Реагират с киселини или киселинни пари, отделяйки водороден цианид, силно токсичен и запалим газ. Смеси с вода Токсично при поглъщане, при контакт с кожата или при вдишване.	3 276
-	T11	TP2 TP27	F-A, S-A F-	Категория В	SG35	Вижте позицията по-горе.	3 276 3 276
-	T7	TP1 TP28	A, S-A F-A,	Категория А	SG35	Вижте позицията по-горе.	3 277
-	T8	TP2 TP13 TP28	S-B	Категория А SW1 SW2 H1 H2	SGG1 SG36 SG49	Реагират и се разграждат с вода или топлина, отделяйки водороден хлорид, дразнещ и корозивен газ под формата на бели пари. Токсично при поглъщане, при контакт с кожата или при вдишване. Причинява изгаряния по кожата, очите и лигавиците.	3 278
-	T14	TP2 TP13 TP27	F-A, S-A F-	Категория В	-	Токсично при поглъщане, при контакт с кожата или при вдишване.	3 278
-	T11	TP2 TP27	A, S-A F-A,	Категория В	-	Вижте позицията по-горе.	3 278
-	T7	TP1 TP28	S-A F-E,	Категория А	-	Вижте позицията по-горе.	3 278
-	T14	TP2 TP13 TP27	S-D F-E,	Категория В, SW2	-	Голямо разнообразие от токсични запалими течности. Токсично при поглъщане, при контакт с кожата или при вдишване.	3 279
-	T11	TP2 TP13 TP27	S-D F-A,	Категория В, SW2	-	Вижте позицията по-горе.	3 279
-	T14	TP2 TP13 TP27	S-A	Категория В	-	Токсично при поглъщане, при контакт с кожата или при вдишване.	3 280
-	T11	TP2 TP27	F-A, S-A F-	Категория В	-	Вижте позицията по-горе.	3 280
-	T7	TP1 TP28	S-A	Категория А	-	Вижте позицията по-горе.	3 280
-	T14	TP2 TP13 TP27	F-A, S-A F-	Категория D SW2	-	Гама от метални карбонили, които при нагряване могат да отделят въглероден оксид, токсичен газ. Не се смесва с вода. Токсични при поглъщане, при контакт с кожата или при вдишване.	3 281
-	T11	TP1 TP28	S-A	Категория В, SW2	-	Вижте позицията по-горе.	3 281
-	T7	TP2 TP13 TP27	F-A, S-A F-	Категория В, SW2	-	Вижте позицията по-горе.	3 281
-	T14	TP2 TP27	A, S-A F-A,	Категория В	-	Токсично при поглъщане, при контакт с кожата или при вдишване.	3 282
-	T11	TP1 TP28	S-A F-A,	Категория В	-	Вижте позицията по-горе.	3 282
-	T7	TP33	S-A	Категория А	-	Вижте позицията по-горе.	3 282
-	T6	TP33	F-A, S-A	Категория В	-	Токсично при поглъщане, при контакт с кожата или при вдишване.	3 283
-	T3			Категория В	-	Вижте позицията по-горе.	3 283
-	T1			Категория А	-	Вижте позицията по-горе.	3 283

Δ ООН №	Точно име на пратката (ТИП)	Клас или подразделение	Допълнителна(и) опасност(и)	Опаковъчна група	Специални разпоредби	Разпоредби за ограничени и изключени количества		Опаковка		Междинен контейнер за насипни товари	
						Ограничени количества (7a)	Изключени количества (7b)	Инструкции (8)	Разпоредби (9)	Инструкции (10)	Разпоредби (11)
(1)	(2) 3.1.2	(3) 2.0	(4) 2.0	(5) 2.0.1.3	(6) 3.3	(7a) 3.4	(7b) 3.5	(8) 4.1.4	(9) 4.1.4	(10) 4.1.4	(11) 4.1.4
3 284	ТЕЛУРИЕВО СЪЕДИНЕНИЕ, НЕУПОМЕНАТО ДРУГАДЕ	6.1	-	I	274	0	E5	P002	-	IBC07	B1
3 284	ТЕЛУРИЕВО СЪЕДИНЕНИЕ, НЕУПОМЕНАТО ДРУГАДЕ	6.1	-	II	274	500 g	E4	P002	-	IBC08	B4 B21
3 284	ТЕЛУРИЕВО СЪЕДИНЕНИЕ, НЕУПОМЕНАТО ДРУГАДЕ	6.1	-	III	223 274	5 kg	E1	P002 LP02	-	IBC08	B3
3 285	ВАНАДИЕВО СЪЕДИНЕНИЕ, НЕУПОМЕНАТО ДРУГАДЕ	6.1	-	I	274	0	E5	P002	-	IBC07	B1
3 285	ВАНАДИЕВО СЪЕДИНЕНИЕ, НЕУПОМЕНАТО ДРУГАДЕ	6.1	-	II	274	500 g	E4	P002	-	IBC08	B4 B21
3 285	ВАНАДИЕВО СЪЕДИНЕНИЕ, НЕУПОМЕНАТО ДРУГАДЕ	6.1	-	III	223 274	5 kg	E1	P002 LP02	-	IBC08	B3
3 286	ЗАПАЛИМА ТЕЧНОСТ, ТОКСИЧНА, КОРОЗИВНА, НЕУПОМЕНАТА ДРУГАДЕ	3	6.1/8	I	274	0	E0	P001	-	- IBC99	-
3 286	ЗАПАЛИМА ТЕЧНОСТ, ТОКСИЧНА, КОРОЗИВНА, НЕУПОМЕНАТА ДРУГАДЕ	3	6.1/8	II	274	1 L	E2	P001	-	-	-
3 287	ТОКСИЧНА ТЕЧНОСТ, НЕОРГАНИЧНА, НЕУПОМЕНАТА ДРУГАДЕ	6.1	-	I	274 315	0	E5	P001	-	IBC02	-
3 287	ТОКСИЧНА ТЕЧНОСТ, НЕОРГАНИЧНА, НЕУПОМЕНАТА ДРУГАДЕ	6.1	-	II	274 315	0	E5	P001	-	IBC03	-
3 287	ТОКСИЧНА ТЕЧНОСТ, НЕОРГАНИЧНА, НЕУПОМЕНАТА ДРУГАДЕ	6.1	-	III	274	100 mL	E4	P001	-	IBC99	-
3 287	ТОКСИЧНО ТВЪРДО ВЕЩЕСТВО, НЕОРГАНИЧНО, НЕУПОМЕНАТО ДРУГАДЕ	6.1	-	I	223 274	5 L	E1	P001 LP01	-	IBC08	-
3 288	ТОКСИЧНО ТВЪРДО ВЕЩЕСТВО, НЕОРГАНИЧНО, НЕУПОМЕНАТО ДРУГАДЕ	6.1	-	II	274	0	E5	P002	-	IBC08	-
3 288	ТОКСИЧНО ТВЪРДО ВЕЩЕСТВО, НЕОРГАНИЧНО, НЕУПОМЕНАТО ДРУГАДЕ	6.1	-	III	274	500 g	E4	P002	-	-	B4 B21
3 288	ТОКСИЧНО ТВЪРДО ВЕЩЕСТВО, НЕОРГАНИЧНО, НЕУПОМЕНАТО ДРУГАДЕ	6.1	-	I	223 274	5 kg	E1	P002 LP02	-	-	B3
3 289	ТОКСИЧНА ТЕЧНОСТ, КОРОЗИВНА, НЕОРГАНИЧНА, НЕУПОМЕНАТА ДРУГАДЕ	6.1	8	II	274 315	0	E5	P001	-	IBC02	-
3 289	ТОКСИЧНА ТЕЧНОСТ, КОРОЗИВНА, НЕОРГАНИЧНА, НЕУПОМЕНАТА ДРУГАДЕ	6.1	8	I	274	100 mL	E4	P001	-	IBC99	-
3 290	ТОКСИЧНО ТВЪРДО ВЕЩЕСТВО, КОРОЗИВНО, НЕОРГАНИЧНО, НЕУПОМЕНАТО ДРУГАДЕ	6.1	8	II	274	0	E5	P002	-	IBC06	-
3 290	ТОКСИЧНО ТВЪРДО ВЕЩЕСТВО, КОРОЗИВНО, НЕОРГАНИЧНО, НЕУПОМЕНАТО ДРУГАДЕ	6.1	8	III	274	500 g	E4	P002	-	IBC620	B21
3 291	КЛИНИЧНИ ОТПАДЪЦИ, НЕУТОЧНЕНИ, НЕУПОМЕНАТИ ДРУГАДЕ (БИО) МЕДИЦИНСКИ ОТПАДЪЦИ, НЕУПОМЕНАТИ ДРУГАДЕ или РЕГЛАМЕНТИРАНИ МЕДИЦИНСКИ ОТПАДЪЦИ, НЕУПОМЕНАТИ ДРУГАДЕ	6.2	-	-	-	0	E0	P621 LP621	-	-	-
3 292	БАТЕРИИ, СЪДЪРЖАЩИ НАТРИЙ или КЛЕТКИ, СЪДЪРЖАЩИ НАТРИЙ	4.3	-	-	239	0	E0	P408	-	-	-

Преносими цистерни и контейнери за насипни товари			EmS	Складиране и работа	Сортиране	Свойства и наблюдения	ООН №
(12)	Инструкции за цистерни (13) 4.2.5 4.3	Разпоредби (14) 4.2.5	(15) 5.4.3.2 7.8	(16a) 7.1 7.3–7.7	(16b) 7.2–7.7	(17)	(18)
–	T6	TP33	F-A, S-A	Категория B	–	Токсично при поглъщане, при контакт с кожата или при вдишване.	3 284
–	T3	TP33	F-A, S-A	Категория B	–	Вижте позицията по-горе.	3 284
–	T1	TP33	F-A, S-A	Категория A	–	Вижте позицията по-горе.	3 284
–	T6	TP33	F-A, S-A	Категория B	–	Токсично при поглъщане, при контакт с кожата или при вдишване.	3 285
–	T3	TP33	F-A, S-A	Категория B	–	Вижте позицията по-горе.	3 285
–	T1	TP33	F-A, S-A	Категория A	–	Вижте позицията по-горе.	3 285
–	T14	TP2 TP13 TP27	F-E, S-C	Категория SW2 E	SG5 SG8	Запалима, токсична, корозивна течност. Токсично при поглъщане, при контакт с кожата или при вдишване. Причинява изгаряния по кожата, очите и лигавиците.	3 286
–	T11	TP2 TP13 TP27	F-E, S-C	Категория SW2 B,	SG5 SG8	Вижте позицията по-горе.	3 286
–	T14	TP2 TP13 TP27	F-A, S-A	Категория SW2 B,	–	Токсично при поглъщане, при контакт с кожата или при вдишване.	3 287
–	T11	TP2 TP27	F-A, S-A	Категория SW2 B,	–	Вижте позицията по-горе.	3 287
–	T7	TP1 TP28 TP33	F-A, S-A	Категория SW2 A	–	Вижте позицията по-горе.	3 287
–	T6	TP33	F-A, S-A	Категория B	–	Токсично при поглъщане, при контакт с кожата или при вдишване.	3 288
–	T3	TP33	F-A, S-A	Категория B	–	Вижте позицията по-горе.	3 288
–	T1	TP33	F-A, S-A	Категория A	–	Вижте позицията по-горе.	3 288
–	T14	TP2 TP13 TP27	F-A, S-B	Категория SW2 B,	–	Токсично при поглъщане, при контакт с кожата или при вдишване. Причинява изгаряния по кожата, очите и лигавиците.	3 289
–	T11	TP2 TP27	F-A, S-B	Категория SW2 B,	–	Вижте позицията по-горе.	3 289
–	T11	TP33	F-A, S-B	Категория SW2 B,	–	Вижте позицията по-горе.	3 289
–	T6	TP33	F-A, S-B	Категория SW2 B,	–	Токсично при поглъщане, при контакт с кожата или при вдишване. Причинява изгаряния по кожата, очите и лигавиците.	3 290
–	T3	–	F-A, S-T	SW28	–	Вижте позицията по-горе.	3 290
–	BK2	–	–	–	–	Получено от медицинско лечение на животни, хора или от биоизследвания.	3 291
–	–	–	F-G, S-P	Категория A H1	SG26	Серия херметически затворени метални клетки, съдържащи натрий, електрически свързани и закрепени в метален корпус. „Студените“ батерии (батерии, съдържащи елементарен натрий само в твърдо състояние) са електрически инертни. Батериите се активират чрез нагряване до между 300°C и 350°C преди работа за производство на електроенергия. Активираните батерии (т.е. „горещи“ батерии, съдържащи течен елементарен натрий) могат да причинят пожар при късо съединение на клемите. Батерии или клетки не трябва да се предоставят за превоз при такава температура, че в батерията или клетката да присъства течен елементарен натрий, освен ако не е одобрено, и при установени условия на превоз от компетентния орган.	3 292

ООН № (1)	Точно име на пратката (ТИП) (2) 3.1.2	Клас или подразделение (3) 2.0	Допълнителна(и) опасност(и) (4) 2.0	Опаковъчна група (5) 2.0.1.3	Специални разпоредби (6) 3.3	Разпоредби за ограничени и изключени количества		Опаковка		Международен контейнер за насипни товари	
						Ограничени количества (7a) 3.4	Изключени количества (7b) 3.5	Инструкции (8) 4.1.4	Разпоредби (9) 4.1.4	Инструкции (10) 4.1.4	Разпоредби (11) 4.1.4
3 293	ХИДРАЗИН, ВОДЕН РАЗТВОР с не повече от 37% хидразин, маса	6.1	-	III	223	5 L	E1	P001 LP01	-	IBC03	-
3 294	ЦИАНОВОДОРОД, РАЗТВОР В АЛКОХОЛ с не повече от 45% циановодород	6.1	3 P	I	900	0	E0	P601	-	-	-
3 295	ХИДРОКАРБОНИ, ТЕЧНИ, НЕУПОМЕНАТИ ДРУГАДЕ	3	-	I	-	500 mL	E3	P001	-	-	-
3 295	ХИДРОКАРБОНИ, ТЕЧНИ, НЕУПОМЕНАТИ ДРУГАДЕ	3	-	II	-	1 L	E2	P001	-	IBC02	-
3 295	ХИДРОКАРБОНИ, ТЕЧНИ, НЕУПОМЕНАТИ ДРУГАДЕ	3	-	III	223	5 L	E1	P001 LP01	-	IBC03	-
3 296	ХЕПТАФЛУОРПРОПАН (ХЛАДИЛЕН АГЕНТ R 227)	2.2	-	-	-	120 mL	E1	P200	-	-	-
3 297	СМЕС ОТ ЕТИЛЕНОВ ОКСИД И ХЛОРОТЕТРАФЛУОР-ЕТАН с не повече от 8,8% етиленов оксид	2.2	-	-	-	120 mL	E1	P200	-	-	-
3 298	СМЕС ОТ ЕТИЛЕНОВ ОКСИД И ПЕНТАФЛУОРЕТАН с не повече от 7,9% етиленов оксид	2.2	-	-	-	120 mL	E1	P200	-	-	-
3 299	СМЕС ОТ ЕТИЛЕНОВ ОКСИД И ТЕТРАФЛУОРЕТАН с не повече от 5,6% етиленов оксид	2.2	-	-	-	120 mL	E1	P200	-	-	-
3 300	СМЕС ОТ ЕТИЛЕНОВ ОКСИД И ВЪГЛЕРОДЕН ДИОКСИД с повече от 87% етиленов оксид	2.3	2.1	-	-	0	E0	P200	-	-	-
3 301	КОРОЗИВНА ТЕЧНОСТ, САМОНАГРЯВАЩА СЕ, НЕУПОМЕНАТА ДРУГАДЕ	8	4.2	I	274	0	E0	P001	-	-	-
3 301	КОРОЗИВНА ТЕЧНОСТ, САМОНАГРЯВАЩА СЕ, НЕУПОМЕНАТА ДРУГАДЕ	8	4.2	II	274	0	E2	P001	-	-	-
3 302	2-ДИМЕТИЛАМИНОЕТИЛ АКРИЛАТ, СТАБИЛИЗИРАН	6.1	-	II	386	100 mL	E4	P001	-	IBC02	-
3 303	СГЪСТЕН ГАЗ, ТОКСИЧЕН, ОКСИДИРАЩ, НЕУПОМЕНАТ ДРУГАДЕ	2.3	5.1	-	274	0	E0	P200	-	-	-
3 304	СГЪСТЕН ГАЗ, ТОКСИЧЕН, КОРОЗИВЕН, НЕУПОМЕНАТ ДРУГАДЕ	2.3	8	-	274	0	E0	P200	-	-	-
3 305	СГЪСТЕН ГАЗ, ТОКСИЧЕН, ЗАПАЛИМ, КОРОЗИВЕН, НЕУПОМЕНАТ ДРУГАДЕ	2.3	2.1/8	-	274	0	E0	P200	-	-	-
3 306	СГЪСТЕН ГАЗ, ТОКСИЧЕН, ОКСИДИРАЩ, КОРОЗИВЕН, НЕУПОМЕНАТ ДРУГАДЕ	2.3	5.1/8	-	274	0	E0	P200	-	-	-
3 307	ВТЕЧЕН ГАЗ, ТОКСИЧЕН, ОКСИДИРАЩ, НЕУПОМЕНАТ ДРУГАДЕ	2.3	5.1	-	274	0	E0	P200	-	-	-
3 308	ВТЕЧЕН ГАЗ, ТОКСИЧЕН, КОРОЗИВЕН, НЕУПОМЕНАТ ДРУГАДЕ	2.3	8	-	274	0	E0	P200	-	-	-

Преносими цистерни и контейнери за насипни товари			EmS	Складиране и работа	Сортиране	Свойства и наблюдения	ООН №
(12)	Инструкции за цистерни (13) 4.2.5 4.3	Разпоредби (14) 4.2.5	(15) 5.4.3.2 7.8	(16a) 7.1 7.3-7.7	(16b) 7.2-7.7	(17)	(18)
-	T4	TP1	F-A, S-A	Категория A	SGG18 SG35	Безцветна течност. Реагира бурно с киселини. Токсично при поглъщане, при контакт с кожата или при вдишване.	3 293
-	T14	TP2 TP13	F-E, S-D	Категория D SW2	-	Запалим разтвор, отделящ изключително токсични запалими пари. Смесим с вода. Силно токсично при поглъщане, при контакт с кожата или при вдишване. Превозът на ЦИАНОВОДОРОД, РАЗТВОР В АЛКОХОЛ с повече от 45% циановодород е забранен.	3 294
-	T11	TP1 TP8 TP28	F-E, S-D	Категория E	-	Не се смесва с вода.	3 295
-	T7	TP1 TP8 TP28	F-E, S-D	Категория B	-	Вижте позицията по-горе.	3 295
-	T4	TP1 TP29	F-E, S-D	Категория A	-	Не се смесва с вода.	3 295
-	T50	-	F-C, S-V	Категория A	-	Незапалим сгъстен газ. По-тежък от въздуха (1,4).	3 296
-	T50	-	F-C, S-V	Категория A	-	Втечен, незапалим, безцветен газ с мирис на етер. Много по-тежък от въздуха.	3 297
-	T50	-	F-C, S-V	Категория A	-	Втечен, незапалим, безцветен газ с мирис на етер. Много по-тежък от въздуха.	3 298
-	T50	-	F-C, S-V	Категория A	-	Втечен, незапалим, безцветен газ с мирис на етер. Много по-тежък от въздуха.	3 299
-	-	-	F-D, S-U	Категория D SW2	-	Втечен, запалим, токсичен, безцветен газ с мирис на етер. По-тежък от въздуха (1,5).	3 300
-	-	-	F-A, S-J	Категория D	-	Причинява изгаряния по кожата, очите и лигавиците.	3 301
-	-	-	F-A, S-J	Категория D	-	Вижте позицията по-горе.	3 301
-	T7	TP2	F-A, S-A	Категория D SW1	-	Безцветна до бледо жълта течност. Остра миризма. Смесим с вода. Предизвиква съезене. Стабилизиран с хидрохинонови производни. Хидролиза във вода за отделяне на акрилова киселина и диметиламиноетанол. Токсично при поглъщане, при контакт с кожата или при вдишване.	3 302
-	-	-	F-C, S-W	Категория D SW2	-	-	3 303
-	-	-	F-C, S-U	Категория D SW2	-	-	3 304
-	-	-	F-D, S-U	Категория D SW2	SG4 SG9	-	3 305
-	-	-	F-C, S-W	Категория D SW2	SG6 SG19	-	3 306
-	-	-	F-C, S-W	Категория D SW2	-	-	3 307
-	-	-	F-C, S-U	Категория D SW2	-	-	3 308

OOH № (1)	Точно име на пратката (ТИП) (2) 3.1.2	Клас или подраздел ение (3) 2.0	Допълнител на(и) опасност(и) (4) 2.0	Опаковъчна група (5) 2.0.1.3	Специални разпоредби (6) 3.3	Разпоредби за ограничени и изключени количества		Опаковка		Международен контейнер за наситни товари	
						Ограничени количества (7a) 3.4	Изключени количества (7b) 3.5	Инструкции (8) 4.1.4	Разпоредби (9) 4.1.4	Инструкции (10) 4.1.4	Разпоредби (11) 4.1.4
3 309	ВТЕЧЕН ГАЗ, ТОКСИЧЕН, ЗАПАЛИМ, КОРОЗИВЕН, НЕУПОМЕНАТ ДРУГАДЕ	2.3	2.1/8	-	274	0	E0	P200	-	-	-
3 310	ВТЕЧЕН ГАЗ, ТОКСИЧЕН, ОКСИДИРАЩ, КОРОЗИВЕН, НЕУПОМЕНАТ ДРУГАДЕ	2.3	5.1/8	-	274	0	E0	P200	-	-	-
3 311	ГАЗ, ОХЛАДЕНА ТЕЧНОСТ, ОКСИДИРАЩ, НЕУПОМЕНАТ ДРУГАДЕ	2.2	5.1	-	274	0	E0	P203	-	-	-
3 312	ГАЗ, ОХЛАДЕНА ТЕЧНОСТ, ЗАПАЛИМ, НЕУПОМЕНАТ ДРУГАДЕ	2.1	-	-	274	0	E0	P203	-	-	-
		4.2	-	II	-	0	E2	P002	-	IBC08	B4 B21
3 313	ОРГАНИЧНИ ПИГМЕНТИ, САМОНАГРЯВАЩИ СЕ	4.2	-	III	223	0	E1	P002 LP02	-	IBC08	B3
		9	-	III	207 965	5 kg	E1	P002	PP1	IBC08	B3 B6
3 313	ОРГАНИЧНИ ПИГМЕНТИ, САМОНАГРЯВАЩИ СЕ								4		
3 314	СЪЕДИНЕНИЕ ЗА ФОРМОВАНЕ НА ПЛАСТМАСИ под формата на тесто, листове или екструдирани ленти, отделя запалими пари	6.1	-	I	250	0	E0	P099	-	-	-
3 315	ХИМИЧНА ПРОБА, ТОКСИЧНА										
3 316	ХИМИЧЕН КОМПЛЕКТ или КОМПЛЕКТ ЗА ПЪРВА ПОМОЩ	9	-	-	251 340	Вижте SP251	Вижте SP340	P901	-	-	-
3 317	2-АМИНО-4,6-ДИНИТРОФЕНОЛ, НАВЛАЖНЕН с не по - малко от 20% вода, маса	4.1	-	I	28	0	E0	P406	-	-	-
3 318	АМОНЯЧЕН РАЗТВОР, относителна плътност по- малка от 0,880 при 15°C във вода, с повече от 50% амоняк	2.3	8 P	-	23	0	E0	P200	PP26 PP31	-	-
									-		
3 319	НИТРОГЛИЦЕРИНОВА СМЕС, ДЕСЕНСИБИЛИЗИРАНА, ТВЪРДА, НЕУПОМЕНАТА ДРУГАДЕ, с повече от 2 %, но не повече от 10% нитроглицерин, маса	4.1	-	II	272 274	0	E0	P099	-	-	-



Преносими цистерни и контейнери за насипни товари			EmS	Складиране и работа	Сортиране	Свойства и наблюдения	ООН №
(12)	Инструкции за цистерни (13) 4.2.5 4.3	Разпоредби (14) 4.2.5	(15) 5.4.3.2 7.8	(16a) 7.1 7.3–7.7	(16b) 7.2–7.7	(17)	(18)
–	–	–	<u>F-D</u> , S-U	Категория D SW2	SG4 SG9	–	3 309
–	–	–	F-C, S-W	Категория D SW2	SG6 SG19	–	3 310
–	T75	TP5 TP22	F-C, S-W	Категория D	–	–	3 311
–	T75	TP5	<u>F-D</u> , S-U	Категория D SW2	–	–	3 312
–	T3	TP33	F-A, S-J	Категория C	–	Самонагриващ се цветен прах или гранули. Без мирис. Предразположено към самонагриване или самозапалване.	3 313
–	T1	TP33	F-A, S-J	Категория C	–	Вижте позицията по-горе.	3 313
–	–	–	F-A, S-I	Категория E SW1 SW6	SG5 SG14	Материал за формоване, състоящ се предимно от полистирен, поли(метил метакрилат) или друг полимерен материал и съдържащ 5% до 8% летлив въглеродород, който е предимно пентан. По време на съхранение малка част от пентана се освобождава в атмосферата; процентът се увеличава при повишени температури.	3 314
–	–	–	F-A, S-A	Категория D SW2	–	Тази позиция може да се използва само за проби от химикали, взети за анализ във връзка с прилагането на Конвенцията за забрана на разработването, производството, натрупването и употребата на химическо оръжие и за неговото унищожаване. Превозът на веществата, попадащи под тази позиция, трябва да бъде в съответствие с веригата на съхранение и процедурите за сигурност, определени от Организацията за забрана на химическото оръжие. Химическата проба може да бъде транспортирана само при условие че е дадено предварително одобрение от компетентния орган или от генералния директор на Организацията за забрана на химическото оръжие. По време на транспортиране опаковката се придружава от копие от документа за одобрение за транспортиране, в който са посочени количествените ограничения и изискванията за опаковане.	3 315
–	–	–	F-A, <u>S-P</u>	Категория A	–	–	3 316
–	–	–	F-B, S-J	Категория D	SG7 SG30	Десенсибилизиран експлозив. Червени кристали. Неразтворимо във вода. Експлозивно в сухо състояние. Може да образува изключително чувствителни съединения с тежки метали или техните соли. При пожар отделя токсични пари; в затворени отделения тези пари могат да образуват експлозивна смес с въздуха. Вредно при поглъщане или при контакт с кожата.	3 317
–	T50	–	F-C, S-U	Категория D SW2	SGG18 SG35 SG46	Силно концентриран разтвор във вода на незапалим, токсичен и корозивен газ с остра миризма. Въпреки че това вещество представлява опасност от възпламеняване, то представлява такава опасност само при екстремни условия на пожар в затворени зони. Реагира бурно с киселини. Силно дразнещо за кожата, очите и лигавиците. Задушаващо в ниски концентрации.	3 318
–	–	–	F-B, S-J	Категория E	–	Десенсибилизиран експлозив с лактоза, глюкоза или целулоза. Бяло твърдо вещество. Разтворимо във вода. При пожар нитроглицеринът може да се натрупа и да предизвика експлозия. При контакт с вода десенсибилизаторът (лактоза или глюкоза) може да се разтвори, което да причини миграция и натрупване на нитроглицерин, който може да експлодира. Нитроглицеринът е по-плътен от водата. При пожар отделя токсични пари; в затворени отделения тези пари могат да образуват експлозивна смес с въздуха. Вдишването на пари може да причини главоболие, замаяност и припадък.	3 319

OOH №	Точно име на пратката (ТИП)	Клас или подразделение	Допълнителна(и) опасност(и)	Опаковъчна група	Специални разпоредби	Разпоредби за ограничени и изключени количества		Опаковка		Международен контейнер за насипни товари	
						Ограничени количества (7a)	Изключени количества (7b)	Инструкции	Разпоредби	Инструкции	Разпоредби
(1)	(2) 3.1.2	(3) 2.0	(4) 2.0	(5) 2.0.1.3	(6) 3.3	3.4	3.5	(8) 4.1.4	(9) 4.1.4	(10) 4.1.4	(11) 4.1.4
3 320	РАЗТВОР НА НАТРИЕВ БОРОХИДРИД И НАТРИЕВ ХИДРОКСИД с не повече от 12% натриев борохидрид и не повече от 40% натриев хидроксид, маса	8	-	II	-	1 L	E2	P001	-	IBC02	-
3 320	РАЗТВОР НА НАТРИЕВ БОРОХИДРИД И НАТРИЕВ ХИДРОКСИД с не повече от 12% натриев борохидрид и не повече от 40% натриев хидроксид, маса	8	-	III	223	5 L	E1	P001 LP01	-	IBC03	-
3 321	РАДИОАКТИВЕН МАТЕРИАЛ, НИСКА СПЕЦИФИЧНА АКТИВНОСТ (LSA-II), неделящ се или делящ се - освободен	7	Вижте SP172	-	172 317 325	0	E0	Вижте 4.1.9	Вижте 4.1.9	Вижте 4.1.9	Вижте 4.1.9
3 322	РАДИОАКТИВЕН МАТЕРИАЛ, НИСКА СПЕЦИФИЧНА АКТИВНОСТ (LSA-II), неделящ се или делящ се - освободен	7	Вижте SP172	-	172 317 325	0	E0	Вижте 4.1.9	Вижте 4.1.9	Вижте 4.1.9	Вижте 4.1.9
3 323	РАДИОАКТИВЕН МАТЕРИАЛ, ОПАКОВКА ТИП-С, неделящ се или делящ се - освободен	7	Вижте SP172	-	172 317 325	0	E0	Вижте 4.1.9	Вижте 4.1.9	Вижте 4.1.9	Вижте 4.1.9
3 324	РАДИОАКТИВЕН МАТЕРИАЛ, НИСКА СПЕЦИФИЧНА АКТИВНОСТ (LSA-II), ДЕЛЯЩ СЕ	7	Вижте SP172	-	172 326	0	E0	Вижте 4.1.9	Вижте 4.1.9	Вижте 4.1.9	Вижте 4.1.9
3 325	РАДИОАКТИВЕН МАТЕРИАЛ, НИСКА СПЕЦИФИЧНА АКТИВНОСТ (LSA-III), ДЕЛЯЩ СЕ	7	Вижте SP172	-	172 326	0	E0	Вижте 4.1.9	Вижте 4.1.9	Вижте 4.1.9	Вижте 4.1.9
3 326	РАДИОАКТИВЕН МАТЕРИАЛ, ОБЕКТИ С ПОВЪРХНОСТНО РАДИОАКТИВНО ЗАМЪРСЯВАНЕ, (SCO-I или SCO-II), ДЕЛЯЩ СЕ	7	Вижте SP172	-	172 326	0	E0	Вижте 4.1.9	Вижте 4.1.9	Вижте 4.1.9	Вижте 4.1.9
3 327	РАДИОАКТИВЕН МАТЕРИАЛ, ОПАКОВКА ТИП-А, ДЕЛЯЩ СЕ, неособен вид	7	Вижте SP172	-	172 326	0	E0	Вижте 4.1.9	Вижте 4.1.9	Вижте 4.1.9	Вижте 4.1.9
3 328	РАДИОАКТИВЕН МАТЕРИАЛ, ОПАКОВКА ТИП-В(U), ДЕЛЯЩ СЕ	7	Вижте SP172	-	172 326	0	E0	Вижте 4.1.9	Вижте 4.1.9	Вижте 4.1.9	Вижте 4.1.9
3 329	РАДИОАКТИВЕН МАТЕРИАЛ, ОПАКОВКА ТИП-В(M), ДЕЛЯЩ СЕ	7	Вижте SP172	-	172 326	0	E0	Вижте 4.1.9	Вижте 4.1.9	Вижте 4.1.9	Вижте 4.1.9
3 330	РАДИОАКТИВЕН МАТЕРИАЛ, ОПАКОВКА ТИП-С, ДЕЛЯЩ СЕ	7	Вижте SP172	-	172 326	0	E0	Вижте 4.1.9	Вижте 4.1.9	Вижте 4.1.9	Вижте 4.1.9
3 331	РАДИОАКТИВЕН МАТЕРИАЛ, ПРЕВОЗВАН ПРИ СПЕЦИАЛНИ УСЛОВИЯ, ДЕЛЯЩ СЕ	7	Вижте SP172	-	172 317	0	E0	Вижте 4.1.9	Вижте 4.1.9	Вижте 4.1.9	Вижте 4.1.9
3 332	РАДИОАКТИВЕН МАТЕРИАЛ, ОПАКОВКА ТИП-А, ОСОБЕН ВИД, неделящ се или делящ се - освободен	7	Вижте SP172	-	172	0	E0	Вижте 4.1.9	Вижте 4.1.9	Вижте 4.1.9	Вижте 4.1.9
3 333	РАДИОАКТИВЕН МАТЕРИАЛ, ОПАКОВКА ТИП-А, ОСОБЕН ВИД, ДЕЛЯЩ СЕ	7	Вижте SP172	-		0	E0				Вижте 4.1.9

Преносими цистерни и контейнери за насилни товари			EmS	Складиране и работа	Сортиране	Свойства и наблюдения	ООН №
(12)	Инструкции за цистерни (13) 4.2.5 4.3	Разпоредби (14) 4.2.5	(15) 5.4.3.2 7.8	(16a) 7.1 7.3-7.7	(16b) 7.2-7.7	(17)	(18)
-	T7	TP2	F-A, S-B	Категория А	SGG18 SG35	Почти бяла бистра течност с лек мирис на въглеродород. Реагира бурно с киселини. При контакт с киселини или при разреждане с голямо количество вода отделя водороден газ и топлина. Причинява изгаряния по кожата, очите и лигавиците.	3 320
-	T4	TP2	F-A, S-B	Категория А	SGG18 SG35	Вижте позицията по-горе.	3 320
-	T5	TP4	F-I, S-S	Категория А SW20 SW21	-	Вижте 1.5.1.	3 321
-	T5	TP4	F-I, S-S	Категория А SW21	-	Вижте 1.5.1.	3 322
-	-	-	F-I, S-S	Категория А SW12	-	Вижте 1.5.1. За кораби, превозващи товар от отработено ядрено гориво, както е определено в Правило VII/14 на Конвенцията SOLAS от 1974 г., с измененията, вижте и Международния кодекс за безопасен превоз на опаковано отработено ядрено гориво, плутоний и високо-радиоактивни отпадъци на борда на кораби.	3 323
-	-	-	F-I, <u>S-S</u>	Категория А SW12 SW20 SW21	-	Вижте 1.5.1.	3 324
-	-	-	F-I, <u>S-S</u>	Категория А SW12 SW21	-	Вижте 1.5.1.	3 325
-	-	-	F-I, <u>S-S</u>	Категория А SW12	-	Вижте 1.5.1.	3 326
-	-	-	F-I, <u>S-S</u>	Категория А SW12 SW20 SW21	-	Вижте 1.5.1.	3 327
-	-	-	F-I, <u>S-S</u>	Категория А SW12	-	Вижте 1.5.1. За кораби, превозващи товар от отработено ядрено гориво, както е определено в Правило VII/14 на Конвенцията SOLAS от 1974 г., с измененията, вижте и Международния кодекс за безопасен превоз на опаковано отработено ядрено гориво, плутоний и високо-радиоактивни отпадъци на борда на кораби.	3 328
-	-	-	F-I, <u>S-S</u>	Категория А SW12	-	Вижте 1.5.1. За кораби, превозващи товар от отработено ядрено гориво, както е определено в Правило VII/14 на Конвенцията SOLAS от 1974 г., с измененията, вижте и Международния кодекс за безопасен превоз на опаковано отработено ядрено гориво, плутоний и високо-радиоактивни отпадъци на борда на кораби.	3 329
-	-	-	F-I, <u>S-S</u>	Категория А SW12	-	Вижте 1.5.1. За кораби, превозващи товар от отработено ядрено гориво, както е определено в Правило VII/14 на Конвенцията SOLAS от 1974 г., с измененията, вижте и Международния кодекс за безопасен превоз на опаковано отработено ядрено гориво, плутоний и високо-радиоактивни отпадъци на борда на кораби.	3 330
-	-	-	F-I, <u>S-S</u>	Категория А SW13	-	Вижте 1.5.1. За кораби, превозващи товар от отработено ядрено гориво, както е определено в Правило VII/14 на Конвенцията SOLAS от 1974 г., с измененията, вижте и Международния кодекс за безопасен превоз на опаковано отработено ядрено гориво, плутоний и високо-радиоактивни отпадъци на борда на кораби.	3 331
-	-	-	<u>F-I, S-S</u>	Категория А	-	Вижте 1.5.1.	3 332
-	-	-	<u>F-I, S-S</u>	Категория А SW12	-	Вижте 1.5.1.	3 333

OOH №	Точно име на пратката (ТИП)	Клас или подразделение	Допълнителна(и) опасност(и)	Опаковъчна група	Специални разпоредби	Разпоредби за ограничени и изключени количества		Опаковка		Международен контейнер за насипни товари	
						Ограничени количества (7a)	Изключени количества (7b)	Инструкции (8)	Разпоредби (9)	Инструкции (10)	Разпоредби (11)
(1)	(2) 3.1.2	(3) 2.0	(4) 2.0	(5) 2.0.1.3	(6) 3.3	(7a) 3.4	(7b) 3.5	(8) 4.1.4	(9) 4.1.4	(10) 4.1.4	(11) 4.1.4
3 334	ТЕЧНОСТ СЪС СПЕЦИАЛЕН РЕГЛАМЕНТ ЗА ВЪЗДУШЕН ТРАНСПОРТ, НЕУПОМЕНАТА ДРУГАДЕ	9	-	-	960	-	-	-	-	-	-
3 335	ТВЪРДО ВЕЩЕСТВО СЪС СПЕЦИАЛЕН РЕГЛАМЕНТ ЗА ВЪЗДУШЕН ТРАНСПОРТ, НЕУПОМЕНАТО ДРУГАДЕ	9	-	-	960	-	-	-	-	-	-
3 336	МЕРКАПТАНИ, ТЕЧНИ, ЗАПАЛИМИ, НЕУПОМЕНАТИ ДРУГАДЕ или СМЕС ОТ МЕРКАПТАНИ, ТЕЧНА, ЗАПАЛИМА, НЕУПОМЕНАТА ДРУГАДЕ	3	-	I	274	0	E0	P001	-	-	-
3 336	МЕРКАПТАНИ, ТЕЧНИ, ЗАПАЛИМИ, НЕУПОМЕНАТИ ДРУГАДЕ или СМЕС ОТ МЕРКАПТАНИ, ТЕЧНА, ЗАПАЛИМА, НЕУПОМЕНАТА ДРУГАДЕ	3	-	II	274	1 L	E2	P001	-	IBC02	-
3 336	МЕРКАПТАНИ, ТЕЧНИ, ЗАПАЛИМИ, НЕУПОМЕНАТИ ДРУГАДЕ или СМЕС ОТ МЕРКАПТАНИ, ТЕЧНА, ЗАПАЛИМА, НЕУПОМЕНАТА ДРУГАДЕ	3	-	III	223 274	5 L	E1	P001 LP01	-	IBC03	-
3 337	ХЛАДИЛЕН АГЕНТ R 404A	2.2	-	-	-	120 mL	E1	P200	-	-	-
3 338	ХЛАДИЛЕН АГЕНТ R 407A	2.2	-	-	-	120 mL	E1	P200	-	-	-
3 339	ХЛАДИЛЕН АГЕНТ ГАЗ R 407B	2.2	-	-	-	120 mL	E1	P200	-	-	-
3 340	ХЛАДИЛЕН АГЕНТ R 407C	2.2	-	-	-	120 mL	E1	P200	-	-	-
3 341	ТИОКАРБАМИДЕН ДИОКСИД	4.2	-	II	-	0	E2	P002	PP31	IBC06	B21
3 341	ТИОКАРБАМИДЕН ДИОКСИД	4.2	-	-	-	-	-	-	-	-	-
3 342	КСАНТАТИ НА ТИОКАРБАМИДЕН	4.2	-	III	223	0	E1	P002 LP02	PP31	IBC08	B3
3 342	КСАНТАТИ НА ТИОКАРБАМИДЕН	4.2	-	II	-	0	E2	P002	PP31	IBC06	B21
3 343	НИТРОГЛИЦЕРИН, ДЕСЕНСИБИЛИЗИРАНА, ТЕЧНА, ЗАПАЛИМА, НЕУПОМЕНАТА ДРУГАДЕ, с не повече от 30% нитроглицерин, маса	4.2 3	-	III	223 274 278	0 0 0	E1 E0	P002 LP02 P099	PP31 -	IBC08 -	B3 -

Преносими цистерни и контейнери за насипни товари			EmS (15) 5.4.3.2 7.8	Складиране и работа (16a) 7.1 7.3-7.7	Сортиране (16b) 7.2-7.7	Свойства и наблюдения (17)	ООН № (18)
(12)	Инструкции за цистерни (13) 4.2.5 4.3	Разпоредби (14) 4.2.5					
-	-	-	-	-	-	Не е предмет на разпоредбите на настоящия Кодекс, но може да бъде предмет на разпоредби, уреждащи превоза на опасни товари с други видове транспорт.	3 334
-	-	-	-	-	-	Не е предмет на разпоредбите на настоящия Кодекс, но може да бъде предмет на разпоредби, уреждащи превоза на опасни товари с други видове транспорт.	3 335
-	T1	TP2	F-E, S-D	Категория E	SG50 SG57	Безцветни до жълти течности с мирис на чесън. Не се смесва с вода.	3 336
-	1	TP1 TP8 TP28	F-E, S-D	Категория B	SG50 SG57	Вижте позицията по-горе.	3 336
-	T7	TP1 TP29	F-E, S-D	Категория B	SG50 SG57	Вижте позицията по-горе.	3 336
-	T4	-	F-C, S-V	Категория A	-	Втечен, незапалим, безцветен газ със слаб мирис на етер. По-тежък от въздуха (1,06). Много високата експозиция може да причини анестетични ефекти и задушаване.	3 337
-	T50	-	F-C, S-V	Категория A	-	Втечен, незапалим, безцветен газ със слаб мирис на етер. По-тежък от въздуха (1,17). Много високата експозиция може да причини анестетични ефекти и задушаване.	3 338
-	T50	-	F-C, S-V	Категория A	-	Втечен, незапалим, безцветен газ със слаб мирис на етер. По-тежък от въздуха (1,19). Много високата експозиция може да причини анестетични ефекти и задушаване.	3 339
-	T50	-	F-C, S-V	Категория A	-	Втечен, незапалим, безцветен газ със слаб мирис на етер. По-тежък от въздуха (1,16). Много високата експозиция може да причини анестетични ефекти и задушаване.	3 340
-	T50	TP33	F-A, S-J	Категория D	-	Бял до жълто-бял кристален прах На практика без мирис. Силен редуциращ агент. Бурно екзотермично разлагане над 100°C с емисии на големи количества серни оксиди, амоняк, въглероден оксид, въглероден диоксид, азотни оксиди и сероводород. Удължена експозиция на температури над 50°C и влага може да причини видимо разлагане. Прах, дразнещ кожата, очите и лигавиците.	3 341
-	-	TP33	F-A, S-J	Категория D	-	Вижте позицията по-горе.	3 341
-	T1	TP33	F-A, S-J	Категория D SW2	-	Хигроскопичен жълт прах с неприятна миризма. При контакт с влага отделя лесно запалими пари като въглероден дисулфид (ООН 1131, който има температура на възпламеняване -30°C с.с. и много ниска температура на запалване 100°C). В ограничена зона може да причини експлозия, дължаща се на широките експлозивни граници на парите. Фино разделеният прах образува експлозивни смеси във въздуха. Трябва да се внимава при отваряне на товарните транспортни единици в случай на наличие на въглеродни дисулфидни пари.	3 342
-	T3	TP33	F-A, S-J	Категория D SW2	-	Вижте позицията по-горе.	3 342
-	T1	-	F-E, S-Y	Категория D	-	-	3 343

ООН №	Точно име на пратката (ТИП)	Клас или подразделение	Допълнителна(и) опасност(и)	Опаковъчна група	Специални разпоредби	Разпоредби за ограничени и изключени количества		Опаковка		Международен контейнер за насипни товари	
						Ограничени количества (7а)	Изключени количества (7b)	Инструкции	Разпоредби	Инструкции	Разпоредби
(1)	(2) 3.1.2	(3) 2.0	(4) 2.0	(5) 2.0.1.3	(6) 3.3	(7а) 3.4	(7b) 3.5	(8) 4.1.4	(9) 4.1.4	(10) 4.1.4	(11) 4.1.4
3 344	СМЕС ОТ ПЕНТАЕРИТРИТ ТЕТРАНИТРАТ (ПЕНТАЕРИТРИТОЛ ТЕТРАНИТРАТ; РЕТN), ДЕСЕНСИБИЛИЗИРАНА, ТВЪРДА, НЕУПОМЕНАТА ДРУГАДЕ, с повече от 10 %, но не повече от 20% РЕТN, маса	4.1	–	II	272 274	0	E0	P406	PP26 PP80	–	–
3 345	ПЕСТИЦИД, ПРОИЗВОДЕН НА ФЕНОКСИОЦЕТНАТА КИСЕЛИНА, ТВЪРД, ТОКСИЧЕН	6.1	–	I	61 274	0	E5	P002	–	IBC07	B1
3 345	ПЕСТИЦИД, ПРОИЗВОДЕН НА ФЕНОКСИОЦЕТНАТА КИСЕЛИНА, ТВЪРД, ТОКСИЧЕН	6.1	–	II	61 274	500 g	E4	P002	–	IBC08	B4 B21
3 345	ПЕСТИЦИД, ПРОИЗВОДЕН НА ФЕНОКСИОЦЕТНАТА КИСЕЛИНА, ТВЪРД, ТОКСИЧЕН	6.1	–	III	61 223 274	5 kg	E1	P002 LP02	–	IBC08	B3
3 346	ПЕСТИЦИД, ПРОИЗВОДЕН НА ФЕНОКСИОЦЕТНАТА КИСЕЛИНА, ТЕЧЕН, ЗАПАЛИМ, температура на възпламеняване под 23°C	3	6.1	I	61 274	0	E0	P001	–	–	–
3 346	ПЕСТИЦИД, ПРОИЗВОДЕН НА ФЕНОКСИОЦЕТНАТА КИСЕЛИНА, ТЕЧЕН, ЗАПАЛИМ, температура на възпламеняване под 23°C	3	6.1	II	61 274	1 L	E2	P001	–	IBC02	–
3 347	ПЕСТИЦИД, ПРОИЗВОДЕН НА ФЕНОКСИОЦЕТНАТА КИСЕЛИНА, ТЕЧЕН, ТОКСИЧЕН, ЗАПАЛИМ, температура на възпламеняване не по-малка от 23°C	6.1	3	I	61 274	0	E5	P001	–	–	–
3 347	ПЕСТИЦИД, ПРОИЗВОДЕН НА ФЕНОКСИОЦЕТНАТА КИСЕЛИНА, ТЕЧЕН, ТОКСИЧЕН, ЗАПАЛИМ, температура на възпламеняване не по-малка от 23°C	6.1	3	II	61 274	100 mL	E4	P001	–	IBC02	–
3 347	ПЕСТИЦИД, ПРОИЗВОДЕН НА ФЕНОКСИОЦЕТНАТА КИСЕЛИНА, ТЕЧЕН, ТОКСИЧЕН, ЗАПАЛИМ, температура на възпламеняване не по-малка от 23°C	6.1	3	III	61 223 274	5 L	E1	P001	–	IBC03	–
3 348	ПЕСТИЦИД, ПРОИЗВОДЕН НА ФЕНОКСИОЦЕТНАТА КИСЕЛИНА, ТЕЧЕН, ТОКСИЧЕН, ЗАПАЛИМ, температура на възпламеняване не по-малка от 23°C	6.1	–	I	61 274	0	E5	P001	–	–	–
3 348	ПЕСТИЦИД, ПРОИЗВОДЕН НА ФЕНОКСИОЦЕТНАТА КИСЕЛИНА, ТЕЧЕН, ТОКСИЧЕН	6.1	–	II	61 274	100 mL	E4	P001	–	IBC02	–
3 348	ПЕСТИЦИД, ПРОИЗВОДЕН НА ФЕНОКСИОЦЕТНАТА КИСЕЛИНА, ТЕЧЕН, ТОКСИЧЕН	6.1	–	III	61 223 274	5 L	E1	P001 LP01	–	IBC03	–
3 349	ПЕСТИЦИД, ПРОИЗВОДЕН НА ФЕНОКСИОЦЕТНАТА КИСЕЛИНА, ТЕЧЕН, ТОКСИЧЕН	6.1	–	I	61 274	0	E5	P002	–	IBC07	B1
3 349	ПИРЕТРОИДЕН ПЕСТИЦИД, ТВЪРД, ТОКСИЧЕН	6.1	–	II	61 274	500 g	E4	P002	–	IBC08	B4 B21
3 349	ПИРЕТРОИДЕН ПЕСТИЦИД, ТВЪРД, ТОКСИЧЕН	6.1	–	III	61 223 274	5 kg	E1	P002 LP02	–	IBC08	B3
3 350	ПИРЕТРОИДЕН ПЕСТИЦИД, ТЕЧЕН, ЗАПАЛИМ, ТОКСИЧЕН, температура на възпламеняване под 23°C	3	6.1	I	61 274	0	E0	P001	–	–	–

Преносими цистерни и контейнери за насипни товари			EmS	Складиране и работа	Сортиране	Свойства и наблюдения	ООН №
(12)	Инструкции за цистерни (13) 4.2.5 4.3	Разпоредби (14) 4.2.5	(15) 5.4.3.2 7.8	(16a) 7.1 7.3-7.7	(16b) 7.2-7.7	(17)	(18)
-	-	-	F-B, S-J	Категория E	-	-	3 344
-	T6	TP33	F-A, S-A	Категория A SW2	-	Твърдите пестициди представляват много широк спектър от токсични опасности. Токсично при поглъщане, при контакт с кожата или при вдишване.	3 345
-	T3	TP33	F-A, S-A	Категория A SW2	-	Вижте позицията по-горе.	3 345
-	T1	TP33	F-A, S-A	Категория A SW2	-	Вижте позицията по-горе.	3 345
-	T14	TP2 TP13 TP27	F-E, S-D	Категория B, SW2	-	Пестициди, често съдържащи нефтени дестилати или дестилати на каменовъглен катран, или други запалими течности. Смесиността с вода зависи от състава. Токсично при поглъщане, при контакт с кожата или при вдишване.	3 346
-	T11	TP2 TP13 TP27	F-E, S-D	Категория B, SW2	-	Вижте позицията по-горе.	3 346
-	T14	TP2 TP13 TP27	F-E, S-D	Категория B, SW2	-	Те често съдържат нефтени дестилати или дестилати на каменовъглен катран или други запалими течности. Температурата на възпламеняване и смесиността с вода зависят от състава. Токсично при поглъщане, при контакт с кожата или при вдишване.	3 347
-	T11	TP2 TP13 TP27	F-E, S-D	Категория B, SW2	-	Вижте позицията по-горе.	3 347
-	T7	TP2 TP28	F-E, S-D	Категория A SW2	-	Вижте позицията по-горе.	3 347
-	T14	TP2 TP13 TP27	F-A, S-A	Категория B, SW2	-	Течни пестициди, които представляват много широк спектър от токсични опасности. Смесиността с вода зависи от състава. Токсично при поглъщане, при контакт с кожата или при вдишване.	3 348
-	T11	TP2 TP27	F-A, S-A	Категория B, SW2	-	Вижте позицията по-горе.	3 348
-	T7	TP2 TP28	F-A, S-A	Категория A SW2	-	Вижте позицията по-горе.	3 348
-	T6	TP33	F-A, S-A	Категория A SW2	-	Твърдите пестициди представляват много широк спектър от токсични опасности. Токсично при поглъщане, при контакт с кожата или при вдишване.	3 349
-	T3	TP33	F-A, S-A	Категория A SW2	-	Вижте позицията по-горе.	3 349
-	T1	TP33	F-A, S-A	Категория A SW2	-	Вижте позицията по-горе.	3 349
-	T14	TP2 TP13 TP27	F-E, S-D	Категория B, SW2	-	Смесиността с вода зависи от състава. Токсично при поглъщане, при контакт с кожата или при вдишване.	3 350

ООН №	Точно име на пратката (ТИП)	Клас или подразделение	Допълнителна(и) опасност(и)	Опаковъчна група	Специални разпоредби	Разпоредби за ограничени и изключени количества		Опаковка		Международен контейнер за насипни товари	
						Ограничени количества (7a)	Изключени количества (7b)	Инструкции (8)	Разпоредби (9)	Инструкции (10)	Разпоредби (11)
(1)	(2) 3.1.2	(3) 2.0	(4) 2.0	(5) 2.0.1.3	(6) 3.3	(7a) 3.4	(7b) 3.5	(8) 4.1.4	(9) 4.1.4	(10) 4.1.4	(11) 4.1.4
3 350	ПИРЕТРОИДЕН ПЕСТИЦИД, ТЕЧЕН, ЗАПАЛИМ, ТОКСИЧЕН, температура на възпламеняване под 23°C	3	6.1	II	61 274	1 L	E2	P001	-	IBC02	-
		6.1	3	I	61 274	0	E5	P001	-	-	-
3 351	ПИРЕТРОИДЕН ПЕСТИЦИД, ТЕЧЕН, ТОКСИЧЕН, ЗАПАЛИМ, температура на възпламеняване, не по-ниска от 23°C	6.1	3	II	61 274	100 mL	E4	P001	-	IBC02	-
3 351	ПИРЕТРОИДЕН ПЕСТИЦИД, ТЕЧЕН, ТОКСИЧЕН, ЗАПАЛИМ, температура на възпламеняване, не по-ниска от 23°C	6.1	3	III	61 223 274	5 L	E1	P001	-	IBC03	-
3 351	ПИРЕТРОИДЕН ПЕСТИЦИД, ТЕЧЕН, ТОКСИЧЕН, ЗАПАЛИМ, температура на възпламеняване, не по-ниска от 23°C	6.1	-	I	61 274	0	E5	P001	-	-	-
		6.1	-	II	61 274	100 mL	E4	P001	-	IBC02	-
3 352	ПИРЕТРОИДЕН ПЕСТИЦИД, ТЕЧЕН, ТОКСИЧЕН	6.1	-	III	61 223 274	5 L	E1	P001 LP01	-	IBC03	-
3 352	ПИРЕТРОИДЕН ПЕСТИЦИД, ТЕЧЕН, ТОКСИЧЕН	2.1	-	-	274	0	E0	P200	-	-	-
3 352	ПИРЕТРОИДЕН ПЕСТИЦИД, ТЕЧЕН, ТОКСИЧЕН	2.3	2.1	-	274	0	E0	P200	-	-	-
3 354	ИНСЕКТИЦИДЕН ГАЗ, ЗАПАЛИМ, НЕУПОМЕНАТ ДРУГАДЕ	5.1	-	-	284	0	E0	P500	-	-	-
3 355	ИНСЕКТИЦИДЕН ГАЗ, ТОКСИЧЕН, ЗАПАЛИМ, НЕУПОМЕНАТ ДРУГАДЕ										
3 356	КИСЛОРОДЕН ГЕНЕРАТОР, ХИМИЧЕСКИ	3	-	II	274 288						
3 357	НИТРОГЛИЦЕРИНОВА СМЕС, ДЕСЕНСИБИЛИЗИРАНА, ТЕЧНА, НЕУПОМЕНАТА ДРУГАДЕ, с не повече от 30% нитроглицерин, маса	2.1	-	-	291	0	E0	P099	-	-	-
3 358	ОХЛАДИТЕЛНИ МАШИНИ, съдържащи запалим, нетоксичен, втечен газ	9	-	-	302	0	E0	P003	PP32	-	-
3 359	ФУМИГИРАНА ТОВАРНА ТРАНСПОРТНА ЕДИНИЦА		-	-		0	E0	-	-	-	-
3 360	ВЛАКНА, РАСТИТЕЛНИ, СУХИ	4.1			29 117 299 973	0	E0	P003	PP19	-	-



Преносими цистерни и контейнери за насипни товари			EmS	Складиране и работа	Сортиране	Свойства и наблюдения	ООН №
(12)	Инструкции за цистерни (13) 4.2.5 4.3	Разпоредби (14) 4.2.5	(15) 5.4.3.2 7.8	(16a) 7.1 7.3–7.7	(16b) 7.2–7.7	(17)	(18)
–	T11	TP2 TP13 TP27	F-E, S-D	Категория B, SW2	–	Смесимостта с вода зависи от състава. Токсично при поглъщане, при контакт с кожата или при вдишване.	3 350
–	T14	TP2 TP13 TP27	F-E, S-D	Категория B, SW2	–	Те често съдържат нефтени дестилати или дестилати на каменовъглен катран или други запалими течности. Температурата на възпламеняване и смесимостта с вода зависят от състава. Токсично при поглъщане, при контакт с кожата или при вдишване.	3 351
–	T11	TP2 TP13 TP27	F-E, S-D	Категория B, SW2	–	Вижте позицията по-горе.	3 351
–	T7	TP2 TP28	F-E, S-D	Категория A SW2	–	Вижте позицията по-горе.	3 351
–	T14	TP2 TP13 TP27	F-A, S-A	Категория B, SW2	–	Течни пестициди, които представляват много широк спектър от токсични опасности. Смесимостта с вода зависи от състава. Токсично при поглъщане, при контакт с кожата или при вдишване.	3 352
–	T11	TP2 TP27	F-A, S-A	Категория B, SW2	–	Вижте позицията по-горе.	3 352
–	T7	TP2 TP28	F-A, S-A	Категория A SW2	–	Вижте позицията по-горе.	3 352
–	–	–	F-D, S-U	Категория D	–	Запалими смеси от инсектициди с втечени газове.	3 354
–	–	–	F-D, S-U	Категория D SW2	–	Токсични, запалими смеси от инсектициди с втечени газове.	3 355
–	–	–	F-H, S-Q	Категория D	–	Кислородните генератори, химически, са устройства, съдържащи химикали, които при активиране освобождават кислород като продукт на химична реакция. Химическите кислородни генератори се използват за генериране на кислород за дихателна поддръжка, напр. във въздухоплавателни средства, подводници, космически апарати, бомбоубежища и дихателни апарати. Оксидиращите соли, като например хлорати и перхлорати на литий, натрий и калий, които се използват в химическите кислородни генератори, отделят кислород при нагряване. Тези соли се смесват с гориво, обикновено железен прах, и образуват хлоратна свещ, която произвежда кислород чрез непрекъсната реакция. Горивото се използва за генериране на топлина чрез окисляване. След като реакцията започне, нагорещата сол освобождава кислород чрез термично разлагане (около генератора се използва термичен щит). Част от кислорода реагира с горивото и произвежда повече топлина, което произвежда повече кислород и така нататък. Началото на реакцията може да се постигне чрез ударно устройство, фриксионно устройство или електрически проводник.	3 356
–	–	–	F-E, S-Y	Категория D	–	–	3 357
–	–	–	F-D, S-U	Категория D	–	–	3 357
–	–	–	F-A, S-D	Категория B SW2	–	„ФУМИГИРАНА ТОВАРНА ТРАНСПОРТНА ЕДИНИЦА“ е затворена товарна транспортна единица, съдържаща стоки или материали, които са или са били фумигирани в нея. Използваните фумигиращи газове са отровни или задушавачи. Газовете обикновено се отделят от твърди или течни препарати, разпределени в единицата. Вижте и 5.5.2.	3 358
–	–	–	F-A, S-I	Категория A	–	Възпламеняват се лесно. Пратки от сух памук с плътност, не по-малка от 360 kg/m <sup>3</sup> , сух лен с плътност, не по-малка от 400 kg/m <sup>3</sup> , сух сизал с плътност, не по-малка от 360 kg/m <sup>3</sup> (стандарт ISO 8115 (1986)) и сухи тампико влакна с плътност, не по-малка от 360 kg/m <sup>3</sup> , не са предмет на разпоредбите на настоящия Кодекс, когато се превозват в затворени товарни транспортни единици.	3 359
–	–	–	F-A, S-I	Категория A	–	Възпламеняват се лесно. Пратки от сух памук с плътност, не по-малка от 360 kg/m <sup>3</sup> , сух лен с плътност, не по-малка от 400 kg/m <sup>3</sup> , сух сизал с плътност, не по-малка от 360 kg/m <sup>3</sup> (стандарт ISO 8115 (1986)) и сухи тампико влакна с плътност, не по-малка от 360 kg/m <sup>3</sup> , не са предмет на разпоредбите на настоящия Кодекс, когато се превозват в затворени товарни транспортни единици.	3 360

ООН № (1)	Точно име на пратката (ТИП) (2) 3.1.2	Клас или подразде ление (3) 2.0	Допълнител на(и) опасност(и) (4) 2.0	Опаковъчна група (5) 2.0.1.3	Специални разпоредби (6) 3.3	Разпоредби за ограничени и изключени количества		Опаковка		Междилен контейнер за насилни товари	
						Ограничени количества (7a) 3.4	Изключени количества (7b) 3.5	Инструкции (8) 4.1.4	Разпоредби (9) 4.1.4	Инструкции (10) 4.1.4	Разпоредби (11) 4.1.4
3 361	ХЛОРОСИЛАНИ, ТОКСИЧНИ, КОРОЗИВНИ, НЕУПОМЕНАТИ ДРУГАДЕ	6.1	8	II	274	0	E0	P010	-	-	-
3 362	ХЛОРОСИЛАНИ, ТОКСИЧНИ, КОРОЗИВНИ, ЗАПАЛИМИ, НЕУПОМЕНАТИ ДРУГАДЕ	6.1	3/8	II	274	0	E0	P010	-	-	-
3 363	ОПАСНИ ТОВАРИ В МАШИНИ или ОПАСНИ ТОВАРИ В АПАРАТИ	9	-	-	301	Вижте SP301	E0	P907	-	-	-
3 364	ТРИНИТРОФЕНОЛ (ПИКРИНОВА КИСЕЛИНА), НАВЛАЖНЕН с не по-малко от	4.1	-	I	28	0	E0	P406	PP24 PP31	-	-
3 365	ТРИНИТРОХЛОРОБЕНЗЕН (ПИКРИЛ ХЛОРИД), НАВЛАЖНЕН с не по-малко от	4.1	-	I	28	0	E0	P406	PP24 PP31	-	-
3 366	ТРИНИТРОТОЛУЕН (TNT), НАВЛАЖНЕН с не по- малко от	4.1	-	I	28	0	E0	P406	PP24 PP31	-	-
3 367	ТРИНИТРОБЕНЗЕН, НАВЛАЖНЕН с не по-малко от	4.1	-	I	28	0	E0	P406	PP24 PP31	-	-
3 368	ТРИНИТРОБЕНЗОЕНА КИСЕЛИНА, НАВЛАЖНЕНА с не по-малко от 10% вода, маса	4.1	-	I	28	0	E0	P406	PP24 PP31	-	-
3 369	НАТРИЕВ ДИНИТРО-о- КРЕСОЛАТ, НАВЛАЖНЕН с не по-малко от 10% вода, маса	4.1	6.1 P	I	28	0	E0	P406	PP24 PP31	-	-
3 370	КАРБАМИДЕН НИТРАТ, НАВЛАЖНЕН с не по-малко от 10% вода, маса	4.1	-	I	28	0	E0	P406	PP31 PP78	-	-
3 371	2-МЕТИЛБУТАНАЛ	3	-	II	-	1 L	E2	P001	-	IBC02	-
3 373	БИОЛОГИЧНО ВЕЩЕСТВО, КАТЕГОРИЯ B	6.2	-	-	319 341	0	E0	P650	-	-	-

Преносими цистерни и контейнери за насипни товари			EmS	Складиране и работа	Сортиране	Свойства и наблюдения	ООН №
(12)	Инструкции за цистерни (13) 4.2.5 4.3	Разпоредби (14) 4.2.5	(15) 5.4.3.2 7.8	(16a) 7.1 7.3-7.7	(16b) 7.2-7.7	(17)	(18)
-	T14	TP2 TP7 TP13 TP27	F-A, S-B	Категория C SW2	SGG1 SG36 SG49	Безцветни до жълти течности с остър мирис. Не се смесват с вода. Реагират бурно с вода или пара, отделяйки водороден хлорид, дразнещ и корозивен газ под формата на бели пари. При пожар отделят токсичен газ. При наличие на влага - силно корозивни за повечето метали. Токсични при поглъщане, при контакт с кожата или при вдишване. Причиняват изгаряния по кожата, очите и лигавиците.	3 361
-	T14	TP2 TP7 TP13 TP27	F-E, S-C	Категория C SW2	SGG1 SG5 SG8 SG36 SG49	Безцветни до жълти запалими течности с остър мирис. Не се смесват с вода. Реагират бурно с вода или пара, отделяйки водороден хлорид, дразнещ и корозивен газ под формата на бели пари. При пожар отделят токсичен газ. При наличие на влага - силно корозивни за повечето метали. Токсични при поглъщане, при контакт с кожата или при вдишване. Причиняват изгаряния по кожата, очите и лигавиците.	3 362
-	-	-	F-A, S-P	Категория A	-	Видовете предмети, превозвани под тази позиция, съдържат само ограничени количества опасни товари.	3 363
-	-	-	F-B, S-J	Категория E	SG7 SG30	Десенсибилизиран експлозив. Веществото в чист вид се състои от жълти кристали. Разтворимо във вода. Експлозивно и чувствително на триене в сухо състояние. Може да образува изключително чувствителни съединения с тежки метали или техните соли. Вредно при поглъщане или при контакт с кожата.	3 364
-	-	-	F-B, S-J	Категория E	SG7 SG30	Десенсибилизиран експлозив. Експлозивно и чувствително на удар и топлина в сухо състояние. Реагира бурно с тежки метали и техните соли.	3 365
-	-	-	F-B, S-J	Категория E	SG7 SG30	Десенсибилизиран експлозив. Веществото в чист вид се състои от жълти кристали. При пожар отделя токсични пари; в затворени отделения тези пари могат да образуват експлозивна смес с въздуха. Експлозивно и чувствително на удар и топлина в сухо състояние. Реагира бурно с тежки метали и техните соли.	3 366
-	-	-	F-B, S-J	Категория E	SG7 SG30	Десенсибилизиран експлозив. Веществото в чист вид се състои от жълти кристали без мирис. При пожар отделя токсични пари; в затворени отделения тези пари могат да образуват експлозивна смес с въздуха. Експлозивно и чувствително на удар и топлина в сухо състояние. Вредно при поглъщане или при контакт с кожата. Реагира бурно с тежки метали и техните соли.	3 367
-	-	-	F-B, S-J	Категория E	SG7 SG30	Десенсибилизиран експлозив. Веществото в чист вид се състои от жълти кристали. Разтворимо във вода. При пожар отделя токсични пари; в затворени отделения тези пари могат да образуват експлозивна смес с въздуха. Експлозивно и чувствително на удар и топлина в сухо състояние. Вредно при поглъщане или при контакт с кожата. Реагира бурно с тежки метали и техните соли.	3 368
-	-	-	F-B, S-J	Категория E	SG7 SG30	Десенсибилизиран експлозив. Веществото в чист вид се състои от жълт прах. Може да образува изключително чувствителни съединения с тежки метали или техните соли. При пожар отделя токсични пари; в затворени отделения тези пари могат да образуват експлозивна смес с въздуха. Експлозивно и чувствително на триене в сухо състояние. Токсично при поглъщане, при контакт с кожата или при вдишване.	3 369
-	-	-	F-B, S-J	Категория E	SG7 SG30	Десенсибилизиран експлозив. Може да образува изключително чувствителни съединения с тежки метали или техните соли. Експлозивно и чувствително на триене в сухо състояние. Вредно при поглъщане или при контакт с кожата.	3 370
-	T4	TP1	F-E, S-D	Категория B	-	Безцветна течност. Температура на възпламеняване: -3,5°C. Експлозивни граници: 1,3 до 13,9%. Леко смесимо с вода.	3 371
-	T1 BK2	TP1	F-A, S-T	Категория C SW2 SW18	-	Вещества, за които е известно или основателно се очаква да съдържат патогени, транспортирани във форма, която при излагане на въздействието им не може да причини трайна инвалидност, животозастрашаващо или фатално заболяване на хората или животните. Човешки или животински проби, при които има минимална вероятност да са налице патогени, не са предмет на разпоредбите на настоящия Кодекс (вижте 2.6.3.2.3.6). Другите изключения са посочени в 2.6.3.2.3.	3 373

ООН № (1)	Точно име на пратката (ТИП) (2) 3.1.2	Клас или подразделение (3) 2.0	Допълнителна(и) опасност(и) (4) 2.0	Опаковъчна група (5) 2.0.1.3	Специални разпоредби (6) 3.3	Разпоредби за ограничени и изключени количества		Опаковка		Междинен контейнер за насипни товари	
						Ограничени количества (7a) 3.4	Изключени количества (7b) 3.5	Инструкции (8) 4.1.4	Разпоредби (9) 4.1.4	Инструкции (10) 4.1.4	Разпоредби (11) 4.1.4
3 374	АЦЕТИЛЕН, БЕЗ РАЗТВОРИТЕЛ	2.1	–	–	–	0	E0	P200	–	–	–
3 375	АМОНИЕВ НИТРАТ - ЕМУЛСИЯ или СУСПЕНЗИЯ или ГЕЛ междинен продукт за взривни вещества	5.1	–	II	309	0	E2	P505	–	IBC02	B16
3 376	4-НИТРОФЕНИЛХИДРАЗИН, с не по-малко от 30% вода, маса	4.1	–	I	28	0	E0	P406	PP26 PP31	–	–
3 377	НАТРИЕВ ПЕРБОРАТ МОНОХИДРАТ	5.1	–	III	967	5 kg	E1	P002 LP02	–	IBC08	B3
3 378	НАТРИЕВ КАРБОНАТ ПЕРОКСИХИДРАТ	5.1	–	II	–	1 kg	E2	P002	–	IBC08	B4 B21
3 378	НАТРИЕВ КАРБОНАТ ПЕРОКСИХИДРАТ	5.1	–	III	967	5 kg	E1	P002 LP02	–	IBC08	B3
3 379	ДЕСЕНСИБИЛИЗИРАНИ ЕКСПЛОЗИВИ, ТЕЧНИ, НЕУПОМЕНАТИ ДРУГАДЕ	3	–	I	274 311	0	E0	P099	–	–	–
3 380	ДЕСЕНСИБИЛИЗИРАН ЕКСПЛОЗИВ, ТВЪРД, НЕУПОМЕНАТ ДРУГАДЕ	4.1	–	I	274 311	0	E0	P099	–	–	–
3 381	ТОКСИЧНА ПРИ ВДИШВАНЕ ТЕЧНОСТ, НЕУПОМЕНАТА ДРУГАДЕ, с LC <sub>50</sub> , по-ниско или равно на 200 mL/m <sup>3</sup> и концентрация на наситени пари, по-голяма или равна на 500LC <sub>50</sub>	6.1	–	I	274	0	E0	P601	–	–	–
3 382	ТОКСИЧНА ПРИ ВДИШВАНЕ ТЕЧНОСТ, НЕУПОМЕНАТА ДРУГАДЕ, с LC <sub>50</sub> , по-ниско или равно на 1000 mL/m <sup>3</sup>	6.1	–	I	274	0	E0	P602	–	–	–
3 383	ТОКСИЧНА ПРИ ВДИШВАНЕ ТЕЧНОСТ, НЕУПОМЕНАТА ДРУГАДЕ, с LC <sub>50</sub> , по-ниско или равно на 1000 mL/m <sup>3</sup> концентрация на наситени пари, по-голяма или равна на 10LC <sub>50</sub>	6.1	3	I	274	0	E0	P601	–	–	–

Преносими цистерни и контейнери за насипни товари			EmS	Складиране и работа	Сортиране	Свойства и наблюдения	ООН №
(12)	Инструкции за цистерни (13) 4.2.5 4.3	Разпоредби (14) 4.2.5	(15) 5.4.3.2 7.8	(16a) 7.1 7.3-7.7	(16b) 7.2-7.7	(17)	(18)
-	-	-	F-D, S-U	Категория D SW1 SW2	SG46	Запалим газ с лек мирис. Граници на взривяване: 2,1 до 80%. По-леко от въздуха (0,907). Ацетилен без разтворител. Грубата работа и експозицията на локално отопление трябва да се избягват, тъй като тези условия могат да доведат до забавена експлозия. Празните бутилки трябва да се пренасят със същите предпазни мерки като пълните бутилки.	3 374
-	T1	TP1 TP9 TP17 TP32	F-H, S-Q	Категория D SW1	SGG2 SG16 SG42 SG45 SG47 SG48 SG51 SG56 SG58 SG59 SG61	Нечувствителни емулсии, суспензии и гелове, състоящи се основно от смес от амониев нитрат и гориво, предназначени за производство на взривно вещество от тип Е само след допълнителна обработка преди употреба. Веществата трябва да преминат успешно серия изпитвания от Ръководството за изпитванията и критериите, част I, раздел 18 и да бъдат одобрени от компетентния орган.	3 375
-	-	-	F-B, S-J	Категория E	SG7 SG30	Десенсибилизиран експлозив. Тъмно оранжево твърдо вещество. Експлозивно и чувствително на триене в сухо състояние. Може да образува изключително чувствителни съединения с тежки метали или техните соли. Вредно при поглъщане или при контакт с кожата.	3 376
-	T1 BK2 BK3	TP33	F-A, S-Q	Категория A SW1 SW23 H1	SGG16 SG59	Бели кристали или прах. Частично разтворимо във вода. Смесите със запалим материал се възпламеняват лесно и могат да горят бурно. Риск от разлагане при експозиция на непрекъсната топлина (екзотермично разлагане $\geq 60^{\circ}\text{C}$ ). При пожар или при експозиция на високи температури може да се разгради, отделяйки кислород и пара. Вредно при поглъщане.	3 377
-	T3 BK2	TP33	F-A, S-Q	Категория A SW1 H1	SGG16 SG59	Бели кристали или прах. Разтворимо във вода. Смесите със запалими материали се запалват лесно. Разгражда се при контакт с вода и киселини, образувайки водороден пероксид. Риск от разлагане при експозиция на непрекъсната топлина (екзотермично разлагане $\geq 60^{\circ}\text{C}$ ). При пожар или при експозиция на високите температури може да се разгради, отделяйки кислород и пара. Дразни очите, кожата и лигавиците. Вредно при поглъщане.	3 378
-	T1 BK2 BK3	TP33	F-A, S-Q	Категория A SW1 SW23 H1	SGG16 SG59	Вижте позицията по-горе.	3 378
-	-	-	F-E, S-Y	Категория D	SG30	Десенсибилизиран експлозив. Експлозивно и чувствително на триене в сухо състояние. Може да образува изключително чувствителни съединения с тежки метали и техните соли.	3 379
-	-	-	F-B, S-J	Категория D	SG7 SG30	Десенсибилизиран експлозив. Експлозивно и чувствително на триене в сухо състояние. Може да образува изключително чувствителни съединения с тежки метали и техните соли.	3 380
-	T22	TP2 TP13	F-A, S-A	Категория D SW2	-	Разнообразие от токсични течности, които представляват силно токсична опасност при вдишване. Силно токсично при поглъщане, при контакт с кожата или при вдишване.	3 381
-	T20	TP2 TP13	F-A, S-A	Категория D SW2	-	Разнообразие от токсични течности, които представляват силно токсична опасност при вдишване. Силно токсично при поглъщане, при контакт с кожата или при вдишване.	3 382
-	T22	TP2 TP13	F-E, S-D	Категория D SW2	-	Разнообразие от токсични течности, които представляват силно токсична опасност при вдишване и са запалими. Силно токсично при поглъщане, при контакт с кожата или при вдишване.	3 383

△ ООН №	Точно име на пратката (ТИП)	Клас или подразделение	Допълнителна(и) опасност(и)	Опаковъчна група	Специални разпоредби	Разпоредби за ограничени и изключени количества		Опаковка		Международен контейнер за насипни товари	
						Ограничени количества (7a)	Изключени количества (7b)	Инструкции (8)	Разпоредби (9)	Инструкции (10)	Разпоредби (11)
(1)	(2) 3.1.2	(3) 2.0	(4) 2.0	(5) 2.0.1.3	(6) 3.3	(7a) 3.4	(7b) 3.5	(8) 4.1.4	(9) 4.1.4	(10) 4.1.4	(11) 4.1.4
3 384	ТОКСИЧНА ПРИ ВДИШВАНЕ ТЕЧНОСТ, ЗАПАЛИМА, НЕУПОМЕНАТА ДРУГАДЕ, с LC50, по-ниско или равно на 1000 mL/m <sup>3</sup> и концентрация на наситени пари, по-голяма или равна на 10LC50	6.1	3	I	274	0	E0	P602	-	-	-
3 385	ТОКСИЧНА ПРИ ВДИШВАНЕ ТЕЧНОСТ, РЕАГИРАЩА С ВОДА, НЕУПОМЕНАТА ДРУГАДЕ, с LC50, по-ниско или равно на 200 mL/m <sup>3</sup> и концентрация на наситени пари, по-голяма или равна на 500LC50	6.1	4.3	I	274	0	E0	P601	-	-	-
3 386	ТОКСИЧНА ПРИ ВДИШВАНЕ ТЕЧНОСТ, РЕАГИРАЩА С ВОДА, НЕУПОМЕНАТА ДРУГАДЕ, с LC50, по-ниско или равно на 1000 mL/m <sup>3</sup> и концентрация на наситени пари, по-голяма или равна на 10LC50	6.1	4.3	I	274	0	E0	P602	-	-	-
3 387	ТОКСИЧНА ПРИ ВДИШВАНЕ ТЕЧНОСТ, РЕАГИРАЩА С ВОДА, НЕУПОМЕНАТА ДРУГАДЕ, с LC50, по-ниско или равно на 200 mL/m <sup>3</sup> и концентрация на наситени пари, по-голяма или равна на 500LC50	6.1	5.1	I	274	0	E0	P601	-	-	-
3 388	ТОКСИЧНА ПРИ ВДИШВАНЕ ТЕЧНОСТ, ОКСИДИРАЩА, НЕУПОМЕНАТА ДРУГАДЕ, с LC50, по-ниско или равно на 1000 mL/m <sup>3</sup> и концентрация на наситени пари, по-голяма или равна на 10LC50	6.1	5.1	I	274	0	E0	P602	-	-	-
3 389	ТОКСИЧНА ПРИ ВДИШВАНЕ ТЕЧНОСТ, ОКСИДИРАЩА, НЕУПОМЕНАТА ДРУГАДЕ, с LC50, по-ниско или равно на 1000 mL/m <sup>3</sup> и концентрация на наситени пари, по-голяма или равна на 10LC50	6.1	8	I	274	0	E0	P601	-	-	-
3 390	ТОКСИЧНА ПРИ ВДИШВАНЕ ТЕЧНОСТ, КОРОЗИВНА, НЕУПОМЕНАТА ДРУГАДЕ, с LC50, по-ниско или равно на 200 mL/m <sup>3</sup> и концентрация на наситени пари, по-голяма или равна на 500LC50	6.1	8	I	274	0	E0	P602	-	-	-
3 391	ТОКСИЧНА ПРИ ВДИШВАНЕ ТЕЧНОСТ, КОРОЗИВНА, НЕУПОМЕНАТА ДРУГАДЕ, с LC50, по-ниско или равно на 1000 mL/m <sup>3</sup> и концентрация на наситени пари, по-голяма или равна на 10LC50	4.2	-	I	274	0	E0	P404	PP86	-	-
3 392	ОРГАНОМЕТАЛНО ВЕЩЕСТВО, ТЪВЪРДО, ПИРОФОРНО	4.2	-	I	274	0	E0	P400	PP86	-	-
3 393	ОРГАНОМЕТАЛНО ВЕЩЕСТВО, ТЪВЪРДО, ПИРОФОРНО, РЕАГИРАЩО С ВОДА	4.2	4.3	I	274	0	E0	P404	PP86	-	-
3 394	ОРГАНОМЕТАЛНО ВЕЩЕСТВО, ТЪВЪРДО, ПИРОФОРНО, РЕАГИРАЩО С ВОДА	4.2	4.3	I	274	0	E0	P400	PP86	-	-
3 395	ОРГАНОМЕТАЛНО ВЕЩЕСТВО, ТЪВЪРДО, РЕАГИРАЩО С ВОДА	4.3	-	I	274	0	E0	P403	PP31	-	-

Преносими цистерни и контейнери за насилни товари		EmS	Складиране и работа	Сортиране	Свойства и наблюдения	ООН №
Инструкции за цистерни (13) 4.2.5 4.3	Разпоредби (14) 4.2.5	(15) 5.4.3.2 7.8	(16a) 7.1 7.3–7.7	(16b) 7.2–7.7	(17)	(18)
T20	TP2 TP13	F-E, S-D	Категория D SW2	–	Разнообразие от токсични течности, които представляват силно токсична опасност при вдишване и са запалими. Силно токсично при поглъщане, при контакт с кожата или при вдишване.	3 384
T22	TP2 TP13	F-G, S-N	Категория D SW2 H1	SG26	Разнообразие от токсични течности, които представляват силно токсична опасност при вдишване и са реагиращи с вода. Силно токсично при поглъщане, при контакт с кожата или при вдишване.	3 385
T20	TP2 TP13	F-G, S-N	Категория D SW2 H1	SG26	Разнообразие от токсични течности, които представляват силно токсична опасност при вдишване и са реагиращи с вода. Силно токсично при поглъщане, при контакт с кожата или при вдишване.	3 386
T22	TP2 TP13	F-A, S-Q	Категория D SW2	–	Разнообразие от токсични течности, които представляват силно токсична опасност при вдишване и са окислител. Силно токсично при поглъщане, при контакт с кожата или при вдишване.	3 387
T20	TP2 TP13	F-A, S-Q	Категория D SW2	–	Разнообразие от токсични течности, които представляват силно токсична опасност при вдишване и са окислител. Силно токсично при поглъщане, при контакт с кожата или при вдишване.	3 388
T22	TP2 TP13	F-A, S-B	Категория D SW2	–	Вижте позицията по-горе.	3 389
T20	TP2 TP13	F-A, S-B	Категория D SW2	–	Разнообразие от токсични течности, които представляват силно токсична опасност при вдишване и са корозивни. Силно токсично при поглъщане, при контакт с кожата или при вдишване.	3 390
T21	TP7 TP33 TP36	F-G, S-M	Категория D H1	SG26 SG72	Предразположени към спонтанно възпламеняване във въздуха. Ако се разклати, може да предизвика искри. Лесно запалима течност. Предразположени към спонтанно възпламеняване във въздуха. При контакт с въздух отделят дразнещи и леко токсични пари.	3 391
T21	TP2 TP7 TP36	F-G, S-M	Категория D H1	SG26 SG63 SG72	Предразположени към спонтанно възпламеняване във въздуха. Ако се разклати, може да предизвика искри. Реагират бурно с влага, вода и киселини, отделяйки запалим газ.	3 392
T21	TP7 TP33 TP36 TP41	F-G, S-M	Категория D H1	SG26 SG35 SG72	Лесно запалима течност. Предразположени към спонтанно възпламеняване във въздуха. При контакт с въздух се образуват дразнещи и леко токсични пари. Реагират бурно с влага, вода и киселини, отделяйки запалим газ.	3 393
T21	TP2 TP7 TP36 TP41	F-G, S-M	Категория D H1	SG26 SG35 SG63 SG72	Лесно запалима течност. Предразположени към спонтанно възпламеняване във въздуха. При контакт с въздух се образуват дразнещи и леко токсични пари. Реагират бурно с влага, вода и киселини, отделяйки запалим газ.	3 394
T9	TP7 TP33 TP36 TP41	F-G, S-N	Категория E SW2 H1	SG26 SG35 SG72	Реагира бурно с влага, вода и киселини, отделяйки запалим газ.	3 395

ООН №	Точно име на пратката (ТИП)	Клас или подразделение	Допълнителна(и) опасност(и)	Опаковъчна група	Специални разпоредби	Разпоредби за ограничени и изключени количества		Опаковка		Международен контейнер за насипни товари	
						Ограничени количества (7a)	Изключени количества (7b)	Инструкции (8)	Разпоредби (9)	Инструкции (10)	Разпоредби (11)
(1)	(2) 3.1.2	(3) 2.0	(4) 2.0	(5) 2.0.1.3	(6) 3.3	(7a) 3.4	(7b) 3.5	(8) 4.1.4	(9) 4.1.4	(10) 4.1.4	(11) 4.1.4
3 395	ОРГАНОМЕТАЛНО ВЕЩЕСТВО, ТВЪРДО, РЕАГИРАЩО С ВОДА	4.3	–	II	274	500 g	E2	P410	PP31	IBC04	–
3 395	ОРГАНОМЕТАЛНО ВЕЩЕСТВО, ТВЪРДО, РЕАГИРАЩО С ВОДА	4.3	–	III	223 274	1 kg	E1	P410	PP31	IBC06	–
3 396	ОРГАНОМЕТАЛНО ВЕЩЕСТВО, ТВЪРДО, РЕАГИРАЩО С ВОДА, ЗАПАЛИМО	4.3	4.1	I	274	0	E0	P403	PP31	–	–
3 396	ОРГАНОМЕТАЛНО ВЕЩЕСТВО, ТВЪРДО, РЕАГИРАЩО С ВОДА, ЗАПАЛИМО	4.3	4.1	II	274	500 g	E2	P410	PP31	IBC04	–
3 396	ОРГАНОМЕТАЛНО ВЕЩЕСТВО, ТВЪРДО, РЕАГИРАЩО С ВОДА, ЗАПАЛИМО	4.3	4.1	III	223 274	1 kg	E1	P410	PP31	IBC06	–
3 397	ОРГАНОМЕТАЛНО ВЕЩЕСТВО, ТВЪРДО, РЕАГИРАЩО С ВОДА, САМОНАГРЯВАЩО СЕ	4.3	4.2	I	274	0	E0	P403	PP31	–	–
3 397	ОРГАНОМЕТАЛНО ВЕЩЕСТВО, ТВЪРДО, РЕАГИРАЩО С ВОДА, САМОНАГРЯВАЩО СЕ	4.3	4.2	II	274	500 g	E2	P410	PP31	IBC04	–
3 397	ОРГАНОМЕТАЛНО ВЕЩЕСТВО, ТВЪРДО, РЕАГИРАЩО С ВОДА, САМОНАГРЯВАЩО СЕ	4.3	4.2	III	223 274	1 kg	E1	P410	PP31	IBC06	–
3 398	ОРГАНОМЕТАЛНО ВЕЩЕСТВО, ТЕЧНО, РЕАГИРАЩО С ВОДА	4.3	–	I	274	0	E0	P402	PP31	–	–
3 398	ОРГАНОМЕТАЛНО ВЕЩЕСТВО, ТЕЧНО, РЕАГИРАЩО С ВОДА	4.3	–	II	274	500 mL	E2	P001	PP31	IBC01	–
3 398	ОРГАНОМЕТАЛНО ВЕЩЕСТВО, ТЕЧНО, РЕАГИРАЩО С ВОДА	4.3	–	III	223 274	1 L	E1	P001	PP31	IBC02	–
3 399	ОРГАНОМЕТАЛНО ВЕЩЕСТВО, ТЕЧНО, РЕАГИРАЩО С ВОДА, ЗАПАЛИМО	4.3	3	I	274	0	E0	P402	PP31	–	–
3 399	ОРГАНОМЕТАЛНО ВЕЩЕСТВО, ТЕЧНО, РЕАГИРАЩО С ВОДА, ЗАПАЛИМО	4.3	3	II	274	500 mL	E2	P001	PP31	IBC01	–
3 399	ОРГАНОМЕТАЛНО ВЕЩЕСТВО, ТЕЧНО, РЕАГИРАЩО С ВОДА, ЗАПАЛИМО	4.3	3	III	223 274	1 L	E1	P001	PP31	IBC02	–
3 400	ОРГАНОМЕТАЛНО ВЕЩЕСТВО, ТВЪРДО, САМОНАГРЯВАЩО СЕ	4.2	–	II	274	500 g	E2	P410	–	IBC06	–
3 400	ОРГАНОМЕТАЛНО ВЕЩЕСТВО, ТВЪРДО, САМОНАГРЯВАЩО СЕ	4.2	–	III	223 274	1 kg	E1	P002	–	IBC08	–



Преносими цистерни и контейнери за насипни товари			EmS	Складиране и работа	Изолация	Свойства и наблюдения	ООН №
(12)	Инструкции за цистерни (13) 4.2.5 4.3	Разпоредби (14) 4.2.5	(15) 5.4.3.2 7.8	(16a) 7.1 7.3-7.7	(16b) 7.2-7.7	(17)	(18)
-	T3	TP33 TP36 TP41	F-G, S-N	Категория E SW2 H1	SG26 SG35 SG72	Реагира бурно с влага, вода и киселини, отделяйки запалим газ.	3 395
-	T1	TP33 TP36 TP41	F-G, S-N	Категория E SW2 H1	SG26 SG35 SG72	Вижте позицията по-горе.	3 395
-	T9	TP7 TP33 TP36 TP41	F-G, S-N	Категория E SW2 H1	SG26 SG35 SG72	Запалимо твърдо вещество. Реагира бурно с влага, вода и киселини, отделяйки запалим газ.	3 396
-	T3	TP33 TP36 TP41	F-G, S-N	Категория E SW2 H1	SG26 SG35 SG72	Вижте позицията по-горе.	3 396
-	T1	TP33 TP36 TP41	F-G, S-N	Категория E SW2 H1	SG26 SG35 SG72	Вижте позицията по-горе.	3 396
-	T9	TP7 TP33 TP36 TP41	F-G, S-N	Категория E SW2 H1	SG26 SG35 SG72	Предразположено към самонагряване или самозапалване. Реагира бурно с влага, вода и киселини, отделяйки запалим газ.	3 397
-	T3	TP33 TP36 TP41	F-G, S-N	Категория E SW2 H1	SG26 SG35 SG72	Вижте позицията по-горе.	3 397
-	T1	TP33 TP36 TP41	F-G, S-N	Категория E SW2 H1	SG26 SG35 SG72	Вижте позицията по-горе.	3 397
-	T13	TP2 TP7 TP36 TP41	F-G, S-N	Категория E SW2 H1	SG26 SG35 SG72	Реагира бурно с влага, вода и киселини, отделяйки запалим газ.	3 398
-	T7	TP2 TP7 TP36 TP41	F-G, S-N	Категория E SW2 H1	SG26 SG35 SG72	Вижте позицията по-горе.	3 398
-	T7	TP2 TP7 TP36 TP41	F-G, S-N	Категория E SW2 H1	SG26 SG35 SG72	Вижте позицията по-горе.	3 398
-	T13	TP2 TP7 TP36 TP41	F-G, S-N	Категория D SW2 H1	SG26 SG35 SG72	Запалима течност.	3 399
-	T7	TP2 TP7 TP36 TP41	F-G, S-N	Категория D SW2 H1	SG26 SG35 SG72	Реагира бурно с влага, вода и киселини, отделяйки запалим газ.	3 399
-	T7	TP2 TP7 TP36 TP41	F-G, S-N	Категория E SW2 H1	SG26 SG35 SG72	Вижте позицията по-горе.	3 399
-	T3	TP33 TP36	F-A, S-J	Категория C	SG72	Вижте позицията по-горе.	3 400
-	T1	TP33 TP36	F-A, S-J	Категория C	SG72	Предразположено към самонагряване или самозапалване.	3 400

△ ООН №  (1)	Точно име на пратката (ТИП)  (2) 3.1.2	Клас или подразде ление  (3) 2.0	Допълнител на(и) опасност(и)  (4) 2.0	Опаковъчна група  (5) 2.0.1.3	Специални разпоредби  (6) 3.3	Разпоредби за ограничени и изключени количества		Опаковка		Международен контейнер за насилни товари	
						Ограничени количества  (7a) 3.4	Изключени количества  (7b) 3.5	Инструкции  (8) 4.1.4	Разпоредби  (9) 4.1.4	Инструкции  (10) 4.1.4	Разпоредби  (11) 4.1.4
△ 3 401	АЛКАЛНА МЕТАЛНА АМАЛГАМА, ТВЪРДА	4.3	–	I	182	0	E0	P403	PP31	–	–
△ 3 402	АЛКАЛОЗЕМНА МЕТАЛНА АМАЛГАМА, ТВЪРДА	4.3	–	I	183	0	E0	P403	PP31	–	–
3 403	КАЛИЕВИ МЕТАЛНИ СПЛАВИ, ТВЪРДИ	4.3	–	I	–	0	E0	P403	PP31	–	–
3 404	КАЛИЕВО-НАТРИЕВИ СПЛАВИ, ТВЪРДИ	4.3	–	I	–	0	E0	P403	PP31	–	–
△ 3 405	РАЗТВОР НА БАРИЕВ ХЛОРАТ	5.1	6.1	II	–	1 L	E2	P504	–	IBC02	–
△ 3 405	РАЗТВОР НА БАРИЕВ ХЛОРАТ	5.1	6.1	III	223	5 L	E1	P001	–	IBC02	–
△ 3 406	РАЗТВОР НА БАРИЕВ ПЕРХЛОРАТ	5.1	6.1	II	–	1 L	E2	P504	–	IBC02	–
△ 3 406	РАЗТВОР НА БАРИЕВ ПЕРХЛОРАТ	5.1	6.1	III	223	5 L	E1	P001	–	IBC02	–
△ 3 407	РАЗТВОР НА СМЕС ОТ ХЛОРАТ И МАГНЕЗИЕВ ХЛОРИД	5.1	–	II	–	1 L	E2	P504	–	IBC02	–

Преносими цистерни и контейнери за насипни товари			EmS	Складиране и работа	Сортиране	Свойства и наблюдения	ООН №
(12)	Инструкции за цистерни (13) 4.2.5 4.3	Разпоредби и (14) 4.2.5	(15) 5.4.3.2 7.8	(16a) 7.1 7.3-7.7	(16b) 7.2-7.7	(17)	(18)
-	T9	TP7 TP33	F-G, S-N	Категория D H1	SGG7 SGG11 SG26 SG35	Сребристо твърдо вещество, състоящо се от метал, сплавен с живак. Реагира с влага, вода или киселини, отделяйки водород, запалим газ. При нагряване се образуват токсични пари.	3 401
-	T9	TP7 TP33	F-G, S-N	Категория D H1	SGG7 SGG11 SG26 SG35	Състои се от метал, сплавен с живак. Съдържа от 2% до 10% алкалоземни метали и може да съдържа до 98% живак. Реагира с влага, вода или киселини, отделяйки водород, запалим газ. При нагряване се образуват токсични пари.	3 402
-	T9	TP7 TP33	F-G, S-L	Категория D H1	SG26 SG35	Мек, сребрист метал. Плава върху вода. Реагира бурно с влага, вода или киселини, отделяйки водород, който може да се възпламени от топлината на реакцията. Силно реактивен, понякога с експлозивен ефект.	3 403
-	T9	TP7 TP33	F-G, S-L	Категория D H1	SG26 SG35	Мек, сребрист метал. Плава върху вода. Реагира бурно с влага, вода или киселини, отделяйки водород, който може да се възпламени от топлината на реакцията. Силно реактивен, понякога с експлозивен ефект.	3 404
-	T4	TP1	F-H, S-Q	Категория A	SGG4 SG38 SG49 SG62	Безцветен воден разтвор. Реагира бурно със сярна киселина. Реагира бурно с цианиди при нагряване. Може да образува експлозивни смеси със запалими материали, прахообразни метали или амониеви съединения. Тези смеси могат да се възпламенят. При наличие на пожар може да предизвика експлозия. Токсично при поглъщане, при контакт с кожата или при вдишване. Течовете и последващото изпаряване на водата от разтворите може да доведе до повишена опасност, както следва: .1 при контакт със запалим материал (по-специално с влакнести материали като юта, памук или сизал) или сяра - опасност от самозапалване, .2 при контакт с амониеви съединения, прахообразни метали или масла - опасност от експлозия.	3 405
-	T4	TP1	F-H, S-Q	Категория A	SGG4 SG38 SG49 SG62	Вижте позицията по-горе.	3 405
-	T4	TP1	F-H, S-Q	Категория A	SGG13 SG38 SG49 SG62	Реагира бурно със сярна киселина. Реагира бурно с цианиди при нагряване. Може да образува експлозивни смеси със запалими материали, прахообразни метали или амониеви съединения. Тези смеси могат да се възпламенят. При условия на пожар може да причини експлозия. Токсично при поглъщане, при контакт с кожата или при вдишване. Течовете и последващото изпаряване на водата от разтворите може да доведе до повишена опасност, както следва: .1 при контакт със запалим материал (по-специално с влакнести материали като юта, памук или сизал) или сяра - опасност от самозапалване, .2 при контакт с амониеви съединения, прахообразни метали или масла - опасност от експлозия.	3 406
-	T4	TP1	F-H, S-Q	Категория A	SGG13 SG38 SG49 SG62	Вижте позицията по-горе.	3 406
-	T4	TP1	F-H, S-Q	Категория A	SGG4 SG38 SG49 SG62	Реагира бурно със сярна киселина. Реагира бурно с цианиди при нагряване. Може да образува експлозивни смеси със запалими материали, прахообразни метали или амониеви съединения. Тези смеси могат да се възпламенят. При условия на пожар може да причини експлозия. Течовете и последващото изпаряване на водата от разтворите може да доведе до повишена опасност, както следва: .1 при контакт със запалим материал (по-специално с влакнести материали като юта, памук или сизал) или сяра - опасност от самозапалване, .2 при контакт с амониеви съединения, прахообразни метали или масла - опасност от експлозия.	3 407

△

△	ООН №  (1)	Точно име на пратката (ТИП)  (2) 3.1.2	Клас или подразде ление  (3) 2.0	Допълнител на(и) опасност(и)  (4) 2.0	Опаковъчна група  (5) 2.0.1.3	Специални разпоредби  (6) 3.3	Разпоредби за ограничени и изключени количества		Опаковка		Международен контейнер за наситни товари	
							Ограничени количества  (7a) 3.4	Изключени количества  (7b) 3.5	Инструкции  (8) 4.1.4	Разпоредби  (9) 4.1.4	Инструкции  (10) 4.1.4	Разпоредби  (11) 4.1.4
△	3 407	РАЗТВОР НА СМЕС ОТ ХЛОРАТ И МАГНЕЗИЕВ ХЛОРИД	5.1	–	III	223	5 L	E1	P504	–	IBC02	–
△	3 408	РАЗТВОР НА ОЛОВЕН ПЕРХЛОРАТ	5.1	6.1 P	II	–	1 L	E2	P504	–	IBC02	–
△	3 408	РАЗТВОР НА ОЛОВЕН ПЕРХЛОРАТН	5.1	6.1 P	III	223	5 L	E1	P001	–	IBC02	–
	3 409	ХЛОРНИТРОБЕНЗЕНИ, ТЕЧНИ	6.1	–	II	279	100 mL	E4	P001	–	IBC02	–
	3 410	РАЗТВОР НА 4-ХЛОРО-о- ТОЛУИДИН ХИДРОХЛОРИД	6.1	–	III	223	5 L	E1	P001	–	IBC03	–
	3 411	РАЗТВОР НА бета- НАФТИЛАМИН	6.1	–	II	–	100 mL	E4	P001	–	IBC02	–
	3 411	РАЗТВОР НА бета- НАФТИЛАМИН	6.1	–	III	223	5 L	E1	P001	–	IBC02	–
	3 411	РАЗТВОР НА бета- НАФТИЛАМИН	8	–	II	–	1 L	E2	P001	–	IBC02	–
△	3 412	МРАВЧЕНА КИСЕЛИНА с не по- малко от 10%, но не повече от 85% киселина, маса	8	–	III	–	5 L	E1	P001 LP01	–	IBC03	–
△	3 412	МРАВЧЕНА КИСЕЛИНА с не по- малко от 5%, но по-малко от 10% киселина, маса	6.1	– P	I	–	0	E5	P001	PP31	–	–
△	3 413	РАЗТВОР НА КАЛИЕВ ЦИАНИД	6.1	– P	II	–	100 mL	E4	P001	PP31	IBC02	–
△	3 413	РАЗТВОР НА КАЛИЕВ ЦИАНИД	6.1	– P	III	223	5 L	E1	P001 LP01	PP31	IBC03	–
△	3 413	РАЗТВОР НА КАЛИЕВ ЦИАНИД	6.1	– P	I	–	0	E5	P001	PP31	–	–
△	3 414	РАЗТВОР НА НАТРИЕВ ЦИАНИД										
△	3 414	РАЗТВОР НА НАТРИЕВ ЦИАНИД	6.1	– P	II	–	100 mL	E4	P001	PP31	IBC02	–
	3 414	РАЗТВОР НА НАТРИЕВ ЦИАНИД	6.1	– P	III	223	5 L	E1	P001 LP01	PP31	IBC03	–
	3 415	РАЗТВОР НА НАТРИЕВ ФЛУОРИД										
△	3 415	РАЗТВОР НА НАТРИЕВ ФЛУОРИД	6.1	–	III	223	5 L	E1	P001 LP01	–	IBC03	–

Преносими цистерни и контейнери за насипни товари			EmS	Складиране и работа	Сортиране	Свойства и наблюдения	ООН №
(12)	Инструкции за цистерни (13) 4.2.5 4.3	Разпоредби (14) 4.2.5	(15) 5.4.3.2 7.8	(16a) 7.1 7.3-7.7	(16b) 7.2-7.7	(17)	(18)
-	T4	TP1	F-H, S-Q	Категория А	SGG4 SG38 SG49 SG62	Реагира бурно със сярна киселина. Реагира бурно с цианиди при нагряване. Може да образува експлозивни смеси със запалими материали, прахообразни метали или амониени съединения. Тези смеси могат да се възпламенят. При условия на пожар може да причини експлозия. Течовете и последващото изпаряване на водата от разтворите може да доведе до повишена опасност, както следва: .1 при контакт със запалим материал (по-специално с влакнести материали като юта, памук или сизал) или сяра - опасност от самозапалване, .2 при контакт с амониени съединения, прахообразни метали или масла - опасност от експлозия.	3 407
-	T4	TP1	F-H, S-Q	Категория А	SGG7 SGG9 SGG13 SG38 SG49	Реагира бурно със сярна киселина. Реагира бурно с цианиди при нагряване. Може да образува експлозивни смеси със запалими материали, прахообразни метали или амониени съединения. Тези смеси могат да се възпламенят. При условия на пожар може да причини експлозия.	3 408
-	T4	TP1	F-H, S-Q	Категория А	SGG7 SGG9 SGG13 SG38 SG49	Вижте позицията по-горе.	3 408
-	T7	TP2	F-A, S-A	Категория А	-	Жълта течност. Токсично при поглъщане, при контакт с кожата или при вдишване.	3 409
-	T4	TP1	F-A, S-A	Категория А	-	Токсично при поглъщане, при контакт с кожата или при вдишване.	3 410
-	T7	TP2	F-A, S-A	Категория А	-	Токсично при поглъщане, при контакт с кожата или при вдишване.	3 411
-	T7	TP2	F-A, S-A	Категория А	-	Вижте позицията по-горе.	3 411
-	T7	TP2	F-A, S-B	Категория А	SGG1 SG36 SG49	Безцветна течност с остър мирис. Корозивна за повечето метали. Причинява изгаряния по кожата, очите и лигавиците.	3 412
-	T4	TP1	F-A, S-B	Категория А	SGG1 SG36 SG49	Вижте позицията по-горе.	3 412
-	T14	TP2 TP13	F-A, S-A	Категория В	SGG6 SG35	Реагира с киселини или киселинни пари, отделяйки циановодород, силно токсичен и запалим газ. Силно токсична при поглъщане или при контакт с кожата.	3 413
-	T11	TP2 TP13 TP27	F-A, S-A	Категория В	SGG6 SG35	Вижте позицията по-горе.	3 413
-	T7	TP2 TP13 TP28	F-A, S-A	Категория А	SGG6 SG35	Вижте позицията по-горе.	3 413
-	T14	TP2 TP13	F-A, S-A	Категория В	SGG6 SG35	Реагира с киселини или киселинни пари, отделяйки циановодород, силно токсичен и запалим газ. Силно токсична при поглъщане или при контакт с кожата.	3 414
-	T11	TP2 TP13 TP27	F-A, S-A	Категория В	SGG6 SG35	Вижте позицията по-горе.	3 414
-	T7	TP2 TP13 TP28	F-A, S-A	Категория А	SGG6 SG35	Вижте позицията по-горе.	3 414
-	T4	TP1	F-A, S-A	Категория А	SG35	Безцветна течност. Реагира с киселини, отделяйки водороден флуорид, токсичен, дразнещ и корозивен газ под формата на бели пари. Токсично при поглъщане, при контакт с кожата или при вдишване.	3 415

△ ООН №	Точно име на пратката (ТИП)	Клас или подразделение	Допълнителна(и) опасност(и)	Опаковъчна група	Специални разпоредби	Разпоредби за ограничени и изключени количества		Опаковка		Международен контейнер за насипни товари	
						Ограничени количества (7a) 3.4	Изключени количества (7b) 3.5	Инструкции (8) 4.1.4	Разпоредби (9) 4.1.4	Инструкции (10) 4.1.4	Разпоредби (11) 4.1.4
(1)	(2) 3.1.2	(3) 2.0	(4) 2.0	(5) 2.0.1.3	(6) 3.3						
3 416	ХЛОРОАЦЕТОФЕНОН, ТЕЧЕН	6.1	–	II	–	0	E0	P001	–	IBC02	–
3 417	КСИЛИЛ БРОМИД, ТВЪРД	6.1	–	II	–	0	E4	P002	–	IBC08	B4 B21
3 418	РАЗТВОР НА 2,4-ТОЛУЕНДИАМИН	6.1	–	III	223	5 L	E1	P001 LP01	–	IBC03	–
△ 3 419	КОМПЛЕКС ОТ БОРЕН ТРИФЛУОРИД И ОЦЕТНА КИСЕЛИНА, ТВЪРД	8	–	II	–	1 kg	E2	P002	–	IBC08	B4 B21
△ 3 420	КОМПЛЕКС ОТ БОРЕН ТРИФЛУОРИД И ПРОПИОНОВА КИСЕЛИНА, ТВЪРД	8	–	II	–	1 kg	E2	P002	–	IBC08	B4 B21
△ 3 421	РАЗТВОР НА КАЛИЕВ ХИДРОГЕН ДИФЛУОРИД	8	6.1	II	–	1 L	E2	P001	–	IBC02	–
△ 3 421	РАЗТВОР НА КАЛИЕВ ХИДРОГЕН ДИФЛУОРИД	8	6.1	III	223	5 L	E1	P001	–	IBC03	–
3 422	РАЗТВОР НА КАЛИЕВ ФЛУОРИД	6.1	–	III	223	5 L	E1	P001 LP01	–	IBC03	–
△ 3 423	ТЕТРАМЕТИЛАМОНИЕВ ХИДРОКСИД, ТВЪРД	8	–	II	–	1 kg	E2	P002	–	IBC08	B4 B21
△ 3 424	РАЗТВОР НА АМОНИЕВ ДИНИТРО-о-КРЕСОЛАТ	6.1	– P	II	–	100 mL	E4	P001	–	IBC02	–
△ 3 424	РАЗТВОР НА АМОНИЕВ ДИНИТРО-о-КРЕСОЛАТ	6.1	– P	III	223	5 L	E1	P001	–	IBC02	–
△ 3 425	РАЗТВОР НА БРОМОЦЕТНА КИСЕЛИНА	8	–	II	–	1 kg	E2	P002	–	IBC08	B4 B21
3 426	ТВЪРД АКРИЛАМИД	6.1	–	III	223	5 L	E1	P001 LP01	–	IBC03	–
3 427	ХЛОРОБЕНЗИЛОВИ ХЛОРИДИ, ТВЪРДИ	6.1	– P	III	–	5 kg	E1	P002 LP02	–	IBC08	B3
3 428	3-ХЛОРО-4-МЕТИЛФЕНИЛ ИЗОЦИАНАТ, ТВЪРД	6.1	– P	II	–	500 g	E4	P002	–	IBC08	B4 B21
3 429	ХЛОРОТОЛУИДИНИ, ТЕЧНИ	6.1	–	II	–	500 g	E4	P002	–	IBC08	B4 B21
3 430	КСИЛЕНОЛИ, ТЕЧНИ	6.1	–	III	–	5 L	E1	P001 LP01	–	IBC03	–
		6.1	–	II	–	100 mL	E4	P001	–	IBC02	–

Преносими цистерни и контейнери за насипни товари			EmS	Складиране и работа	Сортиране	Свойства и наблюдения	ООН №
(12)	Инструкции за цистерни (13) 4.2.5 4.3	Разпоредби (14) 4.2.5	(15) 5.4.3.2 7.8	(16a) 7.1 7.3-7.7	(16b) 7.2-7.7	(17)	(18)
-	T7	TP2 TP13	F-A, S-A	Категория D SW1 SW2 H2	-	Отделящи течности дразнещи пари („сълзотворен газ“). Токсично при поглъщане, при контакт с кожата или при вдишване.	3 416
-	T3	TP33	F-A, S-G	Категория D SW2	-	Кристали или прах, отделящи дразнещи пари („сълзотворен газ“). Токсично при поглъщане, при контакт с кожата или при вдишване.	3 417
-	T4	TP1	F-A, S-A	Категория A	-	Токсично при поглъщане, при контакт с кожата или при вдишване.	3 418
-	T3	TP33	F-A, S-B	Категория A	SGG1 SG36 SG49	Бяло кристално твърдо вещество Точка на топене 23°C. Силно корозивно за повечето метали. Причинява изгаряния по кожата, очите и лигавиците.	3 419
-	T3	TP33	F-A, S-B	Категория A	SGG1 SG36 SG49	Бяло кристално твърдо вещество Точка на топене 28°C. Силно корозивно за повечето метали. Причинява изгаряния по кожата, очите и лигавиците.	3 420
-	T7	TP2	F-A, S-B	Категория A SW1 SW2	SGG1 SG35 SG36 SG49	Разгражда се от топлина или киселини, отделяйки водороден флуорид, токсичен, изключително дразнещ и корозивен газ под формата на бели пари. При наличие на влага - силно корозивна за стъкло, други силикатни материали и повечето метали. Токсично при поглъщане, при контакт с кожата или при вдишване. Причинява изгаряния по кожата, очите и лигавиците.	3 421
-	T4	TP1	F-A, S-B	Категория A SW1 SW2	SGG1 SG35 SG36 SG49	Вижте позицията по-горе.	3 421
-	T4	TP1	F-A, S-A	Категория A	SG35	Разгражда се от киселини, отделяйки водороден флуорид, дразнещ и корозивен газ. Токсично при поглъщане, при контакт с кожата или при вдишване.	3 422
-	T3	TP33	F-A, S-B	Категория A	SGG2 SGG18 SG35	Силно разтворимо във вода. Реагира бурно с киселини.	3 423
-	T7	TP2	F-A, S-A	Категория B	SGG2 SG15 SG16 SG30 SG63	Търговският продукт е 50% суспензия във вода. Може да поддържа горенето и изгарянето без кислород. При пожар отделя токсични пари. Образува изключително чувствителни експлозивни съединения с олово, сребро или други тежки метали и техните съединения. Токсично при поглъщане, при контакт с кожата или при вдишване.	3 424
-	T7	TP2	F-A, S-A	Категория A	SGG2 SG15 SG16 SG30 SG63	Вижте позицията по-горе.	3 424
-	T3	TP33	F-A, S-B	Категория A	SGG1 SG36 SG49	Безцветни, втечняващи се на въздух кристали. Точка на топене 51°C. Корозивни за повечето метали. Вредно при поглъщане. Причинява изгаряния на очите и кожата.	3 425
-	T4	TP1	F-A, S-A	Категория A SW1 H2	-	Токсично при поглъщане, при контакт с кожата или при вдишване.	3 426
-	T1	TP33	F-A, S-A	Категория A	-	Безцветно кристално твърдо вещество. Точка на топене 29°C. Несмесимо или неразтворимо във вода. Токсично при поглъщане, при контакт с кожата или при вдишване.	3 427
-	T3	TP33	F-A, S-A	Категория B, SW2	-	Безцветно твърдо вещество с остра миризма. Точка на топене 23°C. Неразтворимо във вода. Реагира с вода, отделяйки въглероден диоксид. Токсично при поглъщане, при контакт с кожата или при вдишване. Дразнят кожата, очите и лигавиците.	3 428
-	T4	TP1	F-A, S-A	Категория A	-	Кафява течност. Токсично при поглъщане, при контакт с кожата или при вдишване.	3 429
-	T7	TP2	F-A, S-A	Категория A	-	Търговските продукти са течности с остра катранена миризма. Токсично при поглъщане, при контакт с кожата или при вдишване.	3 430

ООН №	Точно име на пратката (ТИП)	Клас или подразделение	Допълнителна(и) опасност(и)	Опаковъчна група	Специални разпоредби	Разпоредби за ограничени и изключени количества		Опаковка		Международен контейнер за насипни товари	
						Ограничени количества (7a)	Изключени количества (7b)	Инструкции (8)	Разпоредби (9)	Инструкции (10)	Разпоредби (11)
(1)	(2) 3.1.2	(3) 2.0	(4) 2.0	(5) 2.0.1.3	(6) 3.3	(7a) 3.4	(7b) 3.5	(8) 4.1.4	(9) 4.1.4	(10) 4.1.4	(11) 4.1.4
3 431	НИТРОБЕНЗОТРИФЛУОРИДИ, ТВЪРДИ	6.1	— P	II	—	500 g	E4	P002	—	IBC08	B4 B21
3 432	ПОЛИХЛОРИРАНИ БИФЕНИЛИ, ТВЪРДИ	9	— P	II	305 958	1 kg	E2	P906	—	IBC08	B4 B21
3 434	НИТРОКРЕЗОЛИ, ТЕЧЕН	6.1	—	III	—	5 L	E1	P001 LP01	—	IBC03	—
3 436	ХЕКСАФЛУОРАЦЕТОН ХИДРАТ, ТВЪРДИ	6.1	—	II	—	500 g	E4	P002	—	IBC08	B4 B21
3 437	ХЛОРОКРЕЗОЛИ, ТВЪРДИ	6.1	—	II	—	500 g	E4	P002	—	IBC08	B4 B21
3 438	алфа-МЕТИЛБЕНЗИЛОВ АЛКОХОЛ, ТВЪРД	6.1	—	III	—	5 kg	E1	P002 LP02	—	IBC08	B3
3 439	НИТРИЛИ, ТВЪРДИ, ТОКСИЧНИ, НЕУПОМЕНАТИ ДРУГАДЕ	6.1	—	I	274	0	E5	P002	—	IBC07	B1
3 439	НИТРИЛИ, ТВЪРДИ, ТОКСИЧНИ, НЕУПОМЕНАТИ ДРУГАДЕ	6.1	—	II	274	500 g	E4	P002	—	IBC08	B4 B21
3 439	НИТРИЛИ, ТВЪРДИ, ТОКСИЧНИ, НЕУПОМЕНАТИ ДРУГАДЕ	6.1	—	III	223 274	5 kg	E1	P002 LP02	—	IBC08	B3
3 440	СЕЛЕНИЕВО СЪЕДИНЕНИЕ, НЕУПОМЕНАТО ДРУГАДЕ	6.1	—	I	274	0	E5	P001	—	—	—
3 440	СЕЛЕНИЕВО СЪЕДИНЕНИЕ, НЕУПОМЕНАТО ДРУГАДЕ	6.1	—	II	274	100 mL	E4	P001	—	IBC02	—
3 440	СЕЛЕНИЕВО СЪЕДИНЕНИЕ, НЕУПОМЕНАТО ДРУГАДЕ	6.1	—	III	223 274	5 L	E1	P001	—	IBC03	—
3 441	ХЛОРДИНИТРОБЕНЗЕНИ, ТВЪРДИ	6.1	— P	II	279	500 g	E4	P002	—	IBC08	B4 B21
3 442	ДИХЛОРОАНИЛИНИ, ТВЪРДИ	6.1	— P	II	279	500 g	E4	P002	—	IBC08	B4 B21
3 443	ДИНИТРОБЕНЗЕНИ, ТВЪРД	6.1	—	II	—	500 g	E4	P002	—	IBC08	B4 B21
3 444	НИКОТИНОВ ХИДРОХЛОРИД, ТВЪРДИ	6.1	—	II	43	500 g	E4	P002	—	IBC08	B4 B21
3 445	НИКОТИНОВ СУЛФАТ, ТВЪРДИ	6.1	—	II	—	500 g	E4	P002	—	IBC08	B4 B21
3 446	НИТРОТОЛУЕНИ, ТВЪРДИ	6.1	—	II	—	500 g	E4	P002	—	IBC08	B4 B21
3 447	НИТРОКСИЛЕНИ, ТВЪРДИ	6.1	—	II	—	500 g	E4	P002	—	IBC08	B4 B21
3 448	СЪЛЗОТВОРЕН ГАЗ, ТВЪРД, НЕУПОМЕНАТ ДРУГАДЕ	6.1	—	I	274	0	E0	P002	PP31	—	—
3 448	СЪЛЗОТВОРЕН ГАЗ, ТВЪРД, НЕУПОМЕНАТ ДРУГАДЕ	6.1	—	II	274	0	E0	P002	PP31	IBC08	B4 B21



Преносими цистерни и контейнери за насипни товари			EmS	Складирани рискове	Сортиране	Свойства и наблюдения	ООН №
(12)	Инструкции за цистерни (13) 4.2.5 4.3	Разпоредби (14) 4.2.5	(15) 5.4.3.2 7.8	(16a) 7.1 7.3-7.7	(16b) 7.2-7.7	(17)	(18)
-	T3	TP33	F-A, S-A	Категория A SW2	-	Твърди вещества с ниска точка на топене (31°C до 32°C) и ароматен мирис. Неразтворимо във вода. Токсични при поглъщане, при контакт с кожата или при вдишване.	3 431
-	T3	TP33	F-A, S-A	Категория A	SG50	Твърди вещества с осезаема миризма. Неразтворимо във вода. Вредно при поглъщане или при контакт с кожата. При разлив може да представляват постоянна опасност за околната среда. Тази позиция обхваща също предмети като парцали, памучни отпадъци, дрехи или дървени стърготини, съдържащи полихлорирани бифенили, в които няма свободна видима течност.	3 432
-	T4	TP1	F-A, S-A	Категория A	-	Леко смесими с вода. Токсично при поглъщане, при контакт с кожата или при вдишване.	3 434
-	T3	TP33	F-A, S-A	Категория B SW2	-	Тази позиция включва твърд хидрат и хексафлуорацетон. Точка на топене на чистото вещество: 23°C. Токсично при поглъщане, при контакт с кожата или при вдишване.	3 436
-	T3	TP33	F-A, S-A	Категория A SW1 H2	-	Бели или розови кристали с аромат на фенол. Точка на топене 45°C до 68°C. Слабо разтворими във вода. Разграждат се при нагряване, отделяйки изключително токсични пари (фосген). Токсично при поглъщане, при контакт с кожата или при вдишване.	3 437
-	T1	TP33	F-A, S-A	Категория A	-	Слабо разтворимо във вода. Точка на топене 21°C (чисто вещество). Токсично при поглъщане, при контакт с кожата или при вдишване.	3 438
-	T6	TP33	F-A, S-A	Категория B	SG35	Твърди вещества, отделящи токсични пари. Реагира с киселини или киселинни пари, отделяйки циановодород, силно токсичен и запалим газ. Разтворимо във вода. Токсично при поглъщане, при контакт с кожата или при вдишване.	3 439
-	T3	TP33	F-A, S-A	Категория B	SG35	Вижте позицията по-горе.	3 439
-	T1	TP33	F-A, S-A	Категория A	SG35	Вижте позицията по-горе. Токсично при поглъщане, при контакт с кожата или при вдишване.	3 440
-	T14	TP2 TP27	F-A, S-A	Категория B	-	Вижте позицията по-горе.	3 440
-	T11	TP2 TP27	F-A, S-A	Категория B	-	Кристали. Точка на топене 27°C до 53°C. Може да експлодират при пожар. Токсично при поглъщане, при контакт с кожата или при вдишване.	3 441
-	T7	TP1 TP28	F-A, S-A	Категория A	-	Твърдо вещество с пронизваща миризма. Течни смеси на различни изомери на дихлороанилини, някои от които в чисто състояние могат да бъдат твърди вещества, с температура на топене, варираща от 24°C до 72°C. Токсични при поглъщане, при контакт с кожата или при вдишване.	3 442
-	T3	TP33	F-A, S-A	Категория A SW2	-	Може да експлодират при пожар. Токсично при поглъщане, при контакт с кожата или при вдишване.	3 443
-	T3	TP33	F-A, S-A	Категория A	SG15	Втечняващи се на въздух кристали, твърди вещества или паста. Разтворимо във вода. Токсично при поглъщане, при контакт с кожата или при вдишване.	3 444
-	T3	TP33	F-A, S-A	Категория A	-	Твърдо вещество или паста. Разтворимо във вода. Токсично при поглъщане, при контакт с кожата или при вдишване.	3 445
-	T3	TP33	F-A, S-A	Категория A	-	Жълто твърдо вещество. Точка на топене: пара-НИТРОТОЛУЕН: 52°C до 54°C. Токсично при поглъщане, при контакт с кожата или при вдишване.	3 446
-	T3	TP33	F-A, S-A	Категория A	-	Жълто твърдо вещество. Точки на топене: 4-НИТРО-2-КСИЛЕН: 29°C до 31°C, 5-НИТРО-3-КСИЛЕН: 72°C до 74°C. Неразтворим във вода. Токсично при поглъщане, при контакт с кожата или при вдишване.	3 447
-	T6	TP33	F-A, S-A	Категория D SW2	-	„Сълзотворен газ“ е общ термин за вещества, които в малки количества, разпръснати във въздуха, причиняват силно дразнене на очите и обилно сълзене. Токсично при поглъщане, при контакт с кожата или при вдишване.	3 448
-	T3	TP33	F-A, S-A	Категория D SW2	-	Вижте позицията по-горе.	3 448

△ ООН №	Точно име на пратката (ТИП)	Клас или подразделение	Допълнителна(и) опасност(и)	Опаковъчна група	Специални разпоредби	Разпоредби за ограничени и изключени количества		Опаковка		Международен контейнер за насипни товари	
						Ограничени количества (7а)	Изключени количества (7б)	Инструкции (8)	Разпоредби (9)	Инструкции (10)	Разпоредби (11)
(1)	(2) 3.1.2	(3) 2.0	(4) 2.0	(5) 2.0.1.3	(6) 3.3	(7а) 3.4	(7б) 3.5	(8) 4.1.4	(9) 4.1.4	(10) 4.1.4	(11) 4.1.4
△ 3 449	БРОМОБЕНЗИЛЦИАНИДИ, ТВЪРДИ	6.1	–	I	138	0	E5	P002	PP31	–	–
3 450	ДИФЕНИЛХЛОРОАРСИН, ТВЪРД	6.1	– P	I	–	0	E0	P002	PP31	IBC07	B1
3 451	ТОЛУИДИНИ, ТВЪРДИ	6.1	– P	II	279	500 g	E4	P002	–	IBC08	B4 B21
3 452	КСИЛИДИНИ, ТВЪРДА	6.1	–	II	–	500 g	E4	P002	–	IBC08	B4 B21
△ 3 453	ФОСФОРНА КИСЕЛИНА,	8	–	III	–	5 kg	E1	P002 LP02	–	IBC08	B3
3 454	ТВЪРДИ ДИНИТРОТОЛУЕНИ, ТВЪРДИ	6.1	– P	II	–	500 g	E4	P002	–	IBC08	B4 B21
3 455	КРЕЗОЛИ, ТВЪРДА	6.1	8	II	–	500 g	E4	P002	–	IBC08	B4 B21
△ 3 456	НИТРОСИЛСЯРНА КИСЕЛИНА, ТВЪРДИ	8	–	II	–	1 kg	E2	P002	–	IBC08	B4 B21
3 457	ХЛОРОНИТРОТОЛУЕНИ, ТВЪРДИ	6.1	– P	III	–	5 kg	E1	P002 LP02	–	IBC08	B3
3 458	НИТРОАНИСОЛИ, ТВЪРДИ НИТРОБРОМБЕНЗЕНИ, ТВЪРДИ	6.1	–	III	279	5 kg	E1	P002 LP02	–	IBC08	B3
3 459	N-ЕТИЛБЕНЗИЛТОЛУИДИНИ, ТВЪРДИ	6.1	–	III	–	5 kg	E1	P002 LP02	–	IBC08	B3
3 460	ТОКСИНИ, ИЗВЛЕЧЕНИ ОТ ЖИВИ ИЗТОЧНИЦИ, ТВЪРДИ, НЕУПОМЕНАТИ ДРУГАДЕ	6.1	–	III	–	5 kg	E1	P002 LP02	–	IBC08	B3
3 462	ТОКСИНИ, ИЗВЛЕЧЕНИ ОТ ЖИВИ ИЗТОЧНИЦИ, ТВЪРДИ, НЕУПОМЕНАТИ ДРУГАДЕ	6.1	–	I	210 274	0	E5	P002	–	IBC07	B1
3 462	ТОКСИНИ, ИЗВЛЕЧЕНИ ОТ ЖИВИ ИЗТОЧНИЦИ, ТВЪРДИ, НЕУПОМЕНАТИ ДРУГАДЕ	6.1	–	II	210 274	500 g	E4	P002	–	IBC08	B4 B21
3 462	ТОКСИНИ, ИЗВЛЕЧЕНИ ОТ ЖИВИ ИЗТОЧНИЦИ, ТВЪРДИ, НЕУПОМЕНАТИ ДРУГАДЕ	6.1	–	III	210 223 274	5 kg	E1	P002	–	IBC08	B3
△ 3 463	ПРОПИОНОВА КИСЕЛИНА, с не по-малко от 90% киселина, маса	8	3	II	–	1 L	E2	P001	–	IBC02	–

Преносими цистерни и контейнери за насипни товари			EmS	Складиране и работа	Сортиране	Свойства и наблюдения	ООН №
(12)	Инструкции за цистерни (13) 4.2.5 4.3	Разпоредби (14) 4.2.5	(15) 5.4.3.2 7.8	(16a) 7.1 7.3-7.7	(16b) 7.2-7.7	(17)	(18)
-	T6	TP33	F-A, S-A	Категория D SW1 SW2 H2	SGG6 SG35	Летливи жълти кристали, отделящи дразнещи пари („сълзотворен газ“). Точка на топене: мета-БРОМБЕНЗИЛ ЦИАНИД 25°C. Силно токсично при поглъщане, при контакт с кожата или при вдишване.	3 449
-	T6	TP33	F-A, S-A	Категория D SW2	-	В чисто състояние - летливи, безцветни кристали, отделящи дразнещи пари („сълзотворен газ“). Точка на топене 41°C. Силно токсични при поглъщане, при контакт с кожата или при вдишване.	3 450
-	T3	TP33	F-A, S-A	Категория А	-	пара -ТОЛУИДИН е твърдо вещество в чиста форма, с точка на топене приблизително 45°C. Токсичен при поглъщане, при контакт с кожата или при вдишване.	3 451
-	T3	TP33	F-A, S-A	Категория А	-	3,4-диметиланилин е твърдо вещество, което има точка на топене 47°C. Токсично при поглъщане, при контакт с кожата или при вдишване на прах.	3 452
-	T1	TP33	F-A, S-B	Категория А	SGG1 SG36 SG49	Силно втечняващо се на въздух, кристално твърдо вещество. Точка на топене 42°C. Разтворимо във вода. Леко корозивно за повечето метали.	3 453
-	T3	TP33	F-A, S-A	Категория А	-	Жълти кристали или люспи, неразтворими във вода. Токсично при поглъщане, при контакт с кожата или при вдишване.	3 454
-	T3	TP33	F-A, S-B	Категория В	-	Светложълто твърдо вещество. Разтворимо във вода. Точки на топене на КРЕЗОЛИТЕ: орто-КРЕЗОЛ: 30°C, пара-КРЕЗОЛ: 35°C. Токсичен при поглъщане, при контакт с кожата или при вдишване. Причиняват изгаряния по кожата, очите и лигавиците.	3 455
-	T3	TP33	F-A, S-B	Категория D SW2	SGG1 SG6 SG16 SG17 SG19 SG36 SG49	Кристално твърдо вещество. Оксидант, който може да причини пожар с органични материали (като дърво, слама и т.н.). При пожар се отделят токсични газове. При наличие на влага - силно корозивни за повечето метали. Причинява изгаряния по кожата, очите и лигавиците.	3 456
-	T1	TP33	F-A, S-A	Категория А	SG6 SG8 SG10 SG12	Диапазон на топене от 20°C до 40°C. Неразтворим във вода. Оксидиращо вещество, което може да експлодира или да гори бурно при контакт с органични материали. Токсично при поглъщане, при контакт с кожата или при вдишване.	3 457
-	T1	TP33	F-A, S-A	Категория А	-	Светлочервени или кехлибарени кристали. Точки на топене: 38°C до 54°C. Неразтворим във вода. Токсично при поглъщане, при контакт с кожата или при вдишване.	3 458
-	T1	TP33	F-A, S-A	Категория А	-	Безцветни до бледожълти кристали, които могат да се втечнат при условия на транспортиране. Точки на топене: 1-БРОМО-2-НИТРОБЕНЗЕН: 43°C. 1-БРОМО-4-НИТРОБЕНЗЕН: 127°C. Неразтворимо във вода. Токсично при поглъщане, при контакт с кожата или при вдишване.	3 459
-	T1	TP33	F-A, S-A	Категория А	-	Твърдо вещество, което може да се втечни при условия на транспортиране. Силен мирис. Неразтворимо във вода. Токсично при поглъщане, при контакт с кожата или при вдишване.	3 460
-	T6	TP33	F-A, S-A	Категория В	-	Токсините от растителен, животински или бактериален източник, които съдържат инфекциозни вещества, или токсините, които се съдържат в инфекциозни вещества, следва да бъдат класифицирани в клас 6.2. Токсично при поглъщане, при контакт с кожата или при вдишване.	3 462
-	T3	TP33	F-A, S-A	Категория В	-	Вижте позицията по-горе.	3 462
-	T1	TP33	F-A, S-A	Категория А	-	Вижте позицията по-горе.	3 462
-	T7	TP2	F-E, S-C	Категория А	SGG1 SG36 SG49	Безцветна запалима течност с остър мирис. Смесима с вода. Корозивна за олово и повечето други метали. Изгаря кожата. Парите дразнят лигавиците. Чиста ПРОПИОНОВА КИСЕЛИНА: температура на възпламеняване 50°C с.с.	3 463

ООН №	Точно име на пратката (ТИП)	Клас или подразделение	Допълнителна(и) опасност(и)	Опаковъчна група	Специални разпоредби	Разпоредби за ограничени и изключени количества		Опаковка		Междинен контейнер за насипни товари	
						Ограничени количества (7a)	Изключени количества (7b)	Инструкции (8)	Разпоредби (9)	Инструкции (10)	Разпоредби (11)
(1)	(2) 3.1.2	(3) 2.0	(4) 2.0	(5) 2.0.1.3	(6) 3.3	3.4	3.5	4.1.4	4.1.4	4.1.4	4.1.4
3 464	ОРГАНОФОСФОРНО СЪЕДИНЕНИЕ, ТВЪРДО, ТОКСИЧНО, НЕУПОМЕНАТО ДРУГАДЕ	6.1	-	I	43 274	0	E5	P002	-	IBC07	B1
3 464	ОРГАНОФОСФОРНО СЪЕДИНЕНИЕ, ТВЪРДО, ТОКСИЧНО, НЕУПОМЕНАТО ДРУГАДЕ	6.1	-	II	43 274	500 g	E4	P002	-	IBC08	B4 B21
3 464	ОРГАНОФОСФОРНО СЪЕДИНЕНИЕ, ТВЪРДО, ТОКСИЧНО, НЕУПОМЕНАТО ДРУГАДЕ	6.1	-	III	43 223 274	5 kg	E1	P002 LP02	-	IBC08	B3
3 465	ОРГАНОФОСФОРНО СЪЕДИНЕНИЕ, ТВЪРДО, ТОКСИЧНО, НЕУПОМЕНАТО ДРУГАДЕ	6.1	-	I	274	0	E5	P002	-	IBC07	B1
3 465	ОРГАНОАРСЕННО СЪЕДИНЕНИЕ, ТВЪРДО, НЕУПОМЕНАТО ДРУГАДЕ	6.1	-	II	274	500 g	E4	P002	-	IBC08	B4 B21
3 465	ОРГАНОАРСЕННО СЪЕДИНЕНИЕ, ТВЪРДО, НЕУПОМЕНАТО ДРУГАДЕ	6.1	-	III	223 274	5 kg	E1	P002 LP02	-	IBC08	B3
3 466	ОРГАНОАРСЕННО СЪЕДИНЕНИЕ, ТВЪРДО, НЕУПОМЕНАТО ДРУГАДЕ	6.1	-	I	274	0	E5	P002	-	IBC07	B1
3 466	ОРГАНОАРСЕННО СЪЕДИНЕНИЕ, ТВЪРДО, НЕУПОМЕНАТО ДРУГАДЕ	6.1	-	II	274	500 g	E4	P002	-	IBC08	B4 B21
3 466	ОРГАНОАРСЕННО СЪЕДИНЕНИЕ, ТВЪРДО, НЕУПОМЕНАТО ДРУГАДЕ	6.1	-	III	223 274	5 kg	E1	P002 LP02	-	IBC08	B3
3 467	МЕТАЛНИ КАРБОНИЛИ, ТВЪРДИ, НЕУПОМЕНАТИ ДРУГАДЕ	6.1	-	I	274	0	E5	P002	-	IBC07	B1
3 467	МЕТАЛНИ КАРБОНИЛИ, ТВЪРДИ, НЕУПОМЕНАТИ ДРУГАДЕ	6.1	-	II	274	500 g	E4	P002	-	IBC08	B4 B21
3 467	МЕТАЛНИ КАРБОНИЛИ, ТВЪРДИ, НЕУПОМЕНАТИ ДРУГАДЕ	6.1	-	III	223 274	5 kg	E1	P002 LP02	-	IBC08	B3
3 468	ОРГАНОМЕТАЛНО СЪЕДИНЕНИЕ, ТВЪРДО, ТОКСИЧНО, НЕУПОМЕНАТО ДРУГАДЕ	2.1	-	-	321 356	0	E0	P205	-	-	-
3 469	ОРГАНОМЕТАЛНО СЪЕДИНЕНИЕ, ТВЪРДО, ТОКСИЧНО, НЕУПОМЕНАТО ДРУГАДЕ	3	8	I	163 367	0	E0	P001	-	-	-
3 469	ВОДОРОД В СИСТЕМА ЗА СЪХРАНЕНИЕ НА МЕТАЛЕН ХИДРИД или ВОДОРОД В СИСТЕМА ЗА СЪХРАНЕНИЕ НА МЕТАЛЕН ХИДРИД, ПОСТАВЕНА В ОБОРУДВАНЕ или ВОДОРОД В СИСТЕМА ЗА СЪХРАНЕНИЕ НА МЕТАЛЕН ХИДРИД, ОПАКОВАНИ С ОБОРУДВАНЕ	3	8	II	163 367	1 L	E2	P001	-	IBC02	-
3 469	БОЯ, ЗАПАЛИМА, КОРОЗИВНА (включително боя, лак, емайл, оцветител, шеллак, полирен лак, течен пълнител и основа за течен лак) или МАТЕРИАЛ, СВЪРЪЗАН С БОЯ, ЗАПАЛИМ, КОРОЗИВЕН (включително съединени за разреждане или редуциране на боя)										
3 469	БОЯ, ЗАПАЛИМА, КОРОЗИВНА (включително боя, лак, емайл, оцветител, шеллак, полирен лак, течен пълнител и основа за течен лак) или МАТЕРИАЛ, СВЪРЪЗАН С БОЯ, ЗАПАЛИМ, КОРОЗИВЕН (включително съединени за разреждане или редуциране на боя)										

Преносими цистерни и контейнери за насилни товари			EmS	Складирание и работа	Сортиране	Свойства и наблюдения	ООН №
(12)	Инструкции за цистерни (13) 4.2.5 4.3	Разпоредби (14) 4.2.5	(15) 5.4.3.2 7.8	(16a) 7.1 7.3-7.7	(16b) 7.2-7.7	(17)	(18)
-	T6	TP33	F-A, S-A	Категория B	-	Токсично при поглъщане, при контакт с кожата или при вдишване.	3 464
-	T3	TP33	F-A, S-A	Категория B	-	Вижте позицията по-горе.	3 464
-	T1	TP33	F-A, S-A	Категория A	-	Вижте позицията по-горе.	3 464
-	T6	TP33	F-A, S-A	Категория B	-	Токсично при поглъщане, при контакт с кожата или при вдишване.	3 465
-	T3	TP33	F-A, S-A	Категория B	-	Вижте позицията по-горе.	3 465
-	T1	TP33	F-A, S-A	Категория A	-	Вижте позицията по-горе.	3 465
-	T6	TP33	F-A, S-A	Категория D SW2	-	Неразтворимо във вода. Токсично при поглъщане, при контакт с кожата или при вдишване на прах.	3 466
-	T3	TP33	F-A, S-A	Категория D SW2	-	Вижте позицията по-горе.	3 466
-	T1	TP33	F-A, S-A	Категория D SW2	-	Вижте позицията по-горе.	3 466
-	T6	TP33	F-A, S-A	Категория B	-	Токсично при поглъщане, при контакт с кожата или при вдишване.	3 467
-	T3	TP33	F-A, S-A	Категория B	-	Вижте позицията по-горе.	3 467
-	T1	TP33	F-A, S-A	Категория A	-	Вижте позицията по-горе.	3 467
-	-	-	F-D, S-U	Категория D	-	Предмет, съдържащ запалим газ без мирис, който е много лек от въздуха.	3 468
-	T11	TP2 TP27	F-E, S-C	Категория E SW2	-	Смесимостта с вода зависи от състава. Корозивното съдържание причинява изгаряния по кожата, очите и лигавиците.	3 469
-	T7	TP2 TP8 TP28	F-E, S-C	Категория B, SW2	-	Вижте позицията по-горе.	3 469

ООН №	Точно име на пратката (ТИП)	Клас или подразделение	Допълнителна(и) опасност(и)	Опаковъчна група	Специални разпоредби	Разпоредби за ограничени и изключени количества		Опаковка		Междинен контейнер за насипни товари	
						Ограничени количества (7a) 3.4	Изключени количества (7b) 3.5	Инструкции (8) 4.1.4	Разпоредби (9) 4.1.4	Инструкции (10) 4.1.4	Разпоредби (11) 4.1.4
(1)	(2) 3.1.2	(3) 2.0	(4) 2.0	(5) 2.0.1.3	(6) 3.3	(7a) 3.4	(7b) 3.5	(8) 4.1.4	(9) 4.1.4	(10) 4.1.4	(11) 4.1.4
3 469	БОЯ, ЗАПАЛИМА, КОРОЗИВНА (включително боя, лак, емайл, оцветител, шеллак, полирен лак, течен пълнител и основа за течен лак)	3	8	III	163 223 367	5 L	E1	P001	-	IBC03	-
	или МАТЕРИАЛ, СВЪРЗАН С БОЯ, ЗАПАЛИМ, КОРОЗИВЕН (включително съединени за разреждане или редуциране на боя)	8	3	II	163 367	1 L	E2	P001	-	IBC02	-
3 470	БОЯ, КОРОЗИВНА, ЗАПАЛИМА ((включително боя, лак, емайл, оцветител, шеллак, полирен лак, течен пълнител и основа за течен лак)	8	6.1	II	-	1 L	E2	P001	-	IBC02	-
	или МАТЕРИАЛ, СВЪРЗАН С БОЯ, КОРОЗИВЕН, ЗАПАЛИМ (включително съединение за разреждане или редуциране на боя)	8	6.1	III	223	5 L	E1	P001	-	IBC03	-
3 471	РАЗТВОР НА ВОДОРОДНИ ДИФЛУОРИДИ, НЕУПОМЕНАТ ДРУГАДЕ	8	-	III	-	5 L	E1	P001 LP01	-	IBC03	-
3 471	РАЗТВОР НА ВОДОРОДНИ ДИФЛУОРИДИ, НЕУПОМЕНАТ ДРУГАДЕ	3	-	-	328	1 L	E0	P004	-	-	-
3 472	КРОТОНОВА КИСЕЛИНА, ТЕЧНА	4.1	-	I	-	0	E0	P406	PP48	-	-
3 473	ПАТРОНИ ЗА ГОРИВНИ КЛЕТКИ или ПАТРОНИ ЗА ГОРИВНИ КЛЕТКИ, ПОСТАВЕНИ В ОБОРУДВАНЕ или ПАТРОНИ ЗА ГОРИВНИ КЛЕТКИ, ОПАКОВАНИ С ОБОРУДВАНЕ, съдържащи запалими течности	3	-	II	333	1 L	E2	P001	-	IBC02	-
3 474	1- ХИДРОКСИБЕНЗОТРИАЗОЛ МОНОХИДРАТ	4.3	-	-	328 334	500 mL или 500 g	E0	P004	-	-	-
3 475	СМЕС ОТ ЕТАНОЛ И БЕНЗИН или СМЕС ОТ ЕТАНОЛ И МОТОРНА ГОРИВО или СМЕС ОТ ЕТАНОЛ И БЕНЗИН, с повече от 10% етанол	8	-	-	328 334	1 L или 1 kg	E0	P004	-	-	-
3 476	ПАТРОНИ ЗА ГОРИВНИ КЛЕТКИ или ПАТРОНИ ЗА ГОРИВНИ КЛЕТКИ, ПОСТАВЕНИ В ОБОРУДВАНЕ или ПАТРОНИ ЗА ГОРИВНИ КЛЕТКИ, ОПАКОВАНИ С ОБОРУДВАНЕ, съдържащи реагиращи с вода вещества										
3 477	ПАТРОНИ ЗА ГОРИВНИ КЛЕТКИ или ПАТРОНИ ЗА ГОРИВНИ КЛЕТКИ, ПОСТАВЕНИ В ОБОРУДВАНЕ или ПАТРОНИ ЗА ГОРИВНИ КЛЕТКИ, ОПАКОВАНИ С ОБОРУДВАНЕ, съдържащи корозивни вещества										

Преносими цистерни и контейнери за насилни товари			EmS	Складиране и работа	Сортиране	Свойства и наблюдения	ООН №
(12)	Инструкции за цистерни (13) 4.2.5 4.3	Разпоредби (14) 4.2.5	(15) 5.4.3.2 7.8	(16a) 7.1 7.3-7.7	(16b) 7.2-7.7	(17)	(18)
-	T4	TP1 TP29	F-E, S-C	Категория A SW2	-	Смесимостта с вода зависи от състава. Корозивното съдържание причинява изгаряния по кожата, очите и лигавиците.	3 469
-	T7	TP2 TP8 TP28	F-E, S-C	Категория B, SW2	-	Смесимостта с вода зависи от състава. Корозивното съдържание причинява изгаряния по кожата, очите и лигавиците.	3 470
-	T7	TP2	F-A, S-B	Категория A SW1 SW2	SG35	При пожар или при контакт с киселини отделя водороден флуорид, изключително дразнещ и корозивен газ. Корозивно за стъкло, други силикатни материали и повечето метали. Токсични при поглъщане, при контакт с кожата или при вдишване. Причинява изгаряния по кожата, очите и лигавиците.	3 471
-	T4	TP1	F-A, S-B	Категория A SW1 SW2	SG35	Вижте позицията по-горе.	3 471
-	T4	TP1	F-A, S-B	Категория A SW1 H2	SGG1 SG36 SG49	Причинява изгаряния по кожата, очите и лигавиците.	3 472
-	-	-	F-E, S-D	Категория A	-	Патрони за горивни клетки, съдържащи запалими течности, включително разтвори на метанол или метанол/вода. Патроните за горивни клетки могат също да бъдат превозвани в или опаковани с оборудване.	3 473
-	-	-	F-B, S-J	Категория D	SG7 SG30	Десенсибилизиран експлозив. Бял до светлобежов прах. Експлозивно и чувствително на триене в сухо състояние. При пожар отделя токсични пари; в затворени отделения тези пари могат да образуват експлозивна смес с въздуха. Може да образува изключително чувствителни съединения с тежки метали или техните соли.	3 474
-	T4	TP1	F-E, S-E	Категория E	-	Безцветни, летливи течности. Смесимостта с вода зависи от състава.	3 475
-	-	-	F-G, S-P	Категория A H1	SG26	Патроните за горивни клетки, съдържащи реагиращи с вода вещества, могат също да бъдат превозвани в или опаковани с оборудване.	3 476
-	-	-	F-A, S-B	Категория A	-	Патроните за горивни клетки, съдържащи корозивни вещества, могат също да бъдат превозвани в или опаковани с оборудване.	3 477

ООН №	Точно име на пратката (ТИП)	Клас или подразделение	Допълнителна(и) опасност(и)	Опаковъчна група	Специални разпоредби	Разпоредби за ограничени и изключени количества		Опаковка		Международен контейнер за насипни товари	
						Ограничени количества (7a)	Изключени количества (7b)	Инструкции (8)	Разпоредби (9)	Инструкции (10)	Разпоредби (11)
(1)	(2) 3.1.2	(3) 2.0	(4) 2.0	(5) 2.0.1.3	(6) 3.3	(7a) 3.4	(7b) 3.5	(8) 4.1.4	(9) 4.1.4	(10) 4.1.4	(11) 4.1.4
3 478	ПАТРОНИ ЗА ГОРИВНИ КЛЕТКИ или ПАТРОНИ ЗА ГОРИВНИ КЛЕТКИ, ПОСТАВЕНИ В ОБОРУДВАНЕ или ПАТРОНИ ЗА ГОРИВНИ КЛЕТКИ, ОПАКОВАНИ С ОБОРУДВАНЕ, съдържащи втечен запалим газ	2.1	–	–	328 338	120 mL	E0	P004	–	–	–
		2.1	–	–	328 339	120 mL	E0	P004	–	–	–
3 479	ПАТРОНИ ЗА ГОРИВНИ КЛЕТКИ или ПАТРОНИ ЗА ГОРИВНИ КЛЕТКИ, ПОСТАВЕНИ В ОБОРУДВАНЕ или ПАТРОНИ ЗА ГОРИВНИ КЛЕТКИ, ОПАКОВАНИ С ОБОРУДВАНЕ, съдържащи водород в метален хидрид	9	–	–	188 230 310 348 376 377	0	E0	P903 P908 P909 P910 P911 LP903 LP904 LP905 LP906	–	–	–
3 480	ЛИТИЕВО-ЙОННИ БАТЕРИИ (включително литиево-йонни полимерни батерии)	9	–	–	188 230 310 348 360 376 377 384 387	0	E0	P903 P908 P909 P910 P911 LP903 LP904 LP905 LP906	–	–	–
3 481	ЛИТИЕВО-ЙОННИ БАТЕРИИ, ПОСТАВЕНИ В ОБОРУДВАНЕ или ЛИТИЕВО-ЙОННИ БАТЕРИИ, ОПАКОВАНИ С ОБОРУДВАНЕ (включително литиево-йонни полимерни батерии)	4.3	3	I	182 183	0	E0	P402	PP31	–	–
3 482	ДИСПЕРСИЯ НА АЛКАЛНИ МЕТАЛИ, ЗАПАЛИМА или ДИСПЕРСИЯ НА АЛКАЛОЗЕМНИ МЕТАЛИ, ЗАПАЛИМА	6.1	3 P	I	–	0	E0	P602	–	–	–
3 483	ПРОТИВОУДАРНА СМЕС ЗА МОТОРНО ГОРИВО, ЗАПАЛИМА	8	3 6.1	I	–	0	E0	P001	–	–	–
3 484	ХИДРАЗИНОВ ВОДЕН РАСТВОР, ЗАПАЛИМ, с повече от 37% хидразин, маса	5.1	8 P	II	314	1 kg	E2	P002	PP85	–	–
3 485	КАЛЦИЕВ ХИПОХЛОРИТ, СУХ, КОРОЗИВЕН или КАЛЦИЕВА ХИПОХЛОРИТНА СМЕС, СУХА, КОРОЗИВНА, с повече от 39% наличен хлор (8,8% наличен кислород)										



Преносими цистерни и контейнери за насипни товари			EmS	Складиране и работа	Сортиране	Свойства и наблюдения	ООН №
(12)	Инструкции за цистерни (13) 4.2.5 4.3	Разпоредби (14) 4.2.5	(15) 5.4.3.2 7.8	(16a) 7.1 7.3-7.7	(16b) 7.2-7.7	(17)	(18)
-	-	-	F-D, S-U	Категория B	-	Патроните за горивни клетки, съдържащи бутан или друг запалим втечен газ, също могат да бъдат превозвани в или опаковани с оборудване.	3 478
-	-	-	F-D, S-U	Категория B	-	Патроните за горивни клетки, съдържащи водород, бутан или друг запалим газ без мирис, който е много по-лек от въздуха, също могат да бъдат превозвани в или опаковани с оборудване.	3 479
-	-	-	F-A, S-I	Категория A SW19	-	Електрически батерии, съдържащи литиев йон, затворени в твърд метален корпус. Литиево-йонните батерии могат също да бъдат превозвани в или опаковани с оборудване. Електрическите литиеви батерии могат да предизвикат пожар поради експлозивно разкъсване на корпуса, причинено от неправилна конструкция или реакция със замърсители.	3 480
-	-	-	F-A, S-I	Категория A SW19	-	Електрически батерии, съдържащи литиев йон, затворени в твърд метален корпус. Литиево-йонните батерии могат също да бъдат превозвани в или опаковани с оборудване. Електрическите литиеви батерии могат да предизвикат пожар поради експлозивно разкъсване на корпуса, причинено от неправилна конструкция или реакция със замърсители.	3 481
-	-	-	<u>F-G</u> , S-N	Категория D H1	SG26 SG35	Фино разделен алкален или алкалоземен метал, суспендиран в запалима течност. Реагира бурно с влага, вода или киселини, отделяйки водород, който може да се възпламени от топлината на реакцията.	3 482
-	T14	TP2 TP13	F-E, S-D	Категория D SW1 SW2	SGG7 SGG9	Летливи запалими течности, отделящи токсични пари. Смес от тетраетилолово или тетраметилолово с етилен дибромид и етилен дихлорид. Неразтворимо във вода. Силно токсично при поглъщане, при контакт с кожата или при вдишване.	3 483
-	T10	TP2 TP13	F-E, <u>S-C</u>	Категория D SW2	SG5 SG8 SGG18 SG35	Безцветна запалима течност. Мощен редуциращ агент, изгаря лесно. Токсично при поглъщане, при контакт с кожата или при вдишване. Причинява изгаряния по кожата, очите и лигавиците. Реагира бурно с киселини.	3 484
-	-	-	F-H, S-Q	Категория D SW1 SW11	SGG8 SG35 SG38 SG49 SG53 SG60	Бяло или жълтеникаво корозивно твърдо вещество (прах, гранули или таблетки) с мирис на хлор. Разтворимо във вода. Може да причини пожар при контакт с органичен материал или амониени съединения. Веществата са предразположени към екзотермично разлагане при повишени температури. Това състояние може да доведе до пожар или експлозия. Разлагането може да бъде предизвикано от топлина или примеси (напр. прахообразни метали (желязо, манган, кобалт, магнезий) и техните съединения). Може да се нагрива бавно. Реагира с киселини, отделяйки хлор, дразнещ, корозивен и токсичен газ. При наличие на влага - корозивно за повечето метали. Причинява изгаряния по кожата, очите и лигавиците.	3 485

ООН №	Точно име на пратката (ТИП)	Клас или подразделение	Допълнителна(и) опасност(и)	Опаковъчна група	Специални разпоредби	Разпоредби за ограничени и изключени количества		Опаковка		Международен контейнер за насипни товари	
						Ограничени количества (7a) 3.4	Изключени количества (7b) 3.5	Инструкции (8) 4.1.4	Разпоредби (9) 4.1.4	Инструкции (10) 4.1.4	Разпоредби (11) 4.1.4
(1)	(2) 3.1.2	(3) 2.0	(4) 2.0	(5) 2.0.1.3	(6) 3.3	(7a) 3.4	(7b) 3.5	(8) 4.1.4	(9) 4.1.4	(10) 4.1.4	(11) 4.1.4
3 486	КАЛЦИЕВА ХИПОХЛОРИТНА СМЕС, СУХА, КОРОЗИВНА с повече от 10%, но не повече от 39% хлор	5.1	8 P	III	314	5 kg	E1	P002	PP85	-	-
3 487	КАЛЦИЕВ ХИПОХЛОРИТ, ХИДРАТИРАН, КОРОЗИВЕН или КАЛЦИЕВ ХИПОХЛОРИТ, ХИДРАТИРАНА СМЕС, КОРОЗИВНА, с не по-малко от 5,5%, но не повече от 16% вода	5.1	8 P	II	314 322	1 kg	E2	P002	PP85	-	-
3 487	КАЛЦИЕВ ХИПОХЛОРИТ, ХИДРАТИРАН, КОРОЗИВЕН или КАЛЦИЕВ ХИПОХЛОРИТ, ХИДРАТИРАНА СМЕС, КОРОЗИВНА, с не по-малко от 5,5%, но не повече от 16% вода	5.1	8 P	III	223 314	5 kg	E1	P002	PP85	-	-
3 488	ТОКСИЧНА ПРИ ВДИШВАНЕ ТЕЧНОСТ, ЗАПАЛИМА, КОРОЗИВНА, НЕУПОМЕНАТА ДРУГАДЕ, с LC <sub>50</sub> , по-ниско или равно на 200 mL/m <sup>3</sup> и концентрация на наситени пари,	6.1	3 8	I	274	0	E0	P601	-	-	-
3 489	по-голяма или равна на 500 LC <sub>50</sub> ТОКСИЧНА ПРИ ВДИШВАНЕ ТЕЧНОСТ, ЗАПАЛИМА, КОРОЗИВНА, НЕУПОМЕНАТА ДРУГАДЕ, с LC <sub>50</sub> , по-ниско или равно на 1000 mL/m <sup>3</sup> и концентрация на наситени пари, по-голяма или равна на 10 LC <sub>50</sub>	6.1	3 8	I	274	0	E0	P602	-	-	-
3 490	ТОКСИЧНА ПРИ ВДИШВАНЕ ТЕЧНОСТ, РЕАГИРАЩА С ВОДА, ЗАПАЛИМА, НЕУПОМЕНАТА ДРУГАДЕ, с LC <sub>50</sub> , по-ниско или равно на 200 mL/m <sup>3</sup> и концентрация на наситени пари, по-голяма или равна на 500 LC <sub>50</sub>	6.1	4.3 3	I	274	0	E0	P601	-	-	-
3 491	ТОКСИЧНА ПРИ ВДИШВАНЕ ТЕЧНОСТ, РЕАГИРАЩА С ВОДА, ЗАПАЛИМА, НЕУПОМЕНАТА ДРУГАДЕ, с LC <sub>50</sub> , по-ниско или равно на 1000 mL/m <sup>3</sup> и концентрация на наситени пари, по-голяма или равна на 10 LC <sub>50</sub>	6.1	4.3 3	I	274	0	E0	P602	-	-	-
3 494	ТОКСИЧНА ПРИ ВДИШВАНЕ ТЕЧНОСТ, РЕАГИРАЩА С ВОДА, ЗАПАЛИМА, НЕУПОМЕНАТА ДРУГАДЕ, с LC <sub>50</sub> , по-ниско или равно на 1000 mL/m <sup>3</sup> и концентрация на наситени пари, по-голяма или равна на 10 LC <sub>50</sub>	3	6.1	I	343	0	E0	P001	-	-	-
3 494	КИСЕЛО ПЕТРОЛНО МАСЛО, ЗАПАЛИМО, ТОКСИЧНО	3	6.1	II	343	1 L	E2	P001	-	IBC02	-
3 494	КИСЕЛО ПЕТРОЛНО МАСЛО, ЗАПАЛИМО, ТОКСИЧНО	3	6.1	III	343	5 L	E1	P001	-	IBC03	-

Преносими цистерни и контейнери за насипни товари			EmS	Складиране и работа	Сортиране	Свойства и наблюдения	ООН №
(12)	Инструкции за цистерни (13) 4.2.5 4.3	Разпоредби (14) 4.2.5	(15) 5.4.3.2 7.8	(16a) 7.1 7.3-7.7	(16b) 7.2-7.7	(17)	(18)
-	-	-	F-H, S-Q	Категория D SW1 SW11	SGG8 SG35 SG38 SG49 SG53 SG60	Бяло или жълтеникаво корозивно твърдо вещество (прах, гранули или таблетки) с мирис на хлор. Разтворимо във вода. Може да причини пожар при контакт с органичен материал или амониени съединения. Веществата са предразположени към екзотермично разлагане при повишени температури. Това състояние може да доведе до пожар или експлозия. Разлагането може да бъде предизвикано от топлина или примеси (напр. прахообразни метали (желязо, манган, кобалт, магнезий) и техните съединения). Може да се нагрява бавно. Реагира с киселини, отделя хлор, дразнещ, корозивен и токсичен газ. При наличие на влага - корозивно за повечето метали. Причинява изгаряния на кожата, очите и лигавиците.	3 486
-	-	-	F-H, S-Q	Категория D SW1 SW11	SGG8 SG35 SG38 SG49 SG53 SG60	Бяло или жълтеникаво корозивно твърдо вещество (прах, гранули или таблетки) с мирис на хлор. Разтворимо във вода. Може да причини пожар при контакт с органичен материал или амониени съединения. Веществата са предразположени към екзотермично разлагане при повишени температури. Това състояние може да доведе до пожар или експлозия. Разлагането може да бъде предизвикано от топлина или примеси (напр. прахообразни метали (желязо, манган, кобалт, магнезий) и техните съединения). Може да се нагрява бавно. Реагира с киселини, отделя хлор, дразнещ, корозивен и токсичен газ. При наличие на влага - корозивно за повечето метали. Причинява изгаряния на кожата, очите и лигавиците.	3 487
-	-	-	F-H, S-Q	Категория D SW1 SW11	SGG8 SG35 SG38 SG49 SG53 SG60	Бяло или жълтеникаво корозивно твърдо вещество (прах, гранули или таблетки) с мирис на хлор. Разтворимо във вода. Може да причини пожар при контакт с органичен материал или амониени съединения. Веществата са предразположени към екзотермично разлагане при повишени температури. Това състояние може да доведе до пожар или експлозия. Разлагането може да бъде предизвикано от топлина или примеси (напр. прахообразни метали (желязо, манган, кобалт, магнезий) и техните съединения). Може да се нагрява бавно. Реагира с киселини, отделя хлор, дразнещ, корозивен и токсичен газ. При наличие на влага - корозивно за повечето метали. Причинява изгаряния на кожата, очите и лигавиците.  Вижте позицията по-горе.	3 487
-	T22	TP2 TP13	F-E, S-D	Категория D SW2	SG5 SG8	Разнообразие от токсични течности, които представляват силно токсична опасност при вдишване и са запалими и корозивни. Силно токсично при поглъщане, при контакт с кожата или при вдишване. Причинява изгаряния по кожата, очите и лигавиците.	3 488
-	T20	TP2 TP13	F-E, S-D	Категория D SW2	SG5 SG8	Разнообразие от токсични течности, които представляват силно токсична опасност при вдишване и са запалими и корозивни. Силно токсично при поглъщане, при контакт с кожата или при вдишване. Причинява изгаряния по кожата, очите и лигавиците.	3 489
-	T22	TP2 TP13	F-G, S-N	Категория D SW2 H1	SG5 SG13 SG25 SG26	Разнообразие от токсични течности, които представляват силно токсична опасност при вдишване и са запалими и реагиращи с вода. Силно токсично при поглъщане, при контакт с кожата или при вдишване.	3 490
-	T20	TP2 TP13	F-G, S-N	Категория D SW2 H1	SG5 SG13 SG25 SG26	Разнообразие от токсични течности, които представляват силно токсична опасност при вдишване и са запалими и реагиращи с вода. Силно токсично при поглъщане, при контакт с кожата или при вдишване.	3 491
-	T14	TP2 TP13	F-E, S-E	Категория D SW2	-	Не се смесват с вода. Отделя водороден сулфид, който е запалим токсичен газ с неприятен мирис, по-тежък от въздуха (1,2). Токсично при поглъщане, при контакт с кожата или при вдишване.	3 494
-	T7	TP2	F-E, S-E	Категория D SW2	-	Вижте позицията по-горе.	3 494
-	T4	TP1	F-E, S-E	Категория C SW2	-	Вижте позицията по-горе.	3 494

Δ	ООН №	Точно име на пратката (ТИП)	Клас или подразделение	Допълнителна(и) опасност(и)	Опаковъчна група	Специални разпоредби	Разпоредби за ограничени и изключени количества		Опаковка		Международен контейнер за насипни товари	
							Ограничени количества (7a)	Изключени количества (7b)	Инструкции (8)	Разпоредби (9)	Инструкции (10)	Разпоредби (11)
	(1)	(2) 3.1.2	(3) 2.0	(4) 2.0	(5) 2.0.1.3	(6) 3.3	(7a) 3.4	(7b) 3.5	(8) 4.1.4	(9) 4.1.4	(10) 4.1.4	(11) 4.1.4
	3 495	ЙОД	8	6.1	III	279	5 kg	E1	P002	–	IBC08	B3
Δ	3 496	БАТЕРИИ, НИКЕЛ-МЕТАЛ ХИДРИД	9	–	–	117 963	0	E0	Виж те SP963	–	IBC08	–
	3 497	БРАШНО ОТ КРИЛ	4.2	–	II	300	0	E2	P410	–	IBC06	B21
	3 497	БРАШНО ОТ КРИЛ	4.2	–	III	223 300	0	E1	P002 LP02 P001	–	IBC08	B3
Δ	3 498	ЙОДЕН МОНОХЛОРИД, ТЕЧЕН	8	–	II	–	1 L	E0	P002 LP02 P001	–	IBC02	–
	3 499	КОНДЕНЗАТОР, ЕЛЕКТРИЧЕСКИ ДВУСЛОЕН (с капацитет за натрупване на енергия, по-голям от 0,3 Wh)	9	–	–	361	0	E0	P003	–	–	–
	3 500	ХИМИКАЛ ПОД НАЛЯГАНЕ, НЕУПОМЕНАТ ДРУГАДЕ	2.2	–	–	274 362	0	E0	P206	–	–	–
	3 501	ХИМИКАЛ ПОД НАЛЯГАНЕ, ЗАПАЛИМ, НЕУПОМЕНАТ ДРУГАДЕ	2.1	–	–	274 362	0	E0	P206	PP89	–	–
	3 502	ХИМИКАЛ ПОД НАЛЯГАНЕ, ТОКСИЧЕН, НЕУПОМЕНАТ ДРУГАДЕ	2.2	6.1	–	274 362	0	E0	P206	PP89	–	–
	3 503	ХИМИКАЛ ПОД НАЛЯГАНЕ, КОРОЗИВЕН, НЕУПОМЕНАТ ДРУГАДЕ	2.2	8	–	274 362	0	E0	P206	PP89	–	–
	3 503	ХИМИКАЛ ПОД НАЛЯГАНЕ, КОРОЗИВЕН, НЕУПОМЕНАТ ДРУГАДЕ	2.1	6.1	–	274 362	0	E0	P206	PP89	–	–
	3 504	ХИМИКАЛ ПОД НАЛЯГАНЕ, ЗАПАЛИМ, ТОКСИЧЕН, НЕУПОМЕНАТ ДРУГАДЕ	2.1	8	–	274 362	0	E0	P206	PP89	–	–
	3 505	ХИМИКАЛ ПОД НАЛЯГАНЕ, ЗАПАЛИМ, КОРОЗИВЕН, НЕУПОМЕНАТ ДРУГАДЕ	8	6.1	–	366	5 kg	E0	P003	PP90	–	–
	3 505	ЖИВАК, СЪДЪРЖАЩ СЕ В ПРОМИШЛЕНИ ИЗДЕЛИЯ	6.1	7/8	I	317 369	0	E0	P603	–	–	–
Δ	3 507	УРАНОВ ХЕКСАФЛУОРИД, РАДИОАКТИВЕН МАТЕРИАЛ, С ИЗКЛЮЧЕНА ОПАКОВКА, по-малко от 0,1 kg в опаковка, неделящ се или дялящ се - освободен	9	–	–	372	0	E0	P003	–	–	–
	3 507	УРАНОВ ХЕКСАФЛУОРИД, РАДИОАКТИВЕН МАТЕРИАЛ, С ИЗКЛЮЧЕНА ОПАКОВКА, по-малко от 0,1 kg в опаковка, неделящ се или дялящ се - освободен	9	–	–	968	0	E0	–	–	–	–
	3 508	КОНДЕНЗАТОР, АСИМЕТРИЧЕН (с капацитет за натрупване на енергия, по-голям от 0,3Wh)							–			
	3 509	ОПАКОВКИ, ИЗХВЪРЛЕНИ, ПРАЗНИ, НЕПОЧИСТЕНИ										

Преносими цистерни и контейнери за насипни товари			EmS	Складиране и работа	Сортиране	Свойства и наблюдения	ООН №
(12)	Инструкции за цистерни (13) 4.2.5 4.3	Разпоредби (14) 4.2.5	(15) 5.4.3.2 7.8	(16a) 7.1 7.3-7.7	(16b) 7.2-7.7	(17)	(18)
-	T1	TP33	F-A, S-B	Категория B, SW2	SG37	Синкаво-черно твърдо вещество с метален блясък и остра миризма. Точка на топене 114°C. Под точката на топене могат да се образуват пари, които дразнят кожата, очите и лигавиците. Слабо разтворимо във вода, но разтворимо в повечето органични разтворители. Корозивно за повечето метали.	3 495
-	-	-	F-A, S-I	Категория A SW1	-	Клетките или батериите от никел-метал хидрид, опаковани с или съдържащи се в оборудване, и клетъчните батерии от никел-метал хидрид не са предмет на разпоредбите на настоящия Кодекс.	3 496
-	T3	TP33	F-A, S-J	Категория B, SW27	SG65	Розово до червено брашно, получено от крил, който представлява подобен на скариди морски организъм. Средно тежък мирис, който може да засегне друг чувствителен товар. Предразположено към самонагриване. Естествено богато на антиоксиданти, които намаляват риска от самонагриване.	3 497
-	T1	TP33	F-A, S-J	Категория A	-	Вижте позицията по-горе.	3 497
-	T7	TP2	F-A, S-B	Категория D SW2	SGG1 SG6 SG16 SG17 SG19 SG36 SG49	Червена течност. Реагира бурно с вода, отделяйки дразнещи и корозивни газове под формата на бели пари. Мощен оксидант: може да причини пожар в контакт с органични материали като дърво, памук или слама. При наличие на влага - силно корозивно за повечето метали. Парите дразнят лигавиците.	3 498
-	-	-	F-A, S-I	Категория A	-	Предмети, предназначени за съхраняване на енергия, съдържащи безопасен активен въглен и електролит. Електрическите двуслойни кондензатори, монтирани в оборудването, могат да се транспортират в заредено състояние.	3 499
-	T50	TP4 TP40	F-C, S-V	Категория B	-	Течности, пасти или прахове, херметизирани с пропелант, който отговаря на определението за газ.	3 500
-	T50	TP4 TP40	<u>F-D, S-U</u>	Категория D SW2	-	Течности, пасти или прахове, херметизирани с пропелант, който отговаря на определението за газ.	3 501
-	T50	TP4 TP40	F-C, <u>S-V</u>	Категория D SW2	-	Течности, пасти или прахове, херметизирани с пропелант, който отговаря на определението за газ.	3 502
-	T50	TP4 TP40	F-C, <u>S-V</u>	Категория D SW2	-	Течности, пасти или прахове, херметизирани с пропелант, който отговаря на определението за газ.	3 503
-	T50	TP4 TP40	<u>F-D, S-U</u>	Категория D SW2	-	Течности, пасти или прахове, херметизирани с пропелант, който отговаря на определението за газ.	3 504
-	T50	TP4 TP40	<u>F-D, S-U</u>	Категория D SW2	-	Течности, пасти или прахове, херметизирани с пропелант, който отговаря на определението за газ.	3 505
-	-	-	F-A, <u>S-B</u>	Категория B, SW2	SG24	Предмети, съдържащи живак (ООН 2809). Превозът следва да бъде забранен в съдове на въздушна възглавница и други кораби, построени с алуминий.	3 506
-	-	-	<u>F-I, S-S</u>	Категория A SW12	SG77	Вижте 1.5.1.	3 507
-	-	-	F-A, S-I	Категория A	-	Предмети, предназначени за съхранение на енергия, съдържащи положителни и отрицателни електроди, състоящи се от различни материали и електролит. Асиметричните кондензатори могат да се транспортират в заредено състояние.	3 508
-	-	-	-	-	-	Тази позиция не се използва за морски транспорт. Изхвърлените опаковки отговарят на изискванията на 4.1.1.11. Изхвърлени опаковки са опаковки, големи опаковки или междинни контейнери за насипни товари, или части от тях, съдържащи опасни товари, различни от радиоактивен материал, които се транспортират за обезвреждане, рециклиране или оползотворяване на техния материал, различно от възстановяване, ремонт, рутинна поддръжка, повторна преработка или повторна употреба, и които са били изпразнени до такава степен, че са налице само остатъци от опасните товари, прилепнали към частите на опаковките.	3 509

ООН № (1)	Точно име на пратката (ТИП) (2) 3.1.2	Клас или подразделение (3) 2.0	Допълнителна(и) опасност(и) (4) 2.0	Опаковъчна група (5) 2.0.1.3	Специални разпоредби (6) 3.3	Разпоредби за ограничени и изключени количества		Опаковка		Международен контейнер за насипни товари	
						Ограничени количества (7a) 3.4	Изключени количества (7b) 3.5	Инструкции (8) 4.1.4	Разпоредби (9) 4.1.4	Инструкции (10) 4.1.4	Разпоредби (11) 4.1.4
3 510	АДСОРБИРАН ГАЗ, ЗАПАЛИМ, НЕУПОМЕНАТ ДРУГАДЕ	2.1	–	–	274	0	E0	P208	–	–	–
3 511	АДСОРБИРАН ГАЗ, НЕУПОМЕНАТ ДРУГАДЕ	2.2	–	–	274	0	E0	P208	–	–	–
3 512	АДСОРБИРАН ГАЗ, ТОКСИЧЕН, НЕУПОМЕНАТ ДРУГАДЕ	2.3	–	–	274	0	E0	P208	–	–	–
3 513	АДСОРБИРАН ГАЗ, ОКСИДИРАЩ, НЕУПОМЕНАТ ДРУГАДЕ	2.2	5.1	–	274	0	E0	P208	–	–	–
3 514	АДСОРБИРАН ГАЗ, ТОКСИЧЕН, ЗАПАЛИМ, НЕУПОМЕНАТ ДРУГАДЕ	2.3	2.1	–	274	0	E0	P208	–	–	–
3 515	АДСОРБИРАН ГАЗ, ТОКСИЧЕН, ОКСИДИРАЩ, НЕУПОМЕНАТ ДРУГАДЕ	2.3	5.1	–	274	0	E0	P208	–	–	–
3 516	АДСОРБИРАН ГАЗ, ТОКСИЧЕН, КОРОЗИВЕН, НЕУПОМЕНАТ ДРУГАДЕ	2.3	8	–	274 379	0	E0	P208	–	–	–
3 517	АДСОРБИРАН ГАЗ, ТОКСИЧЕН, ЗАПАЛИМ, КОРОЗИВЕН, НЕУПОМЕНАТ ДРУГАДЕ	2.3	2.1 8	–	274	0	E0	P208	–	–	–
3 518	АДСОРБИРАН ГАЗ, ТОКСИЧЕН, ЗАПАЛИМ, КОРОЗИВЕН, НЕУПОМЕНАТ ДРУГАДЕ	2.3	5.1 8	–	274	0	E0	P208	–	–	–
3 519	АДСОРБИРАН ГАЗ, ТОКСИЧЕН, ОКСИДИРАЩ, КОРОЗИВЕН, НЕУПОМЕНАТ ДРУГАДЕ	2.3	8	–	–	0	E0	P208	–	–	–
3 520	БОРЕН ТРИФЛУОРИД, АДСОРБИРАН	2.3	5.1 8	–	–	0	E0	P208	–	–	–
3 521	ХЛОР, АДСОРБИРАН	2.3	8	–	–	0	E0	P208	–	–	–
3 522	СИЛИЦИЕВ ТЕТРАФЛУОРИД,	2.3	2.1	–	–	0	E0	P208	–	–	–
3 523	АДСОРБИРАН	2.3	2.1	–	–	0	E0	P208	–	–	–
3 524	АРСИН, АДСОРБИРАН ГЕРМАН, АДСОРБИРАН	2.3	8	–	–	0	E0	P208	–	–	–
3 525	ФОСФОРЕН ПЕНТАФЛУОРИД, АДСОРБИРАН ФОСФИН, АДСОРБИРАН	2.3	2.1	–	–	0	E0	P208	–	–	–
3 526	ВОДОРОДЕН СЕЛЕНИД, АДСОРБИРАН	2.3	2.1	–	–	0	E0	P208	–	–	–
3 527	КОМПЛЕКТ ПОЛИЕСТЕРНА СМОЛА, твърд основен материал	4.1	–	II	236 340	5kg	E0	P412	–	–	–
3 527	КОМПЛЕКТ ПОЛИЕСТЕРНА СМОЛА, твърд основен материал	4.1	–	III	236 340	5kg	E0	P412	–	–	–

Преносими цистерни и контейнери за насипни товари			EmS	Складиране и работа	Изоляция	Свойства и наблюдения	ООН №
(12)	Инструкции за цистерни (13) 4.2.5 4.3	Разпоредби (14) 4.2.5	(15) 5.4.3.2 7.8	(16a) 7.1 7.3-7.7	(16b) 7.2-7.7	(17)	(18)
-	-	-	F-D, S-U	Категория D SW2	-	-	3 510
-	-	-	F-C, S-V	Категория	-	-	3 511
-	-	-	F-C, S-U	A	-	-	3 512
-	-	-	F-C, S-W	Категория D SW2	-	-	3 513
-	-	-	F-D, S-U	Категория D	-	-	3 514
-	-	-	<del>F-C</del> , S-W	Категория D SW2	-	-	3 515
-	-	-	F-C, S-U	Категория D SW2	-	-	3 516
-	-	-	F-D, S-U	Категория D SW2	SG4 SG9	-	3 517
-	-	-	<del>F-C</del> , S-W	Категория D SW2	SG6 SG19	-	3 518
-	-	-	F-C, S-U	Категория D SW2	-	Незапалим, токсичен и корозивен газ. Формира плътни бели корозивни пари във влажен въздух. Реагира бурно с вода, отделяйки водороден флуорид, дразнещ и корозивен газ под формата на бели пари. При наличие на влага - силно корозивен за стъкло и повечето метали. Много по-тежък от въздуха (2,35). Силно дразнещо за кожата, очите и лигавиците.	3 519
-	-	-	F-C, S-W	Категория D SW2	SG6 SG19	Незапалим, токсичен и корозивен жълт газ с остра миризма. Корозивен за стъкло и повечето метали. Много по-тежък от въздуха (2,4). Силно дразнещо за кожата, очите и лигавиците. Мощен оксидант, който може да причини пожар.	3 520
-	-	-	F-C, S-U	Категория D SW2	-	Незапалим, токсичен и корозивен газ с остра миризма. Корозивен за метали. Произвежда водороден флуорид във влажен въздух. Много по-тежък от въздуха (3,6). Силно дразнещо за кожата, очите и лигавиците.	3 521
-	-	-	F-D, S-U	Категория D SW2	-	Запалим, токсичен, безцветен газ с мирис на чесън. Граници на взривяване: 3,9% до 77,8%. Много по-тежък от въздуха (2,8).	3 522
-	-	-	F-D, S-U	Категория D SW2	-	Запалим, токсичен, безцветен газ с остра миризма. Много по-тежък от въздуха (2,6).	3 523
-	-	-	F-C, S-U	Категория D SW2	-	Незапалим, токсичен и корозивен газ с дразнеща миризма. Реагира с вода или влажен въздух и произвежда токсични и корозивни пари. Корозивен за стъкло и повечето метали. Много по-тежък от въздуха (4,3). Силно дразнещо за кожата, очите и лигавиците.	3 524
-	-	-	F-D, S-U	Категория D SW2	-	Запалим, токсичен, безцветен газ с мирис на чесън. Запалва се спонтанно във въздуха. По-тежък от въздуха (1,2). Дразнят кожата, очите и лигавиците.	3 525
-	-	-	F-D, S-U	Категория D SW2	-	Запалим, токсичен, безцветен газ с неприятна миризма. Много по-тежък от въздуха (2,8). Силно дразнещо за кожата, очите и лигавиците.	3 526
-	-	-	F-A, S-G	Категория D SW2	-	Комплектите полиестерни смоли се състоят от два компонента: основен материал (запалимо твърдо вещество) и активатор (органичен пероксид), всеки опакован отделно във вътрешна опаковка.	3 527
-	-	-	F-A, S-G	Категория B	-	Вижте позицията по-горе.	3 527
				Категория B			

ООН №	Точно име на пратката (ТИП)	Клас или подразделение	Допълнителна(и) опасност(и)	Опаковъчна група	Специални разпоредби	Разпоредби за ограничени и изключени количества		Опаковка		Международен контейнер за насипни товари	
						Ограничени количества (7a)	Изключени количества (7b)	Инструкции (8)	Разпоредби (9)	Инструкции (10)	Разпоредби (11)
(1)	(2) 3.1.2	(3) 2.0	(4) 2.0	(5) 2.0.1.3	(6) 3.3	(7a) 3.4	(7b) 3.5	(8) 4.1.4	(9) 4.1.4	(10) 4.1.4	(11) 4.1.4
3 528	ДВИГАТЕЛ, ВЪТРЕШНО ГОРЕНЕ, ЗАДВИЖВАН СЪС ЗАПАЛИМА ТЕЧНОСТ или ДВИГАТЕЛ, ГОРИВНА КЛЕТКА, ЗАДВИЖВАН СЪС ЗАПАЛИМА ТЕЧНОСТ или МАШИНА, ВЪТРЕШНО ГОРЕНЕ, ЗАДВИЖВАНА СЪС ЗАПАЛИМА ТЕЧНОСТ или МАШИНА, ГОРИВНА КЛЕТКА, ЗАДВИЖВАНА СЪС ЗАПАЛИМА ТЕЧНОСТ	3	-	-	363 972	0	E0	P005	-	-	-
3 529	ДВИГАТЕЛ, ВЪТРЕШНО ГОРЕНЕ, ЗАДВИЖВАН СЪС ЗАПАЛИМ ГАЗ или ДВИГАТЕЛ, ГОРИВНА КЛЕТКА, ЗАДВИЖВАН СЪС ЗАПАЛИМ ГАЗ или МАШИНА, ВЪТРЕШНО ГОРЕНЕ, ЗАДВИЖВАНА СЪС ЗАПАЛИМ ГАЗ или МАШИНА, ГОРИВНА КЛЕТКА, ЗАДВИЖВАНА СЪС ЗАПАЛИМ ГАЗ	2.1	-	-	363 972	0	E0	P005	-	-	-
3 530	ДВИГАТЕЛ, ВЪТРЕШНО ГОРЕНЕ или МАШИНА, ВЪТРЕШНО ГОРЕНЕ	9	- P	-	363 972	0	E0	P005	-	-	-
3 531	ПОЛИМЕРИЗИРАЩО ВЕЩЕСТВО, ТВЪРДО, СТАБИЛИЗИРАНО, НЕУПОМЕНАТО ДРУГАДЕ	4.1	-	III	274 386	0	E0	P002	PP92	IBC07	B18
3 532	ПОЛИМЕРИЗИРАЩО ВЕЩЕСТВО, ТЕЧНО, СТАБИЛИЗИРАНО, НЕУПОМЕНАТО ДРУГАДЕ	4.1	-	III	274 386	0	E0	P001	PP93	IBC03	B19
3 533	ПОЛИМЕРИЗИРАЩО ВЕЩЕСТВО, ТВЪРДО, С КОНТРОЛИРАНА ТЕМПЕРАТУРА, НЕУПОМЕНАТО ДРУГАДЕ	4.1	-	III	274 386	0	E0	P001	PP93	IBC03	B19
3 534	ПОЛИМЕРИЗИРАЩО ВЕЩЕСТВО, ТЕЧНО, С КОНТРОЛИРАНА ТЕМПЕРАТУРА, НЕУПОМЕНАТО ДРУГАДЕ	4.1	-	III	274 386	0	E0	P002	PP92	IBC07	B18
3 535	ТОКСИЧНО ТВЪРДО ВЕЩЕСТВО, ЗАПАЛИМО, НЕОРГАНИЧНО, НЕУПОМЕНАТО ДРУГАДЕ	6.1	4.1	I	274	0	E5	P002	-	IBC99	-
3 535	ТОКСИЧНО ТВЪРДО ВЕЩЕСТВО, ЗАПАЛИМО, НЕОРГАНИЧНО, НЕУПОМЕНАТО ДРУГАДЕ	6.1	4.1	II	274	500 g	E4	P002	-	IBC08	B4 B21
3 535	ТОКСИЧНО ТВЪРДО ВЕЩЕСТВО, ЗАПАЛИМО, НЕОРГАНИЧНО, НЕУПОМЕНАТО ДРУГАДЕ	9	-	-	389	0	E0	-	-	-	-
3 536	ЛИТИЕВИ БАТЕРИИ, МОНТИРАНИ В ТОВАРНА ТРАНСПОРТНА ЕДИНИЦА литиево-йонни батерии или литиево-метални батерии	2.1	Вижте 2.0.6.6	-	274 391	0	E0	P006 LP03	-	-	-
3 537	ПРЕДМЕТИ, СЪДЪРЖАЩИ ЗАПАЛИМ ГАЗ, НЕУПОМЕНАТИ ДРУГАДЕ	2.2	Вижте 2.0.6.6	-	274 391	0	E0	P006 LP03	-	-	-
3 538	ПРЕДМЕТИ, СЪДЪРЖАЩИ НЕЗАПАЛИМ, НЕТОКСИЧЕН ГАЗ, НЕУПОМЕНАТИ ДРУГАДЕ	2.3	Вижте 2.0.6.6	-	274 391	0	E0	-	-	-	-
3 539	ПРЕДМЕТИ, СЪДЪРЖАЩИ ТОКСИЧЕН ГАЗ, НЕУПОМЕНАТИ ДРУГАДЕ										



Преносими цистерни и контейнери за насипни товари			EmS	Складиране и работа	Сортиране	Свойства и наблюдения	ООН №
(12)	Инструкции за цистерни (13) 4.2.5 4.3	Разпоредби (14) 4.2.5					
-	-	-	F-E, S-E	Категория E SW29	-	Видовете предмети, превозвани под тази позиция, включват двигатели или машини, задвижвани с горива, класифицирани като опасни товари чрез системи с вътрешно горене или горивни клетки (напр. двигатели с вътрешно горене, генератори, компресори, турбини, нагряващи модули и др.).	3 528
-	-	-	F-D, S-U	Категория E	-	Видовете предмети, превозвани под тази позиция, включват двигатели или машини, задвижвани с горива, класифицирани като опасни товари чрез системи с вътрешно горене или горивни клетки (напр. двигатели с вътрешно горене, генератори, компресори, турбини, нагряващи модули и др.).	3 529
-	-	-	F-A, S-F	Категория A	-	Видовете предмети, превозвани под тази позиция, включват двигатели или машини, задвижвани с горива, класифицирани като опасни товари чрез системи с вътрешно горене (напр. двигатели с вътрешно горене, генератори, компресори, турбини, нагряващи модули и др.).	3 530
-	T7	TP4 TP6 TP33	F-J, S-G	Категория D SW1	SG35 SG36	Полимеризира се при повишени температури или при пожар. Гори бурно. Неразтворимо във вода. Контактът с основи или киселини може да причини опасна полимеризация. Продуктите от горенето или самоускоряващата се полимеризация могат да бъдат токсични при вдишване.	3 531
-	T7	TP4 TP6	F-J, S-G	Категория D SW1	SG35 SG36	Полимеризира се при повишени температури или при пожар. Гори бурно. Не се смесват с вода. Контактът с основи или киселини може да причини опасна полимеризация. Продуктите от горенето или самоускоряващата се полимеризация могат да бъдат токсични при вдишване.	3 532
-	T7	TP4 TP6 TP33	F-F, S-K	Категория D SW1 SW3	SG35 SG36	Полимеризира се при температури, по-високи от температурата на самоускоряващата се полимеризация или при пожар. Гори бурно. Неразтворимо във вода. Контактът с основи или киселини може да причини опасна полимеризация. Продуктите от горенето или самоускоряващата се полимеризация могат да бъдат токсични при вдишване. Контролните и аварийните температури могат да бъдат намерени в транспортния документ, както се изисква в 5.4.1.5.5. Температурата трябва да се проверява редовно.	3 533
-	T7	TP4 TP6	F-F, S-K	Категория D SW1 SW3	SG35 SG36	Полимеризира се при температури, по-високи от температурата на самоускоряващата се полимеризация или при пожар. Гори бурно. Не се смесват с вода. Контактът с основи или киселини може да причини опасна полимеризация. Продуктите от горенето или самоускоряващата се полимеризация могат да бъдат токсични при вдишване. Контролните и аварийните температури могат да бъдат намерени в транспортния документ, както се изисква в 5.4.1.5.5. Температурата трябва да се проверява редовно.	3 534
-	T6	TP33	F-A, S-G	Категория B	-	Токсично при поглъщане, при контакт с кожата или при вдишване на прах.	3 535
-	T3	TP33	F-A, S-G	Категория B	-	Вижте позицията по-горе.	3 535
-	-	-	F-A, S-I	Категория A	-	Товарна транспортна единица, съдържаща литиево-метални или литиево-йонни батерии, която е проектирана да служи като подвижен захранващ блок.	3 536
-	-	-	F-D, <u>S-U</u>	Категория D SW2	-	-	3 537
-	-	-	F-C, <u>S-V</u>	Категория A	-	-	3 538
-	-	-	F-C, <u>S-U</u>	-	-	-	3 539

△ ООН №	Точно име на пратката (ТИП)	Клас или подразделение	Допълнителна(и) опасност(и)	Опаковъчна група	Специални разпоредби	Разпоредби за ограничени и изключени количества		Опаковка		Международен контейнер за насипни товари	
						Ограничени количества	Изключени количества	Инструкции	Разпоредби	Инструкции	Разпоредби
(1)	(2) 3.1.2	(3) 2.0	(4) 2.0	(5) 2.0.1.3	(6) 3.3	(7a) 3.4	(7b) 3.5	(8) 4.1.4	(9) 4.1.4	(10) 4.1.4	(11) 4.1.4
■ 3 540	ПРЕДМЕТИ, СЪДЪРЖАЩИ ЗАПАЛИМА ТЕЧНОСТ, НЕУПОМЕНАТИ ДРУГАДЕ	3	Вижте 2.0.6.6	–	274 391	0	E0	P006 LP03	–	–	–
■ 3 541	ПРЕДМЕТИ, СЪДЪРЖАЩИ ЗАПАЛИМО ТЪВЪРДО ВЕЩЕСТВО, НЕУПОМЕНАТИ ДРУГАДЕ	4.1	Вижте 2.0.6.6	–	274 391	0	E0	P006 LP03	–	–	–
■ 3 542	ПРЕДМЕТИ, СЪДЪРЖАЩИ ВЕЩЕСТВО, ПРЕДРАЗПОЛОЖЕНО КЪМ САМОЗАПАЛВАНЕ, НЕУПОМЕНАТИ ДРУГАДЕ	4.2	Вижте 2.0.6.6	–	274 391	0	E0	–	–	–	–
■ 3 543	ПРЕДМЕТИ, СЪДЪРЖАЩИ ВЕЩЕСТВО, КОЕТО ОТДЕЛЯ ЗАПАЛИМ ГАЗ ПРИ КОНТАКТ С ВОДА, НЕУПОМЕНАТИ ДРУГАДЕ	4.3	Вижте 2.0.6.6	–	274 391	0	E0	–	–	–	–
■ 3 544	ПРЕДМЕТИ, СЪДЪРЖАЩИ ОКСИДИРАЩО ВЕЩЕСТВО, НЕУПОМЕНАТИ ДРУГАДЕ	5.1	Вижте 2.0.6.6	–	274 391	0	E0	–	–	–	–
■ 3 545	ПРЕДМЕТИ, СЪДЪРЖАЩИ ОРГАНИЧЕН ПЕРОКСИД, НЕУПОМЕНАТИ ДРУГАДЕ	5.2	Вижте 2.0.6.6	–	274 391	0	E0	–	–	–	–
■ 3 546	ПРЕДМЕТИ, СЪДЪРЖАЩИ ТОКСИЧНО ВЕЩЕСТВО, НЕУПОМЕНАТИ ДРУГАДЕ	6.1	Вижте 2.0.6.6	–	274 391	0	E0	P006 LP03	–	–	–
■ 3 547	ПРЕДМЕТИ, СЪДЪРЖАЩИ КОРОЗИВНО ВЕЩЕСТВО, НЕУПОМЕНАТИ ДРУГАДЕ	8	Вижте 2.0.6.6	–	274 391	0	E0	P006 LP03	–	–	–
■ 3 548	ПРЕДМЕТИ, СЪДЪРЖАЩИ РАЗЛИЧНИ ОПАСНИ ТОВАРИ, НЕУПОМЕНАТИ ДРУГАДЕ	8	Вижте 2.0.6.6	–	274 391	0	E0	P006 LP03	–	–	–

Преносими цистерни и контейнери за насипни товари			EmS	Складиране и работа	Сортиране	Свойства и наблюдения	ООН №
(12)	Инструкции за цистерни (13) 4.2.5 4.3	Разпоредби (14) 4.2.5	(15) 5.4.3.2 7.8	(16a) 7.1 7.3-7.7	(16b) 7.2-7.7	(17)	(18)
-	-	-	F-E, <u>S-D</u>	Категория В	-	-	3 540
-	-	-	F-A, <u>S-G</u>	Категория В	-	-	3 541
-	-	-	*	-	-	* F-G, <u>S-M</u> за пирофорни вещества, F-A, <u>S-J</u> за самонагриващи се вещества	3 542
-	-	-	F-G, <u>S-N</u>	-	-	-	3 543
-	-	-	F-A, S-Q	-	-	-	3 544
-	-	-	F-J, <u>S-R</u>	-	-	-	3 545
-	-	-	F-A, <u>S-A</u>	Категория В, SW2	-	Токсично при поглъщане, при контакт с кожата или при вдишване на прах.* Когато по силата на SP391 е необходимо одобрение от компетентен орган, складирането и боравенето се определят от компетентния орган.	3 546
-	-	-	F-A, <u>S-B</u>	Категория В, SW2	-	Причинява изгаряния по кожата, очите и лигавиците.	3 547
-	-	-	F-A, <u>S-P</u>	Категория А	-	-	3 548

## Глава 3.3

### Специални разпоредби, приложими за определени вещества, материали или артикули

#### Δ 3.3.1

Когато колона 6 от списъка на опасните товари посочва, че специална разпоредба съотносима към опасен, то смисълът и изискванията на тази специална разпоредба съответства на изложеното долу. Когато специална разпоредба включва изискване за маркировка на опаковката, трябва да бъдат спазени разпоредбите от 5.2.1.2.1 до .4. Ако изискваната маркировка е под формата на специфична формулировка, посочена в кавички, като например "ЛИТИЕВИ БАТЕРИИ ЗА ОБЕЗВРЕЖДАНЕ ", размерът на маркировката е най-малко 12 mm, освен ако в специалната разпоредба или другаде в този Кодекс не е посочено друго.

- 16 Проби от нови или съществуващи взривни вещества или предмети могат да бъдат транспортирани съгласно указанията на компетентния орган за цели, включително: изпитване, класификация, научноизследователска и развойна дейност, контрол на качеството или като търговска проба. Проби от експлозиви, които не са мокри или нечувствителни, се ограничават до 10 kg в малки опаковки, както е посочено от компетентния орган. Проби от експлозиви, които се мокрят или са с понижена чувствителност, се ограничават до 30 kg.
- 23 Въпреки че това вещество представлява опасност от възпламеняване, то представлява такава опасност само при екстремни условия на пожар в затворени зони.
- 26 Това вещество не е разрешено за превоз в преносими цистерни или контейнери за междинни насипни товари с вместимост над 450 L поради потенциалното инициране на експлозия, когато се транспортира в големи количества.
- 28 Това вещество може да се транспортира съгласно разпоредбите на клас 4.1 само ако е опаковано по такъв начин, че процентното съдържание на разредителя да не спада под посоченото по време на транспортирането (виж 2.4.2.4).
- Δ29 Опаковките, включително балите, са освободени от етикетирание, при условие че са маркирани с подходящ клас (напр. „клас 4.2“). Опаковките, с изключение на балите, също трябва да показват точното наименование на пратката и номера на ООН на веществото, което те съдържат в съответствие с 5.2.1. Във всеки случай опаковките, включително балите, са освободени от маркировка за клас, при условие че са натоварени в товарна транспортна единица и съдържат стоки, на които е присвоен само един номер на ООН. Товарните транспортни единици, в които се товарят опаковките, включително балите, трябва да имат съответните етикети, знаци и маркировки в съответствие с глава 5.3.
- 32 Когато е под каквато и да е друга форма, това вещество не е предмет на разпоредбите на този Кодекс.
- 37 Когато е с покритие, това вещество не е предмет на разпоредбите на този Кодекс.
- 38 Това вещество не е предмет на разпоредбите на този Кодекс, когато съдържа не повече от 0,1% калциев карбид.
- 39 Това вещество не е предмет на разпоредбите на този Кодекс, когато съдържа по-малко от 30% или не по-малко от 90% силиций.
- 43 Когато се предлагат за транспортиране като пестициди, тези вещества се транспортират съгласно съответния текст за пестициди и съгласно съответните разпоредби за пестициди (виж 2.6.2.3 и 2.6.2.4).
- 45 Антимоновите сулфиди и оксиди, които съдържат не повече от 0,5% арсен, изчислени въз основа на общата маса, не са предмет на разпоредбите на този Кодекс.
- 47 Ферицианидите и фероцианидите не са предмет на разпоредбите на този Кодекс.
- 59 Тези вещества, когато съдържат не повече от 50% магнезий, не са предмет на разпоредбите на този Кодекс.
- 61 Техническото наименование, което допълва точното наименование на пратката, е общоприетото наименование по ISO или друго наименование, посочено в „The WHO Recommended Classification of Pesticides by Hazard“ („Препоръчителна класификация на СЗО за пестицидите по опасност“) и „Guidelines to Classification“ („Указания за класифициране“) или наименованието на активното вещество (вж. също 3.1.2.8.1.1).
- 62 Това вещество, когато съдържа не повече от 4% натриев хидроксид, не е предмет на разпоредбите на този Кодекс.
- Δ63 Подкласът на клас 2 и допълнителните опасности зависят от естеството на съдържанието на аерозолна опаковка. Прилагат се следните разпоредби:
- .1 Клас 2.1 се прилага, ако съдържанието включва 85% от масата или повече запалими компоненти и химическата топлина на изгаряне е 30 kJ/g или повече;

- .2 Клас 2.2 се прилага, ако съдържанието съдържа 1% от масата или по-малко запалими компоненти и топлината на изгаряне е по-малка от 20 kJ/g.
- .3 В противен случай продуктът се класифицира като изпитван чрез изпитванията, описани в Ръководството за изпитвания и критерии, част III, раздел 31. Изключително запалимите и запалимите аерозоли се класифицират в клас 2.1; незапалимите в клас 2.2;
- .4 Газове от клас 2.3 не се използват като гориво в аерозолна опаковка;
- △.5 Когато съдържанието, различно от горивото на аерозолните опаковки за изхвърляне, е класифицирано като опаковъчни групи II, III или 8 от клас 6.1, аерозолът трябва да има допълнителна опасност от клас 6.1 или клас 8;
- .6 Превозът на аерозоли със съдържание, отговарящо на критериите за опаковъчна група I за токсичност или корозивност, се забранява;
- △.7 С изключение на пратки, превозвани в ограничени количества (вж. глава 3.4), опаковки, съдържащи аерозолите носят етикети за основната опасност и за допълнителната(ите) опасност(и), ако има такава(и).
- Запалими компоненти са запалими течности, запалими твърди вещества или запалими газове и газови смеси, както са определени в бележки 1 -3 от подраздел 31.1.3 на част III от Ръководството за изпитвания и критерии. Това обозначение не обхваща пирофорни, самонагриващи се или водно-реактивни вещества. Химическата топлина на изгаряне се определя по един от следните методи: ASTM D 240, ISO/FDIS 13943:1999 (E/F) 86.1 до 86.3 или NFPA 30B.
- 65 Водните разтвори на водороден пероксид с по-малко от 8% водороден пероксид не са предмет на разпоредбите на този Кодекс.
- 66 Цинабарът не е предмет на разпоредбите на този Кодекс.
- 76 Превозът на това вещество се забранява, освен в случаите, когато има специално разрешение, издадено от компетентния орган на съответната страна.
- 105 Нитроцелулоза, отговаряща на описанията на ООН 2556 или ООН 2557, може да бъде класифицирана в клас 4.1.
- 113 Транспортването на химически нестабилни смеси е забранено.
- 117 Регулира се само при морски транспорт.
- 119 Хладилни машини и компоненти на хладилни машини, включително машини или други уреди, предназначени специално за поддържане на храна или други предмети при ниска температура във вътрешното отделение, както и климатични инсталации. Хладилните машини и компонентите на хладилните машини не са предмет на разпоредбите на този Кодекс, ако съдържат по-малко от 12 kg газ от клас 2.2 или по-малко от 12 L амонячен разтвор (ООН 2672).
- △122 Спомагателната(ите) опасност(и), контролната(ите) и аварийната(ите) температура(и), ако има такава, и номерът на общия текст на всяка от определените понастоящем органични пероксидни форми е даден в 2.5.3.2.4, 4.1.4.2 Инструкция за опаковане IBC520 и 4.2.5.2.6 Инструкция за преносими цистерни T23.
- 127 По преценка на компетентния орган може да се използва друг инертен материал или смес от инертни материали, при условие че този инертен материал има идентични флегматизиращи свойства.
- 131 Флегматизираното вещество трябва да бъде значително по-малко чувствително от сухия пентаеритритол тетранитрат (PETN).
- △133 Ако е прекалено ограничено в опаковки, това вещество може да прояви експлозивно поведение. Опаковки, разрешени съгласно инструкциите за опаковане P409 са предназначени да предотвратят прекаленото ограничаване. Когато опаковката, различна от предписаната за опаковане P409, е разрешена от компетентния орган на страната на произход в съответствие с 4.1.3.7, опаковката трябва да носи етикет за допълнителна опасност „ЕКСПЛОЗИВ“ (образец № 1, вж. 5.2.2.2.2), освен ако компетентният орган на страната на произход не е разрешил този етикет да не се използва за конкретната използвана опаковка, тъй като данните от изпитването са доказали, че веществото в тази опаковка не проявява експлозивно поведение (вж. 5.4.1.5.5.1). Вземат се предвид и разпоредбите на 7.2.3.3, 7.1.3.1 и 7.1.4.4.
- 135 Дихидратираната натриева сол на дихлороизоцианопикочната киселина не отговаря на критериите за включване в клас 5.1 и не е предмет на разпоредбите на този Кодекс, освен ако не отговаря на критериите за включване в друг клас или подклас.
- 138 р-бромобензилцианид не е предмет на разпоредбите на този Кодекс.
- 141 Продуктите, които са претърпели достатъчна топлинна обработка, така че да не представляват опасност по време на транспортването, не са предмет на разпоредбите на този Кодекс.
- 142 Соево брашно, получено чрез екстракция с разтворител, съдържащо не повече от 1,5% масло и 11% влага, тъй като по същество няма запалими разтворители, придружено от свидетелство от следителя, в който се посочва, че веществото, предложено за изпращане, отговаря на това изискване, не е предмет на разпоредбите на този Кодекс.
- 144 Воден разтвор, съдържащ не повече от 24 обемни процента алкохол, не е предмет на разпоредбите на този Кодекс.
- 145 Алкохолните напитки от опаковъчна група III, когато се превозват в съдове с вместимост 250 L или по-малко, не са предмет на разпоредбите на този Кодекс.
- 152 Класификацията на това вещество ще варира в зависимост от размера на частиците и опаковката, но границите не са експериментално определено. Подходящи класификации се правят съгласно изискванията на точка 2.1.3.

- 153 Този текст се прилага само ако въз основа на изпитвания е доказано, че веществото, когато в контактът с вода не е запалимо, нито показва тенденция към самозапалване и получената смес от газове не е запалима.
- 163 Вещество, конкретно посочено по име в списъка на опасните товари, не се транспортира под този текст. Материалите, транспортирани съгласно този текст, могат да съдържат 20% или по-малко нитроцелулоза, при условие че нитроцелулозата съдържа не повече от 12,6% азот (от суха маса).
- 168 Азбест, който е потопен или фиксиран в естествен или изкуствен свързващ материал (като цимент, пластмаса, асфалт, смоли или минерална руда) по такъв начин, че по време на транспортирането да не може да настъпи изпускане на опасни количества от дишащи азбестови влакна, не е предмет на разпоредбите на този Кодекс. Въпреки това обработените изделия, съдържащи азбест и неотговарящи на тази разпоредба, не са предмет на разпоредбите на този Кодекс, когато са опаковани, така че по време на транспортирането да не може да настъпи изпускане на опасни количества азбестови влакна.
- 169 Разпоредбите на този Кодекс не се прилагат за фталов анхидрид в твърдо състояние и тетрафидрофталов анхидрид с не повече от 0,05% малеинов анхидрид. Фталов анхидрид, разтопен при температура над пламната температура, с не повече от 0,05% малеинов анхидрид, се класифицира в ООН 3256.
- △ 172 Когато радиоактивен материал има(т) допълнителна(и) опасност(и):
- .1 Веществото се разпределя към опаковъчна група I, II или III, ако е целесъобразно, чрез прилагане на критериите за опаковъчна група, предвидени в част 2, съответстващи на естеството на преобладаващата допълнителна опасност;
  - .2 Опаковките се етикетират със етикети за допълнителна опасност, съответстващи на всяка допълнителна опасност, изложена на материала; съответните знаци се поставят на товарните транспортни единици в съответствие със съответните разпоредби на 5.3.1;
  - .3 За целите на документацията и маркировката на опаковките, точното наименование на пратката се допълва с наименованието на съставните елементи, които най-вече допринасят за тази (тези) допълнителна (и) опасност (и) и които се поставят в скоби;
  - .4 Документът за превоз на опасни товари посочва клас или подклас на допълнителната опасност и, когато е определено, опаковъчната група, както се изисква от 5.4.1.4.1.4 и 5.4.1.4.1.5.  
За опаковането вж. също 4.1.9.1.5.
- 177 Бариевият сулфат не е предмет на разпоредбите на този Кодекс.
- 178 Този текст се използва само когато не съществува друг подходящ текст в списъка и само с одобрението на компетентния орган на страната на произход.
- △ 181 Опаковките, съдържащи този вид вещество, носят етикета за допълнителна опасност „ЕКСПЛОЗИВ“ (Образец № 1, вж. 5.2.2.2.2), освен ако компетентният орган на страната на произход не е разрешил този етикет да не се използва за конкретната използвана опаковка, тъй като данните от изпитванията са доказали, че веществото в тази опаковка не проявява експлозивно поведение (виж 5.4.1.5.5.1). Вземат се предвид и разпоредбите на 7.2.3.3.
- 182 Групата алкални метали включва литий, натрий, калий, рубидий и цезий.
- 183 Групата алкалоземни метали включва магнезий, калций, стронций и барий.
- ⊗ 188 Клетките и батериите, предлагани за транспортиране, не са предмет на други разпоредби на този Кодекс, ако отговарят на следните условия:
- .1 За литиеви метали или литиеви сплави съдържанието на литий е не повече от 1 g, а за литиево-йонни клетки - не повече от 20 Wh;
  - .2 За литиево-метални батерии или батерии от литиеви сплави общото съдържание на литий е не повече от 2 g, а за литиево-йонни батерии номиналното време във ватове е не повече от 100 Wh. Литиево-йонните акумулаторни батерии, предмет на тази разпоредба, се маркират с номиналната мощност във ват-час от външната страна на корпуса, с изключение на тези, произведени преди 1 януари 2009 г.;
  - △.3 Всеки елемент или батерия отговаря на изискванията на 2.9.4.1, 2.9.4.5, 2.9.4.6, ако е приложимо, и 2.9.4.7;
  - △.4 Клетките и батериите, освен когато са монтирани в оборудване, се опаковат във вътрешни опаковки, които напълно обграждат клетката или батерията. Клетките и батериите трябва да бъдат защитени по такъв начин, че да се предотвратят къси съединения. Това включва защита срещу контакт с електропроводим материал в рамките на същата опаковка, което може да доведе до късо съединение. Вътрешните опаковки трябва да бъдат опаковани в здрави външни опаковки, които отговарят на изискванията на 4.1.1.1, 4.1.1.2, и 4.1.1.5;

- △.5 Клетките и батериите, когато са монтирани в оборудване трябва да бъдат защитени от повреда и късо съединение и оборудването трябва да бъде оборудвано с ефективни средства за предотвратяване на случайно задействане. Това изискване не се прилага за устройства, които са съзнателно активни в транспорта (предаватели за радиочестотна идентификация (RFID), часовници, датчици и т.н.) и които не са в състояние да генерират опасно отделяне на топлина. Когато батериите са монтирани в оборудване, оборудването трябва да бъде опаковано в здрави външни опаковки, изработени от подходящ материал с достатъчна здравина и конструкция по отношение на капацитета на опаковката и предназначението ѝ, освен ако на батерията е осигурена еквивалентна защита от оборудването, в което се съдържа. Когато опаковките се поставят в защитен контейнер, знакът на литиевата батерия трябва или да бъде ясно видим, или да бъде възпроизведен от външната страна на защитния контейнер, като на последният трябва да бъде маркирана думата „ OVERPACK (ЗАЩИТЕН КОНТЕЙНЕР)“. Надписът на маркировката „OVERPACK“ трябва да бъде с височина най-малко 12 mm;
- .6 Всяка опаковка се маркира със съответната маркировка за литиева батерия, както е показано на 5.2.1.10;
- △ **Забележка 1:** Разпоредбите относно маркировката в специална разпоредба 188 от изменение 37 -14 на Кодекса може да продължи да се прилага до 31 декември 2018 г.
- △ **Забележка 2:** Опаковки, съдържащи литиеви батерии, опаковани в съответствие с разпоредбите на част 4, глава 11, инструкции за опаковане 965 или 968, раздел IB от Техническите инструкции на ИКАО за безопасният превоз на опасни товари по въздух, които носят маркировката, показана в 5.2.1.10 (маркировка за литиева акумулаторната батерия) и етикета, показан в 5.2.2.2, образец № 9А, се счита, че отговаря на разпоредбите на тази специална разпоредба.
- Това изискване не се отнася за:
- .1 комплекти, съдържащи само батерии с бутонен елемент, монтирани в оборудването (включително платки); и
  - .2 пакети, съдържащи не повече от четири клетки или две батерии, монтирани в оборудването, когато в пратката няма повече от две опаковки.
- .7 С изключение на случаите, когато акумулаторните батерии са монтирани в оборудването, всяка опаковка може да издържи изпитване на падане от 1,2 m във всякаква посока без повреда на клетките или акумулаторните батерии, съдържащи се в нея, без преместване на съдържанието, така че да се позволи контакт батерия с батерия (или клетка с клетка) и без освобождаване на съдържанието; и
- △.8 С изключение на случаите, когато батериите са монтирани или опаковани с оборудване, пакетите не трябва да надвишават 30 kg брутна маса. Както се използва в тази специална разпоредба „оборудване“ означава апаратура, за чиято работа литиеви клетки или батерии ще осигурят електрическа енергия.
- Както е използвано по-горе и на други места в този Кодекс, „съдържание на литий“ означава масата на лития в анода на литиев метал или литиева сплав.
- Съществуват отделни текстове за литиево-метални батерии и литиево-йонни батерии, за да се улесни транспортирането на тези батерии за специфични видове транспорт и да се даде възможност за прилагане на различни действия за аварийно реагиране.
- Едноклетъчна батерия, както е определена в част III, подраздел 38.3.2.3 от Ръководството за изпитвания и критерии, се счита за „клетка“ и се транспортира в съответствие с изискванията за „клетки“ за целите на тази специална разпоредба.
- 190 Аерозолните опаковки са снабдени със защита срещу неволно изпускане. Аерозоли с капацитет, непревишаващ 50 mL, съдържащи само нетоксични съставки, не са предмет на разпоредбите на този Кодекс.
- 191 Съдове с вместимост, непревишаваща 50 mL, съдържащи само нетоксични съставки, не са предмет на разпоредбите на този Кодекс.
- △ 193 Този запис може да се използва само за смесени торове на основата на амониев нитрат. Те трябва да бъдат класифицирани в съответствие с процедурата, посочена в Ръководството за изпитвания и критерии, част III, раздел 39.
- 194 Контролните и аварийните температури, ако има такива, както и общият входен номер за всяко от понастоящем определените самоактивиращи се вещества, са дадени в 2.4.2.3.2.3.
- 195 За някои органични пероксиди тип В или С трябва да се използва по-малка опаковка от тази, разрешена съответно чрез методите на опаковане OP5 или OP6 (вж. 4.1.7 и 2.5.3.2.4).
- 196 Формули, които при лабораторни изпитвания не се детонират в кавитирано състояние, нито дефлагираат, които не показват ефект при нагриване в затворени помещения и които не проявяват експлозивна сила, могат да бъдат транспортирани съгласно този запис. Формулировката трябва също да бъде термично стабилна (т.е. SADT е 60°C или по-висока за опаковка от 50 kg). Формулировките, които не отговарят на тези критерии, се транспортират съгласно разпоредбите за клас 5.2 (виж 2.5.3.2.4).
- 198 Разтворите на нитроцелулоза, съдържащи не повече от 20% нитроцелулоза, могат да бъдат транспортирани като боя, парфюмерийни продукти или печатарско мастило, според случая. Вж. ООН № 1210, 1263, 1266, 3066, 3469 и 3470.

- 199 Оловни съединения, които при смесване в съотношение 1:1000 със солна киселина 0,07M и разбъркване в продължение на един час при температура  $23^{\circ}\text{C} \pm 2^{\circ}\text{C}$  да покаже разтворимост от 5% или по-малко (виж ISO 3711: 1990, Оловни хроматни пигменти и оловни хромат-молибдатни пигменти – Спецификации и методи на изпитване) се считат за неразтворими и не са предмет на разпоредбите на този Кодекс, освен ако не отговарят на критериите за включване в друг клас на опасност.
- 201 Запалките и пълнителите за запалки трябва да съответстват на разпоредбите на страната, в която са били напълнени. На тях трябва да бъде осигурена защита срещу неволно разреждане. Течната част на газане трябва да надвишава 85% от вместимостта на съда при  $15^{\circ}\text{C}$ . Съдовете, включително затварящите механизми, трябва да могат да издържат на вътрешно налягане, равно на два пъти налягането на втечнения нефтен газ при  $55^{\circ}\text{C}$ . Механизмите на клапаните и устройствата за възпламеняване трябва да бъдат надеждно запечатани, залепени или по друг начин закрепени или проектирани да предотвратяват работата или изтичането на съдържанието по време на транспортиране. Запалките не трябва да съдържат повече от 10 g втечен нефтен газ. Пълнителите за запалки не трябва да съдържат повече от 65 g втечен нефтен газ.
- 203 Този запис не се използва за полихлорирани бифенили, ООН 2315.
- 204 Изделията, съдържащи пушецо(и) вещество(а), корозивно(и) съгласно критериите за клас 8, се етикетират със етикет за допълнителна опасност „CORROSIVE (КОРОЗИВНО)“ (образец № 8, вж. 5.2.2.2.2). Изделия, съдържащи пушецо(и) вещество(а), токсично(и) при вдишване, съгласно критериите за клас 6.1 се етикетират с етикет за допълнителна опасност „TOXIC (ТОКСИЧНО)“ (образец № 6.1, вж. 5.2.2.2.2), с изключение на това, че произведените преди 31 декември 2016г. могат да бъдат транспортирани до 1 януари 2019 г. без етикет за допълнителна опасност „TOXIC (ТОКСИЧНО)“.
- 205 Този запис не се използва за ПЕНТАХЛОРФЕНОЛ, ООН 3155.
- 207 Съединенията за формоване в пластмаси могат да бъдат изработени от полистирен, поли(метилметакрилат) или друг полимерен материал.
- 208 Търговски клас на калциево-нитратния тор, когато се състои основно от двойна сол (калциев нитрат) нитрат и амониев нитрат), съдържащи не повече от 10% амониев нитрат и най-малко 12% водата за кристализация не е предмет на разпоредбите на този Кодекс.
- 209 Газът трябва да бъде с налягане, съответстващо на атмосферното налягане в момента, когато задържащата система е затворена и не трябва да надвишава 105 kPa абсолютно.
- 210 Токсини от растителен, животински или бактериален източник, които съдържат инфекциозни вещества или токсини, които се съдържат в инфекциозни вещества и се класифицират в клас 6.2.
- 215 Този запис се прилага само за технически чистото вещество или за съставите, получени от него, които имат SADT над  $75^{\circ}\text{C}$  и следователно не се прилага за препарати, които са самоактивирани се вещества (за самоактивирани се вещества вж. 2.4.2.3.2.3). Хомогенни смеси, които не съдържат повече от 35% от масата азодикарбонамид и най-малко 65% от инертното вещество не са обект към този Кодекс, освен ако не са изпълнени критериите за други класове.
- 216 Смеси от твърди вещества, които не са предмет на разпоредбите на този Кодекс, и запалими течности могат да се транспортират съгласно този запис, без преди това да се прилагат критериите за класификация от клас 4.1, при условие че: няма свободна течност, видима по време на товаренето на веществото или по време на опаковането или товарната транспортна единица е затворена. Всяка товарна транспортна единица е херметична, когато се използва като контейнер за насипни товари. Запечатани опаковки и изделия, съдържащи по-малко от 10 ml запалима течност от опаковъчна група II или III абсорбирани в твърд материал не са предмет на разпоредбите на този Кодекс, при условие че няма свободна течност в опаковката или предмета.
- 217 Този запис се използва само за смеси от твърди вещества, които не са предмет на разпоредбите на този Кодекс и токсичните течности могат да бъдат транспортирани под този запис, без първо да се прилагат класификационните критерии от клас 6.1, при условие че няма видима свободна течност по време на зареждането на веществото или за времето, когато опаковката или товарната транспортна единица е затворена. Всяка товарна транспортна единица е непронемлива, когато се използва като контейнер за насипни товари. Този запис не се използва за твърди вещества, съдържащи опаковъчна група I. течности.
- 218 Този запис се използва само за смеси от твърди вещества, които не са предмет на разпоредбите на този Кодекс и корозивни течности могат да бъдат транспортирани под този запис, без първо да се прилагат класификационните критерии от клас 8, при условие че няма видима свободна течност по време на зареждането на веществото или за времето, когато опаковката или товарната транспортна единица е затворена. Всяка товарна транспортна единица е непронемлива, когато се използва като контейнер за насипни товари. Този запис не се използва за твърди вещества, съдържащи опаковъчна група I. течности.
- 219 Опаковани генетично модифицирани микроорганизми (ГММО) и генетично модифицирани организми (ГМО) и маркирани в съответствие с инструкциите за опаковане P904 не са предмет на други разпоредби на този Кодекс. Ако ГММО или ГМО отговарят на определението в глава 2.6 за токсично или инфекциозно вещество и критериите за включване в клас 6.1 или 6.2, то се прилагат разпоредбите на този Кодекс за транспортиране на токсични вещества или инфекциозни вещества.



- 220 Техническото наименование на запалимия течен компонент само на този разтвор или смес трябва да бъде показани в скоби, непосредствено след правилното име за доставка.
- 221 Веществата, включени в този запис, не са от опаковъчна група I.
- 223 Ако химичните или физичните свойства на дадено вещество, обхванато от това описание, са такива, че при изпитване то не отговаря на установените критерии за определяне на класа или подкласа, изброени в колона 3, или на който и да е друг клас или подклас, то не е предмет на разпоредбите на този Кодекс, освен в случай на морски замърсител, когато се прилага 2.10.3.
- 224 Освен ако може да се докаже чрез изпитване, че чувствителността на веществото в замразено състояние не е по-голяма от тази в течно състояние, веществото остава течно при нормални условия на транспортиране. То не трябва да замръзва при температури над  $-15^{\circ}\text{C}$ .
- 225 Пожарогасителите от този запис могат да включват инсталирани активиращи патрони (патрони, силови установки от отделение 1.4С или 1.4S), без да се променя класификацията на клас 2.2, при условие че общото количество взривни вещества (ракетни горива) не надвишава 3,2 g на пожарогасителен уред. Пожарогасителите се произвеждат, изпитват, одобряват и етикетират в съответствие с разпоредбите, прилагани в страната на производство.
- Забележка:** „Разпоредби, прилагани в страната на производство“ означава разпоредбите, приложими в страната на производство или тези, приложими в страната на употреба.
- Пожарогасителите под този запис включват:
- .1 преносими пожарогасители за ръчна обработка и работа;
  - .2 пожарогасители за монтиране във въздухоплавателни средства;
  - .3 пожарогасители, монтирани на колела за ръчна работа;
  - .4 пожарогасително оборудване или машини, монтирани на колела или колесни платформи или единици, превозвани подобно на (малки) ремаркета; и
  - .5 пожарогасители, състоящи се от барабан и оборудване под налягане, които не могат да се търкалят, и с които се работи, например чрез повдигане с вилка или кран, когато са натоварени или разтоварени.
- Забележка:** Съдовете под налягане, които съдържат газове, предназначени за гореспоменатите пожарогасители или за използване в стационарни противопожарни инсталации, трябва да отговарят на изискванията на глава 6.2 и на всички изисквания, приложими за съответните опасни товари, когато тези съдове под налягане се транспортират отделно.
- 226 Формулировките на тези вещества, съдържащи не по-малко от 30% нелетливи, незапалими флегматизатори, не са предмет на разпоредбите на този Кодекс.
- 227 Когато се флегматизира с вода и неорганичен инертен материал, съдържанието на карбамид нитрат не може да надвишава 75% от масата и сместа не трябва да може да се детонира чрез изпитване от серия 1, тип а) в Ръководството за изпитвания и критерии, част I.
- 228 Смесите, които не отговарят на критериите за запалими газове (клас 2.1), се транспортират съгласно ООН 3163.
- 230 Литиеви клетки и батерии могат да бъдат транспортирани съгласно този запис, ако отговарят на разпоредбите на точка 2.9.4.
- 232 Този запис се използва само когато веществото не отговаря на критериите за който и да е друг клас. Превозът в товарни транспортни единици, различни от тези в цистерни, се извършва в съответствие със стандартите, определени от компетентния орган на страната на произход.
- 235 Този запис се прилага за изделия, които съдържат взривни вещества от клас 1 и които могат да съдържат и опасни товари от други класове. Тези изделия се използват за повишаване на безопасността в превозни средства, плавателни съдове или въздухоплавателни средства, например надуватели на въздушни възглавници, модули на въздушни възглавници, предпазни колани и пиромеханични устройства.
- 236 Комплектите полиестерни смоли се състоят от два компонента: основен материал (клас 3 или клас 4.1, опаковъчна група II или III) и активатор (органичен пероксид). Органичният пероксид трябва да бъде тип D, E или F, без да се изисква регулиране на температурата. Опаковъчната група е II или III, в съответствие с критериите за клас 3 или клас 4.1, според случая, прилагани към базовия материал. Количественият лимит, посочен в колона 7а от списъка на опасните товари от глава 3.2, се прилага за базовия материал.
- 237 Мембранните филтри, включително хартиените сепаратори, материалите за покритие или подложка и т.н., които присъстват в транспорта, не могат да разпространяват детонация, както е изпитано чрез едно от изпитванията, описани в Ръководството за изпитвания и критерии, част I, серия изпитвания 1, буква а).
- Освен това компетентният орган може да определи, въз основа на резултатите от подходящи изпитвания на скоростта на горене, като вземе предвид стандартните изпитвания в Ръководството за изпитвания и критерии, част III, 33.2.1, че нитроцелулозните мембранни филтри във формата, в която трябва да се транспортират, не са предмет на разпоредбите на този Кодекс, приложими за запалими твърди вещества от клас 4.1.
- 238 .1 Батериите могат да се считат за неразливащи се, при условие че са в състояние да издържат на посочените по-долу изпитвания за диференциация на вибрациите и налягането, без изтичане на течност от акумулатора:
- Вибрационно изпитване:** Батерията е здраво закрепена към платформата на вибрационна машина и се прилага просто хармонично движение с амплитуда 0,8 mm (1,6 mm максимално общо отклонение). Честотата се променя със скорост 1 Hz/min между границите от 10 Hz и 55 Hz. от целият диапазон от честоти и връщане се пресича за  $95 \pm 5$  минути за всяко монтажно

положение (посока на вибрациите) на батерията. Батерията се изпитва в три взаимно перпендикулярни положения (включително изпитване с отвори за пълнене и вентилационни отвори, ако има такива, в обърнато положение) за равни периоди от време.

**Изпитване за диференциално налягане:** След вибрационното изпитване батерията се съхранява в продължение на шест часа при 24°C.

± 4°C при подлагане на диференциал на налягане от най-малко 88 kPa. Батерията се изпитва в три взаимно перпендикулярни положения (да включва изпитване с отвори за пълнене и вентилационни отвори, ако има такива, в обърнато положение) в продължение на най-малко шест часа във всяко положение.

Батериите от непроницаем тип, които са неразделна част от и са необходими за работата на механичното или електронното оборудване, трябва да бъдат надеждно закрепени в държача на акумулатора към оборудването и защитени по такъв начин, че да се предотвратят повреди и къси съединения.

2. Неразливемите батерии не са предмет на разпоредбите на този Кодекс, ако при температура 55°C, електролитът няма да тече от спукан или напукан кожух и няма свободна течност, която да тече и ако, когато са опаковани за транспортиране, терминалите са защитени от късо съединение.

239 Батериите или клетките не трябва да съдържат опасни вещества, различни от натриеви, серни или натриеви съединения (напр. натриеви полисулфиди и натриев тетрахлоороалуминиат). Батерии или клетки не се предлагат за транспортиране при такава температура, че в батерията или клетката да присъства течен елементарен натрий, освен ако не е одобрено и при условията, определени от компетентния орган.

Клетките се състоят от херметически затворени метални обвивки, които напълно обграждат опасните товари и които са конструирани и затворени така, че да се предотврати освобождаването на опасните товари при нормални условия на транспортиране.

Батериите се състоят от клетки, закрепени вътре и напълно затворени с метален корпус, така че да се предотврати освобождаването на опасните товари при нормални условия на транспортиране.

Батериите, монтирани в превозни средства, не са предмет на разпоредбите на този Кодекс.

⊗ 240

241 Формулировката се приготвя така, че да остане хомогенна и да не се отделя по време на транспортирането. Формулировките с ниско съдържание на нитроцелулоза и които не показват опасни свойства, когато се изпитват за тяхната способност да детонират, дефлагираат или експлодират, когато се нагриват при определени условия чрез изпитвания съответно на серии 1 (а), 2(б) и 2(в) в Ръководството за изпитвания и критерии, част I и не са запалимо твърдо вещество, когато се изпитват в съответствие с изпитване № 1 в Ръководството за изпитвания и критерии, част III, параграф 33.2.1.4 (чипове, ако е необходимо, натрошени и пресети до размер на частиците по-малък от 1,25 mm), не са предмет на разпоредбите на този Кодекс.

242 Сярата не е предмет на разпоредбите на този Кодекс, когато е образувана в специфична форма (като гранули, гранули, пелети, пастили или люспи).

243 Бензин, моторен бензин и бензин за използване в двигатели с искрово запалване (напр. в автомобили, стационарни двигатели и други двигатели) се причисляват към тази позиция, независимо от измененията в летливостта.

244 Този запис включва материали и вещества като алуминиев дрос, алуминиеви шлаки, катоди, използвани като отпадъчни материали, керамични шлаки и шлаки от алуминиева сол.

Преди натоварването тези странични продукти се охлаждат до температурата на околната среда, освен ако не са калцинирани за отстраняване на влагата. Товарните транспортни единици, съдържащи насипни товари, трябва да бъдат подходящо вентилирани и защитени срещу проникване на вода по време на цялото пътуване.

247 Алкохолните напитки, съдържащи повече от 24 обемни процента алкохол, но не повече от 70 обемни процента, когато се транспортират като част от производствения процес, могат да се транспортират в дървени бурети с вместимост над 250 l и не повече от 500 L, отговарящи на общите изисквания на 4.1.1, според случая, при следните условия:

.1 дървените варели се проверяват и затягат преди пълненето;

.2 оставя се достатъчно незапълнен обем (не по-малко от 3%), за да се даде възможност за разширяване на течността;

.3 дървените варели се транспортират, като клапите сочат нагоре;

.4 дървените варели се транспортират в контейнери, отговарящи на разпоредбите на Международната конвенция за безопасни контейнери (CSC 1972), както е изменена, и всеки дървен варел се закрепва в изработени по поръчка люлки и се заключва с подходящи средства, за да се предотврати изместването му по какъвто и да е начин по време на транспортирането; и

.5 когато се превозват на борда на кораби, контейнерите се съхраняват в открити товарни помещения или в затворени товарни помещения, отговарящи на изискванията за запалими течности клас 3 с точка на възпламеняване от 23°C с.с. или по-малко в Правило II -2/19 на SOLAS, 74, изменено или Правило II -2/54 на SOLAS 74, изменена с резолюциите, посочени в II -2/1.2.1, според случая.

249 Фероцентрият, стабилизирани срещу корозия, с минимално съдържание на желязо от 10% не е предмет на разпоредбите на този Кодекс.

250 Този запис може да се използва само за проби от химикали, взети за анализ във връзка с прилагането на Конвенцията за забрана на разработването, производството, натрупването и употребата на химическо оръжие и за неговото унищожаване. Транспортирането на вещества по този запис е в съответствие с веригата за задържане и процедурите за сигурност, определени от Организацията за забрана на химическото оръжие.

- Химическата проба може да бъде транспортирана само при условие че е издадено предварително одобрение от компетентния орган или от генералния директор на Организацията за забрана на химическото оръжие и ако пробата отговаря на следните условия:
- .1 опакова се в съответствие с инструкцията за опаковане 623 от Техническите инструкции за безопасен транспорт на опасни стоки по въздух на Международната организация за гражданска авиация, и
  - .2 по време на транспортирането се придружава от копие от документа за одобрение за транспортиране, в който се посочват количествените ограничения и разпоредбите за опаковане.
- △251 Записът ХИМИЧЕСКИЯТ КОМПЛЕКТ или КОМПЛЕКТЪТ ЗА ОКАЗВАНЕ НА ПЪРВА ПОМОЩ е предназначен да се прилага за кутии, каси и др., съдържащи малки количества различни опасни товари, които се използват например за медицински, аналитични, целите на изпитването или ремонта. Тези комплекти съдържат само опасни товари, които са разрешени като:
- .1 освободени количества, които не превишават количеството, посочено с кода в колона 7b от списъка на опасните товари от глава 3.2, при условие че нетното количество за вътрешна опаковка и нетното количество за опаковка са както е предписано в 3.5.1.2 и 3.5.1.3; или
  - .2 ограничени количества, както е посочено в колона 7a от списъка на опасните товари от глава 3.2, при условие че нетното количество на вътрешна опаковка не надвишава 250 mL или 250 g.
- △ Компонентите не трябва да реагират опасно (виж 4.1.1.6). Общото количество опасни товари във всеки един комплект не надвишава 1 L или 1 kg.
- △ За целите на попълване на документа за превоз на опасни товари, както е посочено в 5.4.1.4.1, опаковъчната група, посочена в документа, е тази с най-строги условия, определена към всяко отделно вещество в комплекта. Когато комплектът съдържа само опасни товари, за които не е определена опаковъчна група, в документа за превоз на опасни товари не е необходимо да се посочва опаковъчна група.
- Комплектите, които се превозват на борда на превозните средства за оказване на първа помощ или експлоатационни цели, не са предмет на разпоредбите на този Кодекс.
- Химическите комплекти и комплектите за оказване на първа помощ, съдържащи опасни товари във вътрешни опаковки, които не надвишават количествените ограничения за ограничени количества, приложими за отделни вещества, както е посочено в колона 7a от списъка на опасните товари, могат да бъдат транспортирани в съответствие с глава 3.4.
- 252 При условие, че амониевият нитрат остане в разтвор при всички условия на транспортиране, водните разтвори на амониев нитрат, с не повече от 0,2% запалим материал, в концентрация, не по-висока от 80%, не са предмет на разпоредбите на този Кодекс.
- 266 Това вещество, когато съдържа по-малко алкохол, вода или флегматизатор от определеното, не се транспортира, освен ако не е изрично разрешено от компетентния орган.
- 267 Всички взривни вещества, взривни вещества, тип C, съдържащи хлорати, се отделят от взривните вещества, съдържащи амониев нитрат или други амониеви соли.
- 270 Счита се, че водните разтвори от клас 5.1 неорганични твърди нитратни вещества не отговарят на критериите от клас 5.1, ако концентрацията на веществата в разтвора при минималната температура, получена при транспортирането, не надвишава 80% от границата на насищане.
- △271 Лактоза или глюкоза или подобни материали могат да се използват като флегматизатор, при условие че веществото съдържа не по-малко от 90% от масата флегматизатор. Компетентният орган може да разреши тези смеси, които следва да се класифицират в клас 4.1 на базата на серийни 6 (с) изпитвания от част I на Ръководството за изпитвания и критерии върху най-малко три опаковки, както са подготвени за транспортиране. Смеси, съдържащи поне 98% от масата на флегматизатора не са предмет на разпоредбите на този Кодекс. Опаковките, съдържащи смеси с не по-малко от 90% от масата на флегматизатора, не е необходимо да носят етикет за допълнителна опасност „ТОКСИЧЕН“.
- 272 Това вещество не се транспортира съгласно разпоредбите на клас 4.1, освен ако не е изрично разрешено от компетентния орган (виж ООН 0143 или ООН 0150, според случая).
- 273 Препаратите от манеб и манеб, стабилизирани срещу самонагриване, не е необходимо да се класифицират в клас 4.2, когато може да се докаже чрез изпитване, че кубичен обем от 1 m<sup>3</sup> от веществото не се самозапалва и че температурата в центъра на пробата не надвишава 200°C, когато пробата се поддържа при температура не по-ниска от 75°C ± 2°C за период от 24 часа.
- 274 За целите на документацията и маркирането на опаковките, точното наименование на пратката се допълва с техническото наименование (виж 3.1.2.8.1).
- 277 За аерозоли или съдове, съдържащи токсични вещества, ограничената стойност на количеството е 120 ml. За всички останали аерозоли или съдове, ограничената количествена стойност е 1000 mL.
- 278 Тези вещества не се класифицират и транспортират, освен ако не са разрешени от компетентния орган въз основа на резултатите от серии 2 изпитвания и серии 6(с) изпитвания от част I на Ръководството за Изпитвания и критерии по отношение на опаковки, така както са подготвени за транспортиране (виж 2.1.3.1). Компетентният орган ще определя опаковъчната група въз основа на критериите от глава 2.3 и типа на опаковката, използван за изпитванията от серия 6 (с).

- 279 Веществото се причислява към тази класификация или група опаковки въз основа на човешкия опит, а не въз основа на стриктното прилагане на критериите за класификация, установени в този Кодекс.
- 280 този запис се отнася за устройствата за безопасност на превозни средства, плавателни съдове или въздухоплавателни средства, напр. надуватели на въздушни възглавници, модули на въздушни възглавници, предпазни колани и пиромеханични устройства, които съдържат опасни товари от клас 1 или от други класове, когато се транспортират като съставни части и ако тези изделия, представени за транспортиране, са били изпитани в съответствие с част I, серия от изпитвания 6, (с)) от Ръководството за изпитвания и критерии, без експлозия на устройството, без фрагментиране на корпуса на устройството или на съда под налягане и без опасност от изхвърляне, нито топлинен ефект, които биха възпрепятствали значително усилията за гасене на пожари или аварийно реагиране в непосредствена близост. Този запис не се отнася за животоспасяващите уреди, описани в специална разпоредба 296 (ООН № 2990 и 3072).
- 281 Превозът на сено, слама или буса, когато са мокри, влажни или замърсени с масло, е забранен, а когато не са мокри или замърсени с масло, е предмет на разпоредбите на този Кодекс.
- 283 Предметите, съдържащи газ, предназначени да функционират като амортизатори, включително устройства за поглъщане на енергията от удара или пневматични пружини, не са предмет на разпоредбите на този Кодекс, при условие че:
- .1 всяко изделие има капацитет на газовото пространство, непревишаващ 1,6 L, и налягане на зареждане, непревишаващо 280 bar, когато производението от вместимостта (литри) и налягането на зареждане (bar) не надвишава 80 (т.е. 0,5 L газово пространство и 160 bar налягане на зареждане, 1 L газово пространство и 80 bar налягане на зареждане, 1.6 L газово пространство и 50 бара налягане на зареждане, 0,28 L газово пространство и 280 бара налягане на зареждане);
  - .2 всяко изделие има минимално налягане на разрушаване 4 пъти по-голямо от налягането на зареждане при 20°C за изделията непревишаващ 0,5 L капацитет на газовото пространство и 5 пъти налягане на зареждане за продукти, по-големи от 0,5 L капацитет на газовото пространство;
  - .3 всяко изделие е произведено от материал, който няма да се разпадне при разрушаване;
  - .4 всеки артикул е произведен в съответствие със стандарт за осигуряване на качеството, компетентния орган; и
  - .5 проектният тип е бил подложен на изпитване на температурата на възпламеняване, което показва, че налягането в артикула е освободени посредством пожароустойчиво уплътнение или друго устройство за понижаване на налягането, така че артикула няма да се разпадне и артикула няма да се взриви.
- 284 Кислороден генератор, химически, съдържащ оксидиращи вещества, трябва да отговаря на следните условия:
- .1 генераторът, когато съдържа взривно устройство, се транспортира само под този запис, когато са изключени от клас 1 в съответствие с 2.1.3 от този Кодекс;
  - .2 генераторът трябва да може да издържи без опаковката си изпитване на падане от 1,8 m върху твърда, неустойчива, равна и хоризонтална повърхност в положение, което е най-вероятно да причини повреда, без загуба на съдържанието и без привеждане в действие; и
  - .3 когато генераторът е оборудван с задействащо устройство, той трябва да има най-малко две положителни средства за предотвратяване на непреднамерено действие.
- 286 Нитроцелулозни мембранни филтри, обхванати от този запис, всеки с маса, непревишаваща 0,5 g, не са предмет на разпоредбите на този Кодекс, когато се съдържат поотделно в изделие или запечатана опаковка.
- 288 Тези вещества не се класифицират и транспортират, освен ако не са разрешени от компетентния орган въз основа на резултатите от серии 2 изпитвания и серии 6(с) изпитвания на част I от Ръководството за изпитвания и критерии върху опаковки, както са подготвени за транспортиране (виж 2.1.3).
- 289 Предпазните устройства, електрическите устройства и устройствата за безопасност, пиротехническите устройства, монтирани в превозни средства, плавателни съдове или въздухоплавателни средства, или в завършени компоненти като кормилни колони, панели на вратите, седалки и т.н., не са предмет на разпоредбите на този Кодекс.
- 290 Когато този радиоактивен материал отговаря на определенията и критериите за други класове или подкласове, определени в част 2, той се класифицира в съответствие със следното:
- .1 когато веществото отговаря на критериите за опасни товари в освободени количества, определени в глава 3.5, опаковките са в съответствие с 3.5.2 и отговарят на изискванията за изпитване от 3.5.3. Всички други изисквания, приложими за радиоактивните материали, освободените опаковки, посочени в 1.5.1.5, се прилагат без позоваване на другия клас или подклас;
  - △.2 когато количеството превишава границите, посочени в 3.5.1.2, веществото се класифицира в съответствие с преобладаващата допълнителна опасност. Документът за превоз на опасни товари описва веществото с номера на ООН и точното наименование на пратката, приложимо за другия клас, допълнено с наименованието, приложимо за освободената от радиоактивност опаковка съгласно колона 2 от списъка на опасните товари от глава 3.2, и веществото се транспортира в съответствие с разпоредбите, приложими за този номер на ООН. Пример за информацията, посочена в документа за превоз на опасни товари, е:

- UN 1993, Flammable liquid, N.O.S. (ethanol and toluene mixture), Radioactive material, освен опаковка – ограничено количество материал, клас 3, PG II. Освен това се прилагат разпоредбите на точка 2.7.2.4.1;
- .3 разпоредбите на глава 3.4 за превоз на опасни товари, опаковани в ограничени количества, не се прилагат за вещества, класифицирани в съответствие с алинея .2;
- .4 когато веществото отговаря на специална разпоредба, която освобождава това вещество от всички разпоредби за опасни товари от другите класове, то се класифицира в съответствие с приложимия ООН номер на клас 7 и се прилагат всички изисквания, посочени в 1.5.1.5.
- 291 Запалимите втечени газове се съдържат в компонентите на хладилната машина. Тези компоненти се проектират и изпитват най-малко три пъти работното налягане на машината. Хладилните машини и компонентите на хладилната машина се проектират и конструират така, че да съдържат втечнения газ и да предотвратяват риска от спукване или напукване на компонентите, които задържат налягането, при нормални условия на транспортиране. Хладилните машини и компонентите на хладилната машина не са предмет на разпоредбите на този Кодекс, ако съдържат по-малко от 12 kg газ.
- 293 Прилагат се следните определения:
- .1 сапъорен кибрит – това е кибрит, главичките на който са изработени от чувствителен на триене запалителен състав и пиротехнически състав, при горенето на който се наблюдава незначителен огън или липсва огън, но отделя голямо количество топлина;
- △.2 безопасен кибрит – това е кибрит, който е поставен в кутийка, в хартия или на картонче, или е прикрепен към тях и може да бъде запален само чрез триене върху специална повърхност;
- .3 кибрит със самозапалващи се клечки – това е кибрит, който може да бъде запален чрез триене върху всяка твърда повърхност;
- .4 парафиниран кибрит „Веста” – това е кибрит, който може да бъде запален чрез триене както върху специална, така и върху твърда повърхност
- 294 Кибритът със самозапалващите се клечки и кибритът „Веста” във външна опаковка с нетно тегло, непревишаващо 25 kg, не са предмет на други разпоредби (с изключение на маркировката) на този Кодекс, когато са опаковани в съответствие с инструкциите за опаковане P407.
- 295 Не е необходимо батериите да бъдат индивидуално маркирани и етикетирани, ако палетът носи съответния знак и етикет.
- 296 Тезитекстове се отнасят за спасителни средства като спасителни салове, лични плавателни съдове и самонадуващи се предметни стъкла. ООН 2990 се прилага за самонадуващи се уреди. ООН 3072 се прилага за животоспасяващи уреди, които не се самонадуват. Спасително оборудване може да съдържа:
- .1 сигнални устройства (клас 1), които могат да включват сигнални факли за дим и осветление, опаковани в опаковки, които предотвратяват неволното им задействане;
- .2 само за ООН 2990, патрони, захранващо устройство от подклас 1.4, група за съответствие S, могат да се съдържат за целите на самонадуващия се механизъм и при условие, че количеството взривни вещества в уред не надвишава 3,2 g;
- .3 клас 2.2 съгъстени или втечени газове;
- .4 електрически акумулаторни батерии (клас 8) и литиеви батерии (клас 9);
- .5 комплекти за оказване на първа помощ или комплекти за ремонт, съдържащи малки количества опасни товари (напр. класове 3, 4.1, 5.2, 8 или 9 вещества); или
- .6 кибрити със самозапалващи се клечки, опаковани в опаковки, които предотвратяват неволното им активиране.
- △ Спасителни средства, опаковани в твърди външни опаковки с обща максимална брутна маса от 40 kg, несъдържащи опасни товари, различни от клас 2.2 съгъстени или втечени газове с никаква допълнителна опасност в съдове с капацитет, ненадвишаващ 120 mL, инсталирани единствено с цел задействане на уреда, не е предмет на разпоредбите на този Кодекс.
- 299 Пратки от:
- .1 Памук, сух, с плътност не по-малка от 360 kg/m<sup>3</sup>;
- .2 Лен, сух, с плътност не по-малка от 400 kg/m<sup>3</sup>;
- .3 Сизал, сух, с плътност не по-малка от 360 kg/m<sup>3</sup>; и
- .4 Влакно „Tampico“, сухо, с плътност не по-малка от 360 kg/m<sup>3</sup>, съгласно ISO 8115:1986 не са предмет на разпоредбите на този Кодекс, когато се превозват в затворени товарни транспортни единици.
- 300 Рибно брашно, рибен скрап и крилово брашно не се транспортират, ако температурата по време на натоварването надвишава 35°C или 5°C над околната температура, в зависимост от това коя от двете стойности е по-висока.
- △301 Този запис се прилага само за машини или апарати, съдържащи опасни товари като остатък или неразделна част от машината или апаратурата. Не се използва за машини или апарати, за които вече съществува точно наименование в списъка на опасните товари. Машините и апаратите, превозвани съгласно този запис, съдържат само опасни товари, за които е разрешено да бъдат превозвани в съответствие с разпоредбите на глава 3.4 (Ограничени количества).
- Количеството на опасни товари в машини или апарати не надвишава количеството, посочено в колоната 7а от списъка на опасните товари за всеки артикул от съдържащите се опасни товари. Ако машината или апаратурата съдържа повече от един елемент на опасни товари, отделните опасни товари се затварят, за да се предотврати тяхната опасна реакция по време на транспортирането (виж 4.1.1.6). Когато е необходимо да се гарантира, че течните опасни товари остават в предвидената им ориентация, стрелките за ориентация се изобразяват най-малко от две противоположни вертикални страни, като стрелките сочат в правилната посока в съответствие с 5.2.1.7.1.

- 302 Фумигирани товарни транспортни единици, които не съдържат други опасни товари, са предмет само на разпоредби на 5.5.2.
- 303 Съдовете се причисляват към класа и, ако има такава, към допълнителната опасност на газа или сместа от съдържащите се в тях газове, определени в съответствие с разпоредбите на глава 2.2.
- 304 Този запис може да се използва само за транспортиране на неактивирани батерии, които съдържат сух калиев хидроксид, които са предназначени да бъдат активирани преди употреба чрез добавяне на подходящо количество вода в отделните клетки.
- 305 Тези вещества не са предмет на разпоредбите на този Кодекс, когато са в концентрации, непревишаващи 50 mg/kg
- 306 Този запис може да се използва само за вещества, които са твърде нечувствителни за приемане в клас 1 при изпитване в съответствие със серия от изпитвания 2 (виж Ръководството за изпитвания и критерии, част I).
- △307 Този запис може да се използва само за торове на основата на амониев нитрат. Те се класифицират в съответствие с процедурата, посочена в Ръководството за изпитвания и критерии, част III, раздел 39.
- △308\* Стабилизирането на рибното брашно се постига с цел предотвратяване на спонтанното горене чрез ефективно прилагане на етоксихин, бутилхидрокситолуен (ВНТ) или токофероли (използвани също в смес с екстракт от розмарин) по време на производството. Посоченото заявление се подава в рамките на дванадесет месеца преди експедиция. Рибният скрап или рибното брашно съдържат най-малко 50 ppm (mg/kg) етоксихин, 100 ppm (mg/kg) ВНТ или 250 ppm (mg/kg) антиоксидант на основата на токоферол по време на експедицията.
- 309 Този запис се прилага за нечувствителни емулсии, суспензии и гелове, състоящи се основно от смес от амониев нитрат и гориво, предназначена за производство на взривно вещество от тип Е само след по-нататъшна обработка преди употреба.  
Сместа за емулсии обикновено има следния състав: 60–85% амониев нитрат, 5 -30% вода, 2 -8% гориво, 0,5 -4% емулгатор, 0 -10% разтворими пожарогасители и добавки за проследяване. Други неорганични нитратни соли могат да заменят част от амониевия нитрат.  
Сместа за суспензии и гелове обикновено има следния състав: 60–85% амониев нитрат, 0 -5% натриев или калиев перхлорат, 0 -17% хексаминов нитрат или монометиламин нитрат, 5 -30% вода, 2 -15% гориво, 0,5 -4% сгъстител, 0 -10% разтворими вещества за подтискане на пламъка, и добавки за проследяване. Други неорганични нитратни соли могат да заменят част от амониевия нитрат. Веществата трябва да преминат успешно изпитванията от серия 8, букви (a), (b) и (c) от Ръководството за изпитвания и критерии, част I, раздел 18 и да бъдат одобрени от компетентния орган.
- △310 Изискванията за изпитване в Ръководството за изпитвания и критерии, част III, подраздел 38.3 не се прилагат за производствени серии, състоящи се от не повече от 100 клетки или батерии, или за пред-производствени прототипи на елементи или батерии, когато тези прототипи се транспортират за изпитване, когато са опаковани в съответствие с инструкции за опаковане Р910 от 4.1.4.1 или Р905 от 4.1.4.3, според случая. Транспортният документ включва следната декларация: "Транспортиране в съответствие със специална разпоредба 310". Повредени или дефектни клетки, батерии или клетки и батерии, съдържащи се в оборудването, трябва да бъдат транспортирани в съответствие със специална разпоредба 376 и опаковани в съответствие с Инструкции за опаковане Р908 от 4.1.4.1 или Р904 от 4.1.4.3, според случая. Клетки, батерии или клетки и батерии, съдържащи се в оборудване, транспортирано за обезвреждане или рециклиране могат да бъдат опаковани в съответствие със специална разпоредба 377 и инструкции за опаковане Р909 от 4.1.4.1.
- 311 Веществата не се транспортират съгласно този запис, освен ако не са одобрени от компетентния орган въз основа на резултатите от подходящи изпитвания съгласно част I от Ръководството за изпитвания и критерии.  
Опаковката гарантира, че процентът на разреждателя не е по-нисък от посочения в одобрението на компетентния орган по време на транспортирането.
- ⊗314 .1 Тези вещества могат да се разложат екзотермично при повишени температури.  
Разлагането може да бъде предизвикано от топлина или примеси (напр. метали на прах (желязо, манган, кобалт, магнезий) и техните съединения).  
.2 По време на транспортирането тези вещества се закриват от пряка слънчева светлина и всички източници на топлина и се поставят в подходящо проветриви зони.

△ \* За превоза на рибно брашно в насипно състояние вж. Кодекса IMSBC.

- 315 Това вписване не трябва да се използва за вещества от клас 6.1, които отговарят на критериите за инхалационна токсичност за опаковъчна група I, описана в 2.6.2.2.4.3.
- 316 Този запис се отнася само за калциев хипохлорит, сух, когато се транспортира под формата на неронливи таблетки.
- 317 „Освободени дялящи се материали“ се прилага само за онези дялящи се материали и пратки, съдържащи дялящ се материал, които са изключени в съответствие с 2.7.2.3.5.
- 318 За целите на документацията, точното наименование на пратката се допълва с техническото наименование (виж 3.1.2.8). На опаковката не е необходимо да се показват технически наименования. Когато инфекциозните вещества, които ще се транспортират, не са известни, но се предполага, че отговарят на критериите за включване в категория А и за включване в ООН 2814 или ООН 2900, думите „предполагаемо инфекциозно вещество от категория А“ се изписват в скоби, като се следва точното наименование на пратката в транспортния документ, но не и върху външните опаковки.
- 319 Опакованите вещества и пратките, маркирани в съответствие с инструкциите за опаковане Р650, не са предмет на други разпоредби на този Кодекс.
- 321 Тези системи за съхранение винаги се считат за съдържащи водород.
- 322 Когато се транспортират под формата на неронливи таблетки, тези стоки се отнасят към опаковъчна група III.
- 324 Това вещество трябва да се стабилизира, когато е в концентрации не по-високи от 99%.
- 325 В случай на неделящ се или освободен уранов хексафлуорид, материалът се класифицира по ООН 2978.
- 326 По отношение на дялящия се уранов хексафлуорид материалът се класифицира по ООН 2977.
- 327 Отпадъчните аерозоли, изпращани в съответствие с 5.4.1.4.3.3, могат да бъдат транспортирани съгласно този запис с цел преработка или обезвреждане. Не е необходимо да бъдат защитени срещу движение и неволно изпускане, при условие че се вземат мерки за предотвратяване на опасно натрупване на налягане и опасни атмосфери. Отпадъчните аерозоли, различни от тези, които пропускат или са силно деформирани, се опаковат в съответствие с инструкцията за опаковане Р207 и специална разпоредба РР87 или инструкцията за опаковане LP200 и специална разпоредба за опаковане L2. Течащи или силно деформирани аерозоли се транспортират в спасителни опаковки, при условие че са взети подходящи мерки, за да се гарантира, че няма опасно натрупване на налягане. Отпадъчните аерозоли не се транспортират в затворени товарни контейнери.
- 328 Този запис се отнася за касети с горивни клетки, включително когато се съдържат в оборудване или са опаковани с оборудване. Касетите с горивни клетки, монтирани или вградени в система с горивни клетки, се считат за съдържащи се в оборудването. „Касета с горивни клетки“ означава изделие, което съхранява гориво за изхвърляне в горивната клетка през клапан(и), който(ито) контролира(т) изхвърлянето на гориво в горивната клетка. Касетите с горивни клетки, включително когато се съдържат в оборудването, се проектират и конструират така, че да се предотврати изтичане на гориво при нормални условия на транспортиране. Типовите касети с горивни клетки, използващи течности като гориво, трябва да преминат изпитване за вътрешно налягане при налягане 100 kPa (манометрично налягане) без пропуски. С изключение на касетите с горивни клетки, съдържащи водород в метален хидрид, които трябва да са в съответствие със специална разпоредба 339, за всеки проектен тип касети с горивни клетки се доказва, че преминава изпитване на падане 1,2 m върху неподатлива на огъване повърхност, в ориентацията, която е най-вероятно да доведе до повреда на задържащата система, без загуба на съдържание. Когато литиево-метални или литиево-йонни батерии се съдържат в системата на горивните клетки, пратката се изпраща съгласно този запис и съгласно съответните текстове за UN 3091 ЛИТИЕВО-МЕТАЛНИ БАТЕРИИ, СЪДЪРЖАЩИ СЕ В ОБОРУДВАНЕ или UN 3481 ЛИТИЕВО-ЙОННИ БАТЕРИИ, СЪДЪРЖАЩИ СЕ В ОБОРУДВАНЕ.
- 332 Магнезиевият нитрат хексахидрат не е предмет на разпоредбите на този Кодекс.
- 333 Етанол и бензин, моторен спирт или бензинови смеси, предназначени за използване в двигатели с искрово запалване (напр. в автомобили, стационарни двигатели и други двигатели), се причисляват към този текст независимо от измененията в летливостта.
- 334 Касетата с горивни клетки може да съдържа активатор, при условие че е снабден с две независими средства за предотвратяване на неволно смесване с горивото по време на транспортиране.
- 335 Смесите от твърди вещества, които не са предмет на разпоредбите на този Кодекс, и опасните за околната среда течности, посочени в ООН 3082, могат да бъдат класифицирани и транспортирани като ООН 3077, при условие че няма свободна течност, видима към момента на товарене на веществото или към момента на затваряне на опаковката или товарната транспортна единица. Ако свободната течност се вижда по време на зареждането на сместа или по време на затварянето на опаковката или товарната транспортна единица, сместа се класифицира като ООН 3082. Всяка товарна транспортна единица е херметична, когато се използва като контейнер за насипни товари. Запечатаните опаковки и изделия, съдържащи по-малко от 10 ml опасна за околната среда течност, определена за ООН 3082, абсорбирани в твърд материал, но без свободна течност в опаковката или предмета, или съдържащи по-малко от 10 g опасна за околната среда твърда маса, определена за ООН 3077, не са предмет на разпоредбите на този Кодекс.

338 Всеки патрон с горивни клетки, транспортиран под този текст и предназначен да съдържа втечен запалим газ следва да:

- .1 издържа, без изтичане или разрушаване, на налягане най-малко два пъти равновесното налягане на съдържанието при 55°C;
- .2 не съдържа повече от 200 mL втечен запалим газ, чието парно налягане не надвишава 1000 kPa при 55°C; и
- .3 преминава изпитването на гореща водна баня, предписано в 6.2.4.1 от глава 6.2.

339 Касетите с горивни клетки, съдържащи водород в метален хидрид, транспортирани под този текст, трябва да имат водна вместимост, по-малка или равна на 120 mL. Налягането в касетата с горивни клетки не трябва да надвишава 5 MPa при 55°C. Проектният тип трябва да издържа, без изтичане или разрушаване, на налягане от два (2) пъти проектното налягане на касетата при 55°C или 200 kPa повече от проектното налягане на касетата при 55°C, в зависимост от това коя от стойностите е по-голяма. Налягането, при което се провежда това изпитване, е посочено в Изпитването на падане и изпитването на циклично изменение на водорода като „минимално налягане на разрушаване на корпуса“. Касетите с горивни клетки се пълнят в съответствие с процедурите, предоставени от производителя. Производителят предоставя следната информация за всяка касета с горивни клетки:

- .1 Процедури за проверка, които трябва да се извършат преди първоначалното пълнене и преди презареждането на касетата с горивни клетки;
- .2 Предпазни мерки за безопасност и потенциални опасности, за които трябва да се знае;
- .3 Метод за определяне кога е достигнат номиналният капацитет;
- .4 Минимален и максимален обхват на налягането;
- .5 Минимален и максимален температурен диапазон; и
- .6 Всички други изисквания, на които трябва да отговаря първоначалното пълнене и презареждане, включително вида на оборудването, което ще се използва за първоначалното пълнене и презареждане.

Касетите с горивни клетки се проектират и конструират така, че да се предотврати изтичане на гориво при нормални условия на транспортиране. Всеки тип касета, включително касетите, неразделна част от горивна клетка, се подлага и преминава следните изпитвания:

#### **Изпитване с падане**

Изпитване на падане 1,8 m върху неподатлива на огъване повърхност в четири различни посоки:

- .1 вертикално, на края, на който се намира спирателния клапан;
- .2 вертикално, на противоположния край на спирателния клапан;
- .3 хоризонтално върху стоманен връх с диаметър 38mm, като стоманеният връх е в положение нагоре;  
и
- .4 под ъгъл 45° в края, на който се намира спирателния клапан.

Когато касетата е заредена до номиналното си налягане на зареждане не трябва да има течове, определени чрез използване на сапунени мехурчета или други еквивалентни средства на всички възможни места на течове. След това касетата с горивни клетки се подлага на хидростатично налягане до разрушаване. Записаното налягане на разрушаване трябва да надвишава 85% от минималното налягане на разрушаване на корпуса.

#### **Изпитване на възпламенимост**

Касета с горивни елементи, напълнена до номинална вместимост с водород, се подлага на изпитване за поглъщане на огън. Конструкцията на касетата, която може да включва вентилационна функция, неразделна част от него, се счита за преминала изпитването за възпламенимост, ако:

- .1 Вътрешното налягане се отвежда до нулево налягане без разкъсване на касетата; или
- .2 Касетата издържа на огъня най-малко 20 минути без разрушаване.

#### **Изпитване при цикли от налягания на водорода**

Това изпитване е предназначено да гарантира, че проектните пределни стойности на натоварване на касетата с горивни клетки не са превишени по време на употреба.

Касетата с горивни клетки се подлага на циклично изменение от не повече от 5% номинална водородна мощност до не по-малко от 95% номинална водородна мощност и обратно до не повече от 5% номинална водородна мощност. Номиналното налягане на зареждане се използва за зареждане и температурите се поддържат в работния температурен диапазон. Цикълът трябва да продължи най-малко 100 цикъла.

След изпитването при цикли от налягания на водорода касетата с горивни клетки се зарежда и обемът на водата, изместен от патрона, се измерва. Счита се, че конструкцията на патрона е преминала изпитването при цикли от налягания на водорода, ако обемът на водата, изместен от изпитваната касета не надвишава обема на водата, изместен от неизпитваната касета, заредена до 95% номинален капацитет и под налягане до 75% от минималното налягане на разрушаване на корпуса.



### Изпитване на течове

Всяка касета с горивни елементи се изпитва за течове при  $15^{\circ}\text{C} \pm 5^{\circ}\text{C}$ , докато е под налягане до номиналното му налягане на разреждане. Не трябва да има течове, определени с помощта на сапунени мехурчета или друг еквивалентни средства на всички възможни места на изтичане.

Всяка касета с горивни клетки трябва да бъде ясно обозначена със следната информация:

- .1 номиналното налягане на зареждане в мегапаскали (MPa);
  - .2 серийният номер на касетите с горивни клетки или уникалният идентификационен номер на производителя; и
  - .3 Датата на изтичане на срока на експлоатация се основава на максималния срок на експлоатация (година с четири цифри; месец с две цифри).
- 340 Комплекти химикали, комплекти за оказване на първа помощ и комплекти полиестерни смоли, съдържащи опасни вещества във вътрешни опаковки, които не надвишават количествените ограничения за освободени количества, приложими за отделни вещества, както е посочено в колона 7b от списъка на опасните товари, могат да бъдат транспортирани в съответствие с глава 3.5. Клас 5.2 вещества, въпреки че не са индивидуално разрешени като освободени количества от списъка на опасните товари, са разрешени в такива комплекти и имат код E2 (вж. 3.5.1.2).
- 341 Превозът в насипно състояние на инфекциозни вещества в контейнери за насипни товари ВК2 е разрешен само за инфекциозни вещества, съдържащи се в животински материал, както е определено в 1.2.1 (вж 4.3.2.4.1).
- 342 Стъклени вътрешни съдове (като ампули или капсули), предназначени само за употреба в стерилизационни устройства, когато съдържат по-малко от 30 ml етиленов оксид на вътрешна опаковка с не повече от 300 mL на външна опаковка могат да бъдат транспортирани в съответствие с разпоредбите на глава 3.5, независимо от обозначението „E0“ в колона 7b от списъка на опасните товари, при условие че:
- .1 След напълването всеки стъклен вътрешен съд е определен като херметичен чрез поставяне на стъкления вътрешен съд в гореща водна баня при температура и за период от време, достатъчен, за да се гарантира, че вътрешното налягане, равно на парното налягане на етиленовия оксид при  $55^{\circ}\text{C}$ , е постигнато. Всеки вътрешен съд от стъкло, показващ признаци на изтичане, изкривяване или друг дефект съгласно това изпитване не се транспортират съгласно условията на тази специална разпоредба;
  - .2 В допълнение към опаковката, изисквана по точка 3.5.2, всеки стъклен вътрешен съд се поставя в запечатана пластмасова торбичка, съвместима с етиленов оксид, която може да съдържа съдържанието в случай на счупване или изтичане на стъкления вътрешен съд; и
  - .3 Всеки стъклен вътрешен съд е защитен чрез средства за предотвратяване на пробиването на пластмасовата торбичка (напр. ръкави или възглавници) в случай на повреда на опаковката (напр. чрез раздробяване).
- 343 Този текст се прилага за суров нефт, съдържащ сероводород в достатъчна концентрация, че изпаренията, отделяни от суровия нефт, могат да представляват опасност при вдишване. Определената опаковъчна група се определя от опасността от възпламеняване и опасността от вдишване в съответствие със степента на опасност, която представлява.
- 344 Спазват се разпоредбите на 6.2.4.
- 345 Този газ, съдържащ се в отворени криогенни съдове с максимална вместимост един литър, конструирани със стъклени двойни стени, при които пространството между вътрешната и външната стена е евакуирано (вакумно изолирани), не е предмет на други разпоредби на този Кодекс, при условие че всеки съд се транспортира във външна опаковка с подходящи уплътнителни или абсорбиращи материали, за да се предпази от повреди от удар.
- 346 Отворени криогенни съдове, отговарящи на изискванията на инструкцията за опаковане P203 и несъдържащи опасни товари, с изключение на ООН 1977 азот, охладена течност, която е напълно абсорбирана в порест материал, не са предмет на други разпоредби на този Кодекс.
- 347 Този текст се използва само ако резултатите от серия изпитвания 6, буква (d) от част I от Ръководството за изпитвания и критерии са показали, че всички опасни ефекти, произтичащи от функционирането, са ограничени в рамките на опаковката.
- 348 акумулаторни батерии, произведени след 31 декември 2011 г., се маркират с номинална мощност във ват-часове от външната страна на корпуса.
- 349 Смеси от хипохлорит и амониева сол не се приемат за транспортиране. ООН 1791 разтвор на хипохлорит е вещество от клас 8.
- 350 Амониев бромат и неговите водни разтвори и смеси от бромат с амониева сол не се допускат за транспортиране.
- 351 Амониевият хлорат и неговите водни разтвори и смеси на хлорат с амониева сол не се допускат за транспортиране.
- 352 Амониевият хлорит и неговите водни разтвори и смеси от хлорит и амониева сол не се допускат за транспортиране.
- 353 Амониевият перманганат и неговите водни разтвори и смеси от перманганат и амониева сол не се допускат за транспортиране.
- 354 Това вещество е токсично при вдишване.

- 355 Кислородните бутилки за аварийна употреба, транспортирани съгласно този текст, могат да включват инсталирани задвижващи касета (касети, силово устройство от клас 1.4, група на съвместимост С или S), без да се променя класификацията на клас 2.2, при условие че общото количество на дефлагиращите (горивни) експлозивни не надвишава 3,2 g на кислороден цилиндър. Бутилките с монтираните задвижващи касети, така както са подготвени за транспортиране, трябва да имат ефективно средство за предотвратяване на неволно задействане.
- 356 Системите за съхранение на метален хидрид, монтирани в превозни средства, плавателни съдове или въздухоплавателни средства, или в завършени компоненти, или предназначени за монтиране в превозни средства, плавателни съдове или въздухоплавателни средства, се одобряват от компетентния орган преди приемането им за транспортиране. Транспортният документ включва указание, че пакетът е одобрен от компетентния орган, или копие от одобрението на компетентния орган придружава всяка пратка.
- 357 Суров нефт, съдържащ водороден сулфид в достатъчна концентрация, че изпаренията, отделяни от суровия нефт, могат да представляват опасност при вдишване, се изпраща под текст ООН 3494 КИСЕЛ СУРОВ НЕФТ, ЗАПАЛИМ, ТОКСИЧЕН.
- 358 Разтворът на нитроглицерин в алкохол с повече от 1 %, но не повече от 5% нитроглицерин може да бъде класифициран в клас 3 и отнесен към ООН 3064, при условие че са спазени всички изисквания на инструкцията за опаковане Р300.
- 359 Разтворът на нитроглицерин в алкохол с повече от 1 %, но не повече от 5% нитроглицерин се класифицира в клас 1 и се причислява към ООН 0144, ако не са спазени всички изисквания на инструкцията за опаковане Р300.
- 360 Превозни средства, задвижвани само с литиево-метални батерии или литиево-йонни батерии, се изпращат под текст ООН 3171 ПРЕВОЗНО СРЕДСТВО, ЗАХРАНВАНО С БАТЕРИИ.
- 361 Този текст се отнася за електрически двуслойни кондензатори с капацитет за натрупване на енергия, по-голям от 0,3 Wh. Кондензаторите с капацитет за натрупване на енергия от 0,3 Wh или по-малко не са предмет на разпоредбите на този Кодекс. Капацитет за натрупване на енергия означава енергията, съхранявана от кондензатора, изчислена въз основа на номиналното напрежение и капацитет. Всички кондензатори, за които се прилага този текст, включително кондензаторите, съдържащи електролит, който не отговаря на критериите за класифициране за нито един клас или подклас на опасни товари, трябва да отговарят на следните условия:
- .1 Кондензаторите, които не са инсталирани в оборудването, се транспортират в незаредено състояние. Кондензаторите, монтирани в оборудването, се транспортират или в незаредено състояние, или са защитени срещу късо съединение;
  - .2 Всеки кондензатор е защитен срещу потенциална опасност от късо съединение при транспортиране, както следва:
    - .1 когато капацитетът за натрупване на енергия на кондензатора е по-малък или равен на 10 Wh или когато капацитетът за натрупване на енергия на всеки кондензатор в модул е по-малък или равен на 10 Wh , кондензаторът или модулът е защитен срещу късо съединение или е снабден с метална лента, свързваща клемите; и
    - .2 когато капацитетът за натрупване на енергия на кондензатор или кондензатор в модул е повече от 10 Wh кондензаторът или модулът трябва да бъдат оборудвани с метална лента, свързваща клемите;
  - .3 Кондензаторите, съдържащи опасни товари, са конструирани така, че да издържат на разлика в налягането от 95 kPa;
  - .4 Кондензаторите се проектират и конструират така, че да освобождават безопасно налягането, което може да се натрупа в експлоатация, през отдушник или слаба точка в корпуса на кондензатора. Всяка течност, която се изпуска при вентилация, се съдържа в опаковката или в оборудването, в което е монтиран кондензаторът; и
  - .5 Кондензаторите, произведени след 31 декември 2013 г., се маркират с мощността за съхранение на енергия във Wh.

Кондензаторите, съдържащи електролит, който не отговаря на критериите за класифициране за нито един клас или подклас на опасни товари, включително когато са монтирани в оборудване, не са предмет на други разпоредби на този Кодекс.

Кондензаторите, съдържащи електролит, отговарящ на критериите за класифициране за всеки клас или подклас на опасни товари, с капацитет за натрупване на енергия от 10 Wh или по-малко, не са предмет на други разпоредби на този Кодекс, когато могат да издържат на изпитване на падане от 1,2 m, в неопаковано състояние върху неподатлива на огъване повърхност без загуба на съдържание.

Кондензаторите, съдържащи електролит, отговарящ на критериите за класифициране за всеки клас или подклас на опасни товари, които не са монтирани в оборудване и имат капацитет за съхранение на енергия над 10 Wh, са предмет на разпоредбите на този Кодекс.

Кондензаторите, монтирани в оборудването и съдържащи електролит, отговарящ на критериите за класифициране на всеки клас или подклас на опасни товари, не са предмет на други разпоредби на този Кодекс, при условие че оборудването е опаковано в здрава външна опаковка, изработена от подходящ материал и с достатъчна здравина и дизайн, във връзка с предназначението на опаковката и по такъв начин, че да се предотврати случайно функциониране на кондензаторите по време на транспортиране. Голямо здраво оборудване, съдържащо кондензатори, може да се предлага за транспортиране без опаковка или на палети, когато за кондензаторите е осигурена съответна еквивалентна защита от оборудването, в което се съдържат.

**Забележка:** Кондензатори, които по проект поддържат терминално напрежение (напр. асиметрични кондензатори), не принадлежат към този текст.

Този текст се отнася за течности, пасты или прахове, херметизирани с гориво, което отговаря на определението за газ в 2.2.1.2.1 или 2.2.1.2.2.

**Забележка:** Химикал под налягане в аерозолна опаковка се транспортира съгласно ООН 1950. Прилагат се следните разпоредби:

- .1 химикалът под налягане се класифицира въз основа на характеристиките на опасност на компоненти в различните състояния:
  - горивото;
  - течността; или
  - твърдото състояние.

Ако една от тези съставки, която може да бъде чисто вещество или смес, трябва да бъде класифицирана като запалима, химикалът под налягане се класифицира като запалим в клас 2.1. Запалими компоненти са запалими течности и течни смеси, запалими твърди вещества и твърди смеси или запалими газове и газови смеси, отговарящи на следните критерии:

- .1 запалима течност е течност с пламна температура не по-висока от 93°C;
  - .2 запалимо твърдо вещество е твърдо вещество, което отговаря на критериите в 2.4.2.2 от този Кодекс;
  - .3 запалим газ е газ, който отговаря на критериите в 2.2.2.1 от този Кодекс;
- △.2 газове от клас 2.3 и газове с допълнителна опасност 5.1 не се използват като гориво в химикал под налягане;
- △.3 когато течността или твърдите съставки са класифицирани като опасни товари от клас 6.1, опаковъчни групи II или III, или клас 8, опаковъчни групи II или III, химичното вещество под налягане се определя определя се допълнителна опасност на клас 6.1 или клас 8 и съответният номер на ООН. Компонентите, класифицирани в клас 6.1, опаковъчна група I или клас 8, опаковъчна група I, не се използват за превоз с това точно наименование за доставка;
- .4 в допълнение, химикали под налягане с компоненти, отговарящи на свойствата на: клас 1, експлозивни; клас 3, течни нечувствителни експлозивни; клас 4.1, самоактивирани се вещества и твърди нечувствителни експлозивни; клас 4.2, вещества, които могат да се самозапалят; клас 4.3, вещества, които при контакт с вода отделят запалими газове; клас 5.1, оксидиращи вещества; клас 5.2, органични пероксиди; клас 6.2, инфекциозни вещества или клас 7, радиоактивен материал, не се използват за превоз под това правилно наименование на пратката;
  - .5 вещества, за които PP86 или TP7 са определени в колона 9 и колона 14 от списъка на опасните товари в глава 3.2 и поради това изискват въздухът да бъде отстранен от парното пространство, не се използват за превоз под този номер на ООН, а се транспортират под съответните им номера на ООН, изброени в списъка на опасните товари в глава 3.2.

■ 363

Този текст може да се използва само когато са изпълнени условията на тази специална разпоредба. Не се прилагат други разпоредби от този Кодекс, с изключение на специалните разпоредби 972, глава 5.4, част 7 и колони 16a и 16b от списъка на опасните товари.

- .1 Този текст се отнася за двигатели или машини, задвижвани с горива, класифицирани като опасни, чрез системи с вътрешно горене или горивни клетки (напр. двигатели с вътрешно горене, генератори, компресори, турбини, отоплителни съоръжения и др.), с изключение на тези, които са посочени в ООН 3166 или ООН 3363;
- .2 Двигателите или машините, които са без течни или газообразни горива и които не съдържат други опасни товари, не са предмет на този Кодекс.

**Забележка 1:** Счита се, че двигателят или машината са без течно гориво, когато резервоарът за течно гориво е източен и двигателят или машината не могат да работят поради липса на гориво. Не е необходимо двигателят или машинните компоненти, като горивопроводи, горивни филтри и инжектори, да се почистват, източват или обезвъздушават, за да се считат за изпразнени от течни горива. Освен това резервоарът за течно гориво не трябва да се почиства или обезвъздушава.

**Забележка 2:** Счита се, че двигателят или машината са изпразнени от газообразни горива, когато резервоарите за газообразно гориво са изпразнени от течност (за втечени газове), положителното налягане в резервоарите не надвишава 2 бара и клапанът за изключване или изолиране на горивото е затворен и безопасен.

- .3 Двигателите и машините, съдържащи горива, отговарящи на критериите за класификация от клас 3, се изпращат съгласно вписванията на ООН № ДВИГАТЕЛ С ВЪТРЕШНО ГОРЕНЕ, РАБОТЕЩ НА ЛЕСНОЗАПАЛИМА ТЕЧНОСТ, или ООН 3528 ДВИГАТЕЛ, РАБОТЕЩ НА ГОРИВНИ КЛЕТКИ, СЪДЪРЖАЩИ ЛЕСНОЗАПАЛИМА ТЕЧНОСТ, или ООН 3528 МАШИНА С ДВИГАТЕЛ С ВЪТРЕШНО ГОРЕНЕ, РАБОТЕЩ НА ЛЕСНОЗАПАЛИМА ТЕЧНОСТ, или ООН 3528 МАШИНА, РАБОТЕЩА НА ГОРИВНИ КЛЕТКИ, СЪДЪРЖАЩИ ЛЕСНОЗАПАЛИМА ТЕЧНОСТ, според случая.
- .4 Двигателите и машините, съдържащи горива, отговарящи на критериите за класифициране от клас 2.1, се изпращат съгласно текстовете на ООН 3529 ДВИГАТЕЛ С ВЪТРЕШНО ГОРЕНЕ, РАБОТЕЩ НА ЗАПАЛИМ ГАЗ, ГАЗОВА МОЩНОСТ или ООН 3529 ДВИГАТЕЛ, ГОРИВНА КЛЕТКА, ЗАПАЛИМ ГАЗ или ООН 3529 МАШИНА С ДВИГАТЕЛ С ВЪТРЕШНО ГОРЕНЕ, РАБОТЕЩ НА ЗАПАЛИМ ГАЗ, или ООН 3529 МАШИНА, РАБОТЕЩА НА ГОРИВНИ КЛЕТКИ, СЪДЪРЖАЩИ ЗАПАЛИМ ГАЗ, според случая.

Двигателите и машините, захранвани както със запалим газ, така и със запалима течност, се изпращат съгласно подходящия текст в ООН 3529.

- 5 Двигателите и машините, съдържащи течни горива, отговарящи на критериите за класифициране по 2.9.3 за опасни за околната среда вещества и неотговарящи на критериите за класифициране за всеки друг клас или подклас, се изпращат съгласно вписванията на ООН 3530 ДВИГАТЕЛИ С ВЪТРЕШНО ГОРЕНЕ или ООН 3530 ЗА МАШИНИ С ВЪТРЕШНО ГОРЕНЕ, според случая.
- 6 Двигателите или машините могат да съдържат други опасни товари, различни от горива (напр. батерии, пожарогасители, акумулатори на сгъстен газ или предпазни устройства), необходими за тяхното функциониране или безопасна работа, без да са предмет на допълнителни изисквания за тези други опасни товари, освен ако в този Кодекс не е посочено друго.
- △.7 Двигателят или машината, включително средствата за задържане, съдържащи опасни товари, трябва да отговарят на конструктивните изисквания, определени от компетентния орган.
- △.8 Всички клапани или отвори (напр. вентилационни устройства) трябва да бъдат затворени по време на транспортиране.
- △.9 Двигателите или машините трябва да бъдат ориентирани така, че да предотвратяват неволно изтичане на опасни товари и обезопасени чрез средства, способни да задържат двигателите или машините, за да предотвратят всякакви движения по време на транспортиране, което би променило ориентацията или би причинило повреда.
- △.10 За ООН 3528 и ООН 3530:
- когато двигателят или машината съдържа повече от 60 L течно гориво и има капацитет не повече от 450 L, се прилагат изискванията за етикетиране от 5.2.2;
  - когато двигателят или машината съдържа повече от 60 L течно гориво и има капацитет над 450 L, но не повече от 3000 L, те се етикетират от две противоположни страни в съответствие с 5.2.2;
  - когато двигателят или машината съдържа повече от 60 L течно гориво и има капацитет над 3000 L, той се нанася върху две противоположни страни в съответствие с 5.3.1.1.2; и
  - в допълнение към горните изисквания, за ООН 3530, когато двигателят или машината съдържа повече от 60 L течно гориво и капацитетът не надвишава 3000 L, се прилагат изискванията за маркировка от 5.2.1.6; и когато двигателят или машината съдържат повече от 60 L течно гориво и капацитетът надвишава 3000 L, се прилагат изискванията за маркировка на 5.3.2.3.2.
- △.11 За ООН 3529:
- когато резервоарът за гориво на двигателя или машината има воден капацитет не по-голям от 450 L, се прилагат изискванията за етикетиране от 5.2.2;
  - когато резервоарът за гориво на двигателя или машината има воден капацитет над 450 L, но не повече от 1000 L, той се етикетира от две противоположни страни в съответствие с 5.2.2; и
  - когато резервоарът за гориво на двигателя или машината има воден капацитет над 1000 L, той трябва да бъде обозначен от две противоположни страни в съответствие с точка 5.3.1.1.2.
- △.12 Транспортният документ съдържа следната допълнителна декларация "Транспорт в съответствие със специална разпоредба 363".
- △.13 Трябва да бъдат изпълнени изискванията, посочени в инструкциите за опаковане P005 от 4.1.4.1.
- 364 Този артикул може да се транспортира съгласно разпоредбите на глава 3.4, само ако, както е представен за транспортиране, опаковката е в състояние да премине изпитването в съответствие със серия от изпитвания 6, буква d) от част I на Ръководството за изпитвания и критерии, както е определено от компетентния орган.
- 365 За произведените инструменти и изделия, съдържащи живак, вж. ООН 3506.
- 366 Произведените инструменти и изделия, съдържащи не повече от 1 kg живак, не са предмет на разпоредбите на този Кодекс.
- 367 За целите на документацията и маркировката на опаковката:  
Точното наименование „БОЯДЖИЙСКИ МАТЕРИАЛ“ може да се използва за пратки от опаковки, съдържащи „МАТЕРИАЛ“ и „БОЯДЖИЙСКИ МАТЕРИАЛ“ в една и съща опаковка;  
Точното наименование „БОЯДЖИЙСКИ МАТЕРИАЛ, КОРОЗИВЕН, ЗАПАЛИМ“ може да се използва за пратки от опаковки, съдържащи „БОЯ, КОРОЗИВНА, ЗАПАЛИМА“ и „БОЯДЖИЙСКИ МАТЕРИАЛ, КОРОЗИВЕН, ЗАПАЛИМ“ в една и съща опаковка;  
Точното наименование „БОЯДЖИЙСКИ МАТЕРИАЛ, ЗАПАЛИМ, КОРОЗИВЕН“ може да се използва за пратки, съдържащи „БОЯ, ЗАПАЛИМА, КОРОЗИВНА“ и „БОЯДЖИЙСКИ МАТЕРИАЛ, ЗАПАЛИМ, КОРОЗИВЕН“ в една и съща опаковка; и

Точното наименование „МАТЕРИАЛ ЗА ПЕЧАТАРСКО МАСТИЛО ” може да се използва за пратки, на опаковки, съдържащи „ПЕЧАТАРСКО МАСТИЛО“ и „МАТЕРИАЛ ЗА ПЕЧАТАРСКО МАСТИЛО“ в една и съща опаковка.

- 368 В случай на неделящ се или освободен уранов хексафлуорид, материалът се класифицира по ООН 3507 или ООН 2978.
- △369 В съответствие с 2.0.3.5 този радиоактивен материал в изключена опаковка, притежаващ токсични и корозивни свойства, се класифицира в клас 6.1 със спомагателни опасности за радиоактивност и корозивност.

Урановият хексафлуорид може да бъде класифициран в този текст само ако са спазени условията на 2.7.2.4.1.2, 2.7.2.4.1.5, 2.7.2.4.5.2 и 2.7.2.3.5 за материалите, които не се делят.

△ В допълнение към разпоредбите, приложими за превоза на вещества от клас 6.1 с допълнителна опасност от корозивност, разпоредбите на 5.1.3.2, 5.1.5.2.2, 5.1.5.4.1.2, 7.1.4.5.9, 7.1.4.5.10, 7.1.4.5.12 и Прилагат се точки 7.8.4.1 до 7.8.4.6.

Не се изисква да се показва етикет клас 7.

- 370 Този текст се прилага за:
- амониев нитрат с повече от 0,2% запалими вещества, включително всяко органично вещество, изчислено като въглерод, с изключение на всяко добавено вещество; и
  - амониев нитрат с не повече от 0,2% запалими вещества, включително всяко органично вещество, изчислено като въглерод, с изключение на всяко добавено вещество, което дава положителен резултат при изпитване в съответствие със серия от изпитвания 2 (виж Ръководството за изпитвания и критерии, част I). Вж. също ООН 1942.

- 371 .1 Този текст се отнася и за артикули, съдържащи малък съд под налягане с устройство за освобождаване.

Такива артикули следва да отговарят на следните изисквания:

- .1 водната вместимост на съда под налягане не надвишава 0,5 L и работното налягане не надвишава 25 bar при 15°C;
- .2 минималното налягане на разрушаване на съда под налягане е най-малко четири пъти налягането на газа при 15°C;
- .3 всеки артикул се произвежда по такъв начин, че да се избегне неволно запалване или освобождаване при нормални условия на работа, опаковане, транспортиране и употреба. Това може да бъде изпълнено чрез допълнително заключващо устройство, свързано с активиращото устройство;
- .4 всеки артикул се произвежда по такъв начин, че да се предотвратят опасни издатини на съда под налягане или части от него;
- .5 всеки съд под налягане е изработен от материал, който няма да се разпадне при разрушаване;
- .6 проектният тип на артикула се подлага на изпитване на температурата на възпламеняване. За това изпитване се прилагат разпоредбите на точка 16.6.1.2, с изключение на буква (g), точки 16.6.1.3.1-16.6.1.3.6, 16.6.1.3.7, буква (b) и 16.6.1.3.8 от Ръководството за изпитвания и критерии. Трябва да се докаже, че изделието понижава налягането си посредством пожароустойчиво уплътнение или друго устройство за понижаване на налягането по такъв начин, че съдът под налягане да не се разпадне и изделието или фрагментите от изделието да не се раздвижат на повече от 10 m; и
- .7 проектният тип на артикула се подлага на следното изпитване. За инициране на едно изделие в средата на опаковката се използва стимулиращ механизъм. Извън опаковката не трябва да има опасни ефекти, като нарушаване на целостта на опаковката, метални фрагменти или съд, който преминава през опаковката.

- .2 Производителят представя техническа документация за типа проектиране, производството, както и за изпитванията и резултатите от тях. Производителят прилага процедури, за да гарантира, че серийно произвежданите артикули са с добро качество, съответстват на типа конструкция и са в състояние да отговорят на изискванията по .1. Производителят трябва да предоставя тази информация на органа по одобряването или освидетелстването на типа при поискване.

- 372 Този текст се прилага за асиметрични кондензатори с капацитет за натрупване на енергия над 0,3 Wh. Кондензатори с капацитет за натрупване на енергия от 0,3 Wh или по-малко не са предмет на разпоредбите на този Кодекс.

Капацитет за натрупване на енергия означава енергията, съхранявана в кондензатор, изчислена съгласно следното уравнение:

$$Wh = \frac{1}{2} \frac{C_N(U_R^2 - U_L^2)}{3,600}$$

като се използват номиналният капацитет (CN), номиналното напрежение (UR) и номиналното долно гранично напрежение (UL). Всички асиметрични кондензатори, за които се прилага този текст, трябва да отговарят на следните условия:

- .1 кондензаторите или модулите са защитени срещу късо съединение;

- .2 кондензаторите се проектират и конструират така, че безопасно да освобождават налягането, което може да се натрупа в използване на вентилационен отвор или слаба точка в корпуса на кондензатора. Всяка течност, която се изпуска при вентилация, трябва да се съдържа в опаковката или в оборудването, в което е монтиран кондензатор;
- .3 кондензаторите, произведени след 31 декември 2015 г., се маркират с мощността за съхранение на енергия във Wh;
- .4 кондензаторите, съдържащи електролит, отговарящ на критериите за класифициране за всеки клас или подклас на опасни товари, се проектират така, че да издържат на разлика в налягането от 95 kPa;

Кондензаторите, съдържащи електролит, който не отговаря на критериите за класифициране за нито един клас или подклас на опасни товари, включително когато са конфигурирани в модул или когато са монтирани в оборудване, не са предмет на други разпоредби на този Кодекс. Кондензаторите, съдържащи електролит, отговарящ на критериите за класифициране за всеки клас или подклас на опасни товари, с капацитет за натрупване на енергия от 20 Wh или по-малко, включително когато са конфигурирани в модул, не са предмет на други разпоредби на този Кодекс, когато кондензаторите могат да издържат на изпитване на падане 1,2 m, неопаковани върху неподатлива на огъване повърхност, без да губят съдържание.

Кондензаторите, съдържащи електролит, отговарящ на критериите за класифициране за всеки клас или подклас на опасни товари, които не са монтирани в оборудване и имат капацитет за съхранение на енергия над 20 Wh, са предмет на този Кодекс.

Кондензаторите, монтирани в оборудването и съдържащи електролит, отговарящ на критериите за класифициране на всеки клас или подклас на опасни товари, не са предмет на други разпоредби на настоящите правила, при условие че оборудването е опаковано в здрава външна опаковка, изработена от подходящ материал, и с достатъчна здравина и дизайн по отношение на предназначението на опаковката и по такъв начин, че да се предотврати случайно функциониране на кондензаторите по време на транспортиране. Голямо здраво оборудване, съдържащо кондензатори, може да се предлага за транспортиране неопаковано или на палети, когато на кондензаторите се осигурява еквивалентна защита от оборудването, в което те се съдържат.

**Забележка:** Независимо от разпоредбите на тази специална разпоредба, асиметричните никел-въглеродни кондензатори, съдържащи алкални електролити клас 8, се транспортират като ООН 2795, БАТЕРИИ, МОКРИ, ПЪЛНИ С АЛКАЛНИ електрически акумулатори.

373 При този текст могат да бъдат транспортирани детектори за неутронна радиация, съдържащи борен трифлуорид, който не е под налягане, при условие че са изпълнени следните условия:

- .1 Всеки детектор за радиация отговаря на следните условия:
  - .1 налягането във всеки детектор не надвишава 105 kPa абсолютно при 20°C;
  - .2 количеството газ не надвишава 13 g на детектор;
  - .3 всеки детектор се произвежда по регистрирана програма за осигуряване на качеството;
- Забележка:** Прилагането на ISO 9001:2008 може да се счита за приемливо за тази цел.
- .4 всеки детектор за неутронно лъчение е със заварена метална конструкция със споен метал към керамично хранване чрез сглобки. Тези детектори трябва да имат минимално налягане на разрушаване от 1800 kPa, както е доказано чрез изпитване за окачествяване на типа; и
- .5 всеки детектор се изпитва съгласно стандарт за херметичност  $1 \times 10^{-10}$  cm<sup>3</sup>/s преди напълване.
- .2 Радиационните детектори, транспортирани като отделни компоненти, се транспортират, както следва:
  - .1 детекторите се опаковат в запечатан междинен пластмасов слой с достатъчно абсорбиращ или адсорбиращ материал, който да абсорбира или адсорбира цялото газово съдържание;
  - .2 те се опаковат в здрава външна опаковка. Завършеният комплект трябва да може да издържи изпитване на падане от 1,8 m без изтичане на газово съдържание от детекторите; и
  - .3 общото количество газ от всички детектори за всяка външна опаковка не надвишава 52 g.
- .3 Цялостните системи за откриване на неутронна радиация, съдържащи детектори, отговарящи на условията на точка .1, се транспортират, както следва:
  - .1 детекторите се съхраняват в здрав запечатан външен корпус;
  - .2 корпусът съдържа достатъчно абсорбиращ или адсорбиращ материал, за да абсорбира или адсорбира цялото газово съдържание; и
  - .3 цялостните системи се опаковат в здрави външни опаковки, които могат да издържат на изпитване на падане от 1,8 m без пропуски, освен ако външният корпус на системата не осигурява еквивалентна защита.

Инструкции за опаковане P200 от 4.1.4.1 не се прилагат.

Транспортният документ включва обозначението "Транспорт в съответствие със специална разпоредба 373".

Детекторите за неутронно лъчение, съдържащи не повече от 1 g борен трифлуорид, включително тези със спойки от запоено стъкло, не са предмет на този Кодекс, при условие че отговарят на изискванията по параграф .1 и са опаковани в съответствие с параграф .2. Системите за откриване на радиация, съдържащи такива детектори, не са предмет на този Кодекс, при условие че са опаковани в съответствие с параграф .3.

Детекторите за неутронно лъчение се съхраняват в съответствие с категория на натоварване А.

376 Литиево-йонни клетки или батерии и литиево-метални клетки или батерии, идентифицирани като повредени или дефектни, които не отговарят на изпитвания тип съгласно приложимите разпоредби на Ръководството за изпитвания и критерии трябва да отговаря на изискванията на тази специална разпоредба.

За целите на тази специална разпоредба те могат да включват, но не се ограничават до:

- Клетки или батерии, идентифицирани като дефектни от съображения за безопасност;
- Клетки или батерии, които са протекли или са се проветрили;
- Клетки или батерии, които не могат да бъдат диагностицирани преди транспортиране; или
- Клетки или батерии, които са претърпели физически или механични повреди.

**Забележка:** При оценяване на акумулаторна батерия като повредена или дефектна се вземат предвид видът и предишната ѝ употреба и неправилното ѝ използване.

Клетките и батериите се транспортират в съответствие с разпоредбите, приложими за ООН 3090, ООН 3091, ООН 3480 и ООН 3481, с изключение на специалната разпоредба 230 и както е посочено друго в тази специална разпоредба.

⊗

Клетките и батериите се опаковат в съответствие с инструкциите за опаковане Р908 от 4.1.4.1 или LP904 от 4.1.4.3, според случая.

⊗

■ Елементи и батерии, идентифицирани като повредени или дефектни и способни бързо да се разглобяват, опасно реагират, предизвикват пламък или опасно отделяне на топлина или опасни емисии на токсични, корозивни или запалими газове или пари при нормални условия на транспортиране се опаковат и транспортират в съответствие с инструкциите за опаковане Р911 от 4.1.4.1 или LP906 от 4.1.4.3, според случая. Компетентният орган може да разреши алтернативни условия на опаковане и/или транспортиране.

- Опаковките се маркират като „ПОВРЕДЕНИ/ДЕФЕКТНИ“ в допълнение към точното наименование на пратката, както е посочено в 5.2.1.
- Транспортният документ включва следната декларация „Транспорт в съответствие със специална разпоредба 376“.
- Ако е приложимо, превозът се придружава от копие от одобрението на компетентния орган.

377 Електрическите батерии от литиеви и литиево-метални клетки, както и батериите и оборудването, съдържащи такива клетки и батерии, транспортирани за обезвреждане или рециклиране, опаковани заедно или без нелитиеви батерии, могат да бъдат опаковани в съответствие с инструкциите за опаковане Р909 от 4.1.4.1.

Тези клетки и батерии не са предмет на изискванията на раздел 2.9.4.

Опаковките се обозначават с „ЛИТИЕВИ БАТЕРИИ ЗА ОБЕЗВРЕЖДАНЕ“ или „ЛИТИЕВИ БАТЕРИИ ЗА РЕЦИКЛИРАНЕ“.

Идентифицираните повредени или дефектни батерии се транспортират в съответствие със специална разпоредба 376 и опаковани в съответствие с Р908 от 4.1.4.1 или LP904 от 4.1.4.3, според случая.

- Транспортният документ включва следната декларация: „Транспорт в съответствие със специална разпоредба 377“.

378 Радиационните детектори, съдържащи този газ в съдове под налягане за многократна употреба, които не отговарят на изискванията на глава 6.2 и инструкциите за опаковане Р200 от 4.1.4.1, могат да бъдат транспортирани съгласно тази точка, при условие че:

- .1 Работното налягане във всеки съд не надвишава 50 бара;
- .2 Капацитетът на съда не надвишава 12 литра;
- .3 Всеки съд има минимално налягане на разрушаване най-малко 3 пъти работното налягане, когато е монтирано предпазно устройство, и най-малко 4 пъти работното налягане, когато няма предпазно устройство;
- .4 Всеки съд е изработен от материал, който няма да се разпадне при разрушаване;
- .5 Всеки детектор се произвежда по регистрирана програма за осигуряване на качеството;

**Забележка:** За тази цел може да се използва стандарт ISO 9001:2008.

.6 Детекторите се транспортират в здрави външни опаковки. Цялата опаковка трябва да може да издържи изпитване на падане от 1,2 метра без счупване на детектора или разкъсване на външната опаковка. Оборудването, което включва детектор, се опакова в здрава външна опаковка, освен ако детекторът не получи еквивалентна защита от оборудването, в което се съдържа; и

.7 Транспортният документ включва следната декларация „Транспорт в съответствие със специална разпоредба 378“.

Радиационните детектори, включително детекторите в системите за откриване на радиация, не са предмет на други изисквания на този Кодекс, ако детекторите отговарят на изискванията от .1 до .6 по-горе и капацитетът на детекторните съдове не надвишава 50 ml.

Безводен амоняк, адсорбиран върху твърдо вещество или абсорбиран в твърдо вещество, съдържащо се в амоняка системите или съдовете, предназначени да бъдат част от такива системи, не са предмет на другите разпоредби на този Кодекс, ако са спазени следните условия:

- .1 Адсорбцията или абсорбцията има следните свойства:
  - .1 налягането в съда при температура 20 ° C е по-малко от 0,6 bar;
  - .2 налягането при температура 35 ° C в гнездото е по-малко от 1 bar;
  - .3 налягането в съда при температура 85 ° C е по-малко от 12 bar;
- .2 Адсорбентът или абсорбиращият материал не притежава опасните свойства, изброени в класове 1 -8;
- .3 Максималното съдържание на съда е 10 kg амоняк; и
- .4 Съдовете, съдържащи адсорбиран или абсорбиран амоняк, отговарят на следните условия:
  - .1 Съдовете се изработват от материал, съвместим с амоняка, както е посочено в ISO 11114-1:2012;
  - .2 съдовете и техните средства за затваряне са херметически затворени и могат да задържат генерирания амоняк;
  - .3 всеки съд може да издържа на налягането, генерирано при 85 ° C, с обемно разширение не по-голямо от 0,1%;
  - .4 всеки съд е снабден с устройство, което позволява отвеждане на газа, когато налягането надвиши 15 bar без разрушаване, експлозия или изпъкналост; и
  - .5 всеки съд може да издържа на налягане от 20 bar без течове, когато устройството за понижаване на налягането е дезактивирано.

Когато се транспортират в дозатор за амоняк, гнездата се свързват към дозатора по такъв начин, че да се гарантира, че комплектът има същата якост като единичен съд.

Характеристиките на механичната якост, посочени в тази специална разпоредба, се изпитват, като се използва прототип на съд и/или дозатор, напълнен до номинален капацитет, чрез повишаване на температурата до достигане на определените налягания.

Резултатите от изпитванията се документират, проследяват се и се съобщават на съответните органи при поискване.

- ⊗ 381 До 31 декември 2022 г. могат да се използват големи опаковки, съответстващи на експлоатационното ниво за опаковъчна група III, използвано в съответствие с инструкциите за опаковане LPO2 от 4.1.4.3, както е предписано в Кодекса IMDG (изменение 37 -14).
- 382 Полимерните гранули могат да бъдат изработени от полистирен, поли(метилметакрилат) или друг полимерен материал. Когато може да се докаже, че в съответствие с изпитване U1 (Метод за изпитване на вещества, които могат да отделят запалими пари) от част III, подраздел 38.4.4 от Ръководството за изпитвания и критерии не е необходимо да се класифицират под този номер на ООН. Това изпитване следва да се извършва само когато се разглежда декласифицирането на дадено вещество.
- 383 Топки за тенис на маса, произведени от целулоид, не са предмет на този Кодекс, когато нетната маса на всяко топче за тенис на маса не надвишава 3,0 g и общата нетна маса на топките за тенис на маса не надвишава 500 g на опаковка.
- 384 Етикетът, който трябва да се използва, е образец № 9А, вж. 5.2.2.2.2. За обозначаване на товарните транспортни единици обаче табелата трябва да съответства на образец № 9.
- ⊗ 386 Когато веществата се стабилизират чрез температурен контрол, се прилагат разпоредбите на точка 7.3.7. Когато се използва химическа стабилизация, лицето, предлагащо опаковката, IBC или резервоара за транспортиране, гарантира, че нивото на стабилизация е достатъчно, за да се предотврати опасна полимеризация на веществото в опаковката, IBC или резервоара при средна температура на насипно състояние 50°C, или, в случай на преносима цистерна, 45 ° C. Когато химическата стабилизация стане неефективна при по-ниски температури в рамките на очакваната продължителност на транспортирането, се изисква температурен контрол. При вземането под внимание на тези определящи фактори, те включват, но не се ограничават до, капацитета и геометрията на опаковката, IBC или танка и ефекта от всяка налична изолация, температурата на веществото, когато се предлага за транспортиране, продължителността на пътуването и условията на околната температура, които обикновено се срещат по време на пътуването (като се има предвид и сезонът на годината), ефективността и другите свойства на използвания стабилизатор, приложимите оперативни контроли, наложени с наредба (напр. изисквания за защита от източници на топлина, включително други товари, транспортирани при температура над околната среда) и всякакви други съответни фактори.
- 387 Литиеви батерии в съответствие с 2.9.4.6, съдържащи както първични литиеви метални клетки, така и презареждаемите литиево-йонни клетки се причисляват към ООН 3090 или 3091, в зависимост от случая. Когато такива батериите се транспортират в съответствие със специална разпоредба 188, общото съдържание на литий на всички йонни клетки, съдържащи се в акумулаторната батерия, не трябва да превишават 10 Wh.
- 388 Текстовете на ООН 3166 се прилагат за превозни средства, задвижвани със запалими двигатели с течно или газово горене или горивни клетки. Превозните средства, задвижвани с двигател с горивни клетки, се причисляват към текстовете на ООН 3166 ТРАНСПОРТНО СРЕДСТВО, РАБОТЕЩО С ГОРИВНИ КЛЕТКИ, СЪДЪРЖАЩИ ЗАПАЛИМ ГАЗ или ООН 3166, ТРАНСПОРТНО СРЕДСТВО, РАБОТЕЩО С ГОРИВНИ КЛЕТКИ, СЪДЪРЖАЩИ ЛЕСНОЗАПАЛИМА ТЕЧНОСТ, според случая. Тези текстове включват хибридни електрически превозни средства, задвижвани



едновременно с горивна клетка и двигател с вътрешно горене с мокри батерии, натриеви батерии, литиево-метални батерии или литиево-йонни батерии, транспортирани с инсталирана(и) батерия(и).

Други превозни средства, които имат двигател с вътрешно горене, се причисляват към текстовете по ООН 3166.

ТРАНСПОРТНО СРЕДСТВО, РАБОТЕЩО С ГОРИВНИ КЛЕТКИ, СЪДЪРЖАЩИ ЗАПАЛИМ ГАЗ или ООН 3166, ТРАНСПОРТНО СРЕДСТВО, РАБОТЕЩО С ГОРИВНИ КЛЕТКИ, СЪДЪРЖАЩИ ЛЕСНОЗАПАЛИМА ТЕЧНОСТ, според случая. Тези текстове включват хибридни електрически превозни средства, задвижвани едновременно с двигатели с вътрешно горене и мокри батерии, натриеви батерии, литиево-метални батерии или литиево-йонни батерии, превозвани с инсталирана(и) батерия(и).

Ако превозното средство се задвижва от двигател с вътрешно горене със запалима течност и запалим газ, то следва да бъдат причислени към ООН 3166 ПРЕВОЗНО СРЕДСТВО, ЗАДВИЖВАНО СЪС ЗАПАЛИМ ГАЗ. Текст ООН 3171 се прилага само за превозни средства, задвижвани с мокри батерии, натриеви батерии, литиево-метални батерии или литиево-йонни батерии и оборудване, захранвани с мокри или натриеви батерии, транспортирани с инсталирани батерии.

За целите на тази специална разпоредба превозните средства са самоходни апарати, предназначени за превоз на едно или повече лица или стоки. Примери за такива превозни средства са автомобили, мотоциклети, скутери, три - и четириколесни превозни средства или мотоциклети, камиони, локомотиви, велосипеди (педали с двигател) и други превозни средства от този тип (напр. самобалансиращи се превозни средства или превозни средства, които не са оборудвани с поне едно място за сядане), инвалидни колички, тревни трактори, самоходно земеделско и строително оборудване, лодки и въздухоплавателни съдове Това включва превозните средства, превозвани в опаковка. В този случай някои части от превозното средство може да бъде отделено от рамата си, за да се побере в опаковката.

Примери за оборудване са косачки за трева, машини за почистване или модели на лодки и модели на въздухоплавателни средства.

Към текстовете се причислява оборудване, захранвано с литиево-метални батерии или литиево-йонни батерии. ООН 3091 ЛИТИЕВО-МЕТАЛНИ БАТЕРИИ, СЪДЪРЖАЩИ СЕ В ОБОРУДВАНЕТО или ООН 3091 ЛИТИЕВО-МЕТАЛНИ БАТЕРИИ, ОПАКОВАНИ С ОБОРУДВАНЕ или ООН 3481 ЛИТИЕВО-ЙОННИ БАТЕРИИ, СЪДЪРЖАЩИ В ОБОРУДВАНЕ или ООН 3481 ЛИТИЕВО-ЙОННИ БАТЕРИИ, ОПАКОВАНИ С ОБОРУДВАНЕ, според случая.

Опасни товари, като батерии, въздушни възглавници, пожарогасители, акумулатори на сгъстен газ, предпазни устройства и други неразделни компоненти на превозното средство, които са необходими за работата на превозното средство или за безопасността на неговия оператор или пътници трябва да бъде надеждно монтирано в превозното средство не са предмет на този Кодекс по друг начин.

■ 389 Този текст се отнася само за литиево-йонни батерии или литиево-метални батерии, монтирани в товарна транспортна единица и проектирани да осигуряват мощност само извън нея. Литиевите батерии трябва да отговарят на изискванията от 2.9.4.1 до .7 и да съдържат необходимите системи за предотвратяване на свръхтовар и презареждане между батериите.

Батериите трябва да бъдат надеждно закрепени към вътрешната конструкция на товарната транспортна единица (например чрез средства за поставяне в рафтове, шкафове и т.н.) по такъв начин, че да се предотврати случайно късо съединение експлоатация и значително движение спрямо товарната транспортна единица при удари, натоварвания и вибрации, които обикновено се случват при транспортиране. Опасни товари, необходими за безопасната и правилната

експлоатация на товарната транспортна единица (напр. пожарогасителни системи и климатични инсталации), са правилно закрепени или монтирани в товарната транспортна единица и не са предмет на този Кодекс. Опасни товари, които не са необходими за безопасното и правилно функциониране на товарната транспортна единицата не се транспортира в рамките на товарната транспортна единица.

Батериите в товарната транспортна единица не подлежат на изисквания за маркировка или етикетирание. Товарната транспортна единица трябва да показва номера на ООН в съответствие с 5.3.2.1.2 и да бъде обозначена със знак в две противоположни страни в съответствие с 5.3.1.1.2.

■ 391 Артикули, съдържащи опасни товари от клас 2.3 или клас 4.2, или клас 4.3, или клас 5.1, или клас 5.2 или клас 6.1 за вещества, токсични при вдишване, изискващи опаковъчна група I, и изделия, съдържащи повече от една от опасностите, изброени в 2.0.3.4.2 до 2.0.3.4.4, се транспортират при условия, одобрени от компетентния орган.

■ 392 За превоза на системи за ограничаване на горивния газ, проектирани и одобрени за монтиране в моторни превозни средства, съдържащи този газ, е необходимо да се спазват разпоредбите на подраздел 4.1.4.1 и глава 6.2 от този Кодекс не е необходимо да се прилагат при транспортиране за обезвреждане, рециклиране, ремонт, инспекция, поддръжка или от където са произведени до предприятие за спсобяване на превозни средства, при условие че са изпълнени следните условия:

- .1 Системите за задържане на горивния газ отговарят на изискванията на стандартите или регламентите за резервоарите за гориво на превозните средства, според случая. Примери за приложими стандарти и регламенти са:

<b>ВНГ резервоари</b>	
Правило № 67 на ИКЕ Ревизия 2	Единни разпоредбите, отнасящи се до: I. Одобрение на специално оборудване на превозни средства от категории М и N, използващи втечени нефтени газове в системата си за задвижване; II. Одобрение на превозни средства от категории М и N, оборудвани със специално оборудване за използване на втечени нефтени газове в тяхната система за задвижване, по отношение на монтирането на такова оборудване
Правило № 115 на ИКЕ	Единни разпоредби относно одобрението на: I. Специфични уредби за дооборудване за ВНГ (втечени нефтени газове), инсталирани в моторни превозни средства за използване на ВНГ в техните системи за задвижване; II. Специфични уредби за дооборудване за СПГ (сгъстен природен газ), монтирани в моторни превозни средства за използване на СПГ в техните системи за задвижване
<b>СПГ Резервоари</b>	
Правило № 110 на ИКЕ	Единни разпоредбите, отнасящи се до: I. Специфични компоненти на моторни превозни средства, използващи компресиран природен газ (СПГ) и / или втечен природен газ (ВПГ) в тяхната задвижваща система II. превозни средства по отношение на инсталирането на специфични компоненти от одобрен тип за използване на сгъстен природен газ (СПГ) и / или втечен природен газ (ВПГ) в тяхната задвижваща система
Правило № 115 на ИКЕ	(Единни разпоредби относно одобрението на: I. Специфични уредби за дооборудване за ВНГ (втечени нефтени газове), инсталирани в моторни превозни средства за използване на ВНГ в техните системи за задвижване; II. Специфични уредби за дооборудване за СПГ (сгъстен природен газ), монтирани в моторни превозни средства за използване на СПГ в техните системи за задвижване)
ISO 11439:2013	Газови бутилки – бутилки с високо налягане за съхраняване в превозното средство на природен газ под високо налягане като гориво за моторни превозни средства
ISO 15500-Серия	ISO 15500: Пътни превозни средства – компоненти на горивната система за сгъстен природен газ (СПГ)-няколко части, според случая
ANSI NGV 2	Резервоари за гориво за превозни средства със сгъстен природен газ
CSA B51 Част 2: 2014 г.	Котел, съд под налягане и код на тръбопровода под налягане, част 2 Изисквания към цилиндрите с високо налягане за съхраняване на гориво на борда на моторни превозни средства
<b>Цистерни за водородно налягане:</b>	
Глобален технически регламент GTR № 13	Глобален технически регламент относно превозните средства, задвижвани с водород и горивни клетки (ECE/TRANS/180/Add.13)
ISO/TS 15869:2009	Газообразни водородни и водородни смеси – Резервоари за гориво за сухопътни превозни средства
Регламент (ЕО) № 79/2009	Регламент (ЕО) № 79/2009 на Европейския парламент и на Съвета от 14 януари 2009 г. относно одобрението на типа на моторни превозни средства, задвижвани с водород, и за изменение на Директива 2007/46/ЕО
Регламент (ЕС) № 406/2010	Регламент (ЕС) № 406/2010 на Комисията от 26 април 2010 г. за прилагане на Регламент (ЕО) № 79/2009 на Европейския парламент и на Съвета относно одобрение на типа на моторни превозни средства, задвижвани с водород

Правило № 134 на ИКЕ	Превозни средства с водород и горивни клетки (HFCV)
CSA B51 Част 2: 2014 г.	Котел, съд под налягане и код на тръбопровода под налягане, част 2 Изисквания към цилиндрите с високо налягане за съхраняване на гориво на борда на моторни превозни средства

Газовите резервоари, проектирани и конструирани в съответствие с предишни версии на съответните стандарти или наредби за газовите резервоари за моторни превозни средства, които са били приложими към момента на освидетелстване на превозните средства, за които газовите резервоари са проектирани и конструирани, могат да продължат да бъдат превозвани;

2. Резервоарните системи за горивен газ са херметични и не показват признаци на външни повреди, които могат да повлияят на тяхната безопасност;

**Забележка 1:** Критерии могат да бъдат намерени в стандарт ISO 11623:2015 Транспортируеми газови бутилки – Периодична проверка и изпитване на композитни газови бутилки (или ISO 19078:2013 Газови бутилки – Проверка на монтажа на цилиндрите и преквалификация на цилиндрите с високо налягане за съхраняване на природен газ на борда като гориво за моторни превозни средства).

**Забележка 2:** Ако системите за задържане на горивния газ не са херметични или са препълнени, или ако имат повреди, които биха могли да повлияят на тяхната безопасност (напр. в случай на изземване, свързано с безопасността), те се пренасят само в съдове под налягане за остатъци в съответствие с този Кодекс.

3. Ако системата за задържане на горивния газ е оборудвана с два или повече вградени в тръбопровода клапани, двата клапана се затварят като газонепроницаеми при нормални условия на транспортиране. Ако съществува само един клапан или работи само един клапан, всички отвори, с изключение на отвора на устройството за понижаване на налягането, трябва да бъдат херметически затворени при нормални условия на транспортиране;
4. Системите за задържане на горивния газ се транспортират по такъв начин, че да се предотврати запушване на устройството за понижаване на налягането или повреда на клапаните и всяка друга част от системите за задържане на горивния газ под налягане и непреднамерено изпускане на газа при нормални условия на транспортиране. Системата за задържане на горивния газ трябва да бъде обезопасена, за да се предотврати приплъзване, търкаляне или вертикално движение;
5. Клапаните са защитени с един от методите, описани в 4.1.6.1.8.1 до 4.1.6.1.8.5;
6. С изключение на системите за ограничаване на горивния газ, които се отстраняват за обезвреждане, рециклиране, ремонт, проверка или поддръжка, те се запълват с не повече от 20% от номиналното си съотношение на запълване или номиналното работно налягане, според случая;
7. Независимо от разпоредбите на глава 5.2, когато системите за ограничаване на горивния газ се изпращат в приспособление за манипулиране, върху приспособлението за управление могат да се поставят маркировки и етикети; и
8. Независимо от разпоредбите на 5.4.1.5, информацията за общото количество опасни товари може да бъде заменена със следната информация:

.1 броя на системите за задържане на горивния газ; и

.2 в случай на втечени газове-общата нетна маса (kg) на газа на всяка система за задържане на горивен газ, а в случай на състени газове-общият капацитет на водата (l) на всяка система за задържане на горивен газ, последван от номиналното работно налягане.

Примери за информация в транспортните документи,

Пример 1: "UN 1971 природен газ, сгъстен, 2.1, 1 система за ограничаване на горивния газ от общо 50 l, 200 bar".

Пример 2: "UN 1965 Въглеродородна газова смес, втечнена, неупомената другаде, 2.1, 3 системи за задържане на горивен газ, всяка с нетна маса 15 kg газ".

900 Транспортирането на химически вещества е забранено:

АМОНИЕВ ХИПОХЛОРИТ

АМОНИЕВ НИТРАТ, който може да се самонагрива достатъчно, за да предизвика разграждане АМОНИЕВИ

НИТРИТИ и смеси на неорганичен нитрит с амониева сол

ХЛОРНА КИСЕЛИНА, ВОДЕН РАЗТВОР с повече от 10% хлорна киселина

ЕТИЛОВ НИТРИТ, чист

ВОДЕН РАЗТВОР НА ЦИАНОВОДОРОДНА КИСЕЛИНА (ЦИАНОВОДОРОД, ВОДЕН РАЗТВОР)

с повече от 20% циановодород

ХЛОРОВОДОРОД, ОХЛАДЕНА ТЕЧНОСТ

РАЗТВОР НА ЦИАНОВОДОРОД, IN АЛКОХОЛ с повече от 45% циановодород

ЖИВАЧЕН ОКСИД, чист

МЕТИЛОВ НИТРИТ

ПЕРХЛОРНА КИСЕЛИНА с повече от 72 тегловни процента киселина

Вж. също специални разпоредби 349, 350, 351, 352 и 353.

- 903 ХИПОХЛОРИТНИ СМЕСИ с 10% или по-малко наличен ХЛОР не са предмет на разпоредбите на този Кодекс.
- 904 Разпоредбите на този Кодекс, с изключение на аспектите, свързани със замърсяването на морската среда, не се прилагат за тези вещества, ако те са напълно съвместими с водата, освен когато се транспортират в съдове с вместимост по-голяма от 250 L и в резервоари.
- 905 Може да се доставя само като 80% разтвор в ТОЛУОЛ. Чистият продукт е чувствителен на шок и се разлага с експлозивно насилие и възможност за детонация, когато се нагрява в затворено помещение. Може да се възпламени при удар.
- 907 Пратката се придружава от сертификат от признат орган, в който се посочва:
- съдържание на влага;
  - съдържание на мазнини;
  - подробности за обработката с антиоксиданти за храни, по-стари от 6 месеца (само за ООН 2216);
- △ – концентрация на антиоксиданти по време на превоза, вж. специална разпоредба 308 (само за ООН 2216);
- опаковка, брой на чантите и обща маса на пратката;
  - температура на рибното брашно по време на изпращане от фабриката;
  - дата на производство.
- Не се изисква атмосферно въздействие/консервиране преди натоварване. Рибното брашно съгласно ООН 1374 е било подложено на атмосферни условия в продължение на не по-малко от 28 дни преди изпращането.
- Когато рибното брашно е опаковано в контейнери, контейнерите се опаковат по такъв начин, че свободното въздушно пространство да е ограничено до минимум.
- 912 Този текст обхваща и разтвори във вода с концентрация над 70 %.
- 916 Разпоредбите на тази глава не се прилагат:
- механично произведени, с размер на частиците 53 микрона или повече; или
  - химически произведени, с размер на частиците 840 микрона или повече.
- 917 Скрап със съдържание на каучук под 45% или повече от 840 микрона и напълно вулканизиран твърд каучук не са предмет на разпоредбите на този Кодекс.
- 920 Пръти, блокове или пръчки не са предмет на разпоредбите на този Кодекс.
- 921 Цирконий, сух, 254 микрона или по-дебел, не е предмет на разпоредбите на този Кодекс.
- 922 ОЛОВЕН ФОСФИТ, ДВУОСНОВЕН, който е придружен от свидетелство от спедитора, удостоверяващ, че веществото, предложено за превоз, е стабилизирано по такъв начин, че не притежава свойствата от клас 4.1, не е предмет на разпоредбите на този Кодекс.
- 923 Температурата се проверява редовно.
- 925 Разпоредбите на тази глава не се прилагат:
- неактивни въглеродни сажди от минерален произход;
  - пратка въглерод, ако премине изпитванията за самонагряващи се вещества, както е отразено в Ръководството за изпитвания и критерии (вж. 33.3.1.3.3), и е придружена от сертификат от лаборатория, акредитирана от компетентния орган, в който се посочва, че от продукта, който трябва да се натовари, са взети правилни проби от обучен персонал от тази лаборатория и че пробата е била правилно тествана и е преминала изпитването; и
  - въглерод, произведен чрез процес на парно активиране.
- 926 За предпочитане е това вещество да е било подложено на атмосферни влияния в продължение на не по-малко от един месец преди изпращането, освен ако в сертификат на лице, признато от компетентния орган на страната на изпращане, не е посочено максимално съдържание на влага от 5%.
- 927 р-нитрозодиметиланилин, навлажнен с повече от 50% вода, не е предмет на разпоредбите на този Кодекс.
- 928 Разпоредбите на тази глава не се прилагат за:
- рибено брашно, когато е подкиселено и навлажнено с повече от 40% вода, по маса, независимо от други фактори;
  - пратки с рибно брашно, придружени от сертификат, издаден от признат компетентен орган на страната на изпращане или друг признат орган, удостоверяващ, че продуктът няма свойства за самонагряване, когато се транспортира в пакетизирана форма; или
  - рибно брашно, произведено от „бяла“ риба със съдържание на влага не повече от 12% и съдържание на мазнини не повече от 5% от масата.

- 929 Ако в резултат на изпитванията се установи, че такова облекчаване е оправдано, компетентният орган може да разреши:
- кюспетата от семена, описани като „КЮСПЕ ОТ СЕМЕНА“, съдържащо растително(и) масло(а) механично и експулсирани - семена, съдържащи повече от 10% масло или повече от 20% масло и влага, комбинирани“, за да бъдат транспортирани при условия, регулиращи „КЮСПЕ ОТ СЕМЕНА“, съдържащо растително масло (b) разтворител екстракти и експулсирани семена, съдържащи не повече от 10% масло, и когато количеството влагата е по-висока от 10% не повече от 20% от общото количество масло и влага“, и
  - кюспетата от семена, описани като „КЮСПЕ ОТ СЕМЕНА“, съдържащи екстракти от растително масло (b) разтворител и експулсирани семена, съдържащи не повече от 10% масло, и когато количеството влага е по-високо повече от 10% не повече от 20% масло и влага, комбинирани“ за транспортиране при условия, управляващи „КЮСПЕ ОТ СЕМЕНА“, ООН 2217.
- В свидетелствата на товародателя се посочват масленото съдържание и влагосъдържанието и те придружават пратката.
- 930 Всички пестициди могат да бъдат превозвани съгласно разпоредбите на този клас само ако са придружени от свидетелство, предоставено от товародателя, в което се посочва, че при контакт с вода то не е запалимо и не показват склонност към samozапалване и че получената смес от газове не е запалима. В противен случай се прилагат разпоредбите за клас 4.3.
- 931 Пратка от това вещество, която е придружена от декларация от товародателя, в която се посочва, че няма свойства за самонагриване, не е предмет на разпоредбите на този Кодекс.
- 932 Изисква свидетелство от производителя или следитора, в който се посочва, че пратката е била складирана под покритие, но на открито, в размера, в който е бил опакован, в продължение на не по-малко от 3 дни преди изпращането.
- 934 Изисква процентният диапазон на примеси на калциев карбид да бъде посочен в документите за доставка.
- 935 Вещества, които не отделят запалими газове, когато са мокри, придружени от свидетелство от товародателя, в което заявява, че веществото, предложено за превоз, не еволюира като запалими газове, когато са влажни, не са предмет на разпоредбите на този Кодекс.
- 937 Твърдата хидратирана форма на това вещество не е предмет на разпоредбите на този Кодекс.
- 939 Пратка от това вещество, която е придружена от свидетелство от следитора, удостоверяващ, че не съдържа повече от 0,05% малеинов анхидрид, не е предмет на разпоредбите на този Кодекс.
- 942 Концентрацията и температурата на разтвора по време на зареждането, процентът му от запалимият материал и хлоридите, както и съдържанието на свободна киселина се освидетелстват.
- 943 Върху водните артикули се поставя етикет за допълнителна опасност от клас 4.3.
- 946 Изисква освидетелстване от товародателя, че веществото не е от клас 4.2.
- 948 Тези вещества могат да се транспортират в насипно състояние в товарни транспортни единици само ако тяхната точка на топене е 75°C или повече.
- 951 Контейнерът за насипни товари се запечатва херметически и се поставя под азотно одеяло.
- 952 ООН 1942 може да се транспортира в контейнер за насипни товари, ако е одобрено от компетентния орган.
- 954 Разпоредбите на този Кодекс не се прилагат за пратки от пресовано балирано сено със съдържание на влага по-малко от 14 %, превозвано в затворени товарни транспортни единици и придружено от свидетелство от товародателя, удостоверяващо, че продуктът не представлява опасност от клас 4.1, ООН 1327 за транспортиране и съдържанието на влага в него е по-малко от 14%.
- 955 Ако дадено вискозно вещество и неговата опаковка отговарят на изискванията на 2.3.2.5, разпоредбите за опаковане на глава 4.1, разпоредбите за маркиране и етикетиране от глава 5.2 и разпоредбите за изпитване на опаковките от глава 6.1 не се прилагат.
- 958 Този запис обхваща и артикули, като парцали, отпадъци от памук, облекло или дървени стърготини, съдържащи полихлорирани бифенили, полихалогенирани бифенили или полихалогенирани терфенили, когато няма свободна видима течност.
- 959 Отпадъчните аерозоли, разрешени за превоз съгласно специална разпоредба 327, се транспортират само при кратки международни рейсове. Дългите международни рейсове са разрешени само с одобрението на компетентния орган. Опаковките се маркират и етикетираат, а товарните транспортни единици се маркират и обозначават със знак за подходящ подклас от клас 2 и, ако е приложимо, допълнителна(и) опасност(и).
- 960 Не са предмет на разпоредбите на този Кодекс, но могат да бъдат предмет на разпоредби, уреждащи транспорта на опасни товари чрез други видове транспорт.
- 961 Превозните средства не са предмет на разпоредбите на този Кодекс, ако е изпълнено някое от следните условия:
- .1 превозните средства се съхраняват на превозното средство, специалната категория и ро-ро помещенията или на откритата палуба на ро-ро кораб или товарно помещение, определено от администрацията (държава на флага) в съответствие с глава II -2, правило 20 от SOLAS 74, както е специално проектирано и одобрено за превоз на превозни средства, и няма признаци за изтичане от акумулатора, двигателя, горивната клетка, състения газ;

цилиндър или акумулатор, или резервоар за гориво, когато е приложимо. Когато са опаковани в товарна транспортна единица изключението не се прилага за контейнерни товарни помещения на ро-ро кораб. Освен това, за превозни средства, задвижвани единствено с литиеви батерии и хибридни електрически превозни средства, задвижвани както с двигател с вътрешно горене, така и с литиево-метални или йонни батерии, литиевите батерии трябва да отговарят на изискванията на 2.9.4, с изключение на това, че 2.9.4.1 и 2.9.4.7 не се прилагат, когато в превозното средство са монтирани прототипни батерии или батерии от малък производствен етап, състоящ се от не повече от 100 батерии, и превозното средство е произведено и одобрено в съответствие с разпоредбите, прилагани в страната на производство или страната на употреба. Когато литиева батерия, монтирана на превозно средство, е повредена или дефектна, то тя се отстранява.

2. превозни средства, задвижвани със запалимо течно гориво с температура на възпламеняване 38°C или по-висока, няма течове в нито една част от горивната система, резервоарът(ите) за гориво съдържа(т) гориво 450 L или по-малко и инсталираните батерии са защитени от късо съединение;
3. превозни средства, задвижвани със запалимо течно гориво с пламна температура, по-ниска от 38°C, резервоарът(резервоарите) за гориво са празни и инсталираните батерии са защитени от късо съединение. Превозните средства се считат за празни от запалимо течно гориво, когато резервоарът за гориво е източен и превозните средства не могат да бъдат експлоатирани поради липса на гориво. Компонентите на двигателя като горивопроводи, горивни филтри и инжектори не е необходимо да се почистват, източват или обезвъздушават, за да се считат за празни. Резервоарът за гориво не трябва да се почиства или обезвъздушава;
4. превозни средства, задвижвани със запалим газ (втечен или сгъстен), резервоарът(ите) за гориво са празни и положителното налягане в резервоара не надвишава 2 бара, горивният спирателен или изолационен клапан е затворен и безопасен, а инсталираните батерии са защитени от късо съединение;
5. превозни средства, задвижвани единствено от мокра или суха електрическа акумулаторна батерия или натриево акумулаторна батерия, и акумулаторната батерия е защитена от късо съединение.

962 Превозните средства, които не отговарят на условията на специална разпоредба 961, се причисляват към клас 9 и отговарят на следните изисквания:

1. превозните средства не трябва да показват признаци на изтичане от батерии, двигатели, горивни клетки, цилиндри или акумулатори на сгъстен газ или резервоари за гориво, когато е приложимо;
  2. за превозни средства, задвижвани със запалима течност, резервоарът(ите) за гориво, съдържащ запалимата течност, не трябва да е повече от една четвърт пълен и във всеки случай запалимата течност не трябва да надвишава 250 L, освен ако не е одобрено друго от компетентния орган;
  3. за превозни средства, задвижвани със запалим газ, спирателният клапан на резервоара(ите) за гориво е надеждно затворен;
- Δ.4 инсталираните акумулаторни батерии трябва да бъдат защитени от повреда, късо съединение и случайно активиране по време на транспортиране. Литиевите батерии трябва да отговарят на изискванията на точка 2.9.4, с изключение на 2.9.4.1, като 2.9.4.7 не се прилага, когато в превозното средство са монтирани предварително произведени прототипни батерии или батерии от малък производствен етап, състоящи се от не повече от 100 батерии, и превозното средство е произведено и одобрено в съответствие с разпоредбите, прилагани в страната на производство или страната на употреба. Когато литиева батерия, монтирана на превозно средство, е повредена или дефектна, батерията се отстранява и транспортира в съответствие със SP 376, освен ако компетентният орган не одобри друго.

Разпоредбите на този Кодекс, отнасящи се до маркирането, етикетиранието, обозначаването със знаци и морските замърсители, не се прилагат.

Δ 963 Никел-метални хидридни елементи или батерии, опаковани или съдържащи се в оборудване, и никел-метални хидридни бутонни клетки не са предмет на разпоредбите на този Кодекс.

Всички останали никел-метални хидридни елементи или батерии трябва да бъдат надеждно опаковани и защитени от късо съединение. Те не са предмет на други разпоредби на този Кодекс, при условие че са натоварени в товарна транспортна единица в общо количество, по-малко от 100 kg брутно тегло. Когато са натоварени в товарна транспортна единица в общо количество от 100 kg брутно тегло или повече, те не са предмет на други разпоредби на този Кодекс, с изключение на тези от 5.4.1, 5.4.3 и колони 16a and 16b от списъка на опасните товари в глава 3.2.

964 Това вещество не е предмет на разпоредбите на този Кодекс, когато се транспортира в нечупливи частици или гранули и ако премине теста за окисляване на твърди вещества, както е отразено в Ръководството за изпитвания и критерии (вж. 34.4.1), и е придружено от свидетелство от лаборатория, акредитирана от компетентен орган, в който се посочва, че продуктът е бил правилно взет от обучен персонал от лабораторията и че пробата е била правилно тествана и е преминала теста.

965 .1 Когато се транспортират в товарни транспортни единици, товарните транспортни единици осигуряват адекватен обмен на въздух в единицата (напр. чрез използване на вентилиран контейнер, контейнер с отворен капак или контейнер при работа извън една врата), за да се предотврати натрупването на експлозивна атмосфера. Алтернативно, тези текстове се транспортират под температурен контрол в хладилни товарни транспортни единици, които отговарят на изискванията на 7.3.7.6. Когато се използват товарни транспортни единици с вентилационни устройства, тези устройства трябва да се поддържат чисти и работещи. Когато се използват механични устройства за вентилация, те трябва да са взривозащитени за да се предотврати възпламеняването на запалими пари от веществата.

- .2 Разпоредбите на .1 не се прилагат:
    - .1 веществото е опаковано в херметически затворени опаковки или IBC, които отговарят на ниво на ефективност за опаковъчна група II за течни опасни товари съгласно разпоредбите съответно на 6.1 или 6.5; и
    - .2 маркираното хидравлично изпитвателно налягане надвишава 1,5 пъти общотоманометрично налягане в опаковките или IBC, определено при 55°C за съответните стоки за пълнене, съгласно 4.1.1.10.1.
  - .3 Когато веществото е натоварено в затворени товарни транспортни единици, се спазват разпоредбите на 7.3.6.1.
  - .4 Товарните транспортни единици се маркират с предупредителен знак, включващ думите „CAUTION – MAY CONTAIN FLAMMABLE VAPOUR (ВНИМАНИЕ – МОГАТ ДА СЪДЪРЖАТ ЗАПАЛИМИ ПАРИ)“ с надпис с височина не по-малка от 25 mm. Тази маркировка се поставя във всяка точка за достъп на място, където лицата могат лесно да я видят преди отварянето или влизането в товарната транспортна единица, и остава на товарната транспортна единица, докато не бъдат изпълнени следните разпоредби:
    - .1 товарната транспортна единица е напълно вентилиран, за да се отстрани всякаква опасна концентрация на пари или газ;
    - .2 в непосредствена близост до товарната транспортна единица няма никакъв източник на запалване; и
    - .3 стоките са разтоварени.
- 966 Контейнера за насипни товари (BK1) са разрешени само в съответствие с 4.3.3.
- 967 Гъвкави контейнери за насипни товари (BK3) са разрешени само в съответствие с 4.3.4.
- 968 Този текст не се използва за морски транспорт. Изхвърляните опаковките трябва да отговарят на изискванията на 4.1.1.11.
- 969 Веществата, класифицирани в съответствие с 2.9.3, са предмет на разпоредбите за морските замърсители. Веществата, които се транспортират съгласно ООН 3077 и ООН 3082, но които не отговарят на критериите на 2.9.3 (вж. 2.9.2.2), не са предмет на разпоредбите за морските замърсители. Въпреки това, за веществата, които са идентифицирани като морски замърсители в този Кодекс (виж индекса), но които вече не отговарят на критериите на 2.9.3, се прилагат разпоредбите на 2.10.2.6.
- 971 Оборудване, захранвано с батерии, може да се транспортира само при условие, че батерията не показва признаци на изтичане и е защитена от късо съединение. В този случай не се прилагат други разпоредби на този Кодекс.
- △972 Литиевите батерии трябва да отговарят на изискванията на 2.9.4, с изключение на това, че 2.9.4.1 и 2.9.4.7 не се прилагат, когато предварително произведени прототипни батерии или батерии за малък производствен етап, състоящи се от не повече в двигателя или машината са инсталирани повече от 100 батерии. Когато литиева батерия, монтирана в двигател или машина, е повредена или дефектна, батерията се отстранява.
- 973 На опаковките, с изключение на балите, трябва да са посочени и точното наименование на пратката и ООН номер на веществото, което те съдържат в съответствие с 5.2.1. Във всеки случай, пратките, включително балите, са освободени от маркировка за клас, при условие че са натоварени в товарна транспортна единица и съдържат стоки, на които е даден само един номер на ООН. Товарните транспортни единици, в които се товарят опаковките, включително балите, трябва да имат съответните етикети, знаци и маркировки в съответствие с глава 5.3.
- 974 Тези вещества могат да бъдат транспортирани в цистерни тип 9 на ММО.

## Глава 3.4

### Опасни товари, опаковани в ограничени количества

#### 3.4.1 Общи положения

- 3.4.1.1 Тази глава съдържа разпоредбите, приложими за превоза на опасни товари от определени класове, опаковани в ограничени количества. Приложимото количествено ограничение за вътрешната опаковка или артикул е определено за всяко вещество в колона 7а от списъка на опасните товари от глава 3.2. Освен това количеството „0“ е посочено в тази колона за всеки текст, който не е разрешено да бъде транспортиран в съответствие с тази глава.
- 3.4.1.2 Ограничените количества опасни товари, опаковани в такива ограничени количества, отговарящи на разпоредбите на тази глава, не са предмет на други разпоредби на този Кодекс, с изключение на съответните разпоредби на:
- .1 част 1, глави 1.1, 1.2 и 1.3;
  - .2 Част 2;
  - .3 Част 3, глави 3.1, 3.2, 3.3;
  - .4 части 4, 4.1.1.1, 4.1.1.2 и 4.1.1.4 до 4.1.1.8;
  - .5 част 5, 5.1.1 с изключение на 5.1.1.6, 5.1.2.3, 5.2.1.7, 5.2.1.9, 5.3.2.4 и глава 5.4;
  - .6 Част 6, конструктивни изисквания на 6.1.4, 6.2.1.2 и 6.2.4;
  - .7 Част 7, 7.1.3.2, 7.6.3.1 и 7.3, с изключение на 7.3.3.15 и 7.3.4.1.

#### 3.4.2. Опаковане

- 3.4.2.1 Опасните товари се опаковат само във вътрешни опаковки, поставени в подходящи външни опаковки. Могат да се използват междинни опаковки. Освен това, за изделията от подклас 1.4, група за съответствие S, трябва да се спазват изцяло разпоредбите на раздел 4.1.5. Използването на вътрешни опаковки не е необходимо за транспортирането на изделия като аерозоли или "съдове, малки, съдържащи газ". Общата максимална брутна маса не надвишава 30 kg;
- 3.4.2.2 С изключение на артикулите от подклас 1.4, група за съответствие S, смалвящи се или увити в ленти тави, отговарящи на условията на 4.1.1.1, 4.1.1.2 и 4.1.1.4 до 4.1.1.8, са приемливи като външни опаковки за артикули или вътрешни опаковки, съдържащи опасни товари, превозвани в съответствие с тази глава. Вътрешните опаковки, които могат да се счупят или да бъдат лесно пробити, като тези, изработени от стъкло, порцелан, каменина или някои пластмаси, се поставят в подходящи междинни опаковки, отговарящи на изискванията на 4.1.1.1, 4.1.1.2 и 4.1.1.4 до 4.1.1.8 и да бъдат проектирани така, че да отговарят на конструктивните изисквания на 6.1.4. Общата максимална брутна маса не надвишава 20 kg;
- 3.4.2.3 Течните стоки от клас 8, опаковъчна група II в стъклени, порцеланови или каменинови вътрешни опаковки се поставят в съвместими и твърди междинни опаковки.

#### 3.4.3. Съхранение

На опасните товари, опаковани в ограничени количества, се разпределя категория на складиране А, както е определена в 7.1.3.2. Останалите разпоредби за складиране, посочени в колона 16а от списъка на опасните товари, не се прилагат.

#### 3.4.4 Сортиране

- 3.4.4.1 Различни опасни вещества в ограничени количества могат да бъдат опаковани в една и съща външна опаковка, при условие че:
- .1 веществата отговарят на разпоредбите на 7.2.6.1; и
  - .2 вземат се предвид разпоредбите за сортиране от глава 7.2, включително разпоредбите за сортиране в колона 16b от списъка на опасните товари. Въпреки това, независимо от индивидуалните разпоредби, посочени в списъка на опасните товари, веществата в опаковъчна група III в рамките на един и същ клас могат да бъдат опаковани заедно при спазване на 3.4.4.1.1 от Кодекса IMDG. В транспортния документ се включва следната декларация: „Транспорт в съответствие с 3.4.4.1.2 от Кодекса IMDG“ (виж 5.4.1.5.2.2).



Списъкът на опасните товари не се прилага за опаковки, съдържащи опасни товари в ограничени количества или във връзка с други опасни товари. Изделията от подклас 1.4, група на съвместимост S обаче не се съхраняват в едно и също отделение или трюм, или в товарна транспортна единица с опасни товари от клас 1 от групи на съвместимост A и L.

### 3.4.5 Маркиране и поставяне на знаци

3.4.5.1 С изключение на въздушния транспорт, опаковките, съдържащи опасни товари в ограничени количества, носят маркировката, показана по-долу:

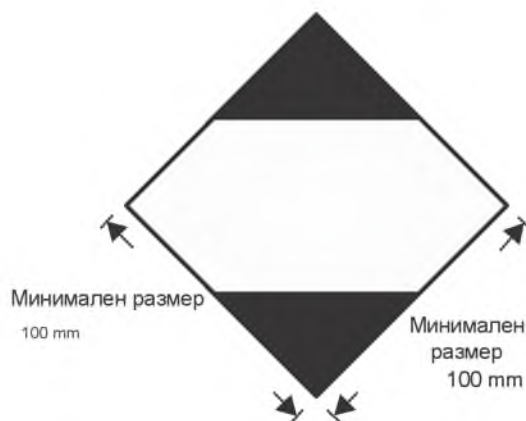

**Маркировка за опаковки, съдържащи ограничени количества**

Маркировката трябва да бъде лесно видима, четлива и да може да издържа на открито атмосферно облъчване без съществено намаляване на ефективността. Маркировката е във формата на квадрат, поставен под ъгъл 45° (с форма на диамант). Горната и долната части и заобикалящата ги линия трябва да са черни. Центърът трябва да бъде бял или подходящ контрастен фон. Минималните размери са 100 mm × 100 mm, а минималната широчина на линията, образуваща диаманта, е 2 mm. Когато размерите не са посочени, всички характеристики трябва да бъдат приблизително пропорционални на показаните. Ако размерът на опаковката го изисква, минималните външни размери, показани по-горе, могат да бъдат намалени до не по-малко от 50 mm × 50 mm, при условие че маркировката остава ясно видима. Минималната широчина на линията, образуваща диаманта, може да бъде намалена до минимум 1 mm.

3.4.5.2 Опаковките, съдържащи опасни товари, опаковани в съответствие с разпоредбите на част 3, глава 4 от Техническите инструкции на ИКАО за безопасен превоз на опасни товари по въздух, могат да носят маркировката, показана по-долу, за да удостоверят съответствие с тези разпоредби:

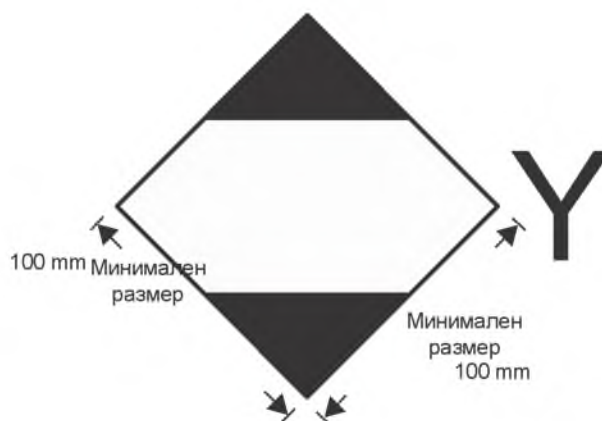

Маркировка за опаковки, съдържащи ограничени количества, съответстващи на част 3, глава 4 от Техническите инструкции на ИКАО за безопасен превоз на опасни товари по въздух

Маркировката трябва да бъде лесно видима, четлива и да може да издържа на открито атмосферно облъчване без съществено намаляване на ефективността. Маркировката е във формата на квадрат, поставен под ъгъл 45° (с форма на диамант). Горната и долната части и заобикалящата ги линия трябва да са черни. Центърът трябва да бъде бял или подходящ контрастен фон. Минималните размери са 100 mm × 100 mm, а минималната широчина на линията, образуваща диаманта, е 2 mm. Символът "Y" се поставя в центъра на маркировката и е ясно видим. Когато размерите не са посочени, всички характеристики трябва да бъдат приблизително пропорционални на показаните. Ако размерът на опаковката го изисква, минималните външни размери, указани

по-горе може да бъде намалена до не по-малко от 50 mm × 50 mm, при условие че маркировката остава ясно видима. Минималната широчина на линията, образуваща диаманта, може да бъде намалена до минимум 1 mm. Символът "Y" остава приблизително пропорционален на показания по-горе.

#### 3.4.5.3 Мултимодално признаване на марки

3.4.5.3.1 Счита се, че опаковките, съдържащи опасни товари, носещи маркировката, показана в 3.4.5.2, със или без допълнителните етикети и маркировки за въздушен транспорт, отговарят на разпоредбите на раздел 3.4.2 и не е необходимо да носят маркировката, показана в 3.4.5.1.

3.4.5.3.2 Счита се, че опаковките, съдържащи опасни товари в ограничени количества, носещи маркировката, показана в 3.4.5.1, и съответстващи на разпоредбите на Техническите инструкции на ИКАО за безопасен превоз на опасни товари по въздух, включително всички необходими маркировки и етикети, посочени в части 5 и 6, отговарят на разпоредбите на раздел 3.4.1, според случая, и на раздел 3.4.2.

3.4.5.4 Когато опаковки, съдържащи опасни товари, опаковани в ограничени количества, се поставят в защитен контейнер или в единично натоварване, защитен контейнер или единичното натоварване се маркират с маркировката, изисквана от тази глава, освен ако не са видими маркировките, представителни за всички опасни товари в защитен контейнер или единичното натоварване. В допълнение, на опаковката се отбелязва думата "защитен контейнер", освен ако не са видими маркировки, представителни за всички опасни товари, както се изисква от тази глава. Надписът на маркировката „OVERPACK“ трябва да бъде с височина най-малко 12 mm. Останалите разпоредби на 5.1.2.1 се прилагат само ако други опасни товари, които не са опаковани в ограничени количества, се съдържат в надземната опаковка или в единичен товар и само по отношение на тези други опасни товари.

#### 3.4.5.5 Поставяне на знаци и маркиране на товарните транспортни единици

3.4.5.5.1 Товарните транспортни единици, съдържащи опасни товари, опаковани в ограничени количества, без други опасни товари, не се обозначават с табела или маркировка съгласно 5.3.2.0 и 5.3.2.1. Те обаче трябва да бъдат подходящо маркирани от външната страна със знака по 3.4.5.5.4.

3.4.5.5.2 Товарните транспортни единици, съдържащи опасни товари и опасни товари, опаковани в ограничени количества, се обозначават с табела и маркировка в съответствие с разпоредбите, приложими за опасните товари, които не са опаковани в ограничени количества. Въпреки това, ако не се изисква табела или знак за опасните товари, които не са опаковани в ограничени количества, товарните транспортни единици се маркират със знака в 3.4.5.5.4.

#### 3.4.5.5.3 [Запазено]

3.4.5.5.4 Когато се изисква от 3.4.5.5.1 или 3.4.5.5.2, на товарните транспортни единици се поставя следната маркировка:



Маркировката трябва да е лесно видима, четлива и да е такава, че тази информация да може да бъде идентифицирана върху товарните транспортни единици, оцелели най-малко три месеца след потапяне в морето. При разглеждане на подходящи методи за маркиране се взема предвид лекотата, с която повърхността на товарната транспортна единица може да бъде маркирана. Горната и долната части и заобикалящата ги линия трябва да са черни. Центърът трябва да бъде бял или подходящ контрастен фон. Минималните размери трябва да бъдат 250 mm × 250 mm на местата, посочени в 5.3.1.1.4.1.

### 3.4.6 Документация

Δ3.4.6.1 В допълнение към разпоредбите за документацията, посочени в глава 5.4, думите "ограничено количество" или "LTD КОЛИЧЕСТВО" се включват в документа за превоз на опасни товари заедно с описанието на пратката.

## Глава 3.5

### Опасни товари, опаковани в освободени количества

#### 3.5.1 Освободени количества

3.5.1.1 Изключените количества опасни товари от определени класове, различни от артикулите, отговарящи на разпоредбите на тази глава, не са предмет на други разпоредби на този Кодекс, с изключение на:

- 1 разпоредбите относно обучението в глава 1.3;
- 2 класификационните процедури и критериите за опаковъчната група в част 2, Класификация;
- 3 разпоредбите за опаковане от 4.1.1.1, 4.1.1.2, 4.1.1.4, 4.1.1.4.1 и 4.1.1.6 в част 4; и
- 4 разпоредбите за документацията, посочени в глава 5.4.

Забележка: По отношение на радиоактивния материал се прилагат разпоредбите за радиоактивния материал в изключени опаковки в 1.5.1.5.

3.5.1.2 Опасните товари, които могат да бъдат превозвани като освободени количества в съответствие с разпоредбите на тази глава, са посочени в колона 7b от списъка на опасните товари посредством буквено-цифров код, както следва:

Кодекс	Максимално нетно количество на вътрешна опаковка (в грамове за твърди вещества и ml за течности и газове)	Максимално нетно количество на външна опаковка (в грамове за твърди вещества и ml за течности и газове, или сума в грамове и ml за смесени опаковки)
E0	Не се разрешава като изключено количество	
E1	30	1 000
E2	30	500
E3	30	300
E4	1	500
E5	1	300

За газове обемът, посочен за вътрешните опаковки, се отнася до водния капацитет на вътрешния съд, а обемът, посочен за външните опаковки, се отнася до комбинирания воден капацитет на всички вътрешни опаковки в рамките на една външна опаковка.

3.5.1.3 Когато опасните товари в освободени количества, за които са определени различни кодове, са опаковани заедно, общото количество за една външна опаковка се ограничава до това, което съответства на най-ограничителния код.

3.5.1.4 Изключените количества опасни товари с кодове E1, E2, E4 и E5 не са предмет на разпоредбите на този Кодекс, при условие че:

- 1 Максималното нетно количество материал на вътрешна опаковка е ограничено до 1 mL за течности и газове и 1 g за твърди вещества;
- 2 Изискванията на 3.5.2 са изпълнени, с изключение на това, че не се изисква междинна опаковка, ако вътрешните опаковки са надеждно опаковани във външна опаковка с уплътнителен материал по такъв начин, че при нормални условия на транспортиране да не могат да се счупят, пробият или да изтекат съдържанията им; а за течни опасни товари външната опаковка съдържа достатъчно абсорбиращ материал, който да абсорбира цялото съдържание на вътрешните опаковки;
- 3 Спазени са разпоредбите на 3.5.3; и
- 4 максималното нетно количество опасни товари на външна опаковка не надвишава 100 g за твърди вещества или 100 mL за течности и газове.

### 3.5.2 Опаковки

- 3.5.2.1 Опаковките, използвани за превоз на опасни товари в освободени количества, са в съответствие със следното:
1. Вътрешната опаковка е вътрешна и всяка вътрешна опаковка е изработена от пластмаса (когато се използва за течни опасни товари, тя е с дебелина не по-малка от 0,2 mm) или от стъкло, порцелан, каменина, фаянс или метал (вж. също 4.1.1.2), а затварянето на всяка вътрешна опаковка е надеждно закрепено с тел, лента или други положителни средства; всеки съд с шийка с формовани винтови нишки има херметична капачка. Затварящият механизъм трябва да е устойчив на съдържанието;
  2. Всяка вътрешна опаковка е надеждно опакована в междинна опаковка с уплътнителен материал по такъв начин, че при нормални условия на транспортиране да не могат да се счупят, пробият или изтекат съдържанията им. За течни опасни товари междинната или външната опаковка трябва да съдържа достатъчно абсорбиращ материал, който да абсорбира цялото съдържание на вътрешните опаковки. Когато се поставя в междинната опаковка, абсорбиращият материал може да бъде уплътнителният материал. Опасните товари не трябва да реагират опасно с възглавница, абсорбиращ материал и опаковъчен материал или да намаляват целостта или функцията на материалите. Независимо от ориентацията си, опаковката трябва да задържа цялото съдържание в случай на счупване или изтичане;
  3. междинната опаковка е надеждно опакована в здрава, твърда външна опаковка (дървена, влакнеста или друг също толкова здрав материал);
  4. Всеки вид опаковка е в съответствие с разпоредбите на 3.5.3;
  5. Всяка опаковка е с такива размери, че има достатъчно място за нанасяне на всички необходими маркировки; и
  6. Могат да се използват допълнителни опаковки, които могат да съдържат и опаковки с опасни товари или товари, които не са предмет на разпоредбите на този Кодекс.

### 3.5.3 Тестове за опаковки

- 3.5.3.1 Цялата опаковка, така както е подготвена за транспортиране, с вътрешни опаковки, напълнени до не по-малко от 95% от капацитета им за твърди вещества или 98% за течности, трябва да може да издържи, както е доказано чрез подходящо документирани изпитвания, без счупване или изтичане на каквато и да е вътрешна опаковка и без значително намаляване на ефективността:
1. Пада върху твърда, неустойчива равна и хоризонтална повърхност от височина 1,8 m:
    - i) Когато образецът е във формата на кутия, той се изпуска във всяка от следните ориентации:
      - плоска основа;
      - плосък отгоре;
      - плоска от най-дългата страна;
      - плоска от най-късата страна;
      - на ъгъла
    - (ii) Когато образецът е във формата на барабан, той се изпуска във всяка от следните посоки:
      - диагонално на горната камбана, като центърът на тежестта е точно над точката на удара;
      - диагонално на базовия звънец;
      - плосък отстрани.

Забележка: Всяка от горните капки може да се извърши върху различни, но идентични опаковки.
  2. Сила, приложена върху горната повърхност за период от 24 часа, съответстващ на общото тегло на идентичните опаковки, ако са подредени на височина 3 m (включително образеца).
- 3.5.3.2 За целите на изпитванията веществата, които ще се транспортират в опаковката, могат да бъдат заменени с други вещества, освен когато това би направило невалидни резултатите от изпитванията. За твърди вещества, когато се използва друго вещество, то трябва да има същите физически характеристики (маса, размер на зърното и т.н.) като веществото, което трябва да се пренася. При изпитванията за капки за течности, когато се използва друго вещество, неговата относителна плътност (относително тегло) и вискозитет са подобни на тези на веществото, което ще се транспортира.

### 3.5.4 Маркиране на опаковките

- 3.5.4.1 Опаковките, съдържащи освободени количества опасни товари, приготвени в съответствие с тази глава, се маркират трайно и четливо с маркировката, показана по-долу. Класът на основна опасност за всеки от опасните товари, съдържащи се в опаковката, се посочва в маркировката. Когато името на изпращача или получателя не е посочено на друго място върху опаковката, тази информация се включва в маркировката.

3.5.4.2

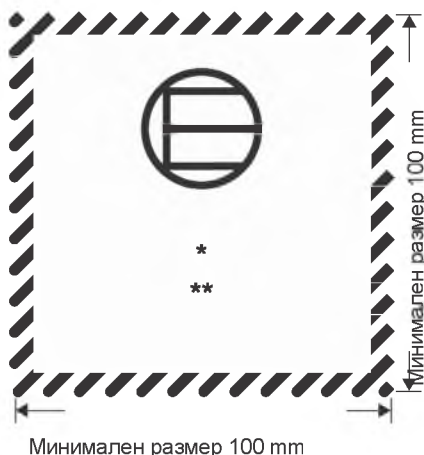

Маркировка за освободени количества

\* Класът или, когато е определен, номерът(номерата) на подкласа се показват на това място.

\*\* Името на изпращача или на получателя се изписва на това място, ако не е посочено другаде върху опаковката.

Маркировката е във формата на квадрат. Защриховането и символът трябва да бъдат с един и същ цвят, черен или червен, на бял или подходящ контрастен фон. Минималните размери трябва да бъдат 100 mm × 100 mm. Когато размерите не са посочени, всички характеристики трябва да бъдат приблизително пропорционални на показаните.

3.5.4.3

Когато опаковките, съдържащи опасни товари, опаковани в освободени количества, се поставят в защитен контейнер или в единично натоварване, защитен контейнер или единичното натоварване се маркират с маркировката, изисквана от тази глава, освен ако не са видими маркировките, представителни за всички опасни товари в защитен контейнер или единичното натоварване. В допълнение, на опаковката се отбелязва думата "защитен контейнер", освен ако не са видими маркировки, представителни за всички опасни товари, както се изисква от тази глава. Надписът на маркировката „OVERPACK“ трябва да бъде с височина най-малко 12 mm. Останалите разпоредби на 5.1.2.1 се прилагат само ако други опасни товари, които не са опаковани в освободени количества, се съдържат в надземната опаковка или в единичен товар и само по отношение на тези други опасни товари.

### 3.5.5 Максимален брой пратки във всяка товарна транспортна единица

3.5.5.1

Броят на пратките, съдържащи опасни товари, опаковани в количества, предмет на изключения, във всяка товарна транспортна единица, не следва да надвишава 1000.

### 3.5.6 Документация

△ 3.5.6.1

В допълнение към разпоредбите за документацията, посочени в глава 5.4, думите „опасни товари в количества, предмет на изключения“ и броят на опаковките се включват в документа за превоз на опасни товари заедно с описанието на пратката.

### 3.5.7 Подреждане

3.5.7.1

На опасните товари, опаковани в освободени количества, се разпределя категория на подреждане на товари А, съгласно определението в 7.1.3.2. Останалите разпоредби за подреждане, посочени в колона 16а от списъка на опасните товари, не се прилагат.

### 3.5.8 Сортиране

3.5.8.1

Разпоредбите за сортиране на глави 7.2-7.7, включително разпоредбите за сортиране в колона 16б от списъка на опасните товари, не се прилагат за опаковки, съдържащи опасни товари, опаковани в освободени количества или във връзка с други опасни товари.

3.5.8.2

Разпоредбите за сортиране на глави 7.2-7.7, включително разпоредбите за сортиране в колона 16б от списъка на опасните товари, не се прилагат за различни опасни товари в освободени количества в една и съща външна опаковка, при условие че те не реагират опасно един с друг (вж. 4.1.1.6).

# ЧАСТ 4

## РАЗПОРЕДБИ ЗА ОПАКОВАНЕ И ЦИСТЕРНИ

### Глава 4.1

#### Използване на опаковки, включително средни контейнери за насипни товари (IBC) и големи опаковки

##### 4.1.0 Определения

*Ефективно затворена:* затваряне с течност.

*Херметически затворена:* затваряне на пара.

Сигурно затворена: затворена по такъв начин, че сухото съдържание да не може да изтече по време на нормалната работа; минималните изисквания за всяко затваряне.

##### 4.1.1 Общи разпоредби за опаковане на опасни товари в опаковки, включително IBC и големи опаковки

**Забележка:** За опаковане на стоки от класове 2, 6.2 и 7 общите разпоредби на настоящия раздел се прилагат само както е посочено в 4.1.8.2 (клас 6.2), 4.1.9.1.5 (клас 7) и в приложимите инструкции за опаковане от 4.1.4 (P201 и LP02 за класове 2 и P620, P621, P650, IBC620 и LP621 за клас 6.2).

4.1.1.1 Опасните товари се опаковат в опаковки с добро качество, включително IBC и големи опаковки, които са достатъчно здрави, за да издържат на удари и натоварвания, които обикновено се срещат по време на транспортиране, включително прехвърляне между товарни транспортни единици и между товарни транспортни единици и складове, както и всяко изваждане от палет или надземна опаковка за последваща ръчна или механична обработка. Опаковките, включително IBC и големите опаковки, се конструират и затварят така, че да се предотврати всякаква загуба на съдържание, когато са подготвени за транспортиране, която може да бъде причинена при нормални условия на транспортиране, от вибрации или от промени в температурата, влажността или налягането (например в резултат на надморска височина). Опаковките, включително IBC и големите опаковки, се затварят в съответствие с информацията, предоставена от производителя. По време на транспортиране по външната страна на опаковките, контейнерите за насипни товари и големите опаковки не трябва да има опасни остатъци. Тези разпоредби се прилагат, когато е целесъобразно, за нови, повторно използвани, преустроени или преработени опаковки, както и за нови, повторно използвани, ремонтирани или преработени IBC и за нови, повторно използвани или преработени големи опаковки.

4.1.1.2 Части от опаковки, включително IBC и големи опаковки, които са в пряк контакт с опасни товари:

- .1 не са засегнати или значително отслабени от тези опасни товари; и
- .2 не причиняват опасни последици, като катализиране на реакция или реагиране с опасните товари; и
- .3 не позволяват проникване на опасни товари, които биха могли да представляват опасност при нормални условия на транспортиране.

Когато е необходимо, те трябва да бъдат снабдени с подходящо вътрешно покритие или обработка.

4.1.1.3 Освен ако не е предвидено друго в този Кодекс, всяка опаковка, включително IBC и големите опаковки, с изключение на вътрешните опаковки, трябва да съответства на конструктивен тип, успешно изпитан в съответствие с разпоредбите на 6.1.5, 6.3.5, 6.5.6 или 6.6.5, според случая. Могат обаче да се използват IBC, произведени преди 1 януари 2011 г. и съответстващи на проектен тип, който не е преминал изпитването на вибрации по 6.5.6.13 или който не е отговарял на критериите по 6.5.6.9.5.4 по времето, когато е бил подложен на изпитването за падане.

4.1.1.4 При пълнене на опаковки, включително IBC и големи опаковки, с течности,\* трябва да се остави достатъчен отток (прекъсване), за да се гарантира, че нито изтичането, не възниква нито трайното изкривяване на опаковката в резултат на разширяването на течността, причинено от температури, които е вероятно да възникнат по време на транспортиране. Освен ако не са предписани специфични разпоредби, течностите не трябва напълно да запълват опаковката при температура 55°C.

\* Разпоредбите, приложими за опаковките за твърди вещества, могат да се прилагат само по отношение на границите на отвора, ако вискозното вещество има време на изтичане през DIN - чашка с отвор с диаметър 4 mm, превишаващ 10 минути при 20°C (съответстващо на време на изтичане през чаша Форд 4, по-голямо от 690 секунди при 20°C, или с вискозитет, по-голям от 2680 сантистокса при 20°C).

Все пак в IBC следва да се остави достатъчно незапълнен обем, за да се гарантира, че при средна температура на товара в насипно състояние от 50°C не са запълнени повече от 98% от водната му вместимост.\*

- 4.1.1.4.1 При въздушния транспорт опаковките, предназначени да съдържат течности, трябва също да могат да издържат на диференциално налягане без пропуски, както е посочено в международните разпоредби за въздушния транспорт.
- 4.1.1.5 Вътрешните опаковки се опаковат във външна опаковка по такъв начин, че при нормални условия на транспортиране да не могат да се счупят, пробият или съдържанието им да изтече във външната опаковка. Вътрешните опаковки, съдържащи течности, се опаковат с техните приспособления за затваряне нагоре и се поставят във външни опаковки, съответстващи на обозначенията за ориентация, предписани в 5.2.1.7.1 от този Кодекс. Вътрешните опаковки, които могат лесно да се счупят или пробият, като например тези, изработени от стъкло, порцелан или каменина, или от определени пластмасови материали и т.н., се обезопасяват с външни опаковки от подходящ материал за омекотяване. Изтичането на съдържанието не трябва да нарушава съществено защитните свойства на уплътнителния материал или на външната опаковка.
- 4.1.1.5.1 Когато външна опаковка на комбинирана опаковка или голяма опаковка е била успешно изпитана с различни видове вътрешни опаковки, в тази външна опаковка или големи опаковки могат да бъдат събрани и различни вътрешни опаковки. Освен това, при условие че се поддържа еквивалентно ниво на ефективност, се допускат следните вариации във вътрешните опаковки без по-нататъшно изпитване на опаковката:
- .1 Могат да се използват вътрешни опаковки с равностоен или по-малък размер, при условие че:
    - вътрешните опаковки са с подобен дизайн на изпитваните вътрешни опаковки (като форма – кръгла, правоъгълна и т.н.);
    - материалът, от който са изработени вътрешните опаковки (стъкло, пластмаса, метал и т.н.), осигурява устойчивост на удар и на силите на стифиране, равни или по-големи от тези на първоначално изпитваната вътрешна опаковка;
    - вътрешните опаковки имат същите или по-малки отвори и затварянето е с подобен дизайн (като винтова капачка, фриксионен капак и т.н.);
    - използва се достатъчно допълнителен материал за уплътняване, за да се заемат празни пространства и да се предотврати значително движение на вътрешните опаковки;
    - вътрешните опаковки са ориентирани в рамките на външната опаковка по същия начин, както в изпитваната опаковка; и
  - .2 Може да се използва по-малък брой от изпитваните вътрешни опаковки или от алтернативните типове вътрешни опаковки, посочени в .1 по-горе, при условие че се добави достатъчно омекотяване за запълване на празното(ите) пространство(а) и за предотвратяване на съществено движение на вътрешните опаковки.
- 4.1.1.5.2 Разрешава се използването на допълнителни опаковки в рамките на външна опаковка (напр. междинна опаковка или съд вътре в изискваната вътрешна опаковка), в допълнение към изискванията на инструкциите за опаковане, при условие че са спазени всички съответни изисквания, включително тези от 4.1.1.3, и ако е целесъобразно, се използва подходящ запълващ материал, за да се предотврати движение вътре в опаковката.
- 4.1.1.5.3 Запълващият и абсорбиращият материали трябва да бъдат инертни и подходящи за естеството на съдържанието.
- 4.1.1.5.4 Естеството и дебелината на външните опаковки трябва да бъдат такива, че триенето по време на транспортирането да не генерира нагряване, което може да наруши опасно химическата стабилност на съдържанието.
- 4.1.1.6 Опасните товари не се опаковат заедно в една и съща външна опаковка или в големи опаковки с опасни или други товари, ако те реагират опасно един с друг и причиняват:
- .1 изгаряне и/или отделяне на значителна топлина;
  - .2 отделяне на запалими, токсични или задушаващи газове;
  - .3 образуването на корозивни вещества; или
  - .4 образуването на нестабилни вещества.
- 4.1.1.7 Затварянето на опаковките, съдържащи мокри или разредени вещества, трябва да бъде такова, че процентното съдържание на течност (вода, разтворител или флегматизатор) да не спада под предписаните граници по време на транспортиране.
- 4.1.1.7.1 Когато последователно са монтирани две или повече системи за затваряне на IBC, първо се затваря тази, която е най-близо до превозваното вещество.

\* За различна температура максималната степен на пълнене може да се определи, както следва:

$$\text{Степен на напълване} = \frac{98}{1 + \alpha (50 - t_f)} \% \text{ от капацитета на IBC}$$

В тази формула  $\alpha$  представлява средният коефициент на кубично разширение на течното вещество между 15°C и 50°C; т.е. за максимално повишаване на температурата с 35°C, " $\alpha$ " се изчислява по формулата:

$$\alpha = \frac{d_{15} - d_{50}}{35 \times d_{50}}$$

където  $d_{15}$  и  $d_{50}$  са относителната плътност на течността при 15°C и 50°C, а  $t_f$  е средната температура на течността по време на напълването.

## 4.1.1.7.2 Освен ако не е посочено друго в списъка на опасните товари, опаковки, съдържащи вещества, които:

- .1 отделят запалими газове или пари;
- .2 могат да станат взривоопасни, ако бъдат оставени да изсъхнат;
- .3 отделят токсични газове или пари;
- .4 отделят корозивни газове или пари; или
- .5 могат да реагират опасно с атмосферата, ако са херметически затворени.

4.1.1.8 Когато налягането в дадена опаковка може да се развие чрез отделяне на газ от съдържанието (в резултат на повишаване на температурата или други причини), опаковката или IBC могат да бъдат снабдени с отдушник, при условие че изпусканият газ няма да създаде опасност поради токсичността си, запалимостта си, изпуснатото количество и т.н.

Инсталира се вентилационно устройство, ако може да се развие опасно свръхналягане поради нормалното разлагане на веществата. Вентилацията трябва да бъде проектирана така, че когато опаковката или IBC са в положението, в което са предназначени за транспортиране, изтичанията на течност и проникването на чужди вещества да бъдат предотвратени при нормални условия на транспортиране.

4.1.1.8.1 Течностите могат да се пълнят само във вътрешни опаковки, които имат подходяща устойчивост на вътрешно налягане, което може да се развие при нормални условия на транспортиране.

4.1.1.9 Нови, повторно обработени или повторно използвани опаковки, включително IBC и големи опаковки, или преработени опаковки и ремонтирани или рутинно поддържани IBC, трябва да могат да преминат изпитванията, предписани в 6.1.5, 6.3.5, 6.5.6 или 6.6.5, според случая. Преди да бъдат напълнени и предадени за транспортиране, всяка опаковка, включително IBC и големи опаковки, се проверява, за да се гарантира, че няма корозия, замърсяване или други повреди и всеки IBC се проверява по отношение на правилното функциониране на всяко сервизно оборудване. Всяка опаковка, която показва признаци на намалена якост в сравнение с одобрения проектен тип, вече не се използва или се реконструира по такъв начин, че да може да издържи на изпитванията на проектния тип. Всеки IBC, който показва признаци на намалена якост в сравнение с изпитвания проектен тип, повече не трябва да се използва или трябва да бъде ремонтиран или рутинно поддържан, така че да може да издържи на изпитванията на проектния тип.

4.1.1.10 Течностите се пълнят само в опаковки, включително IBC, които имат подходяща устойчивост на вътрешното налягане, което може да се развие при нормални условия на транспортиране. Тъй като налягането на парите на течностите с ниска точка на кипене обикновено е високо, якостта на цистерните за тези течности трябва да бъде достатъчна, за да издържи, с достатъчен коефициент на безопасност, на вътрешното налягане, което е вероятно да се генерира. Опаковките и IBC, маркирани с хидравличното изпитвателно налягане, предписано съответно в 6.1.3.1, буква г) и 6.5.2.2.1, се пълнят само с течност с налягане на парите:

- .1 така че общото манометрично налягане в опаковката или IBC (т.е. налягането на парите на пълнежното вещество плюс частичното налягане на въздуха или други инертни газове, по-малко от 100 kPa) при 55°C, определено на базата на максималната степен на пълнене в съответствие с 4.1.1.4 и температурата на пълнене от 15°C, да не надвишава две трети от маркираното изпитвателно налягане; или
- .2 при 50°C - по-малко от четири седми от сумата на маркираното изпитвателно налягане плюс 100 kPa; или
- .3 при 55°C, по-малко от две трети от сумата на маркираното изпитвателно налягане плюс 100 kPa.

IBC, предназначени за транспортиране на течности, не се използват за пренасяне на течности с налягане на парата над 110 kPa (1.1 bar) при 50°C или 130 kPa (1.3 bar) при 55°C.

Примери за изисквани подчертани изпитвателни налягания за опаковки, включително IBC, изчислени съгласно 4.1.1.10.3

ООН №	Наименование	Клас	Опаковъчна група	Vp55 (kPa)	Vp55×1,5 (kPa)	(Vp55×1,5) минус 100 (kPa)	Изисквано минимално изпитателно налягане (манометрично) под 6.1.5.5.4.3 (kPa)	Минимално изпитвателно налягане (манометрично), което трябва да се маркира на опаковката (kPa)
2056	Тетрахидрофуран	3	II	70	105	5	100	100
2247	n-Декан	3	III	1.4	2.1	-97.9	100	100
1593	Дихлорметан	6.1	III	164	246	14	146	150
1155	Диетилетер	3	I	199	299	6	199	250

**Забележка 1:** При чистите течности налягането на парите при 55°C (Vp55) често може да бъде получено от научни таблици.

**Забележка 2:** Таблицата се отнася само за използването на 4.1.1.10.3, което означава, че маркираното изпитвателно налягане трябва да надвишава 1,5 пъти налягането на парите при 55°C по-малко от 100 kPa. Когато например изпитвателното налягане за n-декан се определя съгласно 6.1.5.5.4.1, минималното маркирано изпитвателно налягане може да бъде по-ниско.

**Забележка 3:** За диетилетер изискваното минимално изпитвателно налягане е съгласно 6.1.5.5.5 е 250 kPa.



- 4.1.1.11 Празните опаковки, включително IBC и големите опаковки, които са съдържали опасно вещество, се третират по същия начин, както се изисква от този Кодекс за пълни опаковки, освен ако не са взети подходящи мерки за премахване на всяка опасност.
- 4.1.1.12 Всяка опаковка, както е посочено в глава 6.1, предназначена да съдържа течности, преминава успешно подходящо изпитване за херметичност. Това изпитване е част от програма за осигуряване на качеството, както е посочено в 6.1.1.3, която показва способността да се постигне подходящото ниво на изпитване, посочено в 6.1.5.4.4:
- .1 преди първото ѝ използване за транспорт;
  - .2 след повторна обработка или реконструкция на опаковки, преди повторната им употреба за транспортиране.
- За това изпитване не е необходимо приспособленията за затваряне на опаковката да бъдат монтирани. Вътрешният съд на съставната опаковка може да се изпитва без външната опаковка, при условие че резултатите от изпитването не се влияят. Това изпитване не е необходимо за вътрешни опаковки на комбинирани опаковки или големи опаковки.
- 4.1.1.13 Опаковките, включително IBC, използвани за твърди вещества, които могат да станат течни при температури, които е вероятно да се появят по време на транспортиране, също трябва да могат да съдържат веществото в течно състояние.
- 4.1.1.14 Опаковките, включително IBC, използвани за прахообразни или гранулирани вещества, са устойчиви на пресяване или са снабдени с подплата.
- 4.1.1.15 За пластмасови варели и туби, твърди пластмасови IBC и композитни IBC с пластмасови вътрешни съдове, освен ако не е одобрено друго от компетентния орган, периодът на употреба, разрешен за превоз на опасни вещества, е пет години от датата на производство на съдовете, освен когато е предписан по-кратък период на употреба поради естеството на веществото, което ще се транспортира.
- 4.1.1.16 Когато се използва лед като охладителна течност, то той не трябва да засяга целостта на опаковката.
- 4.1.1.17 Експлозивни, самоактивиращи се вещества и органични пероксиди
- Освен ако в този Кодекс не е предвидено друго, опаковките, включително IBC и големите опаковки, използвани за стоки от клас 1, самоактивиращи се вещества от клас 4.1 и органични пероксиди от клас 5.2, отговарят на разпоредбите за групата на средна опасност (група на опаковане II).
- 4.1.1.18 Използване на спасителни опаковки и големи спасителни опаковки
- 4.1.1.18.1 Повредените, дефектните, течащите или несъответстващите опаковки или опасните товари, които са разлети или изтекли, могат да бъдат транспортирани в спасителните опаковки, посочени в 6.1.5.1.11 и 6.6.5.1.9. Това не пречи да се използват опаковки с по-голям размер или големи опаковки от подходящ тип и ниво на ефективност и при условията на 4.1.1.18.2 и 4.1.1.18.3.
- 4.1.1.18.2 Трябва да се вземат подходящи мерки, за да се предотврати прекомерното движение на повредените или течащи опаковки в спасителните опаковки. Когато остатъчната опаковка съдържа течности, се добавя достатъчно инертен абсорбиращ материал, за да се елиминира наличието на свободна течност.
- 4.1.1.18.3 Предприемат се подходящи мерки, за да се гарантира, че няма опасно натрупване на налягане.
- 4.1.1.19 Използване на спасителни съдове под налягане
- 4.1.1.19.1 В случай на повредени, дефектни, изпускащи или несъответстващи на изискванията съдове под налягане могат да се използват спасителни съдове под налягане съгласно 6.2.3.
- Забележка:** Като допълнителна опаковка в съответствие с точка 5.1.2 може да се използва съд за остатъчно налягане. Когато се използва като външна опаковка, маркировките трябва да бъдат в съответствие с 5.1.2.1 вместо 5.2.1.3.
- 4.1.1.19.2 Съдовете под налягане се поставят в спасителни съдове под налягане с подходящ размер. Максималният размер на поставения съд под налягане е ограничен до капацитет на водата от 1000 литра. Повече от един съд под налягане може да бъде поставен в един и същ съд под налягане само ако съдържанието е известно и не реагират опасно един с друг (виж 4.1.1.6). В този случай общата сума на водните вместимости на поставените съдове под налягане не трябва да надвишава 1000 литра. Предприемат се мерки за предотвратяване на движението на съдовете под налягане в резервоара за остатъчно налягане, например чрез преграждане, обезопасяване или омекотяване.
- 4.1.1.19.3 Съд под налягане може да бъде поставен в спасителен съд под налягане само ако:
- .1 съдът за остатъчно налягане е в съответствие с 6.2.3.5 и е на разположение копие от свидетелството за одобрение;
  - .2 части от съда под налягане, които са или е вероятно да бъдат в пряк контакт с опасните товари, няма да бъдат засегнати или отслабени от тези опасни товари и няма да причинят опасен ефект (напр. катализираща реакция или реакция с опасните товари); и
  - .3 съдържанието на затворения (те) съд (и) под налягане е (са) ограничено (и) по налягане и обем, така че ако бъде напълно изпуснато (и) в спасителния (те) съд (и) под налягане, налягането в спасителния съд под налягане при 65°C не трябва да превишава изпитвателното налягане на съда за остатъчно налягане (за газове вижте инструкциите за опаковане в P200 (3) 4.1.4.1). Взема се предвид намаляването на използваемата водна вместимост на съда за остатъчно налягане, например чрез каквото и да е оборудване в контролирани условия и уплътнителни материали.

- 4.1.1.19.4 Точното наименование на пратката, номерът на ООН, предшестван от буквите "UN" и етикета(ите), изисквани за опаковките в глава 5.2, приложими за опасните товари в затворения (те) съд (и) под налягане, се прилагат за спасителния съд под налягане за транспортиране.
- 4.1.1.19.5 След всяка употреба съдовете за остатъчно налягане се почистват, обезвъздушават и проверяват визуално вътрешно и външно. Те се инспектират и изпитват периодично в съответствие с 6.2.1.6 най-малко веднъж на всеки пет години.
- 4.1.1.20 По време на транспортирането опаковките, включително контейнерите за насипни товари и големите опаковки, се закрепват надеждно към товарната транспортна единица или се съдържат в нея, така че да се предотврати странично или надлъжно движение или удар и да се осигури подходяща външна подкрепа.

#### 4.1.2 Допълнителни общи разпоредби за използването на IBC

- 4.1.2.1 Когато IBC се използват за транспортиране на течности с температура на възпламеняване 60°C (затворена чаша) или по-ниска, или на прахове, които могат да предизвикат експлозия на прах, се вземат мерки за предотвратяване на опасно електростатично разрядно вещество.
- 4.1.2.2.1 Всеки метален, от твърда пластмаса и композитен IBC се инспектират и изпитват, според случая, в съответствие с 6.5.4.4 или 6.5.4.5:
- .1 преди пускането му в експлоатация;
  - .2 след това на интервали, ненадвишаващи две години и половина и пет години, в зависимост от случая; и
  - .3 след ремонта или преоборудването, преди повторното му използване за транспорт.
- 4.1.2.2.2 IBC не се пълни и предлага за транспортиране след датата на изтичане на последния периодичен тест или проверка. Въпреки това, IBC, запълнен преди датата на изтичане на последния периодичен тест или проверка, може да бъде транспортиран за период не по-дълъг от три месеца след датата на изтичане на последния периодичен тест или инспекция. Освен това IBC може да се транспортира след датата на изтичане на последния периодичен тест или проверка:
- .1 след изпразване, но преди почистване, с цел извършване на изискваното изпитване или проверка преди презареждане; и
  - .2 освен ако компетентният орган не одобри друго, за срок, не по-дълъг от шест месеца след датата на изтичане на последното периодично изпитване или проверка, за да се позволи връщането на опасни товари или остатъци за правилно обезвреждане или рециклиране. Препратка към това освобождаване се вписва в транспортния документ.
- 4.1.2.3 IBC от тип 31HZ2 при транспортиране на течности се пълнят до най-малко 80% от обема на външната обвивка и се транспортират в затворени товарни транспортни единици.
- 4.1.2.4 С изключение на рутинната поддръжка на метален, от твърди пластмаси, композитни и гъвкави IBC, извършвана от собственика на IBC, чието състояние и име или оторизиран символ са трайно маркирани върху IBC, страната, извършваща рутинната поддръжка, трябва трайно да маркира IBC в близост до маркировката на производителя за типа дизайн на ООН, за да покаже:
- .1 държавата, в която е извършена рутинната поддръжка; и
  - .2 името или упълномощения символ на страната, извършваща рутинната поддръжка.

#### 4.1.3 Общи положения относно инструкциите за опаковане

- 4.1.3.1 Инструкциите за опаковане, приложими за опасни товари от класове 1-9, са посочени в 4.1.4. Те се подразделят на три подраздела в зависимост от вида на опаковките, за които се прилагат:
- |                   |   |
|-------------------|---|
| подраздел 4.1.4.1 | за опаковки, различни от IBC и големи опаковки; тези инструкции за опаковане се обозначават с буквено-цифров код, съдържащ буквата „P“; |
| подраздел 4.1.4.2 | за IBC; те се обозначават с буквено-цифров код, съдържащ буквите „IBC“;   |
| подраздел 4.1.4.3 | за големи опаковки; те се обозначават с буквено-цифров код, съдържащ буквите „LP“.  |
- По принцип в инструкциите за опаковане се уточнява, че са приложими общите разпоредби на 4.1.1, 4.1.2 и/или 4.1.3, според случая. Те могат също така да изискват съответствие със специалните разпоредби на 4.1.5, 4.1.6, 4.1.7, 4.1.8 или 4.1.9, когато е целесъобразно. Специални разпоредби за опаковане могат да бъдат уточнени и в инструкциите за опаковане на отделни вещества или предмети. Те също се обозначават с буквено-цифров код, съдържащ буквите:
- |      |  |
|------|--|
| „PP“ | за опаковки, различни от IBC и големи опаковки |
| „B“  | за IBC   |
| „L“  | за големи опаковки.                            |

Освен ако не е предвидено друго, всяка опаковка трябва да съответства на приложимите разпоредби на част 6. По принцип инструкциите за опаковане не дават насоки за съвместимост и потребителят не избира опаковка, без да провери дали веществото е съвместимо с избрания опаковъчен материал (например, повечето флуориди са неподходящи за стъклени съдове). Когато в инструкциите за опаковане са разрешени стъклени съдове, се допускат и порцеланови, фаянсови и каменинови опаковки.

- 4.1.3.2 Колона 8 от списъка на опасните товари показва за всяко изделие или вещество инструкциите за опаковане, които трябва да се използват. Колона 9 посочва специалните разпоредби за опаковане, приложими за конкретни вещества или предмети.
- 4.1.3.3 Всяка инструкция за опаковане показва, където е приложимо, приемливите единични и комбинирани опаковки. За комбинирани опаковки са посочени допустимите външни опаковки, вътрешни опаковки и, когато е приложимо, максимално допустимото количество във всяка вътрешна или външна опаковка. Максималната нетна маса и максималният капацитет са определени в точка 1.2.1.
- 4.1.3.4 Следните опаковки не се използват, когато превозваните вещества могат да станат течни по време на транспортиране:

#### Опаковки

Варели 1D и 1G

Каси: 4C1, 4C2, 4D, 4F, 4G и 4H1

Торби: 5L1, 5L2, 5L3, 5H1, 5H2, 5H3, 5H4, 5M1 и 5M2

Композити: 6HC, 6HD1, 6HD2, 6HG1, 6HG2, 6PC, 6PD1, 6PD2, 6PG1, 6PG2 и 6PH1

#### Големи опаковки

Гъвкави пластмаси: 51H (вторична опаковка)

#### IBC

За вещества от опаковъчна група I:  
Всички видове IBC

За вещества от опаковъчни групи II и III:

Дървени: 11C, 11D и 11F

Дървесно-влакнеста плоскост: 11G

Гъвкави: 13N1, 13N2, 13N3, 13N4, 13N5, 13L1, 13L2, 13L3, 13L4, 13M1 и 13M2

Композити: 11HZ2 и 21HZ2

- 4.1.3.5 Когато инструкциите за опаковане в тази глава разрешават използването на определен вид опаковки (като 4G; 1A2), опаковки, носещи същия идентификационен код на опаковката, следвани от буквите „V“, „U“ или „W“, маркирани в съответствие с разпоредбите на част 6 (като „4GV“, „4GU“ или „4GW“; „1A2V“, „1A2U“ или „1A2W“), също могат да се използват при същите условия и ограничения, приложими за употребата на този вид опаковка съгласно съответните инструкции за опаковане. Например, когато е разрешена комбинирана опаковка, маркирана с код на опаковката 4GV, може да се използва комбинирана опаковка, маркирана с 4G, при условие че са спазени разпоредбите в съответните инструкции за опаковане по отношение на видовете вътрешни опаковки и количествените ограничения.
- 4.1.3.6 Съдове под налягане за течности и твърди вещества
- 4.1.3.6.1 Освен ако в този Кодекс не е посочено друго, съдовете под налягане отговарят на:
- 1 приложимите изисквания на глава 6.2; или
  - 2 националните или международните стандарти за проектиране, изработка, изпитване, производство и проверка, прилагани от страната, в която се произвеждат съдовете под налягане, при условие че са спазени разпоредбите на 4.1.3.6 и 6.2.3.3,
- са разрешени за транспортиране на всякакви течни или твърди вещества, различни от експлозивни, термично нестабилни вещества, органични пероксиди, самореактивни вещества, вещества, при които може да се развие значително налягане чрез еволюция на химична реакция и радиоактивен материал (освен ако не е разрешено в 4.1.9).
- Настоящият подраздел не се прилага за веществата, посочени в 4.1.4.1, инструкция за опаковане P200, таблица 3.
- 4.1.3.6.2 Всеки конструктивен тип съд под налягане се одобрява от компетентния орган на страната производител или както е посочено в глава 6.2.
- 4.1.3.6.3 Освен ако не е посочено друго, се използват съдове под налягане с минимално изпитвателно налягане от 0,6 MPa.

4.1.3.6.4 Освен ако не е посочено друго, съдовете под налягане могат да бъдат снабдени с устройство за аварийно понижаване на налягането, предназначено да предотврати спукване в случай на препълване или авария с пожар.

Клапаните на съдовете под налягане се проектират и конструират по такъв начин, че по своята същност да могат да издържат на повреди без изпускане на съдържанието или да бъдат защитени от повреди, които биха могли да причинят неволно изпускане на съдържанието на резервоара за налягане, по един от методите, посочени в 4.1.6.1.8.1 до 4.1.6.1.8.5.

4.1.3.6.5 Нивото на пълнене не трябва да надвишава 95% от вместимостта на съда под налягане при 50°C. Достатъчен обем на пълнене (прекъсване) се оставя, за да се гарантира, че съдът под налягане няма да се напълни с течност при температура 55°C.

4.1.3.6.6 Освен ако не е посочено друго, съдовете под налягане се подлагат на периодични проверки и изпитвания на всеки пет години. Периодичната проверка включва външен преглед, вътрешен преглед или алтернативен метод, одобрен от компетентния орган, изпитване под налягане или равностойно ефективно безразрушително изпитване със съгласието на компетентния орган, включително проверка на всички принадлежности (напр. затягане на клапаните, аварийни предпазни клапани или топими елементи). Съдовете под налягане не се пълнят, след като са станали обект на периодични проверки и изпитвания, но могат да се транспортират след изтичането на срока. Ремонтите на съдове под налягане трябва да отговарят на изискванията на 4.1.6.1.11.

4.1.3.6.7 Преди пълненето пълначът извършва проверка на съда под налягане и се уверява, че съдът под налягане има разрешение за транспортиране на веществата и че са спазени разпоредбите на този Кодекс. Спирателните клапани се затварят след напълването и остават затворени по време на транспортирането. Изпращачът проверява дали затварящите механизми и оборудването не пропускат.

4.1.3.6.8 Съдовете под налягане за многократно пълнене не се пълнят с вещество, различно от съдържачото се преди това, освен ако не са извършени необходимите операции за смяна на услугата.

4.1.3.6.9 Маркирането на съдове под налягане за течности и твърди вещества съгласно 4.1.3.6 (несъответстващи на изискванията на глава 6.2) трябва да бъде в съответствие с изискванията на компетентния орган на страната производител.

4.1.3.7 Опаковките, включително IBC и големите опаковки, които не са изрично разрешени в приложимата инструкция за опаковане, не се използват за превоз на вещество или предмет, освен ако не са специално одобрени от компетентния орган и при условие че:

- .1 алтернативната опаковка отговаря на общите разпоредби на тази глава;
- .2 когато инструкцията за опаковане, посочена в списъка на опасните товари, указва това, алтернативната опаковка отговаря на разпоредбите на част 6;
- .3 компетентният орган определи, че алтернативната опаковка осигурява най-малко същото ниво на безопасност, както ако веществото е опаковано в съответствие с метод, посочен в конкретната инструкция за опаковане, посочена в списъка на опасните товари; и
- .4 копие от одобрението на компетентния орган придружава всяка пратка или транспортният документ включва указание, че алтернативната опаковка е била одобрена от компетентния орган.

**Забележка:** Компетентните органи, издаващи такива одобрения, предприемат действия за изменение на Кодекса, за да включат разпоредбите, обхванати от одобрението, според случая.

4.1.3.8 Неопаковани изделия, различни от артикулите от клас 1

4.1.3.8.1 Когато големи и здрави изделия не могат да бъдат опаковани в съответствие с изискванията на глава 6.1 или 6.6 и трябва да бъдат транспортирани празни, непочистени и неопаковани, компетентният орган може да одобри такова транспортиране. При това компетентният орган взема предвид, че:

- .1 Големите и здрави изделия са достатъчно здрави, за да издържат на удари и натоварвания, които обикновено се срещат по време на транспортиране, включително претоварване между товарни транспортни единици и между товарни транспортни единици и складове, както и всяко изваждане от палет за последваща ръчна или механична обработка.
- .2 Всички затварящи устройства и отвори се запечатват така, че да не се допусне загуба на съдържание, което може да бъде причинено при нормални условия на транспортиране, от вибрации или от промени в температурата, влажността или налягането (например в резултат на надморска височина). По външната страна на големите и здрави изделия не трябва да има опасни остатъци.
- .3 Части от големи и здрави изделия, които са в пряк контакт с опасни товари:
  - .1 не са засегнати или значително отслабени от тези опасни товари; и
  - .2 не причиняват опасни последствия, например катализиране на реакция или реагиране с опасните товари.
- .4 Големите и здрави изделия, съдържащи течности, се съхраняват и обезопасяват, за да се гарантира, че по време на транспортирането няма да настъпи нито изтичане, нито трайно изкривяване на изделието.
- .5 Те се закрепват в люлки или щайги или други приспособления за манипулиране по такъв начин, че да не се разхлабват при нормални условия на транспортиране.

4.1.3.8.2 Неопакваните изделия, одобрени от компетентния орган в съответствие с разпоредбите на 4.1.3.8.1, са предмет на процедурите за изпращане от част 5. Освен това изпращачът на такива изделия гарантира, че копие от всяко такова одобрение се транспортира заедно с големите и здрави изделия.

**Забележка:** Голям и здрав артикул може да включва гъвкави системи за задържане на горивото, военно оборудване, машини или оборудване, съдържащи опасни товари над ограничените количествени прагове.

4.1.3.9 Когато в точка 4.1.3.6 и в инструкциите за индивидуално опаковане са разрешени цилиндри и други съдове под налягане за газове за превоз на течности или твърди вещества, се разрешава и използването на цилиндри и съдове под налягане от вид, който обикновено се използва за газове, които отговарят на изискванията на компетентния орган на страната, в която е напълнен цилиндърът или съдът под налягане. Клапаните трябва да бъдат подходящо защитени. Съдовете под налягане с вместимост от 1 L или по-малко се опаковат във външни опаковки, изработени от подходящ материал с подходяща якост и конструкция по отношение на капацитета на опаковката и предназначението ѝ, и се закрепват или омекотяват така, че да се предотврати значително движение вътре във външната опаковка при нормални условия на транспортиране.

## 4.1.4 Списък с инструкциите за опаковане

## 4.1.4.1 Инструкции за опаковане относно използването на опаковки (с изключение на IBC и големи опаковки)

P001		ИНСТРУКЦИИ ЗА ОПАКОВАНЕ (ТЕЧНОСТИ)			P001
Следните опаковки са разрешени, при условие че са спазени общите разпоредби на 4.1.1 и 4.1.3.					
Комбиниранни опаковки		максимален капацитет/нетна маса (виж 4.1.3.3)			
Вътрешни опаковки	Външни опаковки	Опаковъчна група I	Опаковъчна група II	Опаковъчна група III	
Съкло 10 L	Барабани				
Пластмаса 30 L	стомана (1A1, 1A2)	75 kg	400 kg	400 kg	
Метал 40 L	алуминий (1B1, 1B2)	75 kg	400 kg	400 kg	
	други метали (1N1, 1N2)	75 kg	400 kg	400 kg	
	пластмаси (1H1, 1H2)	75 kg	400 kg	400 kg	
	шперплат (1D)	75 kg	400 kg	400 kg	
	Влакна (1G)	75 kg	400 kg	400 kg	
	Каси				
	стомана (4A)	75 kg	400 kg	400 kg	
	алуминий (4B)	75 kg	400 kg	400 kg	
	друг метал (4N)	75 kg	400 kg	400 kg	
	естествена дървесина (4C1, 4C2),	75 kg	400 kg	400 kg	
	шперплат (4D),	75 kg	400 kg	400 kg	
	възстановена дървесина (4F),	75 kg	400 kg	400 kg	
	дървесно-влакнеста плоскост (4G),	75 kg	400 kg	400 kg	
	експандирана пластмаса (4H1),	40 kg	60 kg	60 kg	
	твърди пластмаси (4H2)	75 kg	400 kg	400 kg	
	Туби				
	стомана (3A1, 3A2)	60 kg	120 kg	120 kg	
	алуминий (3B1, 3B2)	60 kg	120 kg	120 kg	
	пластмаси (3H1, 3H2)	30 kg	120 kg	120 kg	
<b>Единични опаковки</b>					
Барабани					
	стомана, неподвижен капак (1A1)	250 L	450 L	450 L	
	стомана, подвижен капак (1A2)	забранени	250 L	250 L	
	алуминий, неподвижен капак (1B1)	250 L	450 L	450 L	
	алуминий, подвижен капак (1B2)	забранени	250 L	250 L	
	друг метал, неподвижен капак (1N1)	250 L	450 L	450 L	
	друг метал, подвижен капак (1N2)	забранени	250 L	250 L	
	пластмаса, неподвижен капак (1H1)	250 L*	450 L	450 L	
	пластмаса, подвижен капак (1H2)	забранени	250 L	250 L	
Туби					
	стомана, неподвижен капак (3A1), подвижен капак (3A2)	60 L забранени	60 L	60 L	
	алуминий, неподвижен капак (3B1)	60 L	60 L	60 L	
	алуминий, подвижен капак (3B2)	забранени	60 L	60 L	
	пластмаса, неподвижен капак (3H1)	60 L*	60 L	60 L	
	пластмаса, подвижен капак (3H2)	забранени	60 L	60 L	
Композитни опаковки					
	Пластмасов съд в стоманен, алуминиев или пластмасов барабан (6НА1, 6НВ1, 6НН1)	250 L	250 L	250 L	
	Пластмасов съд в барабан от влакна или шперплат (6НГ1, 6НД1)	120 L*	250 L	250 L	
	Пластмасов съд в стоманена или алуминиева щайга или кутия или				
	Пластмасов съд от дърво, шперплат, дървесно-влакнеста плоскост или твърда	60 L*	60 L	60 L	
	Пластмасова кутия (6НА2, 6НВ2, 6НС, 6НД2, 6НГ2 или 6НН2)				
	Съглен съд от стомана, алуминий, влакна, шперплат, твърд				
	Пластмасов или експандиран пластмасов барабан (6РА1, 6РВ1, 6РГ1, 6РД1, 6РН1 или 6РН2) или в стоманена, алуминиева, дървена или влакнеста кутия, или в плетена кошница (6РА2, 6РВ2, 6РС, 6РГ2 или 6РД2)	60 L	60 L	60 L	
Съдове под налягане, при условие че са спазени общите разпоредби на 4.1.3.6.					

\* Не се разрешава за клас 3, опаковъчна група I.

P001	ИНСТРУКЦИИ ЗА ОПАКОВАНЕ (ТЕЧНОСТИ) (продължение)	P001
	<i>Специални разпоредби за опаковане:</i>	
PP1	За ООН № 1133, 1210, 1263 и 1866 и за лепила, печатарски мастила, материали, свързани с печатни мастила, бои, материали, свързани с бои, и разтвори на смоли, които са причислени към ООН 3082, не се изисква опаковките от метал или пластмаси за вещества от опаковъчни групи II и III в количества от 5 L или по-малко на опаковка да отговарят на изпитванията за експлоатационни показатели по глава 6.1, когато се транспортират:	
	а) в палетизирани товари, палетна кутия или устройство за единично натоварване, като отделни опаковки, поставени или подредени и закрепени чрез ремъци, смалвяване или разтягане или други подходящи средства към палет. При морски транспорт палетизирани товари, палетните кутии или устройствата за единично натоварване трябва да бъдат здраво опаковани и закрепени в затворени товарни транспортни единици. На ро-ро кораби единичните товари могат да се превозват в превозни средства, различни от затворени превозни средства, при условие че са надеждно оградени до пълната височина на превозвания товар; или	
	б) като вътрешна опаковка на комбинирана опаковка с максимално нетно тегло 40 kg.	
PP2	За ООН 3065 могат да се използват дървени бъчви с максимален капацитет 250 L, които не отговарят на разпоредбите на глава 6.1.	
PP4	За ООН 1774 опаковките трябва да отговарят на нивото на ефективност на опаковъчна група II.	
PP5	За ООН 1204 опаковките трябва да бъдат конструирани така, че експлозията да не е възможна поради повишеното вътрешно налягане. За тези вещества не се използват газови бутилки и газови цистерни.	
PP10	За ООН 1791, за опаковъчна група II опаковката се вентилира.	
PP31	За ООН № 1131, 1553, 1693, 1694, 1699, 1701, 2478, 2604, 2785, 3148, 3183, 3184, 3185, 3186, 3187, 3188, 3398 (PG II и III), 3399 (PG II и III), 3413 и 3414, опаковките са херметически затворени.	
PP33	За ООН 1308, за опаковъчни групи I и II се разрешават само комбинирани опаковки с максимално брутно тегло 75 kg.	
PP81	За ООН 1790 с повече от 60 %, но не повече от 85% флуороводород и ООН 2031 с повече от 55% азотна киселина разрешеното използване на пластмасови варели и варели като единични опаковки е две години от датата на тяхното производство	
PP93	За ООН № 3532 и 3534 опаковките се проектират и конструират така, че да позволяват изпускането на газ или пари, за да се предотврати натрупването на налягане, което би могло да разкъса опаковките в случай на загуба на стабилизация.	





P002 ИНСТРУКЦИИ ЗА ОПАКОВАНЕ (ТВЪРДИ ВЕЩЕСТВА) (продължение)		P002	
Следните опаковки са разрешени, при условие че са спазени общите разпоредби на 4.1.1 и 4.1.3.			
Единични опаковки (продължение)	Максимална нетна маса (виж 4.1.3.3)		
	Опаковъчна група	Опаковъчна група	Опаковъчна група
Туби стомана (3А1 или 3А24) алуминий (3В1 или 3В24) пластмаси (3Н1 или 3Н24)	120 kg 120 kg 120 kg	120 kg 120 kg 120 kg	120 kg 120 kg 120 kg
Каси: стомана (4А) <sup>5</sup> алуминий (4В) <sup>5</sup> друг метал (4N) <sup>5</sup> естествена дървесина (4С1) <sup>5</sup> естествена дървесина с преградни стени (4С2) <sup>5</sup> шперплат (4D) <sup>5</sup> възстановен дървен материал (4F) <sup>5</sup> дървесно-влакнеста плоскост (4G) <sup>5</sup> твърди пластмаси (4Н2) <sup>5</sup>	Не се разрешава Не се разрешава Не се разрешава Не се разрешава Не се разрешава Не се разрешава Не се разрешава Не се разрешава Не се разрешава	400 kg 400 kg 400 kg 400 kg 400 kg 400 kg 400 kg 400 kg 400 kg	400 kg 400 kg 400 kg 400 kg 400 kg 400 kg 400 kg 400 kg 400 kg
Торби торби (5Н3, 5Н4, 5L3, 5M2) <sup>5</sup>	Не се разрешава	50 kg	50 kg
Композитни опаковки Пластмасов съд в стоманен, алуминиев, шперплатов, влакнест или пластмасов барабан (6НA1, 6НВ1, 6НГ1 <sup>5</sup> , 6НD1 <sup>5</sup> или 6НН1) Пластмасов съд в стоманена или алуминиева щайга или кутия, дървена кутия, шперплатова кутия, кутия от дървесни влакна или кутия от плътна пластмаса (6НA2, 6НВ2, 6НC, 6НD2 <sup>5</sup> , 6НГ2 <sup>5</sup> или 6НН2) Съд от стъкло в стоманен, алуминиев, шперплатов барабан или барабан от влакна (6РА1, 6РВ1, 6РD1 <sup>5</sup> или 6РG1 <sup>5</sup> ) или в стоманена, алуминиева, дървена или влакнеста кутия, или в кош за плетене (6РА2, 6РВ2, 6РС, 6РG2 <sup>5</sup> или 6РD2 <sup>5</sup> ) или в твърдо или разширено състояние	400 kg 75 kg 75 kg	400 kg 75 kg 75 kg	400 kg 75 kg 75 kg
<p><sup>4</sup> Тези опаковки не се използват за вещества от опаковъчна група I, които могат да се втечнат по време на транспортиране (виж 4.1.3.4).</p> <p><sup>5</sup> Тези опаковки не се използват, когато превозваните вещества могат да станат течни по време на транспортирането (виж 4.1.3.4).</p>			
Съдове под налягане, при условие че са спазени общите разпоредби на 4.1.3.6.			
<p>Специални разпоредби за опаковане:</p> <p>PP7 За ООН 2000 целулоидът може да бъде транспортиран разопакован върху палети, увит в пластмасово фолио и обезопасен с подходящи средства, като например стоманени ленти, като единична стока в затворени товарни транспортни единици. Всеки палет не трябва да надвишава 1000 kg.</p> <p>PP8 За ООН 2002 опаковките трябва да бъдат конструирани така, че експлозията да не е възможна поради повишеното вътрешно налягане. За тези вещества не се използват газови бутилки и газови цистерни.</p> <p>PP9 За ООН № 3175, 3243 и 3244 опаковките трябва да съответстват на проектен тип, който е преминал изпитване за херметичност при ниво на ефективност на опаковъчна група II. За ООН 3175 изпитването за херметичност не се изисква, когато течностите са напълно абсорбирани в твърд материал, съдържащ се в запечатани торби.</p> <p>PP11 За ООН № 1309, опаковъчна група III и ООН 1362, са разрешени торби 5Н1, 5L1 и 5M1, ако са опаковани в пластмасови торби и с разтегателни или свиващи се филми на палети.</p> <p>PP12 За ООН № 1361, 2213 и 3077, са разрешени торби 5Н1, 5L1 и 5M1, когато се транспортират в затворени товарни транспортни единици.</p> <p>PP13 За изделия, класифицирани в ООН 2870, се разрешават само комбинирани опаковки, отговарящи на нивото на ефективност на опаковъчна група I.</p> <p>PP14 За ООН № 2211, 2698 и 3314 не се изисква опаковките да отговарят на изпитванията за експлоатационни характеристики в глава 6.1.</p> <p>PP15 За ООН № 1324 и 2623 опаковките трябва да отговарят на нивото на ефективност на опаковъчна група III.</p> <p>PP20 За ООН 2217 може да се използва всеки съд, устойчив на пресяване и разкъсване.</p> <p>PP30 За ООН 2471 не се разрешават вътрешни опаковки от хартия или влакна.</p> <p>PP31 За ООН № 1362, 1463, 1565, 1575, 1626, 1680, 1689, 1698, 1868, 1889, 1932, 2471, 2545, 2546, 2881, 3048, 3088, 3170, 3174, 3181, 3182, 3189, 3190, 3205, 3206, 3341, 3342, 3448, 3449 и 3450 опаковките се запечатват херметически.</p> <p>PP34 За торби на ООН 2969 (цели зърна), торби 5Н1, 5L1 и 5M1 са разрешени.</p> <p>PP37 За ООН № 2590 и 2212 са разрешени торби 5M1. Всички торби от всякакъв вид се транспортират в затворени товарни транспортни единици или се поставят в затворени твърди допълнителни опаковки.</p> <p>PP38 За ООН 1309 торбите са разрешени само в затворени товарни единици или като единични товари.</p> <p>PP84 За ООН 1057 се използват твърди външни опаковки, отговарящи на нивото на ефективност на опаковъчна група II. Опаковките се проектират и конструират така, че да се предотврати движение, неволно запалване на устройствата или неволно изпускане на запалими газове или течности.</p> <p>PP85 За ООН № 1748, 2208, 2880, 3485, 3486 и 3487 не се допускат торби.</p> <p>PP92 За ООН № 3531 и 3533 опаковките се проектират и конструират така, че да позволяват изпускането на газ или пари, за да се предотврати натрупването на налягане, което би могло да разкъса опаковките в случай на загуба на стабилизация.</p> <p>PP100 За ООН № 1309 1323, 1333, 1376, 1435, 1449, 1457, 1472, 1476, 1483, 1509, 1516, 1567, 3186, 1869, 2210, 2858, 2878, 2968, 3089, 3096 и 3125, гъвкавите, влакнестите или дървените опаковки трябва да са непропускливи и водоустойчиви или да са с непропусклив или водоустойчив слой.</p>			

P003	ИНСТРУКЦИИ ЗА ОПАКОВАНЕ	P003
<p>Опасните товари се поставят в подходящи външни опаковки. Опаковките трябва да отговарят на изискванията на 4.1.1.1, 4.1.1.2, 4.1.1.4, 4.1.1.8 и 4.1.3 и да бъдат проектирани така, че да отговарят на конструктивните изисквания на 6.1.4. Използват се външни опаковки, изработени от подходящ материал, с достатъчна здравина и конструкция по отношение на капацитета на опаковката и предназначението ѝ. Когато тази инструкция за опаковане се използва за транспортиране на артикули или вътрешни опаковки на комбинирани опаковки, опаковката трябва да бъде проектирана и изработена така, че да се предотврати неволно изхвърляне на артикули при нормални условия на транспортиране.</p>		
<p><b>Специални разпоредби за опаковане:</b></p> <p>PP16 За ООН 2800 батериите трябва да бъдат защитени от късо съединение в опаковката.</p> <p>PP17 За ООН 2037 опаковките не трябва да надвишават 55 kg нетно тегло за влакнести опаковки или 125 kg нетно тегло за други опаковки.</p> <p>PP18 За ООН 1845 опаковките се проектират и конструират така, че да позволяват изпускането на въглероден диоксид, за да се предотврати натрупването на налягане, което би могло да разкъса опаковките.</p> <p>PP19 За ООН № 1327, 1364, 1365, 1856 и 3360 се разрешава транспортиране на бали.</p> <p>PP20 За ООН № 1363, 1386, 1408 и 2793 може да се използва непрониклив, устойчив на разкъсване съд.</p> <p>PP32 ООН № 2857 и 3358 могат да бъдат транспортирани неопаковани, в щайги или в подходящи допълнителни опаковки.</p> <p>PP90 За ООН 3506 се използват запечатани вътрешни обвивки или торби със силно непрониклив и устойчив на пробиване материал за живак, които ще предотвратят изпускането на веществото от опаковката, независимо от местоположението на опаковката.</p> <p>PP91 За ООН 1044 големи пожарогасители могат също да бъдат транспортирани неопаковани, при условие че са изпълнени изискванията на 4.1.3.8.1.1 до 4.1.3.8.1.5, клапаните са защитени чрез един от методите в съответствие с 4.1.6.1.8.1 до 4.1.6.1.8.4 и друго оборудване, монтирано на пожарогасителя, е защитено, за да се предотврати случайно активиране. За целите на тази специална разпоредба за опаковане „големи пожарогасители“ означава пожарогасителите, описани в точки от .3 до .5 от специална разпоредба 225 от глава 3.3.</p> <p>PP91 За ООН № 1408 и 2793, гъвкавите, влакнестите или дървените опаковки трябва да са непроникливи и водоустойчиви или да са с непрониклив или водоустойчив слой.</p>		

P004	ИНСТРУКЦИИ ЗА ОПАКОВАНЕ	P004
Тази инструкция се прилага за ООН № 3473, 3476, 3477, 3478 и 3479.		
<p>Разрешени са следните опаковки:</p> <p>(1) За касети с горивни клетки, при условие че са спазени общите разпоредби на 4.1.1.1, 4.1.1.2, 4.1.1.3, 4.1.1.6 и 4.1.3:</p> <p>Барабани (1A2, 1B2, 1N2, 1H2, 1D, 1G);</p> <p>Каси (4A, 4B, 4N, 4C1, 4C2, 4D, 4F, 4G, 4H1, 4H2); Туби (3A2, 3B2, 3H2).</p> <p>Опаковките трябва да съответстват на нивото на ефективност на опаковъчна група II.</p> <p>(2) За касети с горивни клетки, опаковани с оборудване: стабилни външни опаковки, които отговарят на общите разпоредби на 4.1.1.1, 4.1.1.2, 4.1.1.6 и 4.1.3.</p> <p>Когато патроните с горивни клетки се опаковат с оборудване, те трябва да бъдат опаковани във вътрешни опаковки или поставени във външната опаковка с уплътнителен материал или разделител(и), така че патроните с горивни клетки да бъдат защитени от повреда, която може да бъде причинена от движението или поставянето на съдържанието във външната опаковка.</p> <p>Оборудването трябва да бъде обезопасено срещу движение в рамките на външната опаковка.</p> <p>За целите на тази инструкция за опаковане „оборудване“ означава апаратура, изискваща патроните с горивни клетки, с които е опаковано за работата си.</p> <p>(3) За касети с горивни клетки, съдържащи се в оборудването: стабилни външни опаковки, които отговарят на общите разпоредби на 4.1.1.1, 4.1.1.2, 4.1.1.6 и 4.1.3.</p> <p>Голямо здраво оборудване (виж 4.1.3.8), съдържащо касети с горивни клетки, може да се транспортира неопаковано. За касетите с горивни клетки, съдържащи се в оборудването, цялата система трябва да бъде защитена срещу късо съединение и неволно действие.</p>		

P005	ИНСТРУКЦИИ ЗА ОПАКОВАНЕ	P005
Тази инструкция се прилага за ООН № 3528, 3529 и 3530.		
Ако двигателят или машината са конструирани и проектирани така, че средствата за задържане, съдържащи опасните товари, осигуряват адекватна защита, не се изисква външна опаковка.		
В противен случай опасните товари в двигателите или машините се опаковат във външни опаковки, изработени от подходящ материал, с достатъчна здравина и конструкция по отношение на капацитета на опаковане и предназначението му и отговарящи на приложимите изисквания на 4.1.1.1, или се фиксират по такъв начин, че да не се разхлабват при нормални условия на транспортиране, например в люлки, щайги или други приспособления за боравене.		
Освен това начинът, по който се съхраняват средствата за задържане в двигателя или машината, е такъв, че при нормални условия на транспортиране да се предотврати повреда на средствата за задържане, съдържащи опасните товари; и в случай на повреда на средствата за задържане, съдържащи течни опасни товари, да не е възможно изтичане на опасни товари от двигателя или машината (за удовлетворяване на това изискване може да се използва непроницаем слой).		
Средствата за задържане, съдържащи опасни товари, се инсталират, обезопасяват или омекотяват така, че да се предотврати счупването или изтичането им и да се контролира движението им в двигателя или машината при нормални условия на транспортиране. Уплътнителният материал не трябва да реагира опасно със съдържанието на средствата за ограничаване. Изтичането на съдържанието не трябва да нарушава съществено защитните свойства на материала за омекотяване.		
<b>Допълнително изискване:</b>		
Други опасни товари (напр. батерии, пожарогасители, акумулатори на сгъстен газ или предпазни устройства), необходими за функционирането или безопасната работа на двигателя или машината, трябва да бъдат надеждно монтирани в двигателя или машината.		
P006	ИНСТРУКЦИИ ЗА ОПАКОВАНЕ	P006
Тази инструкция се прилага за ООН № 3537, 3538, 3540, 3541, 3546, 3547 и 3548.		
(1) Разрешават се следните опаковки, при условие че са спазени общите разпоредби на 4.1.1 и 4.1.3:		
<ul style="list-style-type: none"> <li>Барабани (1A2, 1B2, 1N2, 1H2, 1D, 1G);</li> <li>Каси (4A, 4B, 4N, 4C1, 4C2, 4D, 4F, 4G, 4H1, 4H2);</li> <li>Туби (3A2, 3B2, 3H2).</li> </ul>		
Опаковките трябва да съответстват на нивото на ефективност на опаковъчна група II.		
(2) В допълнение, за здрави изделия се разрешават следните опаковки:		
Стабилни външни опаковки, изработени от подходящ материал и с достатъчна здравина и конструкция по отношение на капацитета на опаковката и предназначението ѝ. Опаковките трябва да отговарят на изискванията на 4.1.1.1, 4.1.1.2, 4.1.1.8. и 4.1.3, за да се постигне ниво на защита, което е най-малко еквивалентно на предвиденото в глава 6.1. Изделията могат да бъдат транспортирани неопаковани или на палети, когато опасните товари имат равностойна защита от изделието, в което се съдържат.		
(3) В допълнение, следните условия трябва да бъдат изпълнени:		
<ul style="list-style-type: none"> <li>a) Съдовете в изделия, съдържащи течности или твърди вещества, се изграждат от подходящи материали и се закрепват в изделието по такъв начин, че при нормални условия на транспортиране да не могат да се счупят, пробият или да изтекат съдържанието им в самото изделие или външната опаковка;</li> <li>b) Съдовете, съдържащи течности със запушалки, трябва да бъдат снабдени с правилно ориентирани приспособления за затваряне. Съдовете освен това трябва да съответстват на изискванията за вътрешно изпитване за налягане от 6.1.5.5;</li> <li>c) Съдовете, които могат лесно да се счупят или пробият, като тези, изработени от стъкло, порцелан или каменина, или от определени пластмасови материали, трябва да бъдат правилно закрепени. Изтичането на съдържанието не трябва да нарушава съществено защитните свойства на изделието или на външната опаковка;</li> <li>d) Съдовете в изделия, съдържащи газове, трябва да отговарят на изискванията на раздел 4.1.6 и глава 6.2, според случая, или да са в състояние да осигурят ниво на защита, еквивалентно на това на инструкциите за опаковане P200 или P208;</li> <li>e) Когато в изделието няма съд, то той напълно обгражда опасните вещества и предотвратява тяхното освобождаване при нормални условия на транспортиране.</li> </ul>		
(4) Артикулите се опаковат, за да се предотврати движение и неволното действие при нормални условия на транспортиране.		

P010		ИНСТРУКЦИИ ЗА ОПАКОВАНЕ		P010
При условие че са спазени общите разпоредби на 4.1.1 и 4.1.3. се разрешават следните опаковки.				
Комбинирани опаковки				Максимална нетна маса (виж 4.1.3.3)
Вътрешни опаковки	Външни опаковки			
Съкло 1 L стомана 40 L	Барабани			
	стомана (1A1, 1A2)			400 kg
		пластмаса (1H1, 1H2)		400 kg
		шперплат (1D)		400 kg
		Влакна (1G)		400 kg
		Каси:		
		стомана (4A)		400 kg
		естествена дървесина (4C1, 4C2)		400 kg
		шперплат (4D),		400 kg
		възстановен дървен материал (4F)		400 kg
		дървесно-влакнеста плоскост (4G)		400 kg
		експандирана пластмаса (4H1)		60 kg
		твърди пластмаси (4H2)		400 kg
Единични опаковки				максимален капацитет (виж 4.1.3.3)
Барабани				
стоманен, неподвижен капак (1A1)				450 L
Туби				
стоманен, неподвижен капак (3A1)				60 L
Композитни опаковки				
пластмасов съд в стоманени варели (6HA1)				250 L
Стоманени съдове под налягане при условие, че са спазени общите разпоредби на 4.1.3.6.				

P099		ИНСТРУКЦИИ ЗА ОПАКОВАНЕ		P099
Могат да се използват само опаковки, които са одобрени за тези стоки от компетентния орган (виж 4.1.3.7). Копие от одобрението на компетентния орган придружава всяка пратка или транспортният документ включва указание, че опаковката е била одобрена от компетентния орган.				

P101		ИНСТРУКЦИИ ЗА ОПАКОВАНЕ		P101
<p>Δ Могат да се използват само опаковки, които са одобрени от компетентния орган. Отличителният знак, използван за превозни средства в международния автомобилен трафик* на страната, за която се отнасят актовете на органа, се отбелязва върху превозните документи, както следва:</p> <p>„Опаковка, одобрена от компетентния орган на ...“</p> <p>■ * Отличителен знак на държавата на регистрация, използван за моторни превозни средства и ремаркета в международното пътно движение, напр. в съответствие с Женевската конвенция за движението по пътищата от 1949 г. или Виенската конвенция за движението по пътищата от 1968 г.</p>				

P110(a)		ИНСТРУКЦИИ ЗА ОПАКОВАНЕ		P110(a)
Разрешават се следните опаковки, при условие че са спазени общите разпоредби за опаковане от 4.1.1, 4.1.3 и специалните разпоредби за опаковане от 4.1.5.				
Вътрешни опаковки	Междинни опаковки		Външни опаковки	
Торби пластмаса текстил, покрит с каучук или гумена обшивка текстил, гумиран текстил	Торби пластмаса текстил, покрит с каучук или гумена обшивка текстил, гумиран		Барабани стомана (1A1, 1A2) метал, различен от стомана или алуминий (1N1, 1N2) пластмаси (1H1, 1H2)	
Приемници дърво	Съдове от пластмаса дърво			
<b>Допълнителни разпоредби:</b>				
1 Междинните опаковки се пълнят с водонаситен материал, като антифризен разтвор или мокра възглавница.				
2 Външните опаковки се пълнят с водонаситен материал, като антифризен разтвор или навлажнена възглавница. Външните опаковки се конструират и запечатват, за да се предотврати изпаряването на мокрещия разтвор, с изключение на ООН 0224, когато се транспортират сухи.				

P110(b) ИНСТРУКЦИИ ЗА ОПАКОВАНЕ P110(b)		
Разрешават се следните опаковки, при условие че са спазени общите разпоредби за опаковане от 4.1.1, 4.1.3 и специалните разпоредби за опаковане от 4.1.5.		
Вътрешни опаковки	Междинни опаковки	Външни опаковки
Приемници метал дърво каучук, проводими пластмаси, проводим  Торби каучук, проводими пластмаси, проводим	Разделяне на дяловете метал дърво пластмаси дървесно-влакнеста плоскост	Каси: естествена дървесина, пропусклива стена (4C2) шперплат (4D) възстановен дървен материал (4F)
<b>Специални разпоредби за опаковане:</b> <b>PP42</b> За ООН № 0074, 0113, 0114, 0129, 0130, 0135 и 0224 трябва да бъдат изпълнени следните условия: .1 вътрешните опаковки не съдържат повече от 50 g взривно вещество (количество, съответстващо на сухото вещество); .2 отделенията между разделителните прегради не съдържат повече от една вътрешна опаковка, здраво закрепена; и .3 външната опаковка може да бъде разделена на максимум 25 отделения.		
P111 ИНСТРУКЦИИ ЗА ОПАКОВАНЕ P111		
Разрешават се следните опаковки, при условие че са спазени общите разпоредби за опаковане от 4.1.1, 4.1.3 и специалните разпоредби за опаковане от 4.1.5.		
Вътрешни опаковки	Междинни опаковки	Външни опаковки
Торби хартия, водонепропусклива пластмаса текстил, гумиран  Чаршафи пластмаса текстил, гумиран  Приемници дърво	<i>Не е необходимо</i>	Каси стомана (4A) алуминий (4B) друг метал (4N) естествена дървесина, обикновена (4C1) естествена дървесина, непропусклива (4C2) шперплат (4D) възстановен дървен материал (4F) плоскости от дървесни влакна (4G) пластмаси, експандирани (4H1) пластмаси, твърди (4H2)  Барабани стомана (1A1, 1A2) алуминий (1B1, 1B2) друг метал (1N1, 1N2) шперплат (1D) Влакна (1G) пластмаси (1H1, 1H2)
<b>Специални разпоредби за опаковане:</b> <b>PP43</b> За ООН 0159 не се изискват вътрешни опаковки, когато метал (1A1, 1A2, 1B1, 1B2, 1N1 или 1N2) или пластмаса (1H1 или 1H2) варелите се използват като външни опаковки.		

P112(a) ИНСТРУКЦИИ ЗА ОПАКОВАНЕ P112(a) (Твърди влажни вещества, 1.1D)		
Разрешават се следните опаковки, при условие че са спазени общите разпоредби за опаковане от 4.1.1, 4.1.3 и специалните разпоредби за опаковане от 4.1.5.		
Вътрешни опаковки	Междинни опаковки	Външни опаковки
<p>Торби</p> <p>хартия, многостенна, водоустойчива пластмаса</p> <p>текстил</p> <p>текстил, гумирани</p> <p>тъкани пластмаси</p> <p>Съдове</p> <p>метал</p> <p>пластмаси</p> <p>дърво</p>	<p>Торби</p> <p>пластмаса</p> <p>текстил, пластмасово покритие или облицовка</p> <p>Съдове</p> <p>метал</p> <p>пластмаси</p> <p>дърво</p>	<p>Каси</p> <p>стомана (4A)</p> <p>алуминий (4B)</p> <p>друг метал (4N)</p> <p>Естествена дървесина, обикновена (4C1)</p> <p>естествена дървесина, непрониклива (4C2)</p> <p>шперплат (4D)</p> <p>възстановен дървен материал (4F)</p> <p>дървесно-влакнеста плоскост (4G)</p> <p>пластмаси, експандирани (4H1)</p> <p>пластмаси, твърди (4H2)</p> <p>Барабани</p> <p>стомана (1A1, 1A2)</p> <p>алуминий (1B1, 1B2)</p> <p>друг метал (1N1, 1N2)</p> <p>шперплат (1D)</p> <p>влакна (1G)</p> <p>пластмаси (1H1, 1H2)</p>
<b>Допълнителна разпоредба:</b> Междинни опаковки не се изискват, ако като външна опаковка се използват непроникливи барабани със сменяеми капази.		
<b>Специални разпоредби за опаковане:</b> PP26 За ООН № 0004, 0076, 0078, 0154, 0219 и 0394 опаковките не съдържат олово. PP45 За ООН № 0072 и 0226 не се изискват междинни опаковки.		

P112(b) ИНСТРУКЦИИ ЗА ОПАКОВАНЕ P112(b) (Твърди, сухи вещества, различни от тези на прах 1.1D)		
Разрешават се следните опаковки, при условие че са спазени общите разпоредби за опаковане от 4.1.1, 4.1.3 и специалните разпоредби за опаковане от 4.1.5.		
Вътрешни опаковки	Междинни опаковки	Външни опаковки
<p>Торби</p> <p>хартия, крафт</p> <p>хартия, многостенна, водоустойчива пластмаса</p> <p>текстил</p> <p>текстил, гумирани</p> <p>тъкани пластмаси</p>	<p>Торби</p> <p>(само за ООН 0150)</p> <p>пластмаса</p> <p>текстил, пластмасово покритие или облицовка</p>	<p>Торби</p> <p>тъкана пластмаса, устойчива на пресяване (5H2)</p> <p>тъкана пластмаса, водоустойчива (5H3)</p> <p>пластмаси, фолио (5H4)</p> <p>текстил, непрониклив (5L2)</p> <p>текстил, водоустойчив (5L3)</p> <p>хартия, многостенна, водоустойчива (5M2)</p> <p>Каси</p> <p>стомана (4A)</p> <p>алуминий (4B) друг</p> <p>метал (4N)</p> <p>Естествена дървесина, обикновена (4C1) естествена дървесина, непрониклива (4C2)</p> <p>шперплат (4D)</p> <p>възстановен дървен материал (4F)</p> <p>плоскости от дървесни влакна (4G)</p> <p>пластмаси, експандирани (4H1)</p> <p>пластмаси, твърди (4H2)</p> <p>Барабани</p> <p>стомана (1A1, 1A2)</p> <p>алуминий (1B1, 1B2) друг</p> <p>метал (1N1, 1N2)</p> <p>шперплат (1D)</p> <p>Влакна (1G)</p> <p>пластмаси (1H1, 1H2)</p>
<b>Специални разпоредби за опаковане:</b> PP26 За ООН № 0004, 0076, 0078, 0154, 0216, 0219 и 0386 опаковките не съдържат олово. PP46 За ООН 0209 се препоръчват торби, непроникващи (5H2) TNT на люспи или на уплътнен прах в сухо състояние и максимална нетна маса 30 kg. PP47 За ООН 0222 не се изискват вътрешни опаковки, когато външната опаковка е торба.		

P112(c) ИНСТРУКЦИИ ЗА ОПАКОВАНЕ P112(c) (Твърди, сухи вещества, различни от тези на прах 1.1D)		
Разрешават се следните опаковки, при условие че са спазени общите разпоредби за опаковане от 4.1.1, 4.1.3 и специалните разпоредби за опаковане от 4.1.5.		
Вътрешни опаковки	Междинни опаковки	Външни опаковки
<p>Торби хартия, многостенна, водоустойчива пластмаса тъкани пластмаси</p> <p>Съдове дървесни влакна метал пластмаси дърво</p>	<p>Торби хартия, многостенна, водоустойчива с вътрешна облицовка пластмаса</p> <p>Съдове метал пластмаси дърво</p>	<p>Каси стомана (4A) алуминий (4B) друг метал (4N) Естествена дървесина, обикновена (4C1) естествена дървесина, непропусклива (4C2) шперплат (4D) възстановен дървен материал (4F) дървесно-влакнеста плоскост (4G) пластмаси, твърди (4H2)</p> <p>Барабани стомана (1A1, 1A2) алуминий (1B1, 1B2) друг метал (1N1, 1N2) шперплат (1D) влакна (1G) пластмаси (1H1, 1H2)</p>
<p><b>Допълнителни разпоредби:</b></p> <p>1 Вътрешни опаковки не се изискват, ако варелите се използват като външна опаковка.</p> <p>2 Опаковката е непропусклива.</p>		
<p><b>Специални разпоредби за опаковане:</b></p> <p>PP26 За ООН № 0004, 0076, 0078, 0154, 0216, 0219 и 0386 опаковките не съдържат олово.</p> <p>PP46 За ООН 0209 се препоръчват торби, непропускащи (5H2) TNT на люспи или на уплътнен прах в сухо състояние и максимална нетна маса 30 kg.</p> <p>PP48 За ООН 0504 не се използват метални опаковки. Опаковките от друг материал с малко количество метал, например метални запушалки или други метални принадлежности, като посочените в 6.1.4, не се считат за метални опаковки.</p>		

P113 ИНСТРУКЦИИ ЗА ОПАКОВАНЕ P113		
Разрешават се следните опаковки, при условие че са спазени общите разпоредби за опаковане от 4.1.1, 4.1.3 и специалните разпоредби за опаковане от 4.1.5.		
Вътрешни опаковки	Междинни опаковки	Външни опаковки
<p>Хартиени торби текстил, гумиран</p> <p>Съдове дървесни влакна метал пластмаси дърво</p>	<p><i>Не е необходимо</i></p>	<p>Каси стомана (4A) алуминий (4B) друг метал (4N) естествен дървен материал, обикновен (4C1) естествена дървесина, непропускливи стени (4C2) шперплат (4D) от възстановен дървен материал (4F) дървесно-влакнеста плоскост (4G)  пластмаси, твърди (4H2)</p> <p>Барабани стомана (1A1, 1A2) алуминий (1B1, 1B2) друг метал (1N1, 1N2) шперплат (1D) Влакна (1G) пластмаси (1H1, 1H2)</p>
<p><b>Допълнителна разпоредба:</b> Опаковката е непропусклива.</p> <p><b>Специални разпоредби за опаковане:</b> PP49 За ООН № 0094 и 0305 не повече от 50 g вещество се опаковат във вътрешна опаковка. PP50 За ООН 0027 вътрешните опаковки не са необходими, когато варелите се използват като външна опаковка. PP51 За ООН 0028 хартиени крафт листове или осъчни хартии могат да се използват като вътрешни опаковки.</p>		

P114(a) ИНСТРУКЦИИ ЗА ОПАКОВАНЕ P114(a) (Твърди влажни вещества)		
Разрешават се следните опаковки, при условие че са спазени общите разпоредби за опаковане от 4.1.1, 4.1.3 и специалните разпоредби за опаковане от 4.1.5.		
Вътрешни опаковки	Междинни опаковки	Външни опаковки
<p>Торби пластмаса текстил тъкани пластмаси</p> <p>Съдове метал пластмаси дърво</p>	<p>Торби пластмаса текстил, пластмасово покритие или облицовка</p> <p>Съдове метал пластмаси</p> <p>Разделяне на дяловете дърво</p>	<p>Каси стомана (4A) метал, различен от стомана или алуминий (4N) естествен дървен материал, обикновен (4C1) естествена дървесина, непроницаеми стени (4C2) шперплат (4D) възстановен дървен материал (4F) дървесно-влакнеста плоскост (4G) пластмаси, твърди (4H2)</p> <p>Барабани стомана (1A1, 1A2) алуминий (1B1, 1B2) друг метал (1N1, 1N2) шперплат (1D)</p>
<b>Допълнителна разпоредба:</b> Междинни опаковки не се изискват, ако като външна опаковка се използват непроницаеми барабани със сменяеми капаци.		
<b>Специални разпоредби за опаковане:</b> PP26 За ООН № 0077, 0132, 0234, 0235 и 0236 опаковките не съдържат олово. PP43 За ООН 0342 не се изискват вътрешни опаковки, когато метал (1A1, 1A2, 1B1, 1B2, 1N1 или 1N2) или пластмаса (1H1 или 1H2) варелите се използват като външни опаковки.		

P114(b) ИНСТРУКЦИИ ЗА ОПАКОВАНЕ P114(b) (Твърди сухи вещества)		
Разрешават се следните опаковки, при условие че са спазени общите разпоредби за опаковане от 4.1.1, 4.1.3 и специалните разпоредби за опаковане от 4.1.5.		
Вътрешни опаковки	Междинни опаковки	Външни опаковки
<p>Торби хартия, крафт пластмаса текстил, непроницаем тъкана пластмаса, непроницаем</p> <p>Съдове влакнест метал хартиена пластмаса тъкана пластмаса, непроницаема дървесина</p>	<i>Не е необходимо</i>	<p>Каси естествен дървен материал, обикновен (4C1) естествена дървесина, непроницаеми стени (4C2) шперплат (4D) възстановен дървен материал (4F) дървесно-влакнеста плоскост (4G)</p> <p>Барабани стомана (1A1, 1A2) алуминий (1B1, 1B2) друг метал (1N1, 1N2) шперплат (1D) Влакна (1G) пластмаси (1H1, 1H2)</p>
<b>Специални разпоредби за опаковане:</b> PP26 За ООН № 0077, 0132, 0234, 0235 и 0236 опаковките не съдържат олово. PP48 За ООН № 0508 и 0509 не се използват метални опаковки. Опаковките от друг материал с малко количество метал, например метални запушалки или други метални принадлежности, като посочените в 6.1.4, не се считат за метални опаковки. PP50 За ООН № 0160, 0161 и 0508 не са необходими вътрешни опаковки, когато варелите се използват като външна опаковка. PP52 За ООН № 0160 и 0161, когато метални варели (1A1, 1A2, 1B1, 1B2, 1N1 или 1N2) се използват като външна опаковка, металните опаковки трябва да бъдат конструирани така, че да се предотврати рискът от експлозия поради повишаване на вътрешното налягане от вътрешни или външни причини.		



P115		ИНСТРУКЦИИ ЗА ОПАКОВАНЕ		P115	
Разрешават се следните опаковки, при условие че са спазени общите разпоредби за опаковане от 4.1.1, 4.1.3 и специалните разпоредби за опаковане от 4.1.5.					
Вътрешни опаковки		Междинни опаковки		Външни опаковки	
Съдове пластмаса дърво		Торби пластмаси в метални съдове  Барабани метал  Приемници дърво		Каси естествен дървен материал, обикновен (4C1) естествена дървесина, непропускливи стени (4C2) шперплат (4D) възстановен дървен материал (4F)  Барабани стомана (1A1, 1A2) алуминий (1B1, 1B2) друг метал (1N1, 1N2) шперплат (1D) Влакна (1G) пластмаси (1N1, 1N2)	
<b>Специални разпоредби за опаковане:</b>					
PP45 За ООН 0144 не се изискват междинни опаковки.					
PP53 За ООН № 0075, 0143, 0495 и 0497, когато касите се използват като външна опаковка, вътрешните опаковки трябва да имат залепени капачки на винт и да са с вместимост не повече от 5 L. Вътрешните опаковки трябва да бъдат обградени с незапалими абсорбиращи уплътняващи материали. Количеството абсорбиращ уплътняващ материал трябва да бъде достатъчно, за да абсорбира течното съдържание. Металните съдове се уплътняват един спрямо друг. Нетната маса на горивото е ограничена до 30 kg за всяка опаковка, когато външните опаковки са кутии.					
PP54 За ООН № 0075, 0143, 0495 и 0497, когато варелите се използват като външна опаковка и когато междинните опаковки са варели, те трябва да бъдат обградени с незапалим уплътнителен материал в количество, достатъчно да абсорбира течното съдържание. Вместо вътрешни и междинни опаковки може да се използва композитна опаковка, състояща се от пластмасов съд в метален варел. Нетният обем на витлото във всяка опаковка не трябва да надвишава 120 L.					
PP55 За ООН 0144 се вмъква абсорбиращ уплътняващ материал.					
PP56 За ООН 0144 металните съдове могат да се използват като вътрешни опаковки.					
PP57 За ООН № 0075, 0143, 0495 и 0497 торбите се използват като междинни опаковки, когато касите се използват като външни опаковки.					
PP58 За ООН № 0075, 0143, 0495 и 0497 варелите се използват като междинни опаковки, когато варелите се използват като външни опаковки.					
PP59 За ООН 0144 като външни опаковки могат да се използват каси от дървесно-влакнеста плоскост (4G).					
PP60 За ООН 0144 не се използват алуминиеви варели (1B1 или 1B2) и метали, различни от стомана или алуминий, варели (1N1 или 1N2).					

P116 ИНСТРУКЦИИ ЗА ОПАКОВАНЕ P116		
Разрешават се следните опаковки, при условие че са спазени общите разпоредби за опаковане от 4.1.1, 4.1.3 и специалните разпоредби за опаковане от 4.1.5.		
Вътрешни опаковки	Междинни опаковки	Външни опаковки
<p>Торби хартия, водо- и маслонепропускливи пластмаси текстил, пластмасово покритие или тъкана пластмаса, непропусклив</p> <p>Приемници дървесно-влакнеста плоскост, водоустойчив метал пластмаса дървен материал, непропусклив</p> <p>Чаршафи хартия, водоустойчива, восьчна пластмаса</p>	<i>Не е необходимо</i>	<p>Торби тъкани пластмаси (5Н1, 5Н2, 5Н3) хартия, многостенна, водоустойчива (5М2) пластмаси, фолио (5Н4) текстил, непропусклив (5Л2) текстил, водоустойчив (5Л3)</p> <p>Каси стомана (4А) алуминий (4В) друг метал (4N) естествен дървен материал, обикновен (4С1) естествена дървесина, непропускливи стени (4С2) шперплат (4D) възстановен дървен материал (4F) дървесно-влакнеста плоскост (4G)</p> <p>пластмаси, твърди (4Н2)</p> <p>Барабани стомана (1А1, 1А2) алуминий (1В1, 1В2) други метални (1N1, 1N2) влакна (1G) пластмаси (1Н1, 1Н2) шперплат (1D)</p> <p>Туби стомана (3А1, 3А2) пластмаси (3Н1, 3Н2)</p>
<p><b>Специални разпоредби за опаковане:</b></p> <p>PP61 За ООН № 0082, 0241, 0331 и 0332 не се изискват вътрешни опаковки, ако като външна опаковка се използват непропускливи варели с подвижни глави</p> <p>PP62 За ООН № 0082, 0241, 0331 и 0332 не се изискват вътрешни опаковки, когато експлозивът се съдържа в материал, непропусклива за течности.</p> <p>PP63 За ООН 0081 не се изискват вътрешни опаковки, когато се съдържат в твърда пластмаса, която е непропусклива за азотни естери.</p> <p>PP64 За ООН 0331 не се изискват вътрешни опаковки, когато като външни опаковки се използват торби (5Н2, 5Н3 или 5Н4).</p> <p>PP65 [Премахнат]</p> <p>PP66 За ООН 0081 торбите не се използват като външни опаковки.</p>		

P130 ИНСТРУКЦИИ ЗА ОПАКОВАНЕ P130		
Разрешават се следните опаковки, при условие че са спазени общите разпоредби за опаковане от 4.1.1, 4.1.3 и специалните разпоредби за опаковане от 4.1.5.		
Вътрешни опаковки	Междинни опаковки	Външни опаковки
<i>Не е необходимо</i>	<i>Не е необходимо</i>	<p>Каси</p> <p>стомана (4A) алуминий (4B) друг метал (4N) естествен дървен материал, обикновен (4C1) естествена дървесина, непропускливи стени (4C2) шперплат (4D) възстановен дървен материал (4F) дървесно-влакнеста плоскост (4G) пластмаси, експандирани (4H1) пластмаси, твърди (4H2)</p> <p>Барабани</p> <p>стомана (1A1, 1A2) алуминий (1B1, 1B2) друг метал (1N1, 1N2) шперплат (1D) влакна (1G) пластмаси (1H1, 1H2)</p>
<p>Специални разпоредби за опаковане:</p> <p>PP67 Следното се прилага за ООН № 0006, 0009, 0010, 0015, 0016, 0018, 0019, 0034, 0035, 0038, 0039, 0048, 0056, 0137, 0138, 0168, 0169, 0171, 0181, 0182, 0183, 0186, 0221, 0243, 0244, 0245, 0246, 0254, 0280, 0281, 0286, 0287, 0297, 0299, 0300, 0301, 0303, 0321, 0328, 0329, 0344, 0345, 0346, 0347, 0362, 0363, 0370, 0412, 0424, 0425, 0434, 0435, 0436, 0437, 0438, 0451, 0488, 0502 and 0510: Големи и здрави взривни вещества, които обикновено са предназначени за военна употреба, без средствата за тяхното стартиране или с начините за тяхното стартиране, съдържащи най-малко два ефективни защитни елемента, могат да бъдат транспортирани неопаковани. Когато тези изделия имат заряди за задвижване или са самоходни, техните запалителни системи трябва да бъдат защитени срещу стимули, срещани при нормални условия на транспортиране. Отрицателният резултат от Серия изпитвания 4 на неопаковано изделие показва, че изделието може да се разглежда за транспортиране непакетирано. Такива неопаковани артикули могат да бъдат прикрепени към люпки или поставени в щайги или други подходящи приспособления за манипулиране.</p>		

P131 ИНСТРУКЦИИ ЗА ОПАКОВАНЕ P131		
Разрешават се следните опаковки, при условие че са спазени общите разпоредби за опаковане от 4.1.1, 4.1.3 и специалните разпоредби за опаковане от 4.1.5.		
Вътрешни опаковки	Междинни опаковки	Външни опаковки
<p>Хартиени торби</p> <p>Съдове</p> <p>дървесни влакна</p> <p>метал</p> <p>пластмаси дърво</p> <p>Барабани</p>	<i>Не е необходимо</i>	<p>Каси</p> <p>стомана (4A) алуминий (4B) друг метал (4N) естествен дървен материал, обикновен (4C1) естествена дървесина, непропускливи стени (4C2) шперплат (4D) възстановен дървен материал (4F) дървесно-влакнеста плоскост (4G) пластмаси, твърди (4H2)</p> <p>Барабани</p> <p>стомана (1A1, 1A2) алуминий (1B1, 1B2) друг метал (1N1, 1N2) шперплат (1D) Влакна (1G) пластмаси (1H1, 1H2)</p>
<p>Специални разпоредби за опаковане:</p> <p>PP68 За ООН № 0029, 0267 и 0455 торбите и макарите не се използват като вътрешни опаковки.</p>		

P132 (a) ИНСТРУКЦИИ ЗА ОПАКОВАНЕ P132 (a)		
(изделия, състоящи се от затворени метални, пластмасови или влакнести обвивки, които съдържат детониращ експлозив или състоящи се от взривни вещества, свързани с пластмаси)		
Разрешават се следните опаковки, при условие че са спазени общите разпоредби за опаковане от 4.1.1, 4.1.3 и специалните разпоредби за опаковане от 4.1.5.		
Вътрешни опаковки	Междинни опаковки	Външни опаковки
<i>Не е необходимо</i>	<i>Не е необходимо</i>	Каси стомана (4A) алуминий (4B) друг метал (4N) естествен дървен материал, обикновен (4C1) естествена дървесина, непропускливи стени (4C2) шперплат (4D) възстановен дървен материал (4F) дървесно-влакнеста плоскост (4G) пластмаси, твърди (4H2)

P132(b) ИНСТРУКЦИИ ЗА ОПАКОВАНЕ P132(b) (Изделия без затворени опаковки)		
Разрешават се следните опаковки, при условие че са спазени общите разпоредби за опаковане от 4.1.1, 4.1.3 и специалните разпоредби за опаковане от 4.1.5.		
Вътрешни опаковки	Междинни опаковки	Външни опаковки
Съдове дървесни влакна метал пластмаси дърво  Листове хартия пластмаса	<i>Не е необходимо</i>	Каси стомана (4A) алуминий (4B) друг метал (4N) естествен дървен материал, обикновен (4C1) естествена дървесина, непропускливи стени (4C2) шперплат (4D) възстановен дървен материал (4F) дървесно-влакнеста плоскост (4G) пластмаси, твърди (4H2)

P133 ИНСТРУКЦИИ ЗА ОПАКОВАНЕ P133		
Разрешават се следните опаковки, при условие че са спазени общите разпоредби за опаковане от 4.1.1, 4.1.3 и специалните разпоредби за опаковане от 4.1.5.		
Вътрешни опаковки	Междинни опаковки	Външни опаковки
Съдове дървесни влакна метал пластмаси дърво  Скари, снабдени с разделителни прегради дървесина от пластмасови дървесни влакна	Съдове дървесни влакна метал пластмаси дърво	Каси стомана (4A) алуминий (4B) друг метал (4N) естествен дървен материал, обикновен (4C1) естествена дървесина, непропускливи стени (4C2) шперплат (4D) възстановен дървен материал (4F) дървесно-влакнеста плоскост (4G) пластмаси, твърди (4H2)
<b>Допълнителна разпоредба:</b> Съдовете се изискват само като междинни опаковки, когато вътрешните опаковки са скари.		
<b>Специални разпоредби за опаковане:</b> PP69 За ООН № 0043, 0212, 0225, 0268 и 0306 скарите не се използват като вътрешни опаковки.		

P134 ИНСТРУКЦИИ ЗА ОПАКОВАНЕ P134		
Разрешават се следните опаковки, при условие че са спазени общите разпоредби за опаковане от 4.1.1, 4.1.3 и специалните разпоредби за опаковане от 4.1.5.		
Вътрешни опаковки	Междинни опаковки	Външни опаковки
<p>Торби Водоустойчиви</p> <p>Съдове дървесно-влакнеста плоскост метал пластмаси дърво</p> <p>Чаршафи дървесно-влакнеста плоскост, гофрирана</p> <p>Тръби плоскост от дървесни фибри</p>	<i>Не е необходимо</i>	<p>Каси</p> <p>стомана (4A) алуминий (4B) друг метал (4N) естествен дървен материал, обикновен (4C1) естествена дървесина, непропускливи стени (4C2) шперплат (4D) възстановен дървен материал (4F) дървесно-влакнеста плоскост (4G) пластмаси, експандирани (4H1) пластмаси, твърди (4H2)</p> <p>Барабани</p> <p>стомана (1A1, 1A2) алуминий (1B1, 1B2) друг метал (1N1, 1N2) шперплат (1D) Влакна (1G) пластмаси (1H1, 1H2)</p>

P135 ИНСТРУКЦИИ ЗА ОПАКОВАНЕ P135		
Разрешават се следните опаковки, при условие че са спазени общите разпоредби за опаковане от 4.1.1, 4.1.3 и специалните разпоредби за опаковане от 4.1.5.		
Вътрешни опаковки	Междинни опаковки	Външни опаковки
<p>Хартиени торби</p> <p>Съдове дървесни влакна метал пластмаси дърво</p> <p>Листове хартия пластмаса</p>	<i>Не е необходимо</i>	<p>Каси</p> <p>стомана (4A) алуминий (4B) друг метал (4N) естествен дървен материал, обикновен (4C1) естествена дървесина, непропускливи стени (4C2) шперплат (4D) от възстановен дървен материал (4F) дървесно-влакнеста плоскост (4G) пластмаси, експандирани (4H1) пластмаси, твърди (4H2)</p> <p>Барабани</p> <p>стомана (1A1, 1A2) алуминий (1B1, 1B2) друг метал (1N1, 1N2) шперплат (1D) Влакна (1G) пластмаси (1H1, 1H2)</p>

P136	ИНСТРУКЦИИ ЗА ОПАКОВАНЕ		P136
Разрешават се следните опаковки, при условие че са спазени общите разпоредби за опаковане от 4.1.1, 4.1.3 и специалните разпоредби за опаковане от 4.1.5.			
Вътрешни опаковки	Междинни опаковки	Външни опаковки	
<p>Торби пластмаса текстил</p> <p>Каси влакна пластмаси дървесина</p> <p>Разделителни прегради във външните опаковки</p>	<p><i>Не е необходимо</i></p>	<p>Каси стомана (4A) алуминий (4B) друг метал (4N) естествен дървен материал, обикновен (4C1) естествена дървесина, непропускливи стени (4C2) шперплат (4D) възстановен дървен материал (4F) дървесно-влакнеста плоскост (4G) пластмаси, твърди (4H2)</p> <p>Барабани стомана (1A1, 1A2) алуминий (1B1, 1B2) друг метал (1N1, 1N2) шперплат (1D) Влакна (1G) пластмаси (1H1, 1H2)</p>	

P137 ИНСТРУКЦИИ ЗА ОПАКОВАНЕ P137		
Разрешават се следните опаковки, при условие че са спазени общите разпоредби за опаковане от 4.1.1, 4.1.3 и специалните разпоредби за опаковане от 4.1.5.		
Вътрешни опаковки	Междинни опаковки	Външни опаковки
Торби пластмаса  Каси влакна дървесина  Тръби влакна метал пластмаса  Разделителни прегради във външните опаковки	<i>Не е необходимо</i>	Каси стомана (4A) алуминий (4B) друг метал (4N) естествен дървен материал, обикновен (4C1) естествена дървесина, непропускливи стени (4C2) шперплат (4D) възстановен дървен материал (4F) дървесно-влакнеста плоскост (4G) пластмаси, твърди (4H2)  Барабани стомана (1A1, 1A2) алуминий (1B1, 1B2) друг метал (1N1, 1N2) шперплат (1D) влакна (1G) пластмаси (1H1, 1H2)
<b>Специални разпоредби за опаковане:</b> PP70 За ООН № 0059, 0439, 0440 и 0441, когато формованите заряди са опаковани поотделно, коничната кутина е обърната надолу и опаковката се маркира в съответствие с 5.2.1.7.1. Когато формованите заряди са опаковани по двойки, коничните кутини трябва да са обърнати навътре, за да се сведе до минимум ефектът на отделяне в случай на случайно инициране.		

P138 ИНСТРУКЦИИ ЗА ОПАКОВАНЕ P138		
Разрешават се следните опаковки, при условие че са спазени общите разпоредби за опаковане от 4.1.1, 4.1.3 и специалните разпоредби за опаковане от 4.1.5.		
Вътрешни опаковки	Междинни опаковки	Външни опаковки
Торби пластмаса	<i>Не е необходимо</i>	Каси стомана (4A) алуминий (4B) друг метал (4N) естествен дървен материал, обикновен (4C1) естествена дървесина, непропускливи стени (4C2) шперплат (4D) възстановен дървен материал (4F) дървесно-влакнеста плоскост (4G) пластмаси, твърди (4H2)  Барабани стомана (1A1, 1A2) алуминий (1B1, 1B2) друг метал (1N1, 1N2) шперплат (1D) Влакна (1G) пластмаси (1H1, 1H2)
<b>Допълнителна разпоредба:</b> Ако краищата на изделията са запечатани, не са необходими вътрешни опаковки.		

P139 ИНСТРУКЦИИ ЗА ОПАКОВАНЕ P139		
Разрешават се следните опаковки, при условие че са спазени общите разпоредби за опаковане от 4.1.1, 4.1.3 и специалните разпоредби за опаковане от 4.1.5.		
Вътрешни опаковки	Междинни опаковки	Външни опаковки
Торби пластмаса  Съдове дървесно-влакнеста плоскост метал пластмаси дърво  Барабани  Листове хартия пластмаса	<i>Не е необходимо</i>	Каси стомана (4A) алуминий (4B) друг метал (4N) естествен дървен материал, обикновен (4C1) естествена дървесина, непроницаеми стени (4C2) шперплат (4D) възстановен дървен материал (4F) дървесно-влакнеста плоскост (4G) пластмаси, твърди (4H2)  Барабани стомана (1A1, 1A2) алуминий (1B1, 1B2) друг метал (1N1, 1N2) шперплат (1D) Влакна (1G) пластмаси (1H1, 1H2)
<b>Специални разпоредби за опаковане:</b> PP71 За ООН № 0065, 0102, 0104, 0289 и 0290 краищата на детониращия шнур се запечатват; например с тапа, здраво закрепена, така че експлозивът да не може да излезе. Краищата на гъвкавия детониращ шнур трябва да бъдат здраво закрепени. PP72 За ООН № 0065 и 0289 не се изискват вътрешни опаковки, когато са на рулони.		

P140 ИНСТРУКЦИИ ЗА ОПАКОВАНЕ P140		
Разрешават се следните опаковки, при условие че са спазени общите разпоредби за опаковане от 4.1.1, 4.1.3 и специалните разпоредби за опаковане от 4.1.5.		
Вътрешни опаковки	Междинни опаковки	Външни опаковки
Торби пластмаса  Барабани  Чаршафи хартия, крафт пластмаса  Приемници дърво	<i>Не е необходимо</i>	Каси стомана (4A) алуминий (4B) друг метал (4N) естествен дървен материал, обикновен (4C1) естествена дървесина, непроницаеми стени (4C2) шперплат (4D) възстановен дървен материал (4F) дървесно-влакнеста плоскост (4G) пластмаси, твърди (4H2)  Барабани стомана (1A1, 1A2) алуминий (1B1, 1B2) друг метал (1N1, 1N2) шперплат (1D) Влакна (1G) пластмаси (1H1, 1H2)
<b>Специални разпоредби за опаковане:</b> PP73 За ООН 0105 не се изискват вътрешни опаковки, ако краищата са запечатани. PP74 За ООН 0101 опаковката е непроницаема, освен когато предпазителят е покрит с хартиена тръба и двата края на тръбата са покрити с подвижни капачки. PP75 За ООН 0101 не се използват стоманени, алуминиеви или други метални кутии или варели.		



P141 ИНСТРУКЦИИ ЗА ОПАКОВАНЕ P141		
Разрешават се следните опаковки, при условие че са спазени общите разпоредби за опаковане от 4.1.1, 4.1.3 и специалните разпоредби за опаковане от 4.1.5.		
Вътрешни опаковки	Междинни опаковки	Външни опаковки
<p>Съдове дървесно-влакнеста плоскост метал пластмаси дърво</p> <p>Скари, снабдени с разделителни прегради пластмаси дървесина</p> <p>Разделителни прегради във външните опаковки</p>	<i>Не е необходимо</i>	<p>Каси стомана (4A) алуминий (4B) друг метал (4N) естествен дървен материал, обикновен (4C1) естествена дървесина, непропускливи стени (4C2) шперплат (4D) възстановен дървен материал (4F) дървесно-влакнеста плоскост (4G) пластмаси, твърди (4H2)</p> <p>Барабани стомана (1A1, 1A2) алуминий (1B1, 1B2) друг метал (1N1, 1N2) шперплат (1D) Влакна (1G) пластмаси (1H1, 1H2)</p>

P142 ИНСТРУКЦИИ ЗА ОПАКОВАНЕ P142		
Разрешават се следните опаковки, при условие че са спазени общите разпоредби за опаковане от 4.1.1, 4.1.3 и специалните разпоредби за опаковане от 4.1.5.		
Вътрешни опаковки	Междинни опаковки	Външни опаковки
<p>Хартиени торби</p> <p>Съдове от дървесни влакна метал пластмаси дърво</p> <p>Чаршафи хартия</p> <p>Скари, снабдени с разделителни прегради пластмаса</p>	<i>Не е необходимо</i>	<p>Каси от стомана (4A) алуминий (4B) друг метал (4N) естествен дървен материал, обикновен (4C1) естествена дървесина, непропускливи стени (4C2) шперплат (4D) възстановен дървен материал (4F) дървесно-влакнеста плоскост (4G) пластмаси, твърди (4H2)</p> <p>Барабани стомана (1A1, 1A2) алуминий (1B1, 1B2) друг метал (1N1, 1N2) шперплат (1D) Влакна (1G) пластмаси (1H1, 1H2)</p>

P143 ИНСТРУКЦИИ ЗА ОПАКОВАНЕ P143		
Разрешават се следните опаковки, при условие че са спазени общите разпоредби за опаковане от 4.1.1, 4.1.3 и специалните разпоредби за опаковане от 4.1.5.		
Вътрешни опаковки	Междинни опаковки	Външни опаковки
<p>Торби хартия, крафт пластмаса текстил текстил, гумиран</p> <p>Съдове дървесно-влакнеста плоскост метал пластмаси дърво</p> <p>Скари, снабдени с разделителни прегради пластмаси дървесина</p>	<i>Не е необходимо</i>	<p>Каси стомана (4A) алуминий (4B) друг метал (4N) естествен дървен материал, обикновен (4C1) естествена дървесина, непропускливи стени (4C2) шперплат (4D) възстановен дървен материал (4F) дървесно-влакнеста плоскост (4G) пластмаси, твърди (4H2)</p> <p>Барабани стомана (1A1, 1A2) алуминий (1B1, 1B2) друг метал (1N1, 1N2) шперплат (1D) Влакна (1G) пластмаси (1H1, 1H2)</p>
<b>Допълнителна разпоредба:</b> Вместо горните вътрешни и външни опаковки могат да се използват композитни опаковки (6HН2) (пластмасов съд с външна твърда каса).		
<b>Специални разпоредби за опаковане:</b> PP76 За ООН № 0271, 0272, 0415 и 0491, когато се използват метални опаковки, металните опаковки се конструират така, че да се предотврати рискът от експлозия поради повишаване на вътрешното налягане от вътрешни или външни причини.		

P144 ИНСТРУКЦИИ ЗА ОПАКОВАНЕ P144		
Разрешават се следните опаковки, при условие че са спазени общите разпоредби за опаковане от 4.1.1, 4.1.3 и специалните разпоредби за опаковане от 4.1.5.		
Вътрешни опаковки	Междинни опаковки	Външни опаковки
<p>Съдове дървесни влакна метал пластмаси дърво</p> <p>Разделителни прегради във външните опаковки</p>	<i>Не е необходимо</i>	<p>Каси стомана (4A) алуминий (4B) друг метал (4N) естествена дървесина, обикновено с метална обшивка (4C1) шперплат (4D) с метална подложка възстановен дървен материал с метален слой (4F) пластмаси, експандирани (4H1) пластмаси, твърди (4H2)</p> <p>Барабани стомана (1A1, 1A2) алуминий (1B1, 1B2) други метали (1N1, 1N2) пластмаси (1H1, 1H2)</p>
<b>Специални разпоредби за опаковане:</b> PP77 За ООН № 0248 и 0249 опаковките са защитени срещу проникване на вода. Когато се транспортират непакетирани водоактивиращи приспособления, те трябва да бъдат снабдени с най-малко две независими защитни елемента, които предотвратяват навлизането на вода.		

P200

ИНСТРУКЦИИ ЗА ОПАКОВАНЕ

P200

За съдове под налягане трябва да са спазени общите разпоредби за опаковане от 4.1.6.1. Освен това, за MEGC трябва да бъдат спазени общите изисквания на 4.2.4.

Цилиндри, тръби, съдове под налягане, снопове от бутилки, изработени, както е посочено в точка 6.2, и MEGC, изработени, както е посочено в точка 6.7.5, са разрешени за превоз на специфично вещество, когато е посочено в таблиците по-долу. За някои вещества специалните разпоредби за опаковане могат да забранят определен тип цилиндър, тръба, барабан под налягане или стелаж за бутилки.

(1) Съдове под налягане, съдържащи токсични вещества с LC 50 по-малка или равна на 200 ml/m<sup>3</sup> (ppm) като не трябва да бъдат оборудвани с устройство за понижаване на налягането, посочено в таблицата. Устройство за понижаване на налягането следва да бъде инсталирано върху съдове под налягане, използвани за транспортиране на ООН 1013 въглероден диоксид и ООН 1070 азотен оксид. Другите съдове под налягане се оборудват с устройство за понижаване на налягането, ако е посочено от компетентния орган на страната на използване. Типът на устройството за понижаване на налягането, зададеното налягане за разреждане и капацитетът за понижаване на налягането на устройствата за понижаване на налягането, ако е необходимо, се определят от компетентния орган на страната на използване.

(2) Следващите три таблици обхващат съгъстените газове (таблица 1), втечените и разтворените газове (таблица 2) и веществата, които не са от клас 2 (таблица 3). Те предоставят:

(a) номера на ООН, точното наименование на пратката и класификацията на веществото;

(b) LC 50 за токсични вещества;

(c) Видовете съдове под налягане, разрешени за веществото, показани с буквата "X";

(d) максималният период на изпитване за периодична проверка на съдовете под налягане.

**Забележка:** За съдове под налягане, които използват композитни материали, максималният период на изпитване трябва да бъде 5 години; Периодът на изпитване може да бъде удължен до посочения в таблици 1 и 2 (т.е. до 10 години), ако е одобрен от компетентния орган на страната на използване.

(e) минималното изпитвателно налягане на съдовете под налягане;

(f) максималното работно налягане на цистерните под налягане за съгъстени газове (когато не е дадена стойност, работното налягане не трябва да надвишава две трети от изпитвателното налягане) или максималното (ите) съотношение (я) на пълнене в зависимост от изпитвателното(ите) налягане(я) за втечени и разтворени газове;

(g) специални разпоредби за опаковане, които са специфични за дадено вещество.

(3) Съдовете под налягане в никакъв случай не трябва да се пълнят над допустимата граница съгласно следните изисквания.

(a) За съгъстените газове работното налягане не трябва да надвишава две трети от изпитвателното налягане на съдовете под налягане. Ограничения до тази горна граница на работното налягане се налагат от специална разпоредба "o" в (5) по-долу. В никакъв случай вътрешното налягане при 65°C не трябва да надвишава изпитвателното налягане.

(b) За втечени газове под високо налягане коефициентът на запълване трябва да бъде такъв, че стабилизираният налягане при 65°C да не надвишава изпитвателното налягане на съдовете под налягане.

Допуска се използването на изпитвателни налягания и коефициенти на запълване, различни от посочените в таблицата, освен когато се прилага специалната разпоредба за опаковане "o", при условие че:

i) критерий 5, специална разпоредба за опаковане "r" е изпълнена, когато е приложимо; или

(ii) горният критерий е изпълнен във всички останали случаи.

За втечени газове под високо налягане и газови смеси, за които няма съответни данни, максимален коефициент на запълване (FR) се определя, както следва:

$$FR = 8.5 \times 10^{-4} \times d_g \times P_h$$

където FR = максимален коефициент на запълване  
 $d_g$  = плътност на газа (при 15°C, 1 bar) (в g/L)  
 $P_h$  = минимално изпитвателно налягане (в bar)

Ако плътността на газа не е известна, максималният на запълване се определя, както следва:

$$FR = \frac{P_h \times MM \times 10^3}{R \times 338}$$

където FR = максимален коефициент на запълване  
 $P_h$  = минимално изпитвателно налягане (в bar)  
MM = молекулна маса (в g/mol)  
R = 8.31451 × 10<sup>-2</sup> bar · L/mol·K (газова константа)

За газовите смеси се взема средната молекулна маса, като се вземат предвид обемните концентрации на различните съставки.

(c) За втечени газове с ниско налягане максималната маса на съдържанието на литър вода (коефициент на напълване) трябва да е равна на 0,95 пъти плътността на течната фаза при 50°C; освен това течната фаза не трябва да напълва съда под налягане при температура до 60°C. Изпитвателното налягане на съда под налягане трябва да бъде най-малко равно на налягането на парите (абсолютно) на течността при 65°C минус 100 kPa (1 bar).

За втечени газове под ниско налягане и газови смеси, за които няма съответни данни, максималният коефициент на запълване се определя, както следва:

$$FR = (0,0032 \times BP - 0,24) \times d_l$$

където: FR = максимален коефициент на запълване  
BP = точка на кипене (в келвин)  
 $d_l$  = плътност на течността в точката на кипене

(d) За ООН 1001, ацетилен, разтворен, и ООН 3374 ацетилен, несъдържащ разтворител, вж. (5), специални разпоредби за опаковане "r".

P200	ИНСТРУКЦИИ ЗА ОПАКОВАНЕ (продължение)	P200
Δ	<p>(e) За втечени газове, заредени със сгъстени газове, и двата компонента – втечненият газ и сгъстеният газ- трябва да бъдат взети предвид при изчисляването на вътрешното налягане в съда под налягане. Максималната маса на съдържанието на литър водна вместимост не трябва да надвишава 0,95 пъти плътността на течната фаза при 50 °C; освен това течната фаза не трябва да пълни напълно съда под налягане при температура до 60 °C.</p> <p>При пълнене вътрешното налягане при 65 °C не трябва да надвишава изпитвателното налягане на съдовете под налягане. Вземат се предвид налягането на парите и обемното разширение на всички вещества в съдовете под налягане. Когато липсват експериментални данни, се извършват следните стъпки:</p> <p>i) изчисляване на налягането на парите на втечнения газ и на частичното налягане на сгъстения газ при 15 °C (температура на напълване);</p> <p>ii) изчисляване на обемното разширение на течната фаза в резултат на нагряване от 15 °C до 65 °C и изчисляване на оставащия обем за газообразната фаза;</p> <p>iii) изчисляване на частичното налягане на сгъстения газ при 65 °C, като се има предвид обемното разширение на течната фаза; <b>Забележка:</b> Разглежда се коефициентът на свиваемост на сгъстения газ при температура 15 °C и 65 °C.</p> <p>iv) изчисляване на налягането на парите на втечнения газ при 65 °C;</p> <p>v) общото налягане е сумата от налягането на парите на втечнения газ и частичното налягане на сгъстения газ при 65 °C;</p> <p>vi) отчитане на разтворимостта на сгъстения газ при 65 °C в течната фаза.</p> <p>Изпитвателното налягане на резервоара за налягане не трябва да бъде по-ниско от изчисленото общо налягане минус 100 kPa (1bar).</p> <p>Ако разтворимостта на сгъстения газ в течната фаза не е известна за изчислението, изпитвателното налягане може да се изчисли, без да се взема предвид разтворимостта на газа (подточка vi).</p> <p>(4) Пълненето на съдове под налягане се извършва от квалифициран персонал, като се използват подходящо оборудване и процедури.</p> <p>Процедурите следва да включват проверки на:</p> <ul style="list-style-type: none"> <li>– съответствието на съдовете и принадлежностите с разпоредбите на този Кодекс;</li> <li>– тяхната съвместимост с продукта за транспортиране;</li> <li>– липса на повреди, които биха могли да засегнат безопасността;</li> <li>– съответствие със степента или налягането на пълнене, според случая;</li> <li>– маркировки и идентификация.</li> </ul> <p>Тези изисквания се считат за изпълнени, ако се прилагат следните стандарти:</p>	
	ISO 10691:2004	Газови бутилки – заварени стоманени бутилки за многократна опотреба за втечен нефтен газ (ВНГ)-процедури за проверка преди, по време и след пълненето.
	ISO 11372:2011	Газови бутилки – Ацетиленови бутилки – Условия на пълнене и проверка на пълненето
	ISO 11755:2005	Газови бутилки – връзки от бутилки за сгъстени и втечени газове (с изключение на ацетилен) - проверка по време на пълненето
	ISO 13088:2011	Газови бутилки – връзки от ацетиленови бутилки – условия на пълнене и проверка на пълненето
	ISO 24431:2006	Газови бутилки – бутилки за сгъстени и втечени газове (с изключение на ацетилен) - проверка по време на пълненето
	<p>(5) Специални разпоредби за опаковане:</p> <p>Съвместимост на материалите</p> <p>a: Не се използват съдове под налягане от алуминиева сплав.</p> <p>b: Не се използват медни клапани.</p> <p>c: Металните части, които влизат в контакт със съдържанието, не трябва да съдържат повече от 65% мед.</p> <p>d: Когато се използват стоманени съдове под налягане, се използват само тези, които носят маркировката "Н" в съответствие с 6.2.2.7.4, буква (p). са разрешени.</p> <p>Изисквания за токсични вещества с LC 50, по-малък или равен на 200 ml/m3 (ppm)</p> <p>k: Изходите на клапаните трябва да бъдат снабдени с херметични запушалки или капачки с резба, съответстваща на тази на изходите на клапаните.</p> <p>Всяка бутилка в пакет трябва да бъде снабдена с отделен клапан, който трябва да бъде затворен по време на транспортирането. След напълването колекторът се евакуира, продухва и запушва.</p> <p>Компресираните пакети, съдържащи флуор по ООН 1045, могат да бъдат изработени с изолиращи клапани на групи цилиндри, които не надвишават общия капацитет на водата от 150 литра, вместо изолиращите клапани на всеки цилиндър.</p> <p>Бутилките и отделните бутилки в сноп трябва да имат изпитвателно налягане, по-голямо или равно на 200 bar и минимална дебелина на стената 3,5 mm за алуминиева сплав или 2 mm за стомана. Отделните бутилки, които не отговарят на това изискване, се транспортират в твърда външна опаковка, която осигурява адекватна защита на бутилката и нейните принадлежности и отговаря на изискванията на опаковъчна група I. Барабаните под налягане трябва да имат минимална дебелина на стената, определена от компетентния орган.</p> <p>Съдовете под налягане не трябва да са оборудвани с устройство за понижаване на налягането.</p> <p>Бутилките и отделните бутилки в сноп трябва да бъдат ограничени до максимална водна вместимост от 85 L.</p> <p>Всеки клапан трябва да може да издържа на изпитвателното налягане на съда под налягане и да бъде свързан директно към съда под налягане чрез конци или по друг начин, който отговаря на изискванията на ISO 10692 - 2:2001.</p>	

P200	ИНСТРУКЦИИ ЗА ОПАКОВАНЕ (продължение)	P200
	<p>Всеки клапан трябва да бъде от безсалников с неперфорирана диафрагма или от тип, който предотвратява изтичане през или покрай опаковката.</p>	
	<p>Всеки съд под налягане се изпитва за течове след напълване.</p>	
	<p>Специфични разпоредби за газа</p>	
	<p><b>l:</b> ООН 1040 етиленов оксид може също да бъде опакован в херметически запечатани стъклени или метални вътрешни опаковки, подходящо омекотени във влакнести, дървени или метални кутии, отговарящи на ниво на ефективност I на група опаковки. Максималното допустимо количество във всяка вътрешна стъклена опаковка е 30 g, а максималното количество, разрешено във всяка метална вътрешна опаковка е 200 g. След напълване всяка вътрешна опаковка се определя като херметична чрез поставяне на вътрешната опаковка в гореща водна баня при температура и за определен период от време, достатъчно, за да се гарантира, че вътрешното налягане, равно на парното налягане на етиленовия оксид при 55°C, е постигнат. Максималната нетна маса във всяка външна опаковка не трябва да надвишава 2,5 kg.</p>	
	<p><b>m:</b> Съдовете под налягане се пълнят до работно налягане, непревишаващо 5 bar.</p>	
	<p><b>n:</b> Бутилките и отделните бутилки в пакет трябва да съдържат не повече от 5 kg газ. Когато сноповете, съдържащи флуор по ООН 1045, са разделени на групи бутилки в съответствие със специалните разпоредби за опаковане "k", всяка група трябва да съдържа не повече от 5 kg газ.</p>	
	<p><b>o:</b> В никакъв случай не трябва да се превишава работното налягане или коефициентът на запълване, посочени в таблицата.</p>	
	<p><b>p:</b> За ООН 1001 ацетилен, разтворен и ООН 3374 ацетилен, несъдържащ разтворители: бутилките се пълнят с хомогенен монолитен порест материал; работното налягане и количеството ацетилен не трябва да превишават стойностите, предписани в одобрението или в ISO 3807 -1:2000, ISO 3807 -2:2000 или ISO 3807:2013, според случая. За ООН 1001 ацетилен, разтворен: бутилките трябва да съдържат количество ацетон или подходящ разтворител, както е посочено в одобрението (виж ISO 3807 -1:2000, ISO 3807 -2: 2000 или ISO 3807:2013, според случая); бутилките, снабдени с устройства за понижаване на налягането или събрани заедно, се транспортират вертикално. Изпитвателното налягане от 52 бара се прилага само за бутилки, снабдени със стопяем щепсел.</p>	
	<p><b>q:</b> Отворите на вентилите на цистерните под налягане за пирофорни газове или запалими смеси от газове, съдържащи повече от 1% пирофорни съединения, трябва да бъдат снабдени с газонепроницаеми запушалки или капачки. Когато тези съдове под налягане са събрани в сноп, всеки от тях трябва да е снабден с отделен клапан, който да е затворен по време на транспортирането, а изходът на клапана на колектора да е снабден с херметична запушалка или капачка. Газонепропускливите запушалки или капачки трябва да имат резба, която да съответства на тази на изходите на клапаните.</p>	
	<p><b>r:</b> Коефициентът на запълване на този газ трябва да бъде ограничен така, че ако настъпи пълно разлагане, налягането да не надвишава две трети от изпитвателното налягане на съда под налягане.</p>	
	<p><b>га:</b> Този газ може да бъде опакован и в капсули при следните условия:</p>	
	<p>(i) масата на газа не трябва да надвишава 150 g на капсула;</p> <p>(ii) Капсулите не трябва да имат дефекти, които могат да нарушат концентрацията;</p> <p>(iii) херметичността на затварянето се осигурява от допълнително устройство (капачка, корона, уплътнение, свързване и т.н.), което може да предотврати изтичане на затварянето по време на транспортиране;</p> <p>(iv) Капсулите се поставят във външна опаковка с достатъчна концентрация. Опаковката не трябва да тежи повече от 75 kg.</p>	
	<p><b>s:</b> Съдовете под налягане от алуминиеви сплави са:</p> <ul style="list-style-type: none"> <li>– оборудвани само с месингови или неръждаеми стоманени клапани; и</li> <li>– почистени в съответствие с ISO 11621:1997 и незамазани с масло. t:</li> </ul>	
	<p>(i) Дебелината на стените на съдовете под налягане трябва да бъде не по-малка от 3 mm.</p>	
	<p>(ii) Преди транспортирането трябва да се гарантира, че налягането не се е повишило поради потенциално генериране на водород.</p>	
	<p>Периодична проверка</p>	
	<p><b>u:</b> Интервалът между периодичните изпитвания може да бъде удължен до 10 години за съдове под налягане от алуминиева сплав, когато сплавта на съда под налягане е била подложена на изпитване за устойчивост на натиск, както е посочено в ISO 7866:2012 + Cor 1:2014.</p>	
	<p><b>v:</b> Интервалът между периодичните проверки на стоманените бутилки може да бъде удължен до 15 години, ако е одобрен от компетентния орган на страната на употреба.</p>	
	<p>Изисквания към описанията и към смесите, неупоменатите другаде</p>	
	<p><b>z:</b> Конструктивните материали на съдовете под налягане и техните принадлежности трябва да са съвместими със съдържанието и да не реагират при образуването на вредни или опасни съединения с тях.</p> <p>Изпитвателното налягане и коефициентът на запълване се изчисляват в съответствие със съответните изисквания на точка 3. Токсични вещества с LC 50, по-малка или равна на 200 mL/m3, не се транспортират в епруветки, съдове под налягане или MEGC и трябва да отговарят на изискванията на специалната разпоредба за опаковане "k". При това, смесите от азотен оксид и двуазотен тетроксид на ООН от 1975 г. могат да бъдат транспортирани в съдове под налягане.</p>	
	<p>За съдове под налягане, съдържащи пирофорни газове или запалими смеси от газове, съдържащи повече от 1% пирофорни съединения, трябва да са изпълнени изискванията на специалната разпоредба за опаковане "q". Предприемат се необходимите стъпки за предотвратяване на опасни реакции (т.е. полимеризация или разлагане) по време на транспортиране. Ако е необходимо, се изисква стабилизиране или добавяне на инхибитор.</p>	
	<p>Смесите, съдържащи диборан, ООН 1911, се пълнят до такова налягане, че ако се получи пълно разлагане на диборана, да не се превишават две трети от изпитвателното налягане на съда под налягане. Смесите, съдържащи германий ООН 2192, различни от смеси на до 35% германий във водород или азот или до 28% германий в хелий или аргон, се пълнят под налягане, което, ако настъпи пълно разлагане на германия, не трябва да се превишават две трети от изпитвателното налягане на съда под налягане.</p>	

P200		ИНСТРУКЦИИ ЗА ОПАКОВАНЕ (продължение)										P200		
Таблица 1: КОМПРЕСИРАНИ ГАЗОВЕ														
Δ	НООВН	Точното наименование на пратката	Клас	Допълнителна опасност:	Ю50, ml/m <sup>3</sup>	Цилиндри	Тръби	Берабани под налягане	Сноп бутилки	meGCs	Времеви период, години	Изпитвателно налягане, bar*	Максимално работно налягане, bar	Специални разпоредби за опаковане
	1002	ВЪЗДУХ, СГЪСТЕН	2.2			X	X	X	X	X	10			
	1006	АРГОН, СГЪСТЕН	2.2			X	X	X	X	X	10			
	1016	ВЪГЛЕРОДЕН ОКСИД, КОМПРЕСИРАН	2.3	2.1	3760	X	X	X	X	X	5			u
	1023	ВЪГЛЕН ГАЗ, КОМПРЕСИРАН	2.3	2.1		X	X	X	X	X	5			
	1045	ФЛУОР, КОМПРЕСИРАН	2.3	5.1, 8	185	X			X		5	200	30	a, k, n, o
	1046	ХЕЛИЙ, СГЪСТЕН	2.2			X	X	X	X	X	10			
	1049	ВОДОРОД, СГЪСТЕН	2.1			X	X	X	X	X	10			d
	1056	КРИПТОН, СГЪСТЕН	2.2			X	X	X	X	X	10			
	1065	НЕОН, СГЪСТЕН	2.2			X	X	X	X	X	10			
	1066	АЗОТ, СГЪСТЕН	2.2			X	X	X	X	X	10			
	1071	НЕФТЕН ГАЗ, СГЪСТЕН	2.3	2.1		X	X	X	X	X	5			
	1072	КИСЛОРОД, СГЪСТЕН	2.2	5.1		X	X	X	X		10			s
	1612	ХЕКСАЕТИЛ ТЕТРАФОСФАТ И СМЕС ОТ СГЪСТЕН ГАЗ АЗОТЕН ОКСИД, СГЪСТЕН	2.3			X	X	X	X		5			z
	1660	ГАЗ, ТОКСИЧЕН, ЗАПАЛИМ, НЕУПОМЕНАТИ ДРУГАДЕ	2.3	5.1, 8	115	X			X		5	225	33	k, o
	1953	СГЪСТЕН ГАЗ, ЗАПАЛИМ, НЕУПОМЕНАТ ДРУГАДЕ	2.3	2.1	≤5000	X	X	X	X	X	5			z
	1954	СГЪСТЕН ГАЗ, ТОКСИЧЕН, НЕУПОМЕНАТ ДРУГАДЕ	2.1		≤5000	X	X	X	X	X	10			z
	1955	СГЪСТЕН ГАЗ, НЕУПОМЕНАТ ДРУГАДЕ	2.3			X	X	X	X	X	5			z
	1956	ДЕУТЕРИЙ, СГЪСТЕН	2.2			X	X	X	X	X	10			z
	1957	ВЪГЛЕВОДОРОДНА ГАЗОВА СМЕС, СГЪСТЕНА, НЕУПОМЕНАТА ДРУГАДЕ	2.1			X	X	X	X	X	10			d
	1964	МЕТАН, СГЪСТЕН или ПРИРОДЕН ГАЗ, СГЪСТЕН с високо съдържание на метан	2.1			X	X	X	X	X	10			z
	2034	СМЕС ОТ ВОДОРОД И МЕТАН, СГЪСТЕНА	2.1			X	X	X	X	X	10			d
	2190	КИСЛОРОДЕН ДИФЛУОРИД, СГЪСТЕН	2.3	5.1, 8	2.6	X			X		5	200	30	a, k, n, o
	3156	СГЪСТЕН ГАЗ, ОКИСЛЯВАЩ, НЕУПОМЕНАТ ДРУГАДЕ	2.2	5.1	≤5000	X	X	X	X	X	10			z
	3303	СГЪСТЕН ГАЗ, ТОКСИЧЕН, ОКИСЛЯВАЩ, НЕУПОМЕНАТ ДРУГАДЕ	2.3	5.1	≤5000	X	X	X	X	X	5			z
	3304	СГЪСТЕН ГАЗ, ТОКСИЧЕН, КОРОЗИВЕН, НЕУПОМЕНАТИ ДРУГАДЕ	2.3	8	≤5000	X	X	X	X	X	5			z
	3305	КОМПРЕСИРАН ГАЗ, ТОКСИЧЕН, ЗАПАЛИМ, КОРОЗИВЕН, НЕУПОМЕНАТ ДРУГАДЕ	2.3	2.1, 8	≤5000	X	X	X	X	X	5			z
	3306	КОМПРЕСИРАН ГАЗ, ТОКСИЧЕН, ОКСИДИРАЩ, КОРОЗИВЕН, НЕУПОМЕНАТ ДРУГАДЕ	2.3	5.1, 8		X	X	X	X	X	5			z

\* Когато записите са празни, максималното работно налягане не трябва да надвишава две трети от изпитвателното налягане.

P200 ИНСТРУКЦИИ ЗА ОПАКОВАНЕ														
Таблица 2: ВТЕЧНИ И РАЗТВОРИМИ ГАЗОВЕ														
Δ	ООН №	Точното наименование на пратката	Клас	Допълнителна опасност:	IC50, ml/m <sup>3</sup>	Цилиндри	Тръби	Барабани под налягане	Оноп бутлики	meGCs	Времеви период, години	Изпитвателно налягане, bar*	Коефициент на запълване	Специални разпоредби за опаковане
	1001	АЦЕТИЛЕН, РАЗТВОРЕН	2.1			X			X		10	60 52		c, p
	1005	АМОНЯК, АХИДРИДЕН	2.3	8	4000	X	X	X	X	X	5	29	0.54	b
	1008	БОРЕН ТРИФЛУОРИД	2.3	8	387	X	X	X	X	X	5	225 300	0.715 0.86	a
	1009	БРОМОТРИФЛУОРОМЕТАН (ХЛАДИЛЕН АГЕНТ R 13B1)	2.2			X	X	X	X	X	10	42 120 250	1.13 1.44 1.60	
	1010	БУТАДИЕНИ, СТАБИЛИЗИРАНИ (1,2-бутадиен), или	2.1			X	X	X	X	X	10	10	0.59	
	1010	БУТАДИЕНИ, СТАБИЛИЗИРАНИ (1,3- бутадиен), или	2.1			X	X	X	X	X	10	10	0.55	
	1010	БУТАДИЕНИ И ВЪГЛЕВОДОРОДНА СМЕС, СТАБИЛИЗИРАНИ с повече от 40% бутадиени	2.1			X	X	X	X	X	10			v, z
	1011	БУТАН	2.1			X	X	X	X	X	10	10	0.52	v
	1012	БУТИЛЕН (бутиленова смес) ИЛИ	2.1			X	X	X	X	X	10	10	0.50	z
	1012	БУТИЛЕН (1-бутилен) или	2.1			X	X	X	X	X	10	10	0.53	
	1012	БУТИЛЕН (цис -2-бутилен) или	2.1			X	X	X	X	X	10	10	0.55	
	1012	БУТИЛЕН (транс -2-бутилен)	2.1			X	X	X	X	X	10	10	0.54	
	1013	ВЪГЛЕРОДЕН ДИОКСИД	2.2			X	X	X	X	X	10	190 250	0.68 0.76	
	1017	ХЛОР	2.3	5.1, 8	293	X	X	X	X	X	5	22	1.25	a
	1018	ХЛОРОДИФЛУОРОМЕТАН (ХЛАДИЛЕН АГЕНТ R 22)	2.2			X	X	X	X	X	10	27	1.03	
	1020	ХЛОРОПЕНТАФЛУОРЕТАН (ХЛАДИЛЕН АГЕНТ R 115)	2.2			X	X	X	X	X	10	25	1.05	
	1021	1-ХЛОРО -1,2,2,2-ТЕТРАФЛУОРЕТАН (ХЛАДИЛЕН АГЕНТ R 124)	2.2			X	X	X	X	X	10	11	1.20	
	1022	ХЛОРОТРИФЛУОРОМЕТАН (ХЛАДИЛЕН АГЕНТ R 13)	2.2			X	X	X	X	X	10	100 120 190 250	0.83 0.90 1.04 1.11	
	1026	ЦИАНОГЕНЦИКЛ	2.3	2.1	350	X	X	X	X	X	5	100	0.70	u
	1027	ОПРОПАН	2.1			X	X	X	X	X	10	18	0.55	
	1028	ДИХЛОРОДИФЛУОРОМЕТАН (ХЛАДИЛЕН АГЕНТ R 12)	2.2			X	X	X	X	X	10	16	1.15	
	1029	ДИХЛОРОФЛУОРОМЕТАН (ХЛАДИЛЕН АГЕНТ R 21)	2.2			X	X	X	X	X	10	10	1.23	
	1030	1,1-ДИФЛУОРЕТАН (ХЛАДИЛЕН АГЕНТ R 152a)	2.1			X	X	X	X	X	10	16	0.79	
	1032	ДИМЕТИЛАМИН, БЕЗВОДЕН	2.1			X	X	X	X	X	10	10	0.59	b
	1033	ДИМЕТИЛОВ ЕТЕР	2.1			X	X	X	X	X	10	18	0.58	
	1035	ЕТАН	2.1			X	X	X	X	X	10	95 120 300	0.25 0.30 0.40	
	1036	ЕТИЛАМИН	2.1			X	X	X	X	X	10	10	0.61	b
	1037	ЕТИЛХЛОРИД ЕТИЛ	2.1			X	X	X	X	X	10	10	0.80	a, ra
	1039	МЕТИЛ ЕТЕР	2.1			X	X	X	X	X	10	10	0.64	
	1040	ЕТИЛЕН ОКСИД ИЛИ ЕТИЛЕН ОКСИД С АЗОТ до общо налягане 1 МРа (10 бара) при 50°C	2.3	2.1	2900	X	X	X	X	X	5	15	0.78	l

\* Когато записите са празни, максималното работно налягане не трябва да надвишава две трети от изпитвателното налягане.

P200		ИНСТРУКЦИИ ЗА ОПАКОВАНЕ (продължение)										P200	
Таблица 2: ВТЕЧНИ И РАЗТВОРИМИ ГАЗОВЕ (продължение)													
ООН №	Точното наименование на пратката	Клас	Допълнителна опасност:	IC50, ml/m3	Цилиндри	Тръби	Барабани под налягане	Сноп бутилки	meCCs	Времеви период, години	Изпитвателно налягане, bar*	Коефициент на запълване	Специални разпоредби за опаковане
1041	СМЕС ОТ ЕТИЛЕН ОКСИД И ВЪГЛЕРОДЕН ДИОКСИД с повече от 9% етилен оксид, но не повече от 87%	2.1			X	X	X	X	X	10	190 250	0.66 0.75	
1043	РАЗТВОР ЗА АМОНИЗИРАНЕ НА ТОРОВЕ със свободен амоняк	2.2			X		X	X		5			b, z
1048	ХЛОРОВОДОРОД БРОМИД,	2.3	8	2860	X	X	X	X	X	5	60	1.51	a, d
1050	БЕЗВОДЕН ХЛОРОВОДОРОД, БЕЗВОДЕН	2.3	8	2810	X	X	X	X	X	5	100 120 150 200	0.30 0.56 0.67 0.74	a, d a, d a, d a, d
1053	ВОДОРОДЕН СУЛФИД	2.3	2.1	712	X	X	X	X	X	5	48	0.67	d, u
1055	ИЗОБУТИЛЕН	2.1			X	X	X	X	X	10	10	0.52	
1058	ВТЕЧНИ ГАЗОВЕ, незапалими, заредени с азот, въглероден диоксид или въздух	2.2			X	X	X	X	X	10			z
1060	МЕТИЛАЦЕТИЛЕН И ПРОПАДИЕНОВА СМЕС, СТАБИЛИЗИРАНИ ИЛИ	2.1			X	X	X	X	X	10			c, z
1060	МЕТИЛАЦЕТИЛЕН И ПРОПАДИЕНОВА СМЕС, СТАБИЛИЗИРАНИ (пропадиен с 1% до 4% метилацетилен)	2.1			X	X	X	X	X	10	22	0.52	c
1061	МЕТИЛАМИН, БЕЗВОДЕН	2.1			X	X	X	X	X	10	13	0.58	b
1062	МЕТИЛБРОМИД с не повече от 2% хлоропикрин	2.3		850	X	X	X	X	X	5	10	1.51	a
1063	МЕТИЛХЛОРИД (ХЛАДИЛЕН АГЕНТ ГАЗ R 40)	2.1			X	X	X	X	X	10	17	0.81	a
1064	МЕТИЛ МЕРКАПТАН	2.3	2.1	1350	X	X	X	X	X	5	10	0.78	d, u
1067	ДИНИТРОГЕНЕН ТЕТРОКСИД (АЗОТЕН ДИОКСИД)	2.3	5.1, 8	115	X		X	X		5	10	1.30	k
1069	НИТРОЗИЛ ХЛОРИД	2.3	8	35	X			X		5	13	1.10	k
1070	АЗОТЕН ОКСИД	2.2	5.1		X	X	X	X	X	10	180 225 250	0.68 0.74 0.75	
1075	НЕФТЕНИ ГАЗОВЕ, ВТЕЧНЕН	2.1			X	X	X	X	X	10			v, z
1076	ФОСГЕН	2.3	8	5	X		X	X		5	20	1.23	k, a
1077	ПРОПИЛЕН	2.1			X	X	X	X	X	10	27	0.43	
1078	ХЛАДИЛЕН ГАЗ,	2.2			X	X	X	X	X	10			z
1079	НЕУПОМЕНАТ ДРУГАДЕ	2.3	8	2520	X	X	X	X	X	5	12	1.23	
1080	СЕРЕН ДИОКСИД СЕРЕН ХЕКСАФЛУОРИД	2.2			X	X	X	X	X	10	70 140 160	1.06 1.34 1.38	
1081	ТЕТРАФЛУОРОЕТИЛЕН, СТАБИЛИЗИРАН	2.1			X	X	X	X	X	10	200		m, o
1082	ТРИФЛУОРОХЛОРОЕТИЛЕН, СТАБИЛИЗИРАН	2.3	2.1	2000	X	X	X	X	X	5	19	1.13	u
1083	ТРИМЕТИЛАМИН, БЕЗВОДЕН	2.1			X	X	X	X	X	10	10	0.56	b
1085	ВИНИЛБРОМИД, СТАБИЛИЗИРАН	2.1			X	X	X	X	X	10	10	1.37	a
1086	ВИНИЛХЛОРИД, СТАБИЛИЗИРАН	2.1			X	X	X	X	X	10	12	0.81	a
1087	ВИНИЛМЕТИЛОВ ЕТЕР, СТАБИЛИЗИРАН	2.1			X	X	X	X	X	10	10	0.67	
1581	СМЕС ОТ ХЛОРПИКРИН И МЕТИЛБРОМИД с повече от 2% хлорпикрин	2.3		850	X	X	X	X	X	5	10	1.51	a
1582	СМЕС ОТ ХЛОРПИКРИН И МЕТИЛХЛОРИД	2.3			X	X	X	X	X	5	17	0.81	a
1589	ЦИАНОГЕН ХЛОРИД, СТАБИЛИЗИРАН	2.3	8	80	X			X		5	20	1.03	k
1741	БОРЕН ТРИХЛОРИД	2.3	8	2541	X	X	X	X	X	5	10	1.19	a

\* Когато записите са празни, максималното работно налягане не трябва да надвишава две трети от изпитвателното налягане.



P200		ИНСТРУКЦИИ ЗА ОПАКОВАНЕ (продължение)										P200	
Таблица 2: ВТЕЧНИ И РАЗТВОРИМИ ГАЗОВЕ (продължение)													
ООН №	Точното наименование на пратката	Клас	Допълнителна опасност:	IC50, ml/m <sup>3</sup>	Цилиндри	Тръби	Барабани под налягане	Сноп бутилки	meGCs	Времеви период, години	Изпитателно налягане, bar*	Коефициент на запълване	Специални разпоредби за опаковане
1749	ХЛОРЕН ТРИФЛУОРИД	2.3	5.1, 8	299	X	X	X	X	X	5	30	1.40	a
1858	ХЕКСАФЛУОРОПРОПИЛЕН ХЛАДИЛЕН АГЕНТ R 1216)	2.2			X	X	X	X	X	10	22	1.11	
1859	СИЛИЦИЕВ ТЕТРАФЛУОРИД	2.3	8	450	X	X	X	X	X	5	200 300	0.74 1.10	a
1860	ВИНИЛФЛУОРИД, СТАБИЛИЗИРАН	2.1			X	X	X	X	X	10	250	0.64	a
1911	ДИБОРАН	2.3	2.1	80	X			X		5	250	0.07	d, k, o
1912	СМЕС ОТ МЕТИЛХЛОРИД И МЕТИЛЕН ХЛОРИД	2.1			X	X	X	X	X	10	17	0.81	a
1952	СМЕС ОТ ЕТИЛЕН ОКСИД И ВЪГЛЕРОДЕН ДИОКСИД с не повече от 9% етилен оксид	2.2			X	X	X	X	X	10	190 250	0.66 0.75	
1958	1,2-ДИХЛОРО -1,1,2,2-ТЕТРАФЛУОРОЕТАН (ХЛАДИЛЕН АГЕНТ R 114)	2.2			X	X	X	X	X	10	10	1.30	
1959	1,1-ДИФЛУОРЕТИЛЕН (ХЛАДИЛЕН АГЕНТ R 1132a)	2.1			X	X	X	X	X	10	250	0.77	
1962	<b>ЕТИЛЕН</b>	2.1			X	X	X	X	X	10	225 300	0.34 0.38	
1965	ВЪГЛЕВОДОРОДНА ГАЗОВА СМЕС, ВТЕЧЕНА, НЕУПОМЕНАТА ДРУГАДЕ	2.1			X	X	X	X	X	10			v, z
1967	ИНСЕКТИЦИДЕН ГАЗ, ТОКСИЧЕН, неупоменат другаде	2.3				X	X	X	X	5			z
1968	ИНСЕКТИЦИДЕН ГАЗ, неупоменат другаде	2.2			X	X	X	X	X	10			z
1969	<b>ИЗОБУТАН</b>	2.1			X	X	X	X	X	10	10	0.49	v
1973	ХЛОРОДИФЛУОРОМЕТАН И ХЛОРОПЕНТАФЛУОРОЕТАНОВА СМЕС с фиксирана точка на кипене, с приблизително 49% хлордифлуорметан (ХЛАДИЛЕН АГЕНТ R 502)	2.2			X	X	X	X	X	10	31	1.01	
1974	ХЛОРОДИФЛУОРОБРОМЕТАН (ХЛАДИЛЕН АГЕНТ R 12B1)	2.2			X	X	X	X		10	10	1.61	
1975	СМЕС ОТ АЗОТЕН ОКСИД И ДИНИТРОГЕН ТЕТРОКСИД (СМЕС ОТ АЗОТЕН ОКСИД И АЗОТЕН ДИОКСИД)	2.3	5.1, 8	115	X		X	X		5			k, z
1976	ОКТАФЛУОРОЦИКЛОБУТАН (ХЛАДИЛЕН АГЕНТ RC 318)	2.2			X	X	X	X	X	10	11	1.32	
1978	<b>ПРОПАН</b>	2.1			X	X	X	X	X	10	23	0.43	v
1982	ТЕТРАФЛУОРМЕТАН (ХЛАДИЛЕН АГЕНТ R 14)	2.2			X	X	X	X	X	10	200 300	0.71 0.90	
1983	1-ХЛОРО -2,2,2,2-ТРИФЛУОРЕТАН (ХЛАДИЛЕН АГЕНТ R 133a)	2.2			X	X	X	X	X	10	10	1.18	
1984	ТРИФЛУОРОМЕТАН (ХЛАДИЛЕН АГЕНТ R 23)	2.2			X	X	X	X	X	10	190 250	0.88 0.96	
2035	1,1,1-ТРИФЛУОРЕТАН (ХЛАДИЛЕН АГЕНТ R 143a)	2.1			X	X	X	X	X	10	35	0.73	
2036	<b>Ксенон</b>	2.2			X	X	X	X	X	10	130	1.28	
2044	2,2-ДИМЕТИЛПРОПАН	2.1			X	X	X	X	X	10	10	0.53	
2073	АМОНЯЧЕН РАЗТВОР с относителна плътност по-малка от 0,880 при 15°C във вода, с повече от 35 %, но не повече от 40% амоняк с повече от 40%, но не повече от 50% амоняк	2.2			X	X	X	X	X	5	10	0.80	b
					X	X	X	X	X	5	12	0.77	b
2188	АРСИН	2.3	2.1	20	X			X		5	42	1.10	d, k

\*Когато записите са празни, максималното работно налягане не трябва да надвишава две трети от изпитвателното налягане.

P200		ИНСТРУКЦИИ ЗА ОПАКОВАНЕ (продължение)										P200		
Таблица 2: ВТЕЧЕНИ И РАЗТВОРИМИ ГАЗОВЕ (продължение)														
Δ	ООН №	Точното наименование на пратката	Клас	Допълнителна опасност:	IC50, ml/m <sup>3</sup>	Цилиндри	Тръби	Барабани под налягане	Сноп бутилки	meGCs	Времеви период, години	Изпитвателно налягане, bar*	Коефициент на запълване	Специални
														разпоредби за опаковане
	2189	ДИХЛОРОСИЛАН	2.3	2.1, 8	314	X	X	X	X	X	5	10 200	0.90 1.08	a
	2191	СУЛФУРИЛФЛУОРИД	2.3		3020	X	X	X	X	X	5	50	1.10	u
	2192	ГЕРМАНИЙ	2.3	2.1	620	X	X	X	X	X	5	250	0.064	d, q, r
	2193	ХЕКСАФЛУОРЕТАН (ХЛАДИЛЕН АГЕНТ R 116)	2.2			X	X	X	X	X	10	200	1.13	
	2194	СЕЛЕНОВ ХЕКСАФЛУОРИД	2.3	8	50	X			X		5	36	1.46	k
	2195	ТЕЛУРИЕВ ХЕКСАФЛУОРИД	2.3	8	25	X			X		5	20	1.00	k
	2196	ВОЛФРАМОВ ХЕКСАФЛУОРИД	2.3	8	160	X			X		5	10	3.08	a, k
	2197	ВОДОРОДЕН ЙОДИД, БЕЗВОДЕН	2.3	8	2860	X	X	X	X	X	5	23	2.25	a, d
	2198	ФОСФОРЕН ПЕНТАФЛУОРИД	2.3	8	190	X			X		5	200 300	0.90 1.25	k k
	2199	ФОСФИН	2.3	2.1	20	X			X		5	225 250	0.30 0.45	d, k, q d, k, q
	2200	ПРОПАДИЕН, СТАБИЛИЗИРАН	2.1			X	X	X	X	X	10	22	0.50	
	2202	ВОДОРОДЕН СЕЛЕНИД, БЕЗВОДЕН	2.3	2.1	2	X			X		5	31	1.60	k
	2203	СИЛАН	2.1			X	X	X	X	X	10	225 250	0.32 0.36	q q
	2204	КАРБОНИЛСУЛФИД	2.3	2.1	1700	X	X	X	X	X	5	30	0.87	u
	2417	КАРБОНИЛ ФЛУОРИД	2.3	8	360	X	X	X	X	X	5	200 300	0.47 0.70	
	2418	СЕРЕН ТЕТРАФЛУОРИД	2.3	8	40	X			X		5	30	0.91	k, a
	2419	БРОМОТРИФЛУОРОЕТИЛЕН	2.1			X	X	X	X	X	10	10	1.19	
	2420	ХЕКСАФЛУОРОАЦЕТАН	2.3	8	470	X	X	X	X	X	5	22	1.08	
	2421	АЗОТЕН ТРИОКСИД	2.3	5.1, 8	57	X			X		5			k
	2422	ОКТАФЛУОРОБУТ-2-ЕН (ХЛАДИЛЕН ГАЗ R 1318)	2.2			X	X	X	X	X	10	12	1.34	
	2424	ОКТАФЛУОРОПРОПАН (ХЛАДИЛЕН АГЕНТ R 218)	2.2			X	X	X	X	X	10	25	1.04	
	2451	АЗОТЕН ТРИФЛУОРИД	2.2	5.1		X	X	X	X	X	10	200	0.50	
	2452	ЕТИЛАЦЕТИЛЕН, СТАБИЛИЗИРАН	2.1			X	X	X	X	X	10	10	0.57	c
	2453	ЕТИЛФЛУОРИД (ХЛАДИЛЕН АГЕНТ ГАЗ R 161)	2.1			X	X	X	X	X	10	30	0.57	
	2454	МЕТИЛФЛУОРИД (ХЛАДИЛЕН АГЕНТ ГАЗ R 41)	2.1			X	X	X	X	X	10	300	0.63	
	2455	МЕТИЛНИТРИТ	2.2			(виж специална разпоредба 900)								
	2517	1-ХЛОРО-1/1-ДИФЛУОРОЕТАН (ХЛАДИЛЕН АГЕНТ ГАЗ R 142b)	2.1			X	X	X	X	X	10	10	0.99	
	2534	МЕТИЛХЛОРОСИЛАН	2.3	2.1, 8	600	X	X	X	X	X	5			z
	2548	ХЛОРОЕН ПЕНТАФЛУОРИД	2.3	5.1, 8	122	X			X		5	13	1.49	a, k
	2599	ХЛОРОТРИФЛУОРОМЕТАН И ТРИФЛУОРОМЕТАНОВА АЗЕОТРОПНА СМЕС с приблизително 60% хлоротрифлуорометан (ХЛАДИЛЕН ГАЗ R 503)	2.2			X	X	X	X	X	10	31 42 100	0.12 0.17 0.64	
	2601	ЦИКЛОБУТАН	2.1			X	X	X	X	X	10	10	0.63	
	2602	ДИХЛОРДИФЛУОРОМЕТАН И АЗЕОТРОПНА СМЕС ОТ ДИФЛУОРОЕТАН с приблизително 74% дихлордифлуорометан (ХЛАДИЛЕН АГЕНТ ГАЗ R 500)	2.2			X	X	X	X	X	10	22	1.01	
	2676	СТИБИН	2.3	2.1	20	X			X		5	200	0.49	k, r

\* Когато записите са празни, максималното работно налягане не трябва да надвишава две трети от изпитвателното налягане.

P200		ИНСТРУКЦИИ ЗА ОПАКОВАНЕ (продължение)										P200	
Таблица 2: ВТЕЧНИ И РАЗТВОРИМИ ГАЗОВЕ (продължение)													
OO H №	Точното наименование на пратката	Клас	Допълнителна опасност:	IC50, ml/m <sup>3</sup>	Цилиндри	Тръби	Барабани под налягане	Сноп бутилки	meGCSs	Времеви период, години	Изпитвателно налягане, bar**	Коефициент на запълване	Специални разпоредби за опаковане
2901	БРОМ ХЛОРИД	2.3	5.1, 8	290	X	X	X	X	X	5	10	1.50	a
3057	ТРИФЛУОРОАЦЕТИЛХЛОРИД	2.3	8	10	X		X	X		5	17	1.17	k
3070	ЕТИЛЕНОВ ОКСИД И СМЕС ОТ ДИХЛОРОДИФЛУОРОМЕТАН и не повече от 12,5% етиленов оксид	2.2			X	X	X	X	X	10	18	1.09	
3083	ПЕРХЛОРИЛ ФЛУОРИД	2.3	5.1	770	X	X	X	X	X	5	33	1.21	u
3153	ПЕРФЛУОРО(МЕТИЛВИНИЛОВ ЕТЕР)	2.1			X	X	X	X	X	10	20	0.75	
3154	ПЕРФЛУОРО(ЕТИЛВИНИЛОВ ЕТЕР)	2.1			X	X	X	X	X	10	10	0.98	
3157	ВТЕЧЕН ГАЗ, ОКСИДЯВАЩ, НЕУПОМЕНАТ ДРУГАДЕ	2.2	5.1		X	X	X	X	X	10			z
3159	1,1,1,2-ТЕТРАФЛУОРЕТАН (ХЛАДИЛЕН АГЕНТ R 134a)	2.2			X	X	X	X	X	10	18	1.05	
3160	ВТЕЧНИ ГАЗОВЕ, ТОКСИЧНИ, ЗАПАЛИМИ, НЕУПОМЕНАТИ ДРУГАДЕ	2.3	2.1	≤ 5000	X	X	X	X	X	5			z
3161	ВТЕЧНИ ГАЗОВЕ, ЗАПАЛИМИ, НЕУПОМЕНАТИ ДРУГАДЕ	2.1		≤ 5000	X	X	X	X	X	10			z
3162	ВТЕЧНИ ГАЗОВЕ, ТОКСИЧНИ, НЕУПОМЕНАТИ ДРУГАДЕ	2.3			X	X	X	X	X	5			z
3163	ВТЕЧЕН ГАЗ, НЕУПОМЕНАТ ДРУГАДЕ	2.2			X	X	X	X	X	10			z
3220	ПЕНТАФЛУОРЕТАН (ХЛАДИЛЕН АГЕНТ R 125)	2.2			X	X	X	X	X	10	49 35	0.95 0.87	
3252	ДИФЛУОРОМЕТАН (ХЛАДИЛЕН АГЕНТ R 32)	2.1			X	X	X	X	X	10	48	0.78	
3296	ХЕПТАФЛУОРПРОПАН (ХЛАДИЛЕН АГЕНТ R 227)	2.2			X	X	X	X	X	10	13	1.21	
3297	ЕТИЛЕНОВ ОКСИД и СМЕС ОТ ХЛОРОТЕТРА-ФЛУОРЕТАН с не повече от 8,8% етиленов ОКСИД	2.2			X	X	X	X	X	10	10	1.16	
3298	ЕТИЛЕН ОКСИД И ПЕНТАФЛУОРЕТАНОВА СМЕС с не повече от 7,9% етилен оксид	2.2			X	X	X	X	X	10	26	1.02	
3299	СМЕС ОТ ЕТИЛЕНОВ ОКСИД И ТЕТРАФЛУОРЕТАН с не повече от 5,6% етиленов оксид	2.2			X	X	X	X	X	10	17	1.03	
3300	ЕТИЛЕН ОКСИД И СМЕС ОТ ВЪГЛЕРОДЕН ДИОКСИД с повече от 87% етилен оксид	2.3	2.1	More than 2900	X	X	X	X	X	5	28	0.73	
3307	ВТЕЧЕН ГАЗ, ТОКСИЧЕН, ОКСИДИРАЩ, НЕУПОМЕНАТ ДРУГАДЕ	2.3	5.1	≤ 5000	X	X	X	X	X	5			z
3308	ВТЕЧЕН ГАЗ, ТОКСИЧЕН, КОРОЗИВЕН, НЕУПОМЕНАТ	2.3	8	≤ 5000	X	X	X	X	X	5			z
3309	ВТЕЧЕН ГАЗ, ТОКСИЧЕН, ЗАПАЛИМ, КОРОЗИВЕН, НЕУПОМЕНАТ ДРУГАДЕ	2.3	2.1, 8	≤ 5000	X	X	X	X	X	5			z
3310	ВТЕЧЕН ГАЗ, ТОКСИЧЕН, ОКСИДТЕЛЕН, КОРОЗИВЕН, НЕУПОМЕНАТ ДРУГАДЕ	2.3	5.1, 8		X	X	X	X	X	5			z
3318	АМОНЯЧЕН РАЗТВОР, относителна плътност под 0.880 при 15°C във вода, с повече от 50% амоняк	2.3	8		X	X	X	X		5			b
3337	ХЛАДИЛЕН АГЕНТ R 404A	2.2			X	X	X	X	X	10	36	0.82	
3338	ХЛАДИЛЕН АГЕНТ R 407A	2.2			X	X	X	X	X	10	32	0.94	
3339	ХЛАДИЛЕН АГЕНТ R 407B	2.2			X	X	X	X	X	10	33	0.93	
3340	ХЛАДИЛЕН АГЕНТ R 407C	2.2			X	X	X	X	X	10	30	0.95	
3354	ИНСЕКТИЦИДЕН ГАЗ, ЗАПАЛИМ, НЕУПОМЕНАТ ДРУГАДЕ	2.1			X	X	X	X	X	10			z
3355	ИНСЕКТИЦИДЕН ГАЗ, ТОКСИЧЕН, ЗАПАЛИМ, НЕУПОМЕНАТ ДРУГАДЕ	2.3	2.1		X	X	X	X	X	5			z
3374	АЦЕТИЛЕН, БЕЗ РАЗТВОРИТЕЛ	2.1			X					5	60 52		c

\* Когато записите са празни, максималното работно налягане не трябва да надвишава две трети от изпитвателното налягане.

P200		ИНСТРУКЦИИ ЗА ОПАКОВАНЕ (продължение)										P200	
Таблица 3: ВЕЩЕСТВА, КОИТО НЕ СА ОТ КЛАС 2;													
ООН №	Точното наименование на пратката	Клас	Допълнителна опасност:	IC50, ml/m <sup>3</sup>	Цилиндри	Тръби	Барабани под налягане	Сноп бутилки	meGCs	Времеви период, години	Изпитвателно налягане, bar*	Коефициент на запълване	Специални разпоредби за опаковане
1051	СТАБИЛИЗИРАН ЦИАНОВОДОРОД, със съдържание на вода под 3 %	6.1	3	40	X			X		5	100	0.55	k
1052	ФЛУОРОВОДОРОД, АХИДРИДЕН	8	6.1	966	X		X	X		5	10	0.84	t, a
1745	БРОМОВИЯ ПЕНТАФЛУОРИД	5.1	6.1, 8	25	X		X	X		5	10	†	k
1746	БРОМОВИЯ ТРИФЛУОРИД	5.1	6.1, 8	50	X		X	X		5	10	†	k
2495	ЙОДЕН ПЕНТАФЛУОРИД	5.1	6.1, 8	120	X		X	X		5	10	†	k

\* Когато записите са празни, максималното работно налягане не трябва да надвишава две трети от изпитвателното налягане.

† Необходим е минимален обем от 8%.

P201	ИНСТРУКЦИИ ЗА ОПАКОВАНЕ	P201
Тази инструкция се прилага за ООН № 3167, 3168 и 3169.		
<p>Разрешени са следните опаковки:</p> <p>(1) Бутилки и газови цистерни, отговарящи на изискванията за конструкция, изпитване и пълнене, одобрени от компетентния орган.</p> <p>(2) Следните комбинирани опаковки, при условие че са спазени общите разпоредби на 4.1.1 и 4.1.3:</p> <p>Външни опаковки:</p> <p>Барабани (1A1, 1A2, 1B1, 1B2, 1N1, 1N2, 1H1, 1H2, 1D, 1G);</p> <p>Каси (4A, 4B, 4N, 4C1, 4C2, 4D, 4F, 4G, 4H1, 4H2);</p> <p>германци (3A1, 3A2, 3B1, 3B2, 3H1, 3H2).</p> <p>Вътрешни опаковки:</p> <p>(a) За нетоксични газове, херметически затворени вътрешни опаковки от стъкло или метал с максимален капацитет 5 L на опаковка;</p> <p>(b) За токсични газове, херметически затворени вътрешни опаковки от стъкло или метал с максимален капацитет 1 L на опаковка</p> <p>Опаковките трябва да съответстват на нивото на ефективност на опаковъчна група III.</p>		

P202	ИНСТРУКЦИИ ЗА ОПАКОВАНЕ	P202
[запазено]		
P203	ИНСТРУКЦИИ ЗА ОПАКОВАНЕ	P203

Тази инструкция се прилага за хладилни втечени газове от клас 2.

**Изисквания за затворени криогенни съдове:**

- (1) Спазват се общите изисквания на 4.1.6.1.
  - (2) Спазват се изискванията на глава 6.2.
  - (3) Затворените криогенни съдове се изолират по такъв начин, че да не бъдат покрити със скреж. 4  
Изпитвателно налягане;  
Хладилните течности се пълнят в затворени криогенни съдове със следните минимални изпитвателни налягания: (а) За затворени криогенни съдове с вакуумна изолация изпитвателното налягане трябва да бъде не по-малко от 1,3 пъти сумата от максималното вътрешно налягане на напълнения съд, включително по време на пълнене и изпразване, плюс 100 kPa (1 bar);  
(б) За други затворени криогенни съдове изпитвателното налягане трябва да бъде не по-малко от 1,3 пъти максималното вътрешно налягане на напълнения съд, като се отчита налягането, което се развива по време на пълненето и разреждането.
  - (5) Степен на пълнене  
За незапалими, нетоксични хладилни втечени газове обемът на течната фаза при температура на напълване и при налягане 100 kPa (1 bar) не трябва да надвишава 98% от водната вместимост на съда под налягане.  
За запалими охладени втечени газове степента на пълнене трябва да остане под нивото, при което, ако съдържанието се повиши до температурата, при която налягането на парите е равно на налягането на отваряне на предпазния клапан, обемът на течната фаза би достигнал 98% от водната вместимост при тази температура.
  - (6) Устройства за понижаване на налягането  
Затворените криогенни съдове трябва да бъдат снабдени с поне едно устройство за понижаване на налягането.
  - (7) Съвместимост
- Δ Материалите, използвани за осигуряване на херметичността на съединенията или за поддържане на затварящите устройства, трябва да са съвместими със съдържанието. В случай на съдове, предназначени за транспортиране на оксидиращи газове (т.е. със спомагателно устройство опасност 5.1), тези материали не трябва да реагират с тези газове по опасен начин.
- (8) Периодична проверка  
Периодичните проверки и честотата на изпитване на предпазните клапани в съответствие с 6.2.1.6.3 не трябва да превишават пет години.

**Изисквания за отворени криогенни съдове:**

Само следните хладилни втечени газове без окисляване от клас 2.2 могат да бъдат транспортирани в отворени криогенни съдове: ООН № 1913, 1951, 1963, 1970, 1977, 2591, 3136 и 3158.

Отворените криогенни съдове трябва да бъдат конструирани така, че да отговарят на следните изисквания:

- (1) Съдовете се проектират, произвеждат, изпитват и оборудват по такъв начин, че да издържат на всички условия, включително умора, на които ще бъдат подложени по време на нормалната им употреба и при нормални условия на транспортиране.
- (2) Капацитетът е не повече от 450 литра.
- (3) Съдът има двустенна конструкция, като пространството между вътрешната и външната стена се евакуира (вакуумна изолация). Изолацията трябва да предотвратява образуването на влажен слой от външната страна на съда.
- (4) Материалите на конструкцията трябва да имат подходящи механични свойства при работната температура.
- (5) Материалите, които са в пряк контакт с опасните товари, не трябва да бъдат засегнати или отслабени от опасните товари, предназначени за превоз, и не трябва да причиняват опасно въздействие, например катализиране на реакция или реагиране с опасните товари.
- (6) Съдовете с двустенна конструкция от стъкло трябва да имат външна опаковка с подходящи уплътнителни или абсорбиращи материали, които да издържат на наляганията и въздействията, които могат да възникнат при нормални условия на транспортиране.
- (7) Съдът трябва да е конструиран така, че да остава в изправено положение по време на транспортиране, например да има основа, чийто по-малък хоризонтален размер е по-голям от височината на центъра на тежестта, когато е напълнен до пълно натоварване или да е монтиран на кардани.
- (8) Отворите на цистерните са снабдени с устройства, които позволяват изпускането на газове, предотвратяват всякакво пръскане на течност, и са така конфигурирани, че да останат на място по време на транспортирането.
- (9) Отворените криогенни съдове носят следните трайно прикрепени маркировки, например чрез щамповане, гравирание или гравирание:
  - Наименованието и адреса на производителя;
  - Номера или името на модела.
  - Серийния или партидният номер;
  - Номера на ООН и точното наименование на газовете, за които е предназначена цистерната;
  - Капацитета на съда в литри.

P205	ИНСТРУКЦИИ ЗА ОПАКОВАНЕ	P205
Тази инструкция се прилага за ООН 3468.		
<p>(1) За системи за съхранение на метален хидрид трябва да са спазени общите изисквания за опаковане от 4.1.6.1.</p> <p>(2) Тази инструкция за опаковане обхваща само съдове под налягане, които не надвишават 150 литра водна вместимост и имат максимално развито налягане, непревишаващо 25 MPa.</p> <p>(3) Системите за съхранение на метален хидрид, отговарящи на приложимите изисквания за изграждане и изпитване на съдове под налягане, съдържащи газ от глава 6.2, са разрешени само за превоз на водород.</p> <p>(4) Когато се използват стоманени съдове под налягане или съставни съдове под налягане със стоманени обвивки, се използват само тези, които носят маркировката "H" в съответствие с 6.2.2.9.2, буква й).</p> <p>(5) Системите за съхранение на метален хидрид трябва да отговарят на експлоатационните условия, проектните критерии, номиналния капацитет, типовите изпитвания, изпитванията на партиди, рутинните изпитвания, изпитвателното налягане, номиналното налягане на зареждане и разпоредбите за устройствата за понижаване на налягането за преносимите системи за съхранение на метален хидрид, описани в ISO 16111:2008, и тяхното съответствие и одобрение се оценяват в съответствие с 6.2.2.5.</p> <p>(6) Системите за съхранение на метален хидрид се пълнят с водород при налягане, което не надвишава номиналното налягане на зареждане, посочено в постоянната маркировка на системата, както е посочено в ISO 16111: 2008.</p> <p>(7) Изискванията за периодични изпитвания на система за съхранение на метален хидрид са в съответствие със стандарт ISO 16111: 2008 и се извършват в съответствие с 6.2.2.6, а интервалът между периодичните проверки не надвишава пет години.</p>		

P206	ИНСТРУКЦИИ ЗА ОПАКОВАНЕ	P206
Тази инструкция се прилага за ООН № 3500, 3501, 3502, 3503, 3504 и 3505.		
<p>Освен ако в тези разпоредби не е посочено друго, се разрешават бутилки и съдове под налягане, отговарящи на приложимите изисквания на глава 6.2.</p> <p>(1) Спазват се общите изисквания за опаковане от 4.1.6.1.</p> <p>(2) Максималният период за провеждане на периодични проверки е 5 години.</p> <p>▲ (3) Бутилките и барабаните под налягане трябва да бъдат напълнени така, че при 50°C негазообразната фаза да не надвишава 95% от техния водна вместимост и те не са напълно запълнени при 60°C. Когато са запълнени, вътрешното налягане при 65°C не трябва да надвишава изпитвателното налягане на бутилките и барабаните под налягане. Наляганията на парите и обемното разширение на всички вещества в бутилките и барабаните под налягане се вземат предвид. За течности, заредени със сгъстен газ, при изчисляването на вътрешното налягане в резервоара под налягане трябва да се вземат предвид и двата компонента – втечнения газ и сгъстения газ. Когато липсват експериментални данни, се извършват следните стъпки:</p> <p>▲ (a) изчисляване на налягането на парите на втечнения газ и на частичното налягане на сгъстения газ при 15 ° C (температура на напълване);</p> <p>(b) изчисляване на обемното разширение на течната фаза в резултат на нагряване от 15°C до 65°C и изчисляване на оставащия обем за газовата фаза;</p> <p>(c) изчисляване на частичното налягане на сгъстения газ при 65°C, като се има предвид обемното разширение на течната фаза;</p> <p>Забележка: Разглежда се коефициентът на свиваемост на сгъстения газ при температура 15°C и 65°C. (d) изчисляване на налягането на парите на втечнения газ при 65°C;</p> <p>▲ (e) общото налягане е сумата от налягането на парите на втечнения газ и частичното налягане на сгъстения газ при 65°C;</p> <p>▲ (f) отчитане на разтворимостта на сгъстения газ при 65 ° C в течната фаза.</p> <p>Изпитвателното налягане на бутилките или барабаните под налягане не трябва да бъде по-ниско от изчисленото общо налягане минус 100 kPa (1bar).</p> <p>▲ Ако разтворимостта на сгъстения газ в течната фаза не е известна за изчислението, изпитвателното налягане може да се изчисли, без да се взема предвид разтворимостта на газа (подточка (f)).</p> <p>(4) Минималното изпитвателно налягане трябва да бъде в съответствие с P200 за горивото, но не трябва да бъде по-малко от 20 bar.</p>		
<b>Допълнително изискване:</b>		
Бутилките и съдове под налягане не се предлагат за транспортиране, когато са свързани с оборудване за нанасяне на пръски, като например маркуч и пръчка.		
<b>Специални разпоредби за опаковане:</b>		
PP89 За ООН № 3501, 3502, 3503, 3504 и 3505, независимо от 4.1.6.1.9.2, използваните бутилки за еднократна употреба могат да имат водна вместимост в L не по-голям от 1000 L, разделен на изпитвателното налягане, изразено в пръти, при условие че капацитетът и ограниченията на налягането от строителния стандарт отговарят на ISO 11118:1999, който ограничава максималния капацитет до 50 L.		

P207	ИНСТРУКЦИИ ЗА ОПАКОВАНЕ	P207
Тази инструкция се прилага за ООН 1950.		
<p>Разрешават се следните опаковки, при условие че са спазени общите разпоредби на 4.1.1 и 4.1.3: (а) Барабани (1A1, 1A2, 1B1, 1B2, 1N1, 1N2, 1H1, 1H2, 1D, 1G); Каси (4A, 4B, 4N, 4C1, 4C2, 4D, 4F, 4G, 4H1, 4H2).</p> <p>Опаковките трябва да съответстват на нивото на ефективност на опаковъчна група II. (б) Твърди външни опаковки с максимална нетна маса, както следва:</p> <p>Плоскости дървесно-влакнеста плоскост 55 kg  Различни от плоскости дървесно-влакнеста плоскост 125 kg</p> <p>Не е необходимо да се спазват разпоредбите на 4.1.1.3.</p> <p>Опаковките се проектират и конструират така, че да се предотврати прекомерно движение на аерозолите и неволно изпускане по време на нормални условия на транспортиране.</p>		
<p><b>Специални разпоредби за опаковане:</b></p> <p>PP87 За ООН 1950 г. отпадъчните аерозоли, превозвани в съответствие със специална разпоредба 327, опаковките трябва да имат средство за задържане на свободната течност, която може да изтече по време на транспортирането, напр. абсорбиращ материал. Опаковката се вентилира по подходящ начин, за да се предотврати създаването на запалима атмосфера и натрупването на налягане.</p>		

P208	ИНСТРУКЦИИ ЗА ОПАКОВАНЕ	P208
Тази инструкция се прилага за адсорбирани газове от клас 2.		
<p>(1) Разрешават се следните опаковки, при условие че са спазени общите изисквания за опаковане от 4.1.6.1:</p> <p>(а) бутилки, конструирани съгласно посоченото в 6.2.2 и в съответствие с ISO 11513:2011 или ISO 9809 -1:2010; и</p> <p>(б) бутилки, конструирани преди 1 януари 2016 г. в съответствие с 6.2.3 и спецификация, одобрена от компетентните органи на страните на транспорт и употреба.</p> <p>(2) Налягането във всяка пълна бутилка трябва да бъде по-малко от 101,3 kPa при 20°C и по-малко от 300 kPa при 50°C.</p> <p>(3) Минималното изпитвателно налягане на бутилката трябва да бъде 21 бара.</p> <p>(4) Минималното налягане на разрушаване на бутилката трябва да бъде 94,5 бара.</p> <p>(5) Вътрешното налягане при 65°C на напълнената бутилка не трябва да надвишава изпитвателното налягане на бутилката.</p> <p>(6) Адсорбентният материал трябва да бъде съвместим с бутилката и да не образува вредни или опасни съединения с газа, който трябва да се адсорбира. Газът в комбинация с адсорбиращия материал не трябва да влияе или да отслабва бутилката, нито да причинява опасна реакция (напр. катализираща реакция).</p> <p>(7) Качеството на адсорбентния материал се проверява по време на всяко пълнене, за да се гарантира, че изискванията за налягане и химическа стабилност на тази инструкция за опаковане са изпълнени всеки път, когато се предлага адсорбиран газов пакет за транспортиране.</p> <p>(8) Адсорбентният материал не отговаря на критериите за нито един от класовете или подразделенията в този Кодекс.</p> <p>(9) Изисквания за бутилки и затварящи механизми, съдържащи токсични газове с LC50 по-малка или равна на 200 mL/m<sup>3</sup> (ppm) (вж. таблица 1) са, както следва:</p> <p>(а) Изходите на клапаните са снабдени с херметични запушалки или капачки, имащи резба, съответстваща на тази на изходите на клапаните.</p> <p>(б) Всеки клапан трябва да бъде от безсалников с неперфорирана диафрагма или от тип, който предотвратява изтичане през или покрай опаковката.</p> <p>(с) Всяка бутилка и всяка запушалка се изпитват за течове след напълване.</p> <p>(д) Всеки клапан трябва да може да издържа на изпитвателното налягане на бутилката и да бъде директно свързан с бутилката чрез конци или по друг начин, който отговаря на изискванията на ISO 10692 -2:2001.</p> <p>(е) Бутилките и клапаните не трябва да бъдат снабдени с устройство за понижаване на налягането.</p> <p>(10) Изходите на клапаните на бутилките, съдържащи пирофорни газове, трябва да бъдат снабдени с газонепроницаеми запушалки или капачки, имащи резба, съответстваща на тази на изходите на клапаните.</p> <p>(11) Процедурата на пълнене трябва да бъде в съответствие с приложение А към ISO 11513:2011.</p> <p>(12) Максималният срок за периодични проверки е 5 години.</p> <p>(13) Специални разпоредби за опаковане, които са специфични за дадено вещество (вж. таблица 1).</p> <p><b>Съвместимост на материалите</b></p> <p>a: Не се използват бутилки от алуминиева сплав.</p> <p>d: Когато се използват стоманени бутилки, се допускат само тези, които носят маркировката "Н" в съответствие с 6.2.2.7.4, буква (p).</p> <p><b>Специфични разпоредби за газа</b></p> <p>г: Коефициентът на запълване на този газ трябва да бъде ограничен така, че ако настъпи пълно разлагане, налягането да не надвишава две трети от изпитвателното налягане на бутилката.</p> <p><b>Съвместимост на материалите с адсорбирани газове, неупоменати другаде</b></p> <p>z: Конструктивните материали на бутилките и техните принадлежности трябва да са съвместими със съдържанието и да не реагират при образуването на вредни или опасни съединения с тях.</p>		

P208		ИНСТРУКЦИИ ЗА ОПАКОВАНЕ (продължение)				P208
Таблица 1: АДСОРБИРАНИ ГАЗОВЕ						
ООН №	Точното наименование на пратката	Клас или Раздел	Допълнителна опасност:	IC50 ml/m <sup>3</sup>	Специални разпоредби за опаковане	
(1)	(2)	(3)	(4)	(5)	(6)	
3510	АДСОРБИРАН ГАЗ, ЗАПАЛИМ, НЕУПОМЕНАТ ДРУГАДЕ	2.1			z	
3511	АДСОРБИРАН ГАЗ, НЕУПОМЕНАТ ДРУГАДЕ	2.2			z	
3512	АДСОРБИРАН ГАЗ, ТОКСИЧЕН, НЕУПОМЕНАТ ДРУГАДЕ	2.3		≤ 5,000	z	
3513	АДСОРБИРАН ГАЗ, ОКИСЛЯВАЩ, НЕУПОМЕНАТ ДРУГАДЕ	2.2	5.1		z	
3514	АДСОРБИРАН ГАЗ, ТОКСИЧЕН, ЗАПАЛИМ, НЕУПОМЕНАТ ДРУГАДЕ	2.3	2.1	≤ 5,000	z	
3515	АДСОРБИРАН ГАЗ, ТОКСИЧЕН, ОКСИДИРАЩ, НЕУПОМЕНАТ ДРУГАДЕ	2.3	5.1	≤ 5,000	z	
3516	АДСОРБИРАН ГАЗ, ТОКСИЧЕН, КОРОЗИВЕН, НЕУПОМЕНАТ ДРУГАДЕ	2.3	8	≤ 5,000	z	
3517	АДСОРБИРАН ГАЗ, ТОКСИЧЕН, ЗАПАЛИМ, КОРОЗИВЕН, НЕУПОМЕНАТ ДРУГАДЕ	2.3	2.1 8	≤ 5,000	z	
3518	АДСОРБИРАН ГАЗ, ТОКСИЧЕН, ОКСИДИРАЩ, КОРОЗИВЕН, НЕУПОМЕНАТ ДРУГАДЕ	2.3	5.1 8	≤ 5,000	z	
3519	БОРЕН ТРИФЛУОРИД, АДСОРБИРАН	2.3	8	387	a	
3520	ХЛОР, АДСОРБИРАН	2.3	5.1	293	a	
3521	СИЛИЦИЕВ ТЕТРАФЛУОРИД, АДСОРБИРАН	2.3	8	450	a	
3522	АРСИН, АДСОРБИРАН	2.3	2.1	20	d	
3523	ГЕРМАНИЙ, АДСОРБИРАН	2.3	2.1	620	d, r	
3524	АДСОРБИРАН ФОСФОРЕН ПЕНТАФЛУОРИД	2.3	8	190		
3525	ФОСФИН, АДСОРБИРАН	2.3	2.1	20	d	
3526	АДСОРБИРАН ВОДОРОДЕН СЕЛЕНИД	2.3	2.1	2		

P300	ИНСТРУКЦИИ ЗА ОПАКОВАНЕ	P300
Тази инструкция се прилага за ООН 3064.		
Разрешават се следните опаковки, при условие че са спазени общите разпоредби на 4.1.1 и 4.1.3: Комбинираны опаковки, състоящи се от вътрешни метални кутии с вместимост, непревишаваща 1 L, всяка и външни дървени каси (4C1, 4C2, 4D или 4F), съдържащи не повече от 5 L разтвор.		
<b>Допълнителни разпоредби:</b> Металните каси са напълно обградени с абсорбиращ уплътняващ материал. Дървените каси са изцяло облицовани с подходящ материал, непроницаем за вода и нитроглицерин.		

P301	ИНСТРУКЦИИ ЗА ОПАКОВАНЕ	P301
Тази инструкция се прилага за ООН 3165.		
Разрешават се следните опаковки, при условие че са спазени общите разпоредби на 4.1.1 и 4.1.3: (1) Съд под налягане от алуминий, изработен от тръби и със заварени капаци Основният резервоар на горивото в този резервоар се състои от заварен алуминиев мехур с максимален вътрешен обем 46 L. Външният резервоар трябва да има минимално проектно налягане 1,275 kPa и минимално налягане на устройството за разрушаване 2,755 kPa. Всеки съд се проверява за течове по време на производството и преди изпращането и се счита за херметичен. Цялата вътрешна единица трябва да бъде надеждно опакована в незапалим уплътняващ материал за омекотяване, като вермикулит, в здрава външна плътно затворена метална опаковка, която ще защити адекватно всички фитинги. Максималното количество гориво на единица и пакет е 42 L.		
(2) Алуминиев съд под налягане Основният резервоар на горивото в този резервоар се състои от заварено пароустойчиво отделение за гориво с еластомерен мехур с максимален вътрешен обем 46 L. Съдът под налягане трябва да има минимално проектно налягане 2,680 kPa и минимално налягане на разрушаване 5,170 kPa. Всеки съд се проверява за течове по време на производството и преди изпращането и се опакова надеждно в незапалим уплътняващ материал за омекотяване, като вермикулит, в здрава външна плътно затворена метална опаковка, която ще защити адекватно всички фитинги. Максималното количество гориво на единица и пакет е 42 L.		



P302	ИНСТРУКЦИИ ЗА ОПАКОВАНЕ	P302
Тази инструкция се прилага за ООН 3269.		
<p>Разрешават се следните комбинирани опаковки, при условие че са спазени общите разпоредби на 4.1.1 и 4.1.3:</p> <p>Външни опаковки:            Барабани (1A1, 1A2, 1B1, 1B2, 1N1, 1N2, 1H1, 1H2, 1D, 1G). Каси (4A, 4B, 4N, 4C1, 4C2, 4D, 4F, 4G, 4H1, 4H2). Туби (3A1, 3A2, 3B1, 3B2, 3H1, 3H2).</p> <p>Вътрешни опаковки:            Активаторът (органичен пероксид) трябва да има максимално количество от 125 ml на вътрешна опаковка, ако е течен, и 500 g на вътрешна опаковка, ако е твърда.            Основният материал и активаторът се опаковат поотделно във вътрешни опаковки.</p> <p>Компонентите могат да бъдат поставени в една и съща външна опаковка, при условие че няма да взаимодействат опасно в случай на изтичане.</p> <p>Опаковките трябва да съответстват на нивото на ефективност за опаковъчна група II или III съгласно критериите за клас 3, прилагани за базовия материал.</p>		
P400	ИНСТРУКЦИИ ЗА ОПАКОВАНЕ	P400
<p>Разрешават се следните опаковки, при условие че са спазени общите разпоредби на 4.1.1 и 4.1.3:</p> <p>(1) Съдове под налягане, при условие че са спазени общите разпоредби на 4.1.3.6. Те се изработват от стомана и се подлагат на първоначално изпитване и периодични изпитвания на всеки 10 години при налягане не по-малко от 1 MPa (10 bar, манометрично налягане). По време на транспортирането течността трябва да бъде под слой инертен газ с манометрично налягане не по-малко от 20 kPa (0,2 bar).</p> <p>(2) Каси (4A, 4B, 4N, 4C1, 4C2, 4D, 4F или 4G), варели (1A1, 1A2, 1B1, 1B2, 1N1, 1N2, 1D или 1G) или туби (3A1, 3A2, 3B1 или 3B2), съдържащи херметически затворени метални кутии с вътрешни опаковки от стъкло или метал, с вместимост не повече от 1 L всяка, със запушалки на резба с уплътнения. Вътрешните опаковки се уплътняват от всички страни със сух, абсорбиращ, незапалим материал в количество, достатъчно да абсорбира цялото съдържание. Вътрешните опаковки не трябва да се пълнят до повече от 90% от вместимостта им. Външните опаковки трябва да имат максимална нетна маса 125 kg.</p> <p>(3) Стоманени, алуминиеви или метални варели (1A1, 1A2, 1B1, 1B2, 1N1 или 1N2), туби (3A1, 3A2, 3B1 или 3B2) или каси (4A, 4B или 4N) с максимална нетна маса 150 kg всяка с херметически затворени вътрешни метални кутии с вместимост не повече от 4 L всяка, със запушалки на резба, снабдени с уплътнения. Вътрешните опаковки се уплътняват от всички страни със сух, абсорбиращ, незапалим материал в количество, достатъчно да абсорбира цялото съдържание. Всеки слой от вътрешните опаковки трябва да бъде разделен от разделителна преграда в допълнение към материала за уплътняване. Вътрешните опаковки не трябва да се пълнят до повече от 90% от вместимостта им.</p> <p><b>Специални разпоредби за опаковане:</b>            PR86 За ООН № 3392 и 3394 въздухът се отстранява от парното пространство с азот или по друг начин.</p>		
P401	ИНСТРУКЦИИ ЗА ОПАКОВАНЕ	P401
<p>Разрешават се следните опаковки, при условие че са спазени общите разпоредби на 4.1.1 и 4.1.3:</p> <p>(1) Съдове под налягане, при условие че са спазени общите разпоредби на 4.1.3.6. Те се изработват от стомана и се подлагат на първоначално изпитване и периодични изпитвания на всеки 10 години при налягане не по-малко от 0,6 MPa (6 bar, манометрично налягане). По време на транспортирането течността трябва да бъде под слой инертен газ с манометрично налягане не по-малко от 20 kPa (0,2 bar).</p> <p>(2) Комбинирани опаковки            Външни опаковки:            Барабани (1A1, 1A2, 1B1, 1B2, 1N1, 1N2, 1H1, 1H2, 1D, 1G); каси (4A, 4B, 4N, 4C1, 4C2, 4D, 4F, 4G, 4H1, 4H2); туби (3A1, 3A2, 3B1, 3B2, 3H1, 3H2).</p> <p>Вътрешни опаковки:            Стъклени, метални или пластмасови със запушалки на резба с максимален капацитет 1 L.            Всяка вътрешна опаковка се обгражда с инертен уплътнителен и абсорбиращ материал в количество, достатъчно да абсорбира цялото съдържание.            Максималната нетна маса на външна опаковка не надвишава 30 kg.</p> <p><b>Специални разпоредби за опаковане:</b>            PP31 За ООН № 1183, 1242, 1295, 2965 и 2988 опаковките се запечатват херметически.</p>		

P402	ИНСТРУКЦИИ ЗА ОПАКОВАНЕ	P402
<p>Разрешават се следните опаковки, при условие че са спазени общите разпоредби на 4.1.1 и 4.1.3:</p> <p>(1) Съдове под налягане, при условие че са спазени общите разпоредби на 4.1.3.6. Те се изработват от стомана и се подлагат на първоначално изпитване и периодични изпитвания на всеки 10 години при налягане не по-малко от 0,6 MPa (6 bar, манометрично налягане). По време на транспортирането течността трябва да бъде под слой инертен газ с манометрично налягане не по-малко от 20 kPa (0,2 bar).</p> <p>(2) Комбинирани опаковки  Външни опаковки:  Барабани (1A1, 1A2, 1B1, 1B2, 1N1, 1N2, 1H1, 1H2, 1D, 1G) (4A, 4B, 4N, 4C1, 4C2, 4D, 4F, 4G, 4H1, 4H2);  Туби (3A1, 3A2, 3B1, 3B2, 3H1, 3H2);  Вътрешни опаковки с максимална нетна маса, както следва:  Стъкло 10 kg  Метал или пластмаса 15 kg  Всяка вътрешна опаковка е снабдена със запушалка на резба.  Всяка вътрешна опаковка се обгражда с инертен уплътнителен и абсорбиращ материал в количество, достатъчно да абсорбира цялото съдържание.  Максималната нетна маса на външна опаковка не надвишава 125 kg.</p> <p>(3) Стоманени варели (1A1) с максимален капацитет 250 L.</p> <p>(4) Композитни опаковки, състоящи се от пластмасов съд в стоманен или алуминиев барабан (6HA1 или 6HB1) с максимална вместимост 250 l.</p>		
<p><b><u>Специални разпоредби за опаковане:</u></b>  PP31 за ООН № 1389, 1391, 1392, 1420, 1421, 1422, 3148, 3184 (PG II), 3185 (PG II), 3187 (PG II), 3188 (PG II), 3398 (PG I), 3399 (PG I) и 3482, опаковките трябва да бъдат херметически затворени.</p>		

P403		ИНСТРУКЦИИ ЗА ОПАКОВАНЕ		P403	
При условие че са спазени общите разпоредби на 4.1.1 и 4.1.3. се разрешават следните опаковки.					
Комбиниранни опаковки			Максимална нетна маса		
Вътрешни опаковки		Външни опаковки			
Съкло	2 kg	Барабани			
Пластмаса	15 kg	стомана (1A1, 1A2)		400 kg	
Метал	20 kg	алуминий (1B1, 1B2)		400 kg	
Вътрешните опаковки трябва да бъдат херметически запечатани (напр. с тапи или със запушалки на резба).		други метали (1N1, 1N2)		400 kg	
		пластмаси (1H1, 1H2)		400 kg	
		шперплат (1D)		400 kg	
		Влакна (1G)		400 kg	
		Каси			
		стомана (4A)		400 kg	
		алуминий (4B)		400 kg	
		друг метал (4N)		400 kg	
		естествена дървесина (4C1)		250 kg	
		естествена дървесина с непроницаеми стени (4C2)		250 kg	
шперплат (4D)		250 kg			
възстановен дървен материал (4F)		250 kg			
дървесно-влакнеста плоскост (4G)		125 kg			
(4G)		125 kg			
експандирани пластмаси (4H1)		60 kg			
твърди пластмаси (4H2)		250 kg			
		Туби			
		стомана (3A1, 3A2)		120 kg	
		алуминий (3B1, 3B2)		120 kg	
		пластмаси (3H1, 3H2)		120 kg	
Единични опаковки					
Барабани					
стомана (1A1, 1A2)				250 kg	
алуминий (1B1, 1B2)				250 kg	
метал, различен от стомана или алуминий (1N1, 1N2)				250 kg	
пластмаси (1H1, 1H2)				250 kg	
Туби					
стомана (3A1, 3A2)				120 kg	
алуминий (3B1, 3B2)				120 kg	
пластмаси (3H1, 3H2)				120 kg	
Композитни опаковки					
Пластмасов съд в стоманен или алуминиев барабан (6HA1 или 6HB1)				250 kg	
Пластмасов съд във влакнест, пластмасов или шперплатов варел (6HG1, 6HH1 или 6HD1)				75 kg	
Пластмасов съд в стоманена, алуминиева, дървена, от шперплат, дървесно-влакнеста плоскост или твърда пластмасова кутия (6HA2, 6HB2, 6HC, 6HD2, 6HG2 или 6HH2)				75 kg	
Съдове под налягане, при условие че са спазени общите разпоредби на 4.1.3.6.					
Специални разпоредби за опаковане: ППЗ1 за ООН номера 1360, 1397, 1402, 1404, 1407, 1409, 1410, 1413, 1414, 1415, 1418, 1419, 1423, 1426, 1427, 1428, 1432, 1433, 1436, 1714, 1870, 2010, 2011, 2012, 2013, 2257, 2463, 2806, 2813, 3131, 3132, 3134, 3135, 3208, 3209, 3395, 3396, 3397, 3401, 3402, 3403 и 3404, опаковките се запечатват херметически. PP83 Премахнат					

Δ

P404	ИНСТРУКЦИИ ЗА ОПАКОВАНЕ	P404
Тази инструкция се прилага за пирофорни твърди вещества: ООН № 1383, 1854, 1855, 2008, 2441, 2545, 2546, 2846, 2881, 3200, 3391 и 3393.		
Разрешават се следните опаковки, при условие че са спазени общите разпоредби на 4.1.1 и 4.1.3:		
(1) Комбинирани опаковки Външни опаковки: (1A1, 1A2, 1B1, 1B2, 1N1, 1N2, 1H1, 1H2, 1D, 1G, 4A, 4B, 4N, 4C1, 4C2, 4D, 4F, 4G или 4H2) Вътрешни опаковки: Метални опаковки с максимална нетна маса 15 kg всяка. Вътрешните опаковки трябва да бъдат херметически затворени и със запушалки на резба. Съдове от стъкло, всяка с максимална нетна маса 1 kg, със запушалки на резба с уплътнения, омекотени от всички страни и съдържащи се в херметически затворени метални кутии. Външните опаковки трябва да имат максимална нетна маса 125 kg.		
(2) Метални опаковки: (1A1, 1A2, 1B1, 1N1, 1N2, 3A1, 3A2, 3B1 и 3B2) Максимална брутна маса: 150 kg		
(3) Композитни опаковки: Пластмасов съд в стоманен или алуминиев барабан (6HA1 или 6HB1) Максимална брутна маса: 150 kg		
Съдовете под налягане могат да се използват, при условие че са спазени общите разпоредби на 4.1.3.6.		
<b>Специални разпоредби за опаковане:</b> PP31 За ООН № 1383, 1854, 1855, 2008, 2441, 2545, 2546, 2846, 2881 и 3200 опаковките се запечатват херметически. PP86 За ООН № 3391 и 3393 въздухът се отстранява от парното пространство с азот или по друг начин.		

P405	ИНСТРУКЦИИ ЗА ОПАКОВАНЕ	P405
Тази инструкция се прилага за ООН 1381.		
Разрешават се следните опаковки, при условие че са спазени общите разпоредби на 4.1.1 и 4.1.3: (1) За ООН 1381, влажен фосфор:		
.1 Комбинирани опаковки Външни опаковки: (4A, 4B, 4N, 4C1, 4C2, 4D или 4F); максимална нетна маса: 75 kg Вътрешни опаковки: i) херметически затворени метални кутии с максимална нетна маса 15 kg; или (ii) вътрешни стъклени опаковки, уплътнени от всички страни със сух, абсорбиращ, незапалим материал в количество, достатъчно да абсорбира цялото съдържание с максимална нетна маса 2 kg; или		
.2 Барабани (1A1, 1A2, 1B1, 1B2, 1N1 или 1N2); максимална нетна маса: 400 kg Туби (3A1 или 3B1); максимална нетна маса: 120 kg.		
Тези опаковки трябва да могат да преминат изпитването за херметичност, посочено в 6.1.5.4, при опаковъчна група II. ниво на ефективност.		
(2) За ООН 1381 сух фосфор:		
.1 при стопяване - барабани (1A2, 1B2 или 1N2) с максимална нетна маса 400 kg; или		
.2 В снаряди или твърди предмети, когато се транспортират без компоненти от клас 1, както е посочено от компетентния орган.		
<b>Специални разпоредби за опаковане:</b> PP31 За ООН 1381 опаковките се запечатват херметически.		

P406	ИНСТРУКЦИИ ЗА ОПАКОВАНЕ	P406
При условие че са спазени общите разпоредби на 4.1.1 и 4.1.3. се разрешават следните опаковки.		
<p>(1) Комбинирани опаковки  Външни опаковки: (4C1, 4C2, 4D, 4F, 4G, 4H1, 4H2, 1G, 1D, 1H1, 1H2, 3H1 или 3H2)  Вътрешните опаковки трябва да са водоустойчиви.</p> <p>(2) Барабани от пластмаса, шперплат или дървесни влакна (1H2, 1D или 1G) или кутии (4A, 4B, 4N, 4C1, 4D, 4F, 4C2, 4G и 4H2) с водоустойчива вътрешна торба, с пластмасов филм или водоустойчиво покритие.</p> <p>(3) Метални варели (1A1, 1A2, 1B1, 1B2, 1N1 или 1N2), пластмасови варели (1H1 или 1H2), метални туби (3A1, 3A2, 3B1 или 3B2), пластмасови туби (3H1 или 3H2), пластмасов съд в стоманени или алуминиеви варели (6HA1 или 6HB1), пластмасов съд във влакнести, пластмасови или шперплатови варели (6HG1, 6HNN1 или 6HD1), пластмасов съд в стомана, алуминий, дърво, шперплат, дървесно-влакнеста плоскост или твърди пластмасови кутии (6HA2, 6HB2, 6HC, 6HD2, 6HG2 или 6H2).</p>		
<p>Допълнителни разпоредби:</p> <ol style="list-style-type: none"> <li>Опаковките се проектират и конструират така, че да се предотврати загубата на вода или алкохолно съдържание, или съдържанието на флегматизатора.</li> <li>Опаковките се конструират и затварят така, че да се избегне свръхналягане или натрупване на налягане над 300 kPa (3 бара).</li> <li>Видът на опаковката и максимално допустимото количество за опаковка са ограничени от разпоредбите на 2.1.3.4.</li> </ol>		
<p><b>Специални разпоредби за опаковане:</b></p> <p>PP24 ООН № 2852, 3364, 3365, 3366, 3367, 3368 и 3369 не се транспортират в количества, по-големи от 500 g на опаковка.</p> <p>PP25 ООН 1347 не се транспортира в количества, по-големи от 15 kg на опаковка.</p> <p>PP26 За ООН № 1310, 1320, 1321, 1322, 1344, 1347, 1348, 1349, 1517, 2907, 3317, 3344 и 3376 опаковките не съдържат олово.</p> <p>PP31 За ООН № 1310, 1320, 1321, 1322, 1336, 1337, 1344, 1347, 1348, 1349, 1354, 1355, 1356, 1357, 1517, 1571, 2555, 2556, 2557, 2852, 3317, 3364, 3365, 3366, 3367, 3368, 3369, 3370 и 3376, опаковките са херметически затворени.</p> <p>PP48 За ООН 3474 не се използват метални опаковки. Опаковките от друг материал с малко количество метал, например метални запушалки или други метални принадлежности, като посочените в 6.1.4, не се считат за метални опаковки.</p> <p>PP78 ООН 3370 не се транспортира в количества, по-големи от 11,5 kg на опаковка.</p>		
P407	ИНСТРУКЦИИ ЗА ОПАКОВАНЕ	P407
Тази инструкция се прилага за ООН № 1331, 1944, 1945 и 2254.		
<p>При условие че са спазени общите разпоредби на 4.1.1 и 4.1.3. се разрешават следните опаковки.</p> <p>Външни опаковки:  Барабани (1A1, 1A2, 1B1, 1B2, 1N1, 1N2, 1H1, 1H2, 1D, 1G);  кутии (4A, 4B, 4N, 4C1, 4C2, 4D, 4F, 4G, 4H1, 4 H2);  Туби (3A1, 3A2, 3B1, 3B2, 3H1, 3H2).</p> <p>Вътрешни опаковки:  Кибритът трябва да бъде плътно опакован в добре затворени вътрешни опаковки, за да се предотврати случайно запалване при нормални условия на транспортиране.</p> <p>Максималната брутна маса на опаковката не трябва да надвишава 45 kg, с изключение на кутиите от дървесни влакна, които не трябва да превишават 30 kg.</p> <p>Опаковките трябва да съответстват на нивото на ефективност на опаковъчна група III.</p>		
<p><b>Специални разпоредби за опаковане:</b></p> <p>PP27 ООН 1331, Самозапалващи се клечки кибрит не се опаковат в една и съща външна опаковка с други опасни товари, различни от кибрити за безопасност или восъчни кибрити или фитили, които се опаковат в отделни вътрешни опаковки. Вътрешните опаковки не трябва да съдържат повече от 700 самозапалващи се клечки кибрит.</p>		

P408	ИНСТРУКЦИИ ЗА ОПАКОВАНЕ	P408
Тази инструкция се прилага за ООН 3292.		
<p>При условие че са спазени общите разпоредби на 4.1.1 и 4.1.3. се разрешават следните опаковки.</p> <p>(1) За елементи:          Барабани (1A2, 1B2, 1N2, 1H2, 1D, 1G);          Каси (4A, 4B, 4N, 4C1, 4C2, 4D, 4F, 4G, 4H1, 4H2);          Туби (3A2, 3B2, 3H2).</p> <p>Трябва да има достатъчно материал за омекотяване, за да се предотврати контакт между елементите и между елементите и вътрешни повърхности на външната опаковка и да се гарантира, че не се извършва опасно движение на клетките във външната опаковка по време на транспортиране.          Опаковките трябва да съответстват на нивото на ефективност на опаковъчна група II.</p> <p>(2) Батериите могат да се транспортират разопаковани или в защитни заграждения (напр. напълно затворени или дървени щайги с летви).          Терминалите не трябва да издържат теглото на други батерии или материали, опаковани с батериите. Опаковките отговарят на изискванията на 4.1.1.3.</p>		
<p><b>Допълнително изискване:</b>          Елементите и батериите са защитени срещу късо съединение и са изолирани по такъв начин, че да се предотврати късо съединение.</p>		
P409	ИНСТРУКЦИИ ЗА ОПАКОВАНЕ	P409
Тази инструкция се прилага за ООН № 2956, 3242 и 3251.		
<p>Разрешават се следните опаковки, при условие че са спазени общите разпоредби на 4.1.1 и 4.1.3: (1) барабан дървесно-влакнеста плоскост (1G), който може да бъде снабден с облицовка или покритие; максимална нетна маса: 50 kg.</p> <p>(2) Комбинирани опаковки: Фиброкартонена кутия (4G) с една вътрешна пластмасова торба; максимална нетна маса: 50 kg.</p> <p>(3) Комбинирани опаковки: Каса дървесно-влакнеста плоскост (4G) или барабан дървесно-влакнеста плоскост (1G) с вътрешни пластмасови опаковки, всяка от които съдържа максимум 5 kg; максимална нетна маса: 25 kg.</p>		

P410		ИНСТРУКЦИИ ЗА ОПАКОВАНЕ		P410	
При условие че са спазени общите разпоредби на 4.1.1 и 4.1.3. се разрешават следните опаковки.					
Комбиниранни опаковки			Максимална нетна маса		
Вътрешни опаковки		Външни опаковки	Опаковъчна група II	Опаковъчна група III	
Стъкло	10 kg	Барабани стомана (1A1, 1A2) алуминий (1B1, 1B2) други метали (1N1, 1N2) пластмаси (1H1, 1H2) шперплат (1D) Влакна 1G(1)	400 kg	400 kg	
пластмаса 1	30 kg		400 kg	400 kg	
метал	40 kg		400 kg	400 kg	
хартия <sup>1, 2</sup>	10 kg		400 kg	400 kg	
влакна <sup>1, 2</sup>	10 kg		400 kg	400 kg	
<sup>1</sup> Опаковките са непроницаеми. <sup>2</sup> Тези вътрешни опаковки не се използват, когато превозваните вещества могат да станат течни по време на транспортирането.	Каси		400 kg	400 kg	
	стомана (4A)		400 kg	400 kg	
	алуминий (4B)		400 kg	400 kg	
	друг метал (4N)		400 kg	400 kg	
	естествена		400 kg	400 kg	
	дървесина (4C1)		400 kg	400 kg	
	естествена дървесина с преградни стени (4C2)		400 kg	400 kg	
	шперплат (4D)		400 kg	400 kg	
	възстановен дървен материал (4F)		400 kg	400 kg	
	дървесно-влакнеста плоскост (4G) <sup>1</sup>		60 kg	60 kg	
експандирана пластмаса (4H1)		400 kg	400 kg		
плътна пластмаса (4H2)					
Туби					
стомана (3A1, 3A2)		120 kg	120 kg		
алуминий (3B1, 3B2)		120 kg	120 kg		
пластмаси (3H1, 3H2)		120 kg	120 kg		
<b>Единични опаковки</b>					
Барабани стомана (1A1 или 1A2) алуминий (1B1 или 1B2) метал, различен от стомана или алуминий (1N1 или 1N2) пластмаси (1H1 или 1H2)			400 kg 400 kg 400 kg 400 kg	400 kg 400 kg 400 kg 400 kg	
Туби стомана (3A1 или 3A2) алуминий (3B1 или 3B2) пластмаси (3H1 или 3H2)			120 kg 120 kg 120 kg	120 kg 120 kg 120 kg	
Каси: стомана (4A) <sup>2</sup> алуминий (4B) <sup>3</sup> друг метал (4N) <sup>3</sup> естествена дървесина (4C1) <sup>3</sup> естествена дървесина с преградни стени (4C2) <sup>3</sup> шперплат (4D) <sup>3</sup> възстановен дървен материал (4F) <sup>3</sup> дървесно-влакнеста плоскост (4G) <sup>3</sup> твърди пластмаси (4H2) <sup>3</sup>			400 kg 400 kg 400 kg 400 kg 400 kg 400 kg 400 kg 400 kg 400 kg 400 kg	400 kg 400 kg 400 kg 400 kg 400 kg 400 kg 400 kg 400 kg	
Торби Торби (5H3, 5H4, 5L3, 5M2) <sup>3, 4</sup>			50 kg	50 kg	
Композитни опаковки					
Съд от пластмаса в стоманен, алуминиев, шперплатов, влакнест или пластмасов барабан (6HA1, 6HB1, 6HG1, 6HD1 или 6HN1)			400 kg	400 kg	
Пластмасов съд в стоманена или алуминиева чайга или кутия, дървена кутия, шперплатова кутия, кутия от дървесно-влакнеста плоскост или кутия от плътна пластмаса (6HA2, 6HB2, 6HC, 6HD2, 6HG2 или 6HN2)			75 kg	75 kg	
Съд от стъкло в стоманен, алуминиев, шперплатов или влакнест барабан (6PA1, 6PB1, 6PD1 или 6PG1) или в стомана, алуминий, дърво, плетена кошница или кутия от дървесно-влакнеста плоскост (6PA2, 6PB2, 6PC, 6PD2 или 6PG2) или в твърди или разширени пластмасови опаковки (6PH1 или 6PH2)			75 kg	75 kg	
<sup>3</sup> Тези опаковки не се използват, когато превозваните вещества могат да се втечнат по време на транспортирането. <sup>4</sup> За веществата от група II тези опаковки могат да се използват само когато се транспортират в затворена товарна транспортна единица.					
Съдове под налягане, при условие че са спазени общите разпоредби на 4.1.3.6.					

P410	ИНСТРУКЦИИ ЗА PACKING (продължение)	P410
<p>Специални разпоредби за опаковане:</p> <p>PP31 За ООН № 1326, 1339, 1340, 1341, 1343, 1352, 1358, 1373, 1374, 1378, 1379, 1382, 1384, 1385, 1390, 1393, 1394, 1395, 1396, 1398, 1400, 1401, 1402, 1405, 1409, 1417, 1418, 1431, 1436, 1437, 1871, 1923, 1929, 2004, 2008, 2318, 2545, 2546, 2624, 2805, 2813, 2830, 2835, 2844, 2881, 2940, 3078, 3088, 3131, 3132, 3134, 3135, 3170, 3182, 3189, 3190, 3205, 3206, 3208, 3209, 3395, 3396 и 3397, опаковките са херметически затворени.</p> <p>PP39 За ООН 1378 се изисква вентилационно устройство за метални опаковки.</p> <p>PP40 За следните ООН номера, попадащи в PG II, не се допускат торби: 1326, 1340, 1352, 1358, 1374, 1378, 1382, 1390, 1393, 1394, 1395, 1396, 1400, 1401, 1402, 1405, 1409, 1417, 1418, 1436, 1437, 1871, 2624, 2805, 2813, 2830, 2835, 3078, 3131, 3132, 3134, 3170, 3182, 3208 и 3209.</p> <p>PP83 Премахнат</p> <p>PP100 За гъвкави, дървесно-влакнести или дървени опаковки по ООН 2950 те трябва да са непроникливи и водоустойчиви или да са с непрониклив или водоустойчив слой.</p>		
P411	ИНСТРУКЦИИ ЗА ОПАКОВАНЕ	P411
<p>Тази инструкция се прилага за ООН 3270.</p> <p>Разрешават се следните опаковки, при условие че са спазени общите разпоредби на 4.1.1 и 4.1.3:</p> <p>Барабани (1A2, 1B2, 1N2, 1H2, 1D, 1G);</p> <p>Каси (4A, 4B, 4N, 4C1, 4C2, 4D, 4F, 4G, 4H1, 4H2);</p> <p>Туби (3A2, 3B2, 3H2,</p> <p>при условие, че не е възможна експлозия поради повишено вътрешно налягане.</p> <p>Максималната нетна маса не трябва да надвишава 30 kg.</p>		
P412	ИНСТРУКЦИИ ЗА ОПАКОВАНЕ	P412
<p>Тази инструкция се отнася за ООН № 3527.</p> <p>Разрешават се следните комбинирани опаковки, при условие че са спазени общите разпоредби на 4.1.1 и 4.1.3: (1) Външни опаковки:</p> <p>Барабани (1A1, 1A2, 1B1, 1B2, 1N1, 1N2, 1H1, 1H2, 1D, 1G) (4A, 4B, 4N, 4C1, 4C2, 4D, 4F, 4G, 4H1, 4H2);</p> <p>Туби (3A1, 3A2, 3B1, 3B2, 3H1, 3H2);</p> <p>(2) Вътрешни опаковки:</p> <p>(а) Активаторът (органичен пероксид) трябва да има максимално количество от 125 ml на вътрешна опаковка, ако е течен, и 500 g на вътрешна опаковка, ако е твърда.</p> <p>(б) Основният материал и активаторът се опаковат поотделно във вътрешни опаковки.</p> <p>Компонентите могат да бъдат поставени в една и съща външна опаковка, при условие че няма да взаимодействат опасно в случай на изтичане.</p> <p>Опаковките трябва да съответстват на нивото на ефективност за опаковъчна група II или III съгласно критериите за клас 4.1, прилагани за базовия материал.</p>		
P500	ИНСТРУКЦИИ ЗА ОПАКОВАНЕ	P500
<p>Тази инструкция се прилага за ООН 3356.</p> <p>При условие че са спазени общите разпоредби на 4.1.1 и 4.1.3. се разрешават следните опаковки.</p> <p>Барабани (1A2, 1B2, 1N2, 1H2, 1D, 1G);</p> <p>Каси (4A, 4B, 4N, 4C1, 4C2, 4D, 4F, 4G, 4H1, 4H2);</p> <p>Туби (3A2, 3B2, 3H2).</p> <p>Опаковките трябва да съответстват на нивото на ефективност на опаковъчна група II.</p> <p>Генераторът(генераторите) се транспортира(т) в опаковка, която(които) отговаря(т) на следните изисквания, когато е задействан един генератор в опаковката:</p> <p>(а) няма да се задействат други генератори в пакета; б) опаковъчният материал няма да се възпламени; и</p> <p>(с) Температурата на външната повърхност на комплектованата опаковка не трябва да надвишава 100°C.</p>		



P501		ИНСТРУКЦИИ ЗА ОПАКОВАНЕ		P501
Тази инструкция се прилага за ООН 2015.				
При условие че са спазени общите разпоредби на 4.1.1 и 4.1.3. се разрешават следните опаковки.				
Комбинирани опаковки		Максимален капацитет на вътрешните опаковки		Максимална нетна маса на външните опаковки
(1) Каси (4A, 4B, 4N, 4C1, 4C2, 4D, 4H2) или барабани (1A1, 1A2, 1B1, 1B2, 1N1, 1N2, 1H1, 1H2, 1D) или туби (3A1, 3A2, 3B1, 3B2, 3H1, 3H2) със стъклени, пластмасови или метални вътрешни опаковки		5 L		125 kg
(2) Фибро-картонена кутия (4G) или влакнест барабан (1G), с пластмасови или метални вътрешни опаковки, всяка в пластмасова торба		2 L		50 kg
Единични опаковки				максимален капацитет
Барабани стомана (1A1) алуминий (1B1) метал, различен от стомана или алуминий (1N1) пластмаси (1H1)				250 L 250 L 250 L 250 L
Туби стомана (3A1) алуминий (3B1) пластмаса (3H1)				60 L 60 L 60 L
Композитни опаковки Пластмасов съд в стоманен или алуминиев барабан (6HA1, 6HB1) Пластмасов съд в барабан от влакна, пластмаса или шперплат (6HG1, 6HN1, 6HD1) Пластмасов съд в стоманена или алуминиева щайга или кутия или пластмасов съд в дървена, шперплатова, влакнеста или плътна пластмасова кутия (6HA2, 6HB2, 6HC, 6HD2, 6HG2 или 6HN2)  Стъклен съд в стоманен, алуминиев, влакнест или шперплатов варел (6PA1, 6PB1, 6PD1 или 6PG1) или в стоманена, алуминиева, дървена или влакнеста кутия, или в шперплатов барабан (6PA2, 6PB2, 6PC, 6PG2 или 6PD2), или в твърди или експандирани пластмасови опаковки (6PH1 или 6PH2)				250 L 250 L 60 L  60 L
Допълнителни разпоредби: 1 Опаковките трябва да имат минимален пълнеж от 10%. 2 Опаковките се проветряват.				

P502		ИНСТРУКЦИИ ЗА ОПАКОВАНЕ		P502
При условие че са спазени общите разпоредби на 4.1.1 и 4.1.3. се разрешават следните опаковки.				
Комбинирани опаковки			Максимална нетна маса	
Вътрешни опаковки		Външни опаковки		
Съд	5 L	Барабани		
Съд	5 L	стомана (1A1, 1A2)		125 kg
Съд	5 L	алуминий (1B1, 1B2)		125 kg
		друг метал (1N1, 1N2)		125 kg
		шперплат (1D)		125 kg
		Влакна (1G)		125 kg
		пластмаси (1H1, 1H2)		125 kg
		Каси		
		стомана (4A)		125 kg
		алуминий (4B)		125 kg
		друг метал (4N)		125 kg
		естествена дървесина (4C1)		125 kg
		естествена дървесина с преградни стени (4C2)		125 kg
		шперплат (4D)		125 kg
		възстановена дървесина (4F)		125 kg
		дървесни влакна (4G)		60 kg
		експандирани пластмаси (4H1)		125 kg
		от плътна пластмаса (4H2)		125 kg
Единични опаковки			Максимален капацитет	
Барабани				
стомана (1A1)			250 L	
алуминий (1B1)			250 L	
пластмаси (1H1)			250 L	
Туби				
стомана (3A1)			60 L	
алуминий (3B1)			60 L	
пластмаса (3H1)			60 L	
Композитни опаковки				
Пластмасов съд в стоманен или алуминиев барабан (6HA1, 6HB1)			250 L	
Пластмасов съд в барабан от влакна, пластмаса или шперплат (6HG1, 6HH1, 6HD1)			250 L	
Пластмасов съд в стоманена или алуминиева щайга или кутия или пластмасов съд в			60 L	
дървена, шперплатова, влакнеста или плътна пластмасова кутия (6HA2, 6HB2, 6HC, 6HD2, 6HG2 или 6HH2)				
Съд в стоманен, алуминиев, влакнест или шперплатов варел (6PA1, 6PB1, 6PD1 или 6PG1) или в стоманена, алуминиева, дървена или влакнеста кутия, или в шперплатов барабан (6PA2, 6PB2, 6PC, 6PG2 или 6PD2), или в твърди или експандирани пластмасови опаковки (6PH1 или 6PH2)			60 L	
<b>Специални разпоредби за опаковане:</b>				
PP28 За ООН № 1873 частите от опаковки, които са в пряк контакт с перхлорна киселина, трябва да бъдат изработени от стъкло или пластмаса.				

P503		ИНСТРУКЦИИ ЗА ОПАКОВАНЕ		P503
При условие че са спазени общите разпоредби на 4.1.1 и 4.1.3. се разрешават следните опаковки.				
<b>Комбинираните опаковки</b>				<b>максимална нетна маса</b>
<b>Вътрешни опаковки</b>		<b>Външни опаковки</b>		
Съд	5 kg	Барабани		
Метал	5 kg	стомана (1A1, 1A2)		125 kg
пластмаса	5 kg	алуминий (1B1, 1B2)		125 kg
		други метални (1N1, 1N2)		125 kg
		влакна (1G)		125 kg
		шперплат (1D)		125 kg
		пластмаси (1H1, 1H2)		125 kg
		Каси:		
		стомана (4A)		125 kg
		алуминий (4B)		125 kg
		друг метал (4N)		125 kg
		естествена дървесина (4C1)		125 kg
		естествена дървесина с преградни стени (4C2)		125 kg
		шперплат (4D)		125 kg
		възстановен дървен материал (4F)		125 kg
		дървесно-влакнеста плоскост (4G)		40 kg
		експандирани пластмаси (4H1)		60 kg
		плътна пластмаса (4H2)		125 kg
<b>Единични опаковки</b>				<b>максимална нетна маса</b>
Метални варели (1A1, 1A2, 1B1, 1B2, 1N1 или 1N2)				250 kg
Плоскости от влакна (1G) или барабани от шперплат (1D), снабдени с вътрешни обшивки				200 kg

P504		ИНСТРУКЦИИ ЗА ОПАКОВАНЕ		P504
При условие че са спазени общите разпоредби на 4.1.1 и 4.1.3. се разрешават следните опаковки.				
<b>Комбинираните опаковки</b>				<b>максимална нетна маса</b>
(1) Външни опаковки: (1A1, 1A2, 1B1, 1B2, 1N1, 1N2, 1H1, 1H2, 1D, 1G, 4A, 4B, 4N, 4C1, 4C2, 4D, 4F, 4G, 4H2) Вътрешни опаковки: Съдове от стъкло с максимална вместимост 5 L				75 kg
(2) Външни опаковки: (1A1, 1A2, 1B1, 1B2, 1N1, 1N2, 1H1, 1H2, 1D, 1G, 4A, 4B, 4N, 4C1, 4C2, 4D, 4F, 4G, 4H2) Вътрешни опаковки: Пластмасови съдове с максимална вместимост 30 L				75 kg
(3) Външни опаковки: (1G, 4F or 4G) Вътрешни опаковки: Метални съдове с максимална вместимост 40 L				125 kg
(4) Външни опаковки: (1A1, 1A2, 1B2, 1N1, 1N2, 1H1, 1H2, 1D, 4A, 4B, 4N, 4C1, 4C2, 4D, 4H2) Вътрешни опаковки: Метални съдове с максимална вместимост 40 L				225 kg
<b>Единични опаковки</b>				<b>максимален капацитет</b>
<b>Барабани</b>				
стомана, неподвижен капак (1A1)				250 L
алуминий, неподвижен капак (1B1)				250 L
метал, различна от стомана или алуминий, неподвижен капак (1N1)				250 L
пластмаса, неподвижен (1H1)				250 L
<b>Туби</b>				
стомана, неподвижен капак (3A1)				60 L
алуминий, неподвижен капак (3B1)				60 L
пластмаса, неподвижен капак (3H1)				60 L
<b>Композитни опаковки</b>				
Пластмасов съд в стоманен или алуминиев барабан (6HA1, 6HB1)				250 L
Пластмасов съд във влакнеста, пластмасов или шперплатов варел (6HG1, 6HN1, 6HD1)				120 L
Пластмасов съд в стоманена или алуминиева щайга или кутия или пластмасов съд в дървена, шперплатова, влакнеста или твърда пластмасова кутия (6HA2, 6HB2, 6HC, 6HD2, 6HG2 или 6HN2)				60 L
Съд в стоманен, алуминиев, влакнест или шперплатов варел (6PA1, 6PB1, 6PD1 или 6PG1) или в стоманена, алуминиева, дървена или влакнеста кутия, или в шперплатов барабан (6PA2, 6PB2, 6PC, 6PG2 или 6PD2) или в твърди или разширени пластмасови опаковки (6PH1 или 6PH2)				60 L
<b>Специални разпоредби за опаковане:</b>				
PP10 За ООН № 2014 и 3149 опаковката се вентилира.				
PP31 За ООН 2626 опаковките се запечатват херметически.				

P505		ИНСТРУКЦИИ ЗА ОПАКОВАНЕ		P505
Тази инструкция се прилага за ООН 3375.				
При условие че са спазени общите разпоредби на 4.1.1 и 4.1.3. се разрешават следните опаковки.				
Комбинираните опаковки		Максимален капацитет на вътрешните опаковки	Максимална нетна маса на външните опаковки	
Каси (4B, 4C1, 4C2, 4D, 4G, 4H2) или барабани (1B2, 1G, 1N2, 1H2, 1D) или туби (3B2, 3H2) със стъклени, пластмасови или метални вътрешни опаковки		5 L	125 kg	
Единични опаковки			максимален капацитет	
Барабани алуминий (1B1, 1B2) пластмаси (1H1, 1H2)			250 L 250 L	
Туби алуминий (3B1, 3B2), пластмаси (3H1, 3H2)			60 L 60 L	
Композитни опаковки				
пластмасов съд с външен алуминиев барабан (6HB1)			250 L	
пластмасов съд с външен влакнест, пластмасов или шперплатов варел (6HG1, 6HN1, 6HD1)			250 L	
пластмасов съд с външна алуминиева каса или щайга, или пластмасов съд с външна дървена, шперплатова, влакнеста или твърда пластмасова кутия (6HB2, 6HC, 6HD2, 6HG2, 6HN2)			60 L	
стъклен съд с външен алуминиев, влакнест или шперплатов варел (6PB1, 6PG1, 6PD1) или с външни разширени пластмасови или твърди пластмасови съдове (6PH1, 6PH2), или с външна алуминиева щайга или кутия или с външна дървена или влакнеста кутия или с външна плетена кошница (6PB2, 6PC, 6PG2, 6PD2)			60 L	

P520		ИНСТРУКЦИИ ЗА ОПАКОВАНЕ							P520
Тази инструкция се прилага за органични пероксиди от клас 5.2 и самоактивиращи се вещества от клас 4.1.									
Опаковките, изброени по-долу, са разрешени, при условие че са изпълнени общите разпоредби на 4.1.1 и 4.1.3 и специалните разпоредби на 4.1.7. Методите на опаковане са определени от OP1 до OP8. Методите на опаковане, подходящи за отделните понастоящем определени органични пероксиди и самоактивиращи се вещества, са изброени в 2.4.2.3.2.3 и 2.5.3.2.4. Количествата, определени за всеки метод на опаковане, са максималните разрешени количества за опаковка. Разрешени са следните опаковки:									
(1) Комбинирани опаковки с външни опаковки, съдържащи каси (4A, 4B, 4N, 4C1, 4C2, 4D, 4F, 4G, 4H1 и 4H2), варели (1A1, 1A2, 1B1, 1B2, 1G, 1H1, 1H2 и 1D), туби (3A1, 3A2, 3B1, 3B2, 3H1 и 3H2);									
(2) Единични опаковки, състоящи се от варели (1A1, 1A2, 1B1, 1B2, 1G, 1H1, 1H2 и 1D) и туби (3A1, 3A2, 3B1, 3B2, 3H1 и 3H2);									
(3) Композитни опаковки с пластмасови вътрешни съдове (6HA1, 6HA2, 6HB1, 6HB2, 6HC, 6HD1, 6HD2, 6HG1, 6HG2, 6HH1 и 6HH2).									
<b>Максимално количество на опаковка/пакет1 за методи на опаковане oP1 до oP8</b>									
Начин на опаковане	oP <sup>1</sup>	oP2 <sup>1</sup>	oP3	oP4 <sup>1</sup>	oP5	oP6	oP7	oP8	
Максимално количество									
Максимална маса (kg) за твърди вещества и комбинирани опаковки (течни и твърди)	0.5	0.5/10	5	5/25	25	50	50	400 <sup>2</sup>	
Максимално съдържание в литри за течности <sup>3</sup>	0.5	–	5	–	30	60	60	225 <sup>4</sup>	
<sup>1</sup> Ако са дадени две стойности, първата се прилага за максималната нетна маса на вътрешна опаковка, а втората – за максималната нетна маса на цялата опаковка. <sup>2</sup> 60 kg за туби/200 kg за кутии и 400 kg за твърди вещества в комбинирани опаковки с външни опаковки, съдържащи каси (4C1, 4C2, 4D, 4F, 4G, 4H1 и 4H2) и с вътрешни опаковки от пластмаси или влакна с максимална нетна маса 25 kg. <sup>3</sup> Вискозните течности се третират като твърди вещества, когато не отговарят на критериите, предвидени в определението за течности, представено в 1.2.1. <sup>4</sup> 60 L за туби.									
<b>Допълнителни разпоредби:</b>									
1. Метални опаковки, включително вътрешни опаковки на комбинирани опаковки и външни опаковки на комбинирани или композитни опаковки, могат да се използват само за методите на опаковане OP7 и OP8.									
2. В комбинирани опаковки стъклените съдове могат да се използват само като вътрешни опаковки с максимално съдържание 0,5 kg за твърди вещества или 0,5 L за течности.									
3. В комбинирани опаковки, уплътнителните материали не трябва да са лесно запалими.									
4. Опаковката на органичен пероксид или самоактивиращо се вещество, която се изисква да носи допълнителен етикет за опасност ОТ ЕКСПЛОЗИЯ (образец № 1, виж 5.2.2.2.2), също трябва да съответства на разпоредбите, посочени в 4.1.5.10 и 4.1.5.11.									

P520	ИНСТРУКЦИИ ЗА ОПАКОВАНЕ (продължение)	P520
<p>Специални разпоредби за опаковане:</p> <p>PP21 За някои самоактивиращи се вещества от типове В или С, ООН № 3221, 3222, 3223, 3224, 3231, 3232, 3233 и 3234, трябва да се използва по-малка опаковка от тази, разрешена съответно чрез методите на опаковане OP5 или OP6 (виж 4.1.7 и 2.4.2.3.2.3).</p> <p>PP22 ООН 3241, 2-бромо -2-нитропан -1,3-диол се опаковат в съответствие с метода на опаковане OP6.</p> <p>■ PP94 Малки количества енергийни проби от раздел 2.0.4.3 могат да бъдат пренасяни съгласно ООН 3223 или ООН 3224, когато е приложимо при условие че:</p> <ol style="list-style-type: none"> <li>.1 се използват само комбинирани опаковки с външна опаковка, състояща се от каси (4A, 4B, 4N, 4C1, 4C2, 4D, 4F, 4G, 4H1 и 4H2);</li> <li>.2 пробите се пренасят в микротитърни плаки или многотитърни плаки, изработени от пластмаса, стъкло, порцелан или каменина като вътрешна опаковка;</li> <li>.3 максималното количество за отделна вътрешна кухина не надвишава 0,01 g за твърди вещества или 0,01 ml за течности;</li> <li>.4 максималното нетно количество на външна опаковка е 20 g за твърди вещества или 20 ml за течности, а при смесени опаковки сумата от грамове и милилитри не надвишава 20; и</li> <li>.5 когато се използват сух лед или течен азот по избор като охладителна течност за мерки за контрол на качеството, са спазени изискванията на 5.5.3. Трябва да бъдат осигурени вътрешни опори за закрепване на вътрешните опаковки в първоначалното им положение. Вътрешната и външната опаковки трябва да поддържат целостта си на температурата на използвания хладилен агент, както и на температури и налягането, които биха могли да възникнат, ако охлаждането се загуби.</li> </ol> <p>■ PP95 Малки количества енергийни проби от раздел 2.0.4.3 могат да бъдат превозвани съгласно ООН 3223 или ООН 3224, когато е приложимо при условие че:</p> <ol style="list-style-type: none"> <li>.1 външната опаковка се състои само от гофрирана дървесно-влакнеста плоскост от тип 4G с минимални размери 60 cm (дължина) на 40,5 cm (широчина) на 30 cm (височина) и минимална дебелина на стената 1,3 cm;</li> <li>.2 отделното вещество се съдържа във вътрешна опаковка от стъкло или пластмаса с максимален капацитет 30 mL, поставени в матрица от разширяваща се полиетиленова пяна с дебелина най-малко 130 mm и плътност <math>18 \pm 1</math> g/L;</li> <li>.3 в рамките на носителя от пяна вътрешните опаковки се отделят една от друга на минимално разстояние 40 mm и от стената на външната опаковка на минимално разстояние 70 mm. Опаковката може да съдържа до два слоя от такива матрици от пяна, всеки от които съдържа до 28 вътрешни опаковки;</li> <li>.4 максималното съдържание на всяка вътрешна опаковка не надвишава 1 g за твърди вещества или 1 ml за течности;</li> <li>.5 максималното нетно количество на външна опаковка е 56 g за твърди вещества или 56 ml за течности, а при смесени опаковки сумата от грамове и милилитри не надвишава 56; и</li> <li>.6 когато се използват сух лед или течен азот по избор като охладителна течност за мерки за контрол на качеството, са спазени изискванията на 5.5.3. Трябва да бъдат осигурени вътрешни опори за закрепване на вътрешните опаковки в първоначалното им положение. Вътрешната и външната опаковки трябва да поддържат целостта си на температурата на използвания хладилен агент, както и на температури и налягането, които биха могли да възникнат, ако охлаждането се загуби.</li> </ol>		
P600	ИНСТРУКЦИИ ЗА ОПАКОВАНЕ	P600
Тази инструкция се прилага за ООН № 1700, 2016 и 2017.		
<p>Разрешават се следните опаковки, при условие че са спазени общите разпоредби на 4.1.1 и 4.1.3:</p> <p>Външни опаковки: (1A1, 1A2, 1B1, 1B2, 1N1, 1N2, 1H1, 1H2, 1D, 1G, 4A, 4B, 4N, 4C1, 4C2, 4D, 4F, 4G, 4H2), отговарящи на нивото на ефективност на опаковъчна група II. Изделията се опаковат поотделно и се отделят един от друг, като се използват прегради, разделители, вътрешни опаковки или уплътнителни материали, за да се предотврати неволно изхвърляне при нормални условия на транспортиране.</p> <p>Максимална нетна маса: 75 kg</p>		

P601	ИНСТРУКЦИИ ЗА ОПАКОВАНЕ	P601
<p>Разрешават се следните опаковки, при условие че са спазени общите разпоредби на 4.1.1 и 4.1.3 и опаковките са херметически затворени:</p>		
<p>(1) Комбинирани опаковки с максимално брутно тегло 15 kg, състоящи се от:</p>		
<ul style="list-style-type: none"> <li>- една или повече стъклени вътрешни опаковки с максимално нетно количество от 1 литър всяка и напълнени до не повече от 90% от капацитета им; затварящите механизми, на които се задържа(т) физически с всякакви средства, които могат да предотвратят връщане назад или разхлабване чрез удар или вибрации по време на транспортиране, индивидуално поставени в</li> <li>- метални съдове заедно с уплътняващ и абсорбиращ материал, достатъчни да абсорбират цялото съдържание на вътрешната(ите) стъклена(и) опаковка(и), допълнително опаковани в</li> <li>- 1A1, 1A2, 1B1, 1B2, 1N1, 1N2, 1H1, 1H2, 1D, 1G, 4A, 4B, 4N, 4C1, 4C2, 4D, 4F, 4G или 4H2 външни опаковки.</li> </ul>		
<p>(2) Комбинирани опаковки, състоящи се от вътрешни опаковки от метал или пластмаси с вместимост, непревишаваща 5 L индивидуално опаковани с абсорбиращ материал, достатъчен да абсорбира съдържанието и инертния материал за омекотяване в 1A1, 1A2, 1B1, 1B2, 1N1, 1N2, 1H1, 1H2, 1D, 1G, 4A, 4B, 4N, 4C1, 4C2, 4D, 4F, 4G или 4H2 външни опаковки с максимална брутна маса 75 kg. Вътрешните опаковки не трябва да се пълнят до повече от 90% от вместимостта им. Затварянето на всяка вътрешна опаковка се задържа физически с всички средства, които могат да предотвратят връщане назад или разхлабване на затварянето чрез удар или вибрации по време на транспортиране.</p>		
<p>(3) Опаковки, състоящи се от:</p>		
<p>Външни опаковки: Стоманени или пластмасови варели, (1A1, 1A2, 1H1 или 1H2), изпитвани в съответствие с разпоредбите за изпитване в 6.1.5 при маса, съответстваща на масата на сглобената опаковка, или като опаковка, предназначена да съдържа вътрешни опаковки, или като единична опаковка, предназначена да съдържа твърди вещества или течности, и маркирана съответно.</p>		
<p>Вътрешни опаковки: Барабани и композитни опаковки (1A1, 1B1, 1N1, 1H1 или 6HA1), отговарящи на изискванията на глава 6.1 за единични опаковки, при следните условия:</p>		
<p>.1 изпитването за хидравлично налягане се провежда при налягане най-малко 3 bar (манометрично налягане);</p>		
<p>.2 изпитванията за конструктивна и производствена херметичност се провеждат при изпитвателно налягане от 0,30 bar;</p>		
<p>.3 те се изолират от външния барабан чрез използването на инертен амортизиращ материал, който обгражда вътрешната опаковка от всички страни;</p>		
<p>.4 техният капацитет не надвишава 125 L;</p>		
<p>.5 затварящите механизми да са тип капачка на винт, които са:</p>		
<ul style="list-style-type: none"> <li>i) физически задържани с всякакви средства, които могат да предотвратят връщане назад или разхлабване на затварянето чрез удар или вибрации по време на транспортиране; и</li> <li>(ii) снабдени с уплътнение на капачката.</li> </ul>		
<p>.6 Външните и вътрешните опаковки се подлагат периодично на изпитване за херметичност съгласно .2 на интервали от не повече от две години и половина; и</p>		
<p>.7 Външните и вътрешните опаковки носят ясно четливи и трайни букви:</p>		
<ul style="list-style-type: none"> <li>i) датата (месец, година) на първоначалното изпитване и последния периодичен тест;</li> <li>(ii) името или упълномощения символ на страната, извършваща изпитванията и инспекциите.</li> </ul>		
<p>(4) Съдове под налягане, при условие че са спазени общите разпоредби на 4.1.3.6. Те се подлагат на първоначално изпитване и периодични изпитвания на всеки 10 години при налягане не по-малко от 1 MPa (10 бара) (манометрично налягане). Съдовете под налягане не могат да бъдат оборудвани с устройство за понижаване на налягането. Всеки съд под налягане, съдържащ токсична при вдишване течност с LC 50 по-малък или равен на 200 mL/m<sup>3</sup> (ppm) се затваря със запушалка или клапан отговарящ на следното:</p>		
<p>(a) Всяка запушалка или клапан трябва да има връзка с конусна резба директно към съда под налягане и да може да издържа на изпитвателното налягане на резервоара под налягане без повреда или изтичане;</p>		
<p>(b) Всеки клапан е безсалников, с неперфорирани диафрагма, с изключение на това, че за корозивни материали клапанът може да бъде салников, със сглобка, която е газонепроницаема посредством уплътнителна капачка с уплътнение, закрепено към корпуса на клапана или резервоара под налягане, за да се предотврати загубата на материал през или извън опаковката;</p>		
<p>(c) Всеки отвор на клапана трябва да бъде запечатан с капачка на резба или твърда запушалка на резба и инертен уплътнителен материал;</p>		
<p>(d) Конструктивните материали за съда под налягане, клапаните, запушалките, изпускателните отвори, обмазването и уплътненията са съвместими помежду си и с товара.</p>		
<p>Всеки съд под налягане с дебелина на стената във всяка точка, по-малка от 2,0 mm, и всеки съд под налягане, който няма монтирана защита на клапана, се транспортират във външна опаковка. Съдовете под налягане не трябва да бъдат колекторни или свързани помежду си.</p>		

P602	ИНСТРУКЦИИ ЗА ОПАКОВАНЕ	P602
<p>Разрешават се следните опаковки, при условие че са спазени общите разпоредби на 4.1.1 и 4.1.3 и опаковките са херметически затворени:</p> <p>(1) Комбинирани опаковки с максимално брутно тегло 15 kg, състоящи се от:</p> <ul style="list-style-type: none"> <li>– една или повече стъклени вътрешни опаковки с максимално нетно количество от 1 литър всяка и напълнени до не повече от 90% от капацитета им, затварящите механизми, на които се задържа(т) физически с всякакви средства, които могат да предотвратят връщане назад или разхлабване чрез удар или вибрации по време на транспортиране, индивидуално поставени в</li> <li>– метални съдове заедно с уплътняващ и абсорбиращ материал, достатъчни да абсорбират цялото съдържание на вътрешната(ите) стъклена(и) опаковка(и), допълнително опаковани в</li> <li>– 1A1, 1A2, 1B1, 1B2, 1N1, 1N2, 1H1, 1H2, 1D, 1G, 4A, 4B, 4N, 4C1, 4C2, 4D, 4F, 4G или 4H2 външни опаковки.</li> </ul> <p>(2) Комбинирани опаковки, състоящи се от вътрешни опаковки от метал или пластмаса, индивидуално опаковани с абсорбент материал, достатъчен да абсорбира съдържанието и инертния материал за омекотяване в 1A1, 1A2, 1B1, 1B2, 1N1, 1N2, 1H1, 1H2 1D, 1G, 4A, 4B, 4N, 4C1, 4C2, 4D, 4F, 4G или 4H2 външни опаковки с максимална брутна маса 75 kg. Вътрешните опаковки не трябва да се пълнят до повече от 90% от вместимостта им. Затварянето на всяка вътрешна опаковка се задържа физически с всички средства, които могат да предотвратят връщане назад или разхлабване на затварянето чрез удар или вибрации по време на транспортиране. Вътрешните опаковки не трябва да надвишават 5 L като вместимост.</p> <p>(3) Барабани и композитни опаковки (1A1, 1B1, 1N1, 1H1, 6HA1 или 6HN1), при следните условия:</p> <ol style="list-style-type: none"> <li>.1 изпитването за хидравлично налягане се провежда при налягане най-малко 3 bar (манометрично налягане);</li> <li>.2 изпитванията за конструктивна и производствена херметичност се провеждат при изпитвателно налягане от 0,30 bar; и</li> <li>.3 затварящите механизми да са тип капачка на винт, които са: <ol style="list-style-type: none"> <li>i) физически задържани с всякакви средства, които могат да предотвратят връщане назад или разхлабване на затварянето чрез удар или вибрации по време на транспортиране; и</li> <li>ii) снабдени с уплътнение на капачката.</li> </ol> </li> </ol> <p>(4) Съдове под налягане, при условие че са спазени общите разпоредби на 4.1.3.6. Те се подлагат на първоначално изпитване и периодични изпитвания на всеки 10 години при налягане не по-малко от 1 MPa (10 бара (манометрично налягане)). Съдовете под налягане не могат да бъдат оборудвани с устройство за понижаване на налягането. Всеки съд под налягане, съдържащ токсична при вдишване течност с LC<sub>50</sub> по-малък или равен на 200 mL/m<sup>3</sup> (ppm) се затваря със запушалка или клапан отговарящ на следното:</p> <ol style="list-style-type: none"> <li>(a) Всяка запушалка или клапан трябва да има връзка с конусна резба директно към съда под налягане и да може да издържа на изпитвателното налягане на резервоара под налягане без повреда или изтичане;</li> <li>(b) Всеки клапан е безсалников, с неперфорирани диафрагма, с изключение на това, че за корозивни материали клапанът може да бъде салников, със сглобка, която е газонепроницаема посредством уплътнителна капачка с уплътнение, закрепено към корпуса на клапана или резервоара под налягане, за да се предотврати загубата на материал през или извън опаковката;;</li> <li>(c) Всеки отвор на клапана трябва да бъде запечатан с капачка на резба или твърда запушалка на резба и инертен уплътнителен материал;</li> <li>(d) Конструктивните материали за съда под налягане, клапаните, запушалките, изпускателните отвори, обмазването и уплътненията са съвместими помежду си и с товара.</li> </ol> <p>Всеки съд под налягане с дебелина на стената във всяка точка, по-малка от 2,0 mm, и всеки съд под налягане, който няма монтирана защита на клапана, се транспортират във външна опаковка. Съдовете под налягане не трябва да бъдат колекторни или свързани помежду си.</p>		
P603	ИНСТРУКЦИИ ЗА ОПАКОВАНЕ	P603
Тази инструкция се прилага за ООН 3507.		
Разрешават се следните опаковки, при условие че са спазени общите разпоредби на 4.1.1 и 4.1.3 и специалните разпоредби за опаковане на 4.1.9.1.2, 4.1.9.1.4 и 4.1.9.1.7:		
<p>Опаковки, включващ:</p> <p>(a) основен(вни) съд(ове) от метал или пластмаса; в (b) непропусклива(и) вторична(и) твърда(и) опаковка(и); в (c) твърда външна опаковка:</p> <p>Барабани (1A2, 1B2, 1N2, 1H2, 1D, 1G);</p> <p>Каси (4A, 4B, 4C1, 4C2, 4D, 4F, 4G, 4H1, 4H2);</p> <p>Туби (3A2, 3B2, 3H2).</p>		
<b>Допълнителни изисквания:</b>		
<p>1 Основните вътрешни съдове се опаковат във вторични опаковки по такъв начин, че при нормални условия на транспортиране да не могат да се счупят, пробият или да изтекат съдържанието им във вторичната опаковка. Вторичните опаковки се закрепват във външни опаковки с подходящ материал за омекотяване, за да се предотврати движение. Ако няколко основни съда са поставени в една вторична опаковка, те трябва да бъдат опаковани поотделно или разделени, така че да се предотврати контакт между тях.</p>		
2 Съдържанието съответства на разпоредбите на точка 2.7.2.4.5.2.		
3 Прилага се и изискването в 2.4.6.		
Специални разпоредби за опаковане:		
По отношение на материалите, които не се делят, трябва да бъдат спазени ограниченията, посочени в точка 2.7.2.3.5.		



P620	ИНСТРУКЦИИ ЗА ОПАКОВАНЕ	P620
Тази инструкция се отнася за ООН № 2814 и 2900.		
<p>Разрешават се следните опаковки, при условие че са спазени специалните разпоредби за опаковане от 4.1.8:</p> <p>Опаковки, отговарящи на разпоредбите на глава 6.3 и съответно одобрени, състоящи се от:</p> <p>.1 Вътрешни опаковки, включващи:</p> <ul style="list-style-type: none"> <li>(i) херметичен основен(вни)н съд(ове);</li> <li>(ii) непрониклива вторична опаковка;</li> <li>(iii) освен за твърди инфекциозни вещества, абсорбиращ материал в достатъчно количество, за да абсорбира цялото съдържание, поставено между основния(ните) съд(ове) и вторичната(ите) опаковка(и); ако множество първични съдове са поставени в една вторична опаковка, те се опаковат поотделно или се отделят, така че да се предотврати контакт между тях;</li> </ul> <p>.2 Твърда външна опаковка:</p> <p>Барабани (1A1, 1A2, 1B1, 1B2, 1N1, 1N2, 1H1, 1H2, 1D, 1G) (4A, 4B, 4N, 4C1, 4C2, 4D, 4F, 4G, 4H1, 4H2);</p> <p>Туби (3A1, 3A2, 3B1, 3B2, 3H1, 3H2);</p> <p>Най-малкият външен размер трябва да бъде не по-малък от 100 mm.</p>		
<p>Допълнителни разпоредби:</p> <ol style="list-style-type: none"> <li>1 Вътрешните опаковки, съдържащи инфекциозни вещества, не се обединяват с вътрешни опаковки, съдържащи несвързани видове стоки. Пълните опаковки могат да бъдат преопаковани в съответствие с разпоредбите на 1.2.1 и 5.1.2: такава допълнителна опаковка може да съдържа сух лед.</li> <li>2 Освен за извънредни пратки, като цели органи, които изискват специално опаковане, се прилагат следните допълнителни разпоредби:       <ol style="list-style-type: none"> <li>(a) Вещества, изпращани при околна температура или при по-висока температура. Основните съдове трябва да бъдат от стъкло, метал или пластмаса. Осигуряват се положителни средства за осигуряване на херметично уплътнение, например топлинно уплътнение, обкована запушалка или метална обкатка. Ако се използват винтови капачки, те трябва да бъдат закрепени с положителни средства, например с тиксо, парафиново уплътнително тиксо или произведено заключващо устройство;</li> <li>(b) Вещества, транспортирани охладени или замразени. Лед, сух лед или друг хладилен агент се поставят около вторичната(ите) опаковка(и) или, като алтернатива, в външна опаковка с една или повече пълни опаковки, маркирани в съответствие с точка 6.3.3. Осигуряват се вътрешни опори за закрепване на вторичните опаковки или пакети на мястото им, след като ледът или сухият лед са се разсеяли. Ако се използва лед, външната опаковка или допълнителната опаковка трябва да бъде непрониклива. Ако се използва сух лед, външната опаковка или допълнителната опаковка трябва да позволява отделянето на въглероден двуокис. Основният съд и вторичната опаковка трябва да поддържат целостта си при температурата на използвания хладилен агент;</li> <li>(c) Вещества, изпращани в течен азот. Използват се основни пластмасови съдове, които могат да издържат на много ниска температура. Вторичната опаковка трябва също да може да издържа на много ниски температури и в повечето случаи трябва да бъде монтирана върху основния съд поотделно. Трябва да бъдат изпълнени и разпоредбите за изпращане на течен азот. Основният съд и вторичната опаковка трябва да поддържат целостта си при температурата на течния азот.</li> <li>(d) Лиофилизираните вещества могат да се транспортират и в първични съдове, които са запечатани с пламък стъклени ампули или стъклени флакони с гумена запушалка, снабдени с метални пломби.</li> </ol> </li> <li>3 Каквато и да е предвидената температура на пратката, първичният съд или вторичната опаковка трябва да могат да издържат, без изтичане, на вътрешно налягане, създаващо разлика в налягането, не по-малка от 95 kPa. Този основен съд или вторична опаковка трябва също да може да издържа на температури в интервала от -40°C до +55°C.</li> <li>4 Други опасни товари не се опаковат в една и съща опаковка с инфекциозни вещества от клас 6.2, освен ако не са необходими за поддържане на жизнеспособността, стабилизиране или предотвратяване на разграждане или неутрализиране на опасностите от инфекциозните вещества. Количество от 30 mL или по-малко опасни товари, включени в класове 3, 8 или 9, може да бъде опаковано във всеки основен съд, съдържащ инфекциозни вещества. Тези малки количества опасни товари от класове 3, 8 или 9 не са предмет на никакви допълнителни разпоредби на този Кодекс, когато са опаковани в съответствие с тази инструкция за опаковане.</li> <li>5 Компетентният орган може да разреши алтернативни опаковки за транспортиране на животински материал в съответствие с разпоредбите на 4.1.3.7.</li> </ol>		

P621	ИНСТРУКЦИИ ЗА ОПАКОВАНЕ	P621
Тази инструкция се прилага за ООН 3291.		
<p>Разрешават се следните опаковки, при условие че са спазени общите разпоредби на 4.1.1, с изключение на 4.1.1.15 и 4.1.3: (1) При условие, че има достатъчно абсорбиращ материал, който да абсорбира цялото налично количество течност и опаковката може да задържа течности:</p> <p style="padding-left: 40px;">Барабани (1A2, 1B2, 1N2, 1H2, 1D, 1G); Каси (4A, 4B, 4N, 4C1, 4C2, 4D, 4F, 4G, 4H1, 4H2); Туби (3A2, 3B2, 3H2).</p> <p>Опаковките трябва да съответстват на нивото на ефективност на опаковъчна група II за твърди вещества.</p> <p>(2) За опаковки, съдържащи по-големи количества течност:</p> <p style="padding-left: 40px;">Барабани (1A1, 1A2, 1B1, 1B2, 1N1, 1N2, 1H1, 1H2, 1D, 1G); буркани (3A1, 3A2, 3B1, 3B2, 3H1, 3H2);</p> <p>Композитни опаковки (6HA1, 6HB1, 6HG1, 6HH1, 6HD1, 6HA2, 6HB2, 6HC, 6HD2, 6HG2, 6HH2, 6PA1, 6PB1, 6PG1, 6PD1, 6PH1, 6PH2, 6PA2, 6PB2, 6PC, 6PG2 или 6PD2).</p> <p>Опаковките трябва да съответстват на нивото на ефективност на опаковъчна група II за течности.</p>		
<p><b>Допълнително изискване:</b></p> <p>Опаковките, предназначени да съдържат остри предмети като счупено стъкло и игли, трябва да са устойчиви на пробиване и задържане на течности при условията на изпитване на експлоатационните качества от глава 6.1.</p>		

P650	ИНСТРУКЦИИ ЗА ОПАКОВАНЕ	P650
Тази инструкция се прилага за ООН 3373.		
<p>(1) Опаковката трябва да бъде с добро качество, достатъчно здрава, за да издържи нормално на удари и натоварвания, срещнати по време на транспортиране, включително претоварване между товарни транспортни единици и между товарни транспортни единици и складове, както и всяко изваждане от палет или допълнителна опаковка за последваща ръчна или механична обработка. Опаковките се конструират и затварят, за да се предотврати загубата на съдържание, което може да бъде причинено при нормални условия на транспортиране от вибрации или промени в температурата, влажността или налягането.</p> <p>(2) Опаковката се състои от най-малко три компонента:</p> <ul style="list-style-type: none"> <li>(a) основен съд;</li> <li>(b) вторична опаковка; и</li> <li>(c) външна опаковка,</li> </ul> <p>от която вторичната или външната опаковка са твърди.</p> <p>(3) Основните съдове се опаковат във вторични опаковки по такъв начин, че при нормални условия на транспортиране да не могат да се счупят, пробият или да изтече съдържанието им във вторичната опаковка. Вторичните опаковки се закрепват във външни опаковки с подходящ материал за уплътняване. Изтичането на съдържанието не трябва да нарушава целостта на уплътнителния материал или на външната опаковка.</p> <p>(4) По отношение на транспорта, маркировката, илюстрирана по-долу, се поставя върху външната повърхност на външната опаковка на фон с контрастиращ цвят и трябва да бъде ясно видима и четлива. Маркировката е във формата на квадрат, поставен под ъгъл 45° (с форма на диамант), като всяка страна има дължина най-малко 50 mm, широчината на линията трябва да бъде най-малко 2 mm, а буквите и цифрите - най-малко 6 mm. Точното наименование на пратката "БИОЛОГИЧНО ВЕЩЕСТВО, КАТЕГОРИЯ В", изписано с букви с височина най-малко 6 mm, се маркира върху външната опаковка, съседна на маркировката с формата на диамант.</p> <div data-bbox="574 869 1109 1214" style="text-align: center;"> </div> <p>(5) Поне една повърхност на външната опаковка трябва да има минимален размер 100 mm× 100 mm.</p> <p>(6) Завършеният комплект трябва да може успешно да премине изпитването за падане по точка 6.3.5.2 от този Кодекс, на височина 1,2 m. След подходяща последователност на падане не трябва да има изтичане от първичния (те) съд (и), който (ито) остава (т) защитен (и) с абсорбиращ материал, когато това се изисква, във вторичната опаковка.</p> <p>(7) За течни вещества</p> <ul style="list-style-type: none"> <li>(a) Основният(те) съд(ове) трябва да бъде(ат) херметичен (и);</li> <li>(b) вторичната опаковка трябва да бъде херметична;</li> <li>(c) Ако множество чупливи основни съдове са поставени в една вторична опаковка, те или се опаковат поотделно, или се отделят, за да се предотврати контакт между тях;</li> <li>(d) Абсорбиращият материал се поставя между основният(те) съд(ове) и вторичната опаковка. Абсорбиращият материал трябва да бъде в количество, достатъчно да абсорбира цялото съдържание на основният(те) съд(ове), така че всяко изпускане на течното вещество да не наруши целостта на уплътнителния материал или на външната опаковка;</li> <li>(e) Основният съд или вторичната опаковка трябва да могат да издържат, без течове, на вътрешно налягане от 95 kPa (0,95 бара).</li> </ul> <p>(8) За твърди вещества</p> <ul style="list-style-type: none"> <li>(a) Основният(те) съд(ове) е (са) непропусклив(и);</li> <li>(b) вторичната опаковка е непропусклива;</li> <li>(c) Ако множество чупливи основни съдове са поставени в една вторична опаковка, те или се опаковат поотделно, или се отделят, за да се предотврати контакт между тях.</li> <li>(d) Ако има някакви съмнения дали остатъчна течност може да присъства в основния съд по време на транспортирането, се използва опаковка, подходяща за течности, включително абсорбиращи материали.</li> </ul>		

P650	ИНСТРУКЦИИ ЗА ОПАКОВАНЕ (продължение)	P650
<p>(9) Охладени или замразени образци: лед, сух лед и течен азот</p> <p>(a) Когато като охладителна течност се използва сух лед или течен азот, се прилагат изискванията на 5.5.3. Когато се използва лед, той се поставя извън вторичните опаковки или във външната опаковка, или във външната опаковка. Трябва да бъдат осигурени вътрешни опори за закрепване на вторичните опаковки в първоначалното им положение. Ако се използва лед, външната опаковка или външната опаковка трябва да бъде херметична.</p> <p>(b) Основният съд и вторичната опаковка трябва да поддържат целостта си при температурата на използвания хладилен агент, както и при температурите и налягането, които биха могли да възникнат, ако охлаждането се загуби.</p> <p>(10) Когато опаковките са поставени в външна опаковка, маркировките на опаковката, изисквани от тази инструкция за опаковане, трябва или да бъдат ясно видими, или да бъдат възпроизведени от външната страна на външната опаковка.</p> <p>(11) Инфекциозните вещества, посочени в ООН 3373, които са опаковани и маркирани в съответствие с тази инструкция за опаковане, не са предмет на други разпоредби на този Кодекс.</p> <p>(12) Производителите на опаковки и последващите дистрибутори предоставят ясни инструкции за пълнене и затваряне на такива опаковки на изпращача или на лицето, което подготвя опаковката (напр. пациент), за да може опаковката да бъде правилно подготвена за транспортиране.</p> <p>(13) Други опасни товари не се опаковат в една и съща опаковка с инфекциозни вещества от клас 6.2, освен ако не са необходими за поддържане на жизнеспособността, стабилизиране или предотвратяване на разграждане или неутрализиране на опасностите от инфекциозните вещества. Количеството от 30 mL или по-малко опасни товари, включени в класове 3, 8 или 9, може да бъде опаковано във всеки основен съд, съдържащ инфекциозни вещества. Когато тези малки количества опасни товари са опаковани с инфекциозни вещества в съответствие с тази инструкция за опаковане, не е необходимо да се спазват други разпоредби на Кодекса.</p>		
<p><b>Допълнителна разпоредба:</b> Компетентният орган може да разреши алтернативни опаковки за транспортиране на животински материал в съответствие с разпоредбите на 4.1.3.7.</p>		

P800	ИНСТРУКЦИИ ЗА ОПАКОВАНЕ	P800
Тази инструкция се отнася за ООН № 2803 и 2809.		
Разрешават се следните опаковки, при условие че са спазени общите разпоредби на 4.1.1 и 4.1.3:		
<p>(1) Съдове под налягане, при условие че са спазени общите разпоредби на 4.1.3.6.</p> <p>(2) Стоманени колби или бутилки със запушалки на резба с вместимост, непревишаваща 3,0 L; или</p> <p>(3) Комбинирани опаковки, които отговарят на следните разпоредби:</p> <p>(a) Вътрешните опаковки се състоят от стъкло, метал или твърда пластмаса, предназначени да съдържат течности с максимална нетна маса 15 kg всяка.</p> <p>(b) Вътрешните опаковки трябва да бъдат опаковани с достатъчно материал за омекотяване, за да се предотврати счупване.</p> <p>(c) Вътрешните или външните опаковки трябва да имат вътрешни обшивки или торби със силно непропусклив и устойчив на надупчване материал, непропусклив за съдържанието и напълно обграждащ съдържанието, за да се предотврати излизането му от опаковката, независимо от нейното положение или ориентация.</p> <p>(d) Разрешават се следните външни опаковки и максимални нетни маси:</p>		
	<b>външна опаковка</b>	<b>максимална нетна маса</b>
<b>Барабани</b>		
	стомана (1A1, 1A2)	400 kg
	метал, различен от стомана или алуминий (1N1, 1N2)	400 kg
	пластмаси (1H1, 1H2)	400 kg
	шперплат (1D)	400 kg
	Влакна (1G)	400 kg
<b>Каси:</b>		
	стомана (4A)	400 kg
	метал, различен от стомана или алуминий (4N)	400 kg
	естествена дървесина (4C1)	250 kg
	естествена дървесина с преградни стени (4C2)	250 kg
	шперплат (4D)	250 kg
	възстановен дървен материал (4F)	125 kg
	дървесно-влакнеста плоскост (4G)	125 kg
	експандирани пластмаси (4H1)	60 kg
	плътна пластмаса (4H2)	125 kg
<p><b>Специални разпоредби за опаковане:</b> PP41 За ООН 2803, когато е необходимо да се транспортира галий при ниски температури, за да се поддържа в напълно твърдо състояние, горните опаковки могат да бъдат опаковани в здрава, водоустойчива външна опаковка, която съдържа сух лед или други хладилни средства. Ако се използва хладилен агент, се използват всички посочени по-горе материали в опаковката галият трябва да бъде химически и физически устойчив на хладилния агент и да има устойчивост на удар при ниските температури на използвания хладилен агент. Ако се използва сух лед, външната опаковка трябва да позволява отделянето на въглероден двуокис.</p>		

P801	ИНСТРУКЦИИ ЗА ОПАКОВАНЕ	P801
Тази инструкция се прилага за нови и използвани батерии, присвоени на ООН № 2794, 2795 или 3028.		
Разрешават се следните опаковки, при условие че са спазени общите разпоредби на 4.1.1, с изключение на 4.1.1.3 и 4.1.3, с изключение на случаите, когато не е необходимо опаковките да съответстват на разпоредбите на част 6:		
(1) Твърди външни опаковки; (2) дървени щайги; (3) палети.		
Използваните акумулаторни батерии могат също да се транспортират в насипно състояние в кутии от неръждаема стомана или пластмаса, които могат да съдържат свободна течност.		
Допълнителни разпоредби:		
.1 Батериите са защитени срещу късо съединение.		
2 Батериите, подредени един до друг, се закрепват адекватно в подредения, разделени от слой от електронепроводим материал.		
3 Клемите на акумулаторните батерии не трябва да поддържат масата на други насложени един върху друг елементи.		
4 Батериите се пакетират или закрепват, за да се предотврати неволно движение.		
5 За ООН № 2794 и 2795 акумулаторните батерии трябва да могат да преминат изпитване за накланяне под ъгъл 45°, без разливане на течности.		

P802	ИНСТРУКЦИИ ЗА ОПАКОВАНЕ	P802
Разрешават се следните опаковки, при условие че са спазени общите разпоредби на 4.1.1 и 4.1.3:		
(1) Комбинирани опаковки		
Външни опаковки: 1A1, 1A2, 1B1, 1B2, 1N1, 1N2, 1H1, 1H2, 1D, 1G, 4A, 4B, 4N, 4C1, 4C2, 4D, 4F, 4G или 4H2; максимална нетна маса: 75 kg.		
Вътрешни опаковки: стъкло или пластмаса; максимален капацитет: 10 L.		
(2) Комбинирани опаковки		
Външни опаковки: 1A1, 1A2, 1B1, 1B2, 1N1, 1N2, 1H1, 1H2, 1D, 1G, 4A, 4B, 4N, 4C1, 4C2, 4D, 4F, 4G или 4H2; максимална нетна маса: 125 kg		
Вътрешни опаковки: метал; максимален капацитет: 40 L		
(3) Композитни опаковки: Стъклен съд в стоманен, алуминиев или шперплатов барабан (6PA1, 6PB1 или 6PD1) или в стоманена, алуминиева или дървена кутия, или в кошница за плетене (6PA2, 6PB2, 6PC или 6PD2), или в опаковки от твърда пластмаса (6PH2); максимален капацитет: 60 L.		
(4) Стоманени варели (1A1) с максимален капацитет 250 L.		
(5) Съдовете под налягане могат да се използват, при условие че са спазени общите разпоредби на 4.1.3.6.		
<b>Специални разпоредби за опаковане:</b>		
PP79 За ООН 1790 с повече от 60 %, но не повече от 85% флуороводородна киселина вж. P001.		
PP81 За ООН 1790 с не повече от 85% флуороводород и ООН 2031 с повече от 55% азотна киселина разрешеното използване на пластмасови варели и варели като единични опаковки е две години от датата на тяхното производство.		

P803	ИНСТРУКЦИИ ЗА ОПАКОВАНЕ	P803
Тази инструкция се прилага за ООН 2028.		
Разрешават се следните опаковки, при условие че са спазени общите разпоредби на 4.1.1 и 4.1.3:		
(1) Барабани (1A2, 1B2, 1N2, 1H2, 1D, 1G);		
(2) Каси (4A, 4B, 4N, 4C1, 4C2, 4D, 4F, 4G, 4H2);		
Максимална нетна маса: 75 kg.		
Изделията се опаковат поотделно и се отделят един от друг, като се използват прегради, разделители, вътрешни опаковки или уплътнителни материали, за да се предотврати неволно изхвърляне при нормални условия на транспортиране.		

P804	ИНСТРУКЦИИ ЗА ОПАКОВАНЕ	P804
Тази инструкция се прилага за ООН 1744.		
Разрешават се следните опаковки, при условие че са спазени общите разпоредби на 4.1.1 и 4.1.3 и опаковките са херметически затворени:		
<p>(1) Комбинирани опаковки с максимална брутна маса 25 kg, състоящи се от една или повече вътрешни стъклени опаковки с максимална вместимост 1,3 литра всяка и напълнени до не повече от 90% от вместимостта им; запушалките на които се държат физически на място с всякакви средства, които могат да предотвратят връщане назад или разхлабване чрез удар или вибрации по време на транспортиране, индивидуално поставени във:</p> <ul style="list-style-type: none"> <li>– метални или твърди пластмасови съдове, заедно с уплътнителен и абсорбиращ материал, достатъчни да абсорбират цялото съдържание на вътрешната(ите) опаковка(и), допълнително опаковани в:</li> <li>– 1A1, 1A2, 1B1, 1B2, 1N1, 1N2, 1H1, 1H2, 1D, 1G, 4A, 4B, 4N, 4C1, 4C2, 4D, 4F, 4G или 4H2 външни опаковки.</li> </ul> <p>(2) Комбинирани опаковки, състоящи се от вътрешни опаковки от метал или поливинилиден флуорид (PVDF), непревишаващи 5 литра в индивидуална опаковка с абсорбиращ материал, достатъчен да абсорбира съдържанието и инертен материал за уплътняване в 1A1, 1A2, 1B1, 1B2, 1N1, 1N2, 1H1, 1H2, 1D, 1G, 4A, 4B, 4N, 4C1, 4C2, 4D, 4F, 4G или 4H2 външни опаковки с максимална брутна маса 75 kg. Вътрешните опаковки не трябва да се пълнят до повече от 90% от техния капацитет. Затварянето на всяка вътрешна опаковка се задържа физически с всички средства, които могат да предотвратят връщане назад или разхлабване на затварянето чрез удар или вибрации по време на транспортиране.</p> <p>(3) Опаковки, състоящи се от:</p> <p>Външни опаковки:  Стоманени или пластмасови варели (1A1, 1A2, 1H1 или 1H2), изпитвани в съответствие с изискванията за изпитване в 6.1.5 при маса, съответстваща на масата на сглобената опаковка, или като опаковка, предназначена да съдържа вътрешни опаковки, или като единична опаковка, предназначена да съдържа твърди вещества или течности, и маркирани съответно;</p> <p>Вътрешни опаковки:  Барабани и композитни опаковки (1A1, 1B1, 1N1, 1H1 или 6HA1), отговарящи на изискванията на глава 6.1 за единични опаковки, при следните условия:</p> <ul style="list-style-type: none"> <li>(a) Изпитването за хидравлично налягане се провежда при налягане най-малко 300 kPa (3 bar) (манометрично налягане);</li> <li>(b) Изпитванията за конструктивна и производствена херметичност се провеждат при изпитвателно налягане 30 kPa (0,3 bar);</li> <li>(c) Те се изолират от външния барабан чрез използване на инертен амортизьор, който обгражда вътрешната опаковка от всички страни;</li> <li>(d) Капацитетът им не трябва да надвишава 125 литра;</li> <li>(e) затварянията трябва да бъдат от винтов тип, които са: <ul style="list-style-type: none"> <li>i) Физически държани с всички средства, които могат да предотвратят връщане назад или разхлабване на затварянето при удар или вибрации по време на транспортиране; (ii) снабдени с уплътнение на капачката;</li> </ul> </li> <li>(f) Външните и вътрешните опаковки се подлагат периодично на вътрешна проверка и изпитване за херметичност съгласно буква (b) на интервали от не повече от две години и половина; и</li> <li>(g) Върху външната и вътрешната опаковка са нанесени ясно четливи и трайни букви: <ul style="list-style-type: none"> <li>(i) датата (месец, година) на първоначалното изпитване и последното периодично изпитване и проверка на вътрешната опаковка; и</li> <li>(ii) името или упълномощения символ на експерта, извършващ изпитванията и инспекциите.</li> </ul> </li> </ul> <p>(4) Съдове под налягане, при условие че са спазени общите разпоредби на 4.1.3.6.</p> <ul style="list-style-type: none"> <li>(a) Те се подлагат на първоначално изпитване и периодични изпитвания на всеки 10 години при налягане не по-малко от 1 MPa (10 бара) (манометрично налягане);</li> <li>(b) Те се подлагат периодично на вътрешна проверка и проверка за херметичност на интервали от не повече от две години и половина;</li> <li>(c) Те не могат да бъдат оборудвани с устройство за понижаване на налягането;</li> <li>(d) Всеки съд под налягане се затваря със запушалка или клапан(и), снабдени с вторично затварящо устройство; и</li> <li>(e) Материалите на конструкцията на съда под налягане, клапаните, щепселите, изпускателните капачки, обмазването и уплътненията са съвместими помежду си и със съдържанието.</li> </ul>		

P900	ИНСТРУКЦИИ ЗА ОПАКОВАНЕ	P900
	Тази инструкция се прилага за ООН 2216.	
	Разрешават се следните опаковки, при условие че са спазени общите разпоредби на 4.1.1 и 4.1.3: (1) Опаковките съгласно P002; или (2) Торби (5Н1, 5Н2, 5Н3, 5Н4, 5Л1, 5Л2, 5Л3, 5М1 или 5М2) с максимална нетна маса 50 kg. Рибното брашно може също да се транспортира непакетирано, когато е опаковано в затворени товарни транспортни единици и свободното въздушно пространство е ограничено до минимум.	
P901	ИНСТРУКЦИИ ЗА ОПАКОВАНЕ	P901
	Тази инструкция се прилага за ООН 3316.	
	Следните комбинирани опаковки са разрешени, при условие че са спазени общите разпоредби на 4.1.1 и 4.1.3: Барабани (1А1, 1А2, 1В1, 1В2, 1Н1, 1Н2, 1Н1, 1Н2, 1D, 1G); Каси (4А, 4В, 4N, 4С1, 4С2, 4D, 4F, 4G, 4Н1, 4Н2); германци (3А1, 3А2, 3В1, 3В2, 3Н1, 3Н2). Опаковките трябва да съответстват на нивото на ефективност, съответстващо на групата опаковки, определена за комплекта като цяло (виж 3.3.1, специална разпоредба 251). Когато комплектът съдържа само опасни товари, за които не е определена опаковъчна група, опаковките трябва да отговарят на ниво на ефективност на опаковъчна група II. Максимално количество опасни товари на външна опаковка: 10 kg без масата на който и да е въглероден диоксид, в твърдо състояние (сух лед), използван като охладител.	
Δ	Допълнително изискване: Опасните товари в комплекти се опаковат във вътрешни опаковки, които трябва да бъдат защитени от други материали в комплекта.	
P902	ИНСТРУКЦИИ ЗА ОПАКОВАНЕ	P902
	Тази инструкция се прилага за ООН 3268.	
	Опаковани изделия: Разрешават се следните опаковки при условие че са спазени общите разпоредби на 4.1.1 и 4.1.3: Барабани (1А2, 1В2, 1Н2, 1D, 1G); Каси (4А, 4В, 4N, 4С1, 4С2, 4D, 4F, 4G, 4Н1, 4Н2); Туби (3А2, 3В2, 3Н2). Опаковките трябва да съответстват на нивото на ефективност на опаковъчна група III. Опаковките се проектират и конструират така, че да се предотврати движението на изделията и непреднамереното им действие при нормални условия на транспортиране.	
Δ	Неопаковани артикули: Изделията могат да бъдат транспортирани и неопаковани в специални приспособления за манипулиране, превозни средства или контейнери, когато се придвижват до, от или между мястото, където се произвеждат, и монтажното предприятие, включително междинни места за манипулиране.	
	<b>Допълнително изискване:</b> Всеки съд под налягане трябва да бъде в съответствие с изискванията на компетентния орган за веществото(ата) съдържащо/и се в него.	

P903	ИНСТРУКЦИИ ЗА ОПАКОВАНЕ	P903
Тази инструкция се прилага за ООН № 3090, 3091, 3480 и 3481.		
Δ	<p>За целите на тази инструкция за опаковане „оборудване“ означава апаратура, за която литиевите клетки или батерии ще осигуряват електрическа мощност за работата му. Разрешават се следните опаковки при условие, че са спазени общите разпоредби на 4.1.1 и 4.1.3:</p> <p>(1) За елементи и батерии:</p> <p>    Барабани (1A2, 1B2, 1N2, 1H2, 1D, 1G);</p> <p>    Каси (4A, 4B, 4N, 4C1, 4C2, 4D, 4F, 4G, 4H1, 4H2);</p> <p>    Туби (3A2, 3B2, 3H2).</p> <p>Елементите или батериите се опаковат в опаковки, така че елементите или батериите да са защитени срещу повреди, които могат да бъдат причинени от движението или поставянето на елементите или батериите в опаковката.</p> <p>Опаковките трябва да съответстват на нивото на ефективност на опаковъчна група II.</p> <p>(2) Освен това за елементи или батерии с брутно тегло 12 kg или повече, използващи устойчив на удар външен корпус, и комплекти от такива елементи или батерии:</p> <p>(a) здрави външни опаковки;</p> <p>(b) Защитни заграждения (напр. напълно затворени или дървени щайги с летви); или</p> <p>(c) Палети или други приспособления за обработване.</p> <p>Елементите или акумулаторните батерии трябва да бъдат обезопасени, за да се предотврати неволно движение, а клемите не трябва да поддържат теглото на други насложени един върху друг елементи.</p> <p>Опаковките отговарят на изискванията на 4.1.1.3.</p> <p>(3) За елементи или батерии, снабдени с оборудване:</p> <p>Опаковки, отговарящи на изискванията на параграф 1 от тази инструкция за опаковане, след това поставени заедно с оборудването във външна опаковка; или</p> <p>Опаковки, които напълно обграждат елементите или батериите и след това се поставят заедно с оборудването в опаковка, отговаряща на изискванията на параграф 1 от тази инструкция за опаковане.</p> <p>Оборудването трябва да бъде обезопасено срещу движение в рамките на външната опаковка.</p> <p>(4) За елементи или батерии, съдържащи се в оборудването:</p> <p>Стабилни външни опаковки, изработени от подходящ материал и с достатъчна здравина и конструкция по отношение на капацитета на опаковката и предназначението ѝ. Те трябва да бъдат конструирани по такъв начин, че да предотвратяват случайна работа по време на транспортиране. Опаковките отговарят на изискванията на 4.1.1.3.</p> <p>Голямо оборудване може да бъде предложено за транспортиране неопаковано или на палети, когато на елементите или батериите е осигурена еквивалентна защита от оборудването, в което те се съдържат.</p> <p>Устройства като етикети за радиочестотна идентификация (RFID), часовници и температурни регистриращи устройства, които не могат да генерират опасно отделяне на топлина, могат да бъдат транспортирани, когато умишлено са оставени работещи в стабилни външни опаковки.</p>	
⊗	<p><b>Допълнително изискване:</b></p> <p>Елементите или батериите трябва да бъдат защитени срещу късо съединение.</p>	



P904	ИНСТРУКЦИИ ЗА ОПАКОВАНЕ	P904
Тази инструкция се прилага за ООН 3245.		
<p>Разрешени са следните опаковки:</p> <p>(1) Опаковки, отговарящи на изискванията на 4.1.1.1, 4.1.1.2, 4.1.1.4, 4.1.1.8 и 4.1.3 и проектирани така, че да отговарят на конструктивните изисквания на 6.1.4. Използват се външни опаковки, изработени от подходящ материал, с достатъчна здравина и конструкция по отношение на капацитета на опаковката и предназначението ѝ. Когато тази инструкция за опаковане се използва за транспортиране на вътрешни опаковки на комбинирани опаковки, опаковката трябва да бъде проектирана и изработена така, че да се предотврати неволно изхвърляне при нормални условия на транспортиране.</p> <p>(2) Опаковки, които не е необходимо да отговарят на изискванията за изпитване на опаковките от част 6, но отговарят на следното:</p> <p>(a) Вътрешна опаковка, състояща се от:</p> <ul style="list-style-type: none"> <li>(i) основният(те) съд(ове) и вторичната(ите) опаковка(и), основният(те) съд(ове) и вторичната(ите) опаковка(и) са херметични за течности или пресети за твърди вещества;</li> <li>(ii) за течности-абсорбиращ материал, поставен между първичния (те) съд (и) и вторичната опаковка. Абсорбиращият материал трябва да бъде в количество, достатъчно да абсорбира цялото съдържание на основният(те) съд(ове), така че всяко изпускане на течното вещество да не наруши целостта на уплътнителния материал или на външната опаковка;</li> <li>(iii) ако множество чупливи основни съдове са поставени в една вторична опаковка, те се опаковат поотделно или се отделят, за да се предотврати контакт между тях;</li> </ul> <p>(b) Външната опаковка трябва да бъде достатъчно здрава за своя капацитет, маса и предназначение и с най-малък външен размер от най-малко 100 mm.</p> <p>При транспорт маркировката, илюстрирана по-долу, се поставя на външната повърхност на външната опаковка на фона на контрастиращ цвят и е ясно видима и четлива. Маркировката е във формата на квадрат, поставен под ъгъл 45° (с форма на диамант), като всяка страна има дължина най-малко 50 mm; широчината на линията трябва да бъде най-малко 2 mm, като буквите и цифрите са с височина най-малко 6 mm.</p> 		
<p><b>Допълнително изискване:</b></p> <p>Лед, сух лед и течен азот</p> <p>Когато като охладителна течност се използва сух лед или течен азот, се прилагат изискванията на 5.5.3. Когато се използва лед, той се поставя извън вторичните опаковки или във външната опаковка, или във външната опаковка. Трябва да бъдат осигурени вътрешни опори за закрепване на вторичната опаковка в първоначалното положение. Ако се използва лед, външната опаковка или външната опаковка трябва да бъде херметична.</p>		

P905	ИНСТРУКЦИИ ЗА ОПАКОВАНЕ	P905
Тази инструкция се отнася за ООН № 2990 и 3072.		
<p>Всяка подходяща опаковка е разрешена, при условие че са спазени общите разпоредби на 4.1.1 и 4.1.3, с изключение на това, че опаковките не е необходимо да съответстват на разпоредбите на част 6.</p> <p>Когато животоспасяващите уреди са конструирани така, че да включват или да се съдържат в твърди външни непромокаеми кожуси (например за спасителни лодки), те могат да бъдат транспортирани неопаковани.</p>		
<b>Допълнителни разпоредби:</b>		
<p>1 Всички опасни вещества и предмети, съдържащи се като оборудване в уредите, се обезопасяват, за да се предотврати неволно движение и в допълнение:</p> <p>(а) сигналните устройства от клас 1 трябва да бъдат опаковани във вътрешни опаковки от пластмаса или дървесно-влакнеста плоскост;</p> <p>(б) газовете (клас 2.2) се съдържат в бутилки, определени от компетентния орган, които могат да бъдат свързани с уреда;</p> <p>(с) електрическите акумулаторни батерии (клас 8) и литиевите батерии (клас 9) трябва да бъдат изключени или електрически изолирани и обезопасени, за да се предотврати разливането на течност; и</p> <p>(д) малки количества други опасни вещества (например от класове 3, 4.1 и 5.2) се опаковат в силни вътрешни опаковки.</p> <p>2 Подготовката за транспортиране и опаковане включва разпоредби за предотвратяване на случайно надуване на уреда.</p>		
P906	ИНСТРУКЦИИ ЗА ОПАКОВАНЕ	P906
Тази инструкция се прилага за ООН № 2315, 3151, 3152 и 3432.		
<p>Разрешават се следните опаковки, при условие че са спазени общите разпоредби на 4.1.1 и 4.1.3:</p> <p>(1) За течности и твърди вещества, съдържащи или замърсени с РСВ, полихалогенирани бифенили, полихалогенирани терфенили или халогенирани монометилдифенилметани: Опаковки в съответствие с P001 или P002, според случая.</p> <p>(2) За трансформатори, кондензатори и други изделия:</p> <p>(а) Опаковки в съответствие с инструкциите за опаковане P001 или P002. Изделията се обезопасяват с подходящ материал за омекотяване, за да се предотврати неволно движение при нормални условия на транспортиране; или</p> <p>(б) непропускливи опаковки, които могат да съдържат, в допълнение към изделията, най-малко 1,25 пъти обема на течните РСВ, полихалогенираните бифенили, полихалогенираните терфенили или халогенираните монометилдифенилметани, присъстващи в тях. В опаковките трябва да има достатъчно абсорбиращ материал, който да абсорбира най-малко 1,1 пъти обема течност, съдържаща се в изделията. По принцип трансформаторите и кондензаторите се пренасят в непропускливи метални опаковки, които могат да задържат, в допълнение към трансформаторите и кондензаторите, най-малко 1,25 пъти обема на наличната в тях течност.</p> <p>Независимо от гореизложеното, течности и твърди вещества, които не са опаковани в съответствие с P001 и P002, и неопаковани трансформатори и кондензатори могат да бъдат транспортирани в товарни транспортни единици, оборудвани с херметична метална скари с височина най-малко 800 mm, съдържаща достатъчно инертен абсорбиращ материал, за да абсорбира най-малко 1,1 пъти обема на свободната течност.</p>		
<p>Допълнителна разпоредба:</p> <p>Вземат се подходящи мерки за запечатване на трансформаторите и кондензаторите, за да се предотврати изтичане при нормални условия на транспортиране.</p>		
P907	ИНСТРУКЦИИ ЗА ОПАКОВАНЕ	P907
Тази инструкция се прилага за ООН 3363.		
<p>Ако машината или апаратурата е конструирана и проектирана така, че на съдовете, съдържащи опасните товари, да бъде осигурена адекватна защита, не се изисква външна опаковка. В противен случай опасните товари в машини или апарати се опаковат във външни опаковки, изработени от подходящ материал, с достатъчна здравина и конструкция по отношение на капацитета на опаковане и предназначението му и отговарящи на приложимите изисквания на 4.1.1.1.</p> <p>Съдовете, съдържащи опасни товари, трябва да съответстват на общите разпоредби на 4.1.1, с изключение на 4.1.1.3, 4.1.1.4, 4.1.1.12 и 4.5.10 не се прилагат; За газове от клас 2.2 вътрешната бутилка или гнездо, съдържанието и плътността на напълване трябва да отговарят на изискванията на компетентния орган на страната, в която е напълнена бутилката или съда.</p> <p>Освен това начинът, по който съдовете се съхраняват в машината или апаратурата, е такъв, че при нормални условия на транспортиране не е възможно повреда на съдовете, съдържащи опасните товари; и в случай на повреда на съдовете, съдържащи твърди или течни опасни товари, не е възможно изтичане на опасни товари от машината или апаратурата (за удовлетворяване на това изискване може да се използва непропусклив слой). Съдовете, съдържащи опасни товари, се монтират, закрепват или омекотяват така, че да се предотврати счупването или течовете им и да се контролира движението им в машината или апаратурата при нормални условия на транспортиране. Уплътнителният материал не трябва да реагира опасно със съдържанието на съдовете. Изтичането на съдържанието не трябва да нарушава съществено защитните свойства на материала за омекотяване.</p>		

P908	ИНСТРУКЦИИ ЗА ОПАКОВАНЕ	P908
Δ  Δ	<p>Тази инструкция се прилага за повредени или дефектни литиево-йонни клетки и батерии и повредени или дефектни литиево-метални клетки и батерии, включително тези, съдържащи се в оборудването, от ООН № 3090, 3091, 3480 и 3481.</p>	
	<p>Разрешават се следните опаковки при условие че са спазени общите разпоредби на 4.1.1 и 4.1.3: За елементи и батерии и оборудване, съдържащи елементи и батерии:          Барабани (1A2, 1B2, 1N2, 1H2, 1D, 1G)          Каси (4A, 4B, 4N, 4C1, 4C2, 4D, 4F, 4G, 4H1, 4H2)          Туби (3A2, 3B2, 3H2,          Опаковките трябва да съответстват на нивото на ефективност на опаковъчна група II.</p> <p>(1) Всяка повредена или дефектна клетка, батерия или оборудване, съдържащи такива елементи или батерии, се опакова индивидуално във вътрешна опаковка и се поставя вътре във външна опаковка. Вътрешната или външната опаковка трябва да бъде херметична, за да се предотврати потенциалното освобождаване на електролит.</p> <p>(2) Всяка вътрешна опаковка трябва да е обградена от достатъчно незапалим и електронепроводим топлоизолационен материал, който да предпазва от опасно отделяне на топлина.</p> <p>(3) Запечатаните опаковки трябва да бъдат снабдени с вентилационно устройство, когато е целесъобразно.</p> <p>(4) Вземат се подходящи мерки за свеждане до минимум на въздействието на вибрациите и ударите, за предотвратяване на движението на елементите или батерията в опаковката, което може да доведе до по-нататъшни повреди и опасни условия по време на транспортиране. За изпълнение на това изискване може да се използва и материал за омекотяване, който не е запалим и е електронепроводим</p> <p>(5) Незапалимостта се оценява съгласно стандарт, признат в държавата, в която опаковката е проектирана или произведена.</p> <p>За течещи батерии и клетки към вътрешната или външната опаковка се добавя достатъчно инертен абсорбиращ материал, който да абсорбира всяко изпускане на електролит.</p> <p>Елемент или акумулаторна батерия с нетна маса над 30 kg се ограничава до един елемент или акумулаторна батерия на външна опаковка.</p>	
Δ	<p><b>Допълнително изискване:</b></p>	
	<p>Елементите или батериите трябва да бъдат защитени срещу късо съединение.</p>	

P909	ИНСТРУКЦИИ ЗА ОПАКОВАНЕ	P909
Тази инструкция се прилага за ООН № 3090, 3091, 3480 и 3481, транспортирани за обезвреждане или рециклиране, опаковани заедно или опаковани без нелитииви батерии.		
Δ	<p>(1) Елементите и батериите се опаковат в съответствие със следното:</p> <p>(a) Разрешават се следните опаковки, при условие че са спазени общите разпоредби на 4.1.1 и 4.1.3:          Барабани (1A2, 1B2, 1N2, 1H2, 1D, 1G);          Каси (4A, 4B, 4N, 4C1, 4C2, 4D, 4F, 4G, 4H2); и          Туби (3A2, 3B2, 3H2).</p> <p>(b) Опаковките трябва да съответстват на нивото на ефективност на опаковъчна група II.</p> <p>(c) Металните опаковки трябва да бъдат снабдени с електрически непроводим материал за облицовка (напр. пластмаси) с достатъчна якост за предвидената употреба.</p> <p>(2) Литиево-йонни батерии с мощност не повече от 20 Wh, литиево-йонни батерии с мощност не повече от 100 Wh, литиево-метални елементи със съдържание на литий не повече от 1 g и литиево-метални батерии с общо съдържание на литий не повече от 2 g могат да бъдат опаковани в съответствие със следното:</p> <p>(a) в здрава външна опаковка до 30 kg брутна маса, отговаряща на общите разпоредби на 4.1.1, с изключение на 4.1.1.3, и</p> <p>(b) Металните опаковки трябва да бъдат снабдени с електрически непроводим материал за облицовка (напр. пластмаси) с достатъчна якост за предвидената употреба.</p> <p>(3) За елементите или батериите, съдържащи се в оборудването, могат да се използват здрави външни опаковки, изработени от подходящ материал, с достатъчна здравина и конструкция по отношение на капацитета на опаковката и предназначението ѝ. Опаковките отговарят на изискванията на 4.1.1.3. Оборудването може да бъде предложено и за транспортиране непакетирано или върху палети, когато на елементите или батериите е осигурена еквивалентна защита от оборудването, в което те се съдържат.</p> <p>(4) Освен това, за елементи или батерии с брутно тегло 12 kg или повече, използващи устойчив на удар външен корпус, могат да се използват здрави външни опаковки, изработени от подходящ материал и с подходяща якост и конструкция по отношение на капацитета на опаковките и тяхното предназначение.          Опаковките отговарят на изискванията на 4.1.1.3.</p>	
Δ	<p><b>Допълнителни изисквания:</b></p> <p>1 Елементите и батериите се проектират или пакетират така, че да се предотвратят късо съединение и опасното отделяне на топлина.</p> <p>2 Защитата срещу късо съединение и опасното отделяне на топлина включва, но не се ограничава до:</p> <ul style="list-style-type: none"> <li>– индивидуална защита на клемите на акумулаторите,</li> <li>– вътрешна опаковка за предотвратяване на контакт между елементи и батерии,</li> <li>– батерии с вдлъбнати клеми, проектирани да предпазват от късо съединение, или</li> <li>– използването на непроводим и незапалим материал за запълване на празното пространство между елементите или батериите в опаковката.</li> </ul> <p>Елементите и батериите се закрепват в рамките на външната опаковка, за да се предотврати прекомерно движение по време на транспортиране (напр. чрез използване на незапалим и непроводим материал за омекотяване или чрез използване на плътно затворена пластмасова торба).</p>	

P910	ИНСТРУКЦИИ ЗА ОПАКОВАНЕ	P910
Δ	Тази инструкция се прилага за производствени серии на ООН № 3090, 3091, 3480 и 3481, състоящи се от не повече от 100 елемента или батерии, и за прототипи на елементи или батерии преди производство, когато тези прототипи се транспортират за изпитване.	
	Разрешават се следните опаковки при условие, че са спазени общите разпоредби на 4.1.1 и 4.1.3:	
	<p>(1) За елементи и батерии, включително когато са снабдени с оборудване:</p> <p>Барабани (1A2, 1B2, 1N2, 1H2, 1D, 1G); Каси (4A, 4B, 4N, 4C1, 4C2, 4D, 4F, 4G, 4H1, 4H2); Туби (3A2, 3B2, 3H2).</p> <p>Опаковките трябва да съответстват на нивото на ефективност на опаковъчна група II и да отговарят на следните изисквания:</p> <p>(a) Батериите и елементите, включително оборудването, с различни размери, форми или маси, трябва да бъдат опаковани във външна опаковка от изпитван проектен тип, посочен по-горе, при условие че общата брутна маса на опаковката не надвишава брутната маса, за която е изпитан проектният тип;</p> <p>(b) Всяка клетка или батерия се опакова индивидуално във вътрешна опаковка и се поставя във външна опаковка;</p> <p>(c) Всяка вътрешна опаковка се обгражда изцяло от достатъчно незапалими и електрически непроводим топлоизолационен материал за защита срещу опасно отделяне на топлина;</p> <p>(d) Вземат се подходящи мерки за свеждане до минимум на въздействието на вибрациите и ударите и за предотвратяване на движението на елементите или батерията в опаковката, което може да доведе до повреда и опасни условия по време на транспортиране. За изпълнение на това изискване може да се използва материал за уплътняване, който не е запалим и е електронепроводим</p> <p>(e) Незапалимостта се оценява съгласно стандарт, признат в държавата, в която опаковката е проектирана или произведена;</p> <p>(f) Елемент или акумулаторна батерия с нетна маса над 30 kg се ограничава до един елемент или акумулаторна батерия на външна опаковка.</p>	
	<p>(2) За елементи и батерии, съдържащи се в оборудването:</p> <p>Барабани (1A2, 1B2, 1N2, 1H2, 1D, 1G); Каси (4A, 4B, 4N, 4C1, 4C2, 4D, 4F, 4G, 4H1, 4H2); Туби (3A2, 3B2, 3H2).</p> <p>Опаковките трябва да съответстват на нивото на ефективност на опаковъчна група II и да отговарят на следните изисквания:</p> <p>(a) Оборудването с различни размери, форми или маси се опакова във външна опаковка с изпитан проектен тип, посочен по-горе, при условие че общата брутна маса на опаковката не надвишава брутната маса, за която е изпитан проектният тип;</p> <p>(b) Оборудването се конструира или опакова по такъв начин, че да се предотврати случайна работа по време на транспортиране;</p> <p>(c) Вземат се подходящи мерки за свеждане до минимум на въздействието на вибрациите и ударите и за предотвратяване на движението на оборудването в опаковката, което може да доведе до повреда и опасно състояние по време на транспортиране. Когато се използва уплътнителен материал за изпълнение на това изискване, той трябва да бъде незапалим и електро непроводим.</p> <p>(d) Незапалимостта се оценява съгласно стандарт, признат в държавата, в която опаковката е проектирана или произведена.</p>	
Δ	<p>(3) Оборудването или батериите могат да бъдат транспортирани неопаковани при условия, определени от компетентния орган. Допълнителните условия, които могат да бъдат разгледани в процеса на одобрение, включват, но не се ограничават до:</p> <p>(a) Оборудването или акумулаторната батерия трябва да са достатъчно здрави, за да издържат на удари и натоварвания, които обикновено се срещат по време на транспортиране, включително претоварване между товарни транспортни единици и между товарни транспортни единици и складове, както и всяко изваждане от палет за последваща ръчна или механична обработка; и</p> <p>(b) Оборудването или акумулаторът се фиксират в люлки или щайги или други приспособления за манипулиране по такъв начин, че да не се разхлабват при нормални условия на транспортиране.</p>	
	<p><b>Допълнителни изисквания:</b></p> <p>Елементите и батериите трябва да бъдат защитени срещу късо съединение; защитата срещу късо съединение включва, но не се ограничава до:</p> <ul style="list-style-type: none"> <li>– индивидуална защита на клемите на акумулаторите,</li> <li>– вътрешна опаковка за предотвратяване на контакт между елементи и батерии,</li> <li>– батерии с вдлъбнати клеми, проектирани да предпазват от късо съединение, или</li> <li>– използването на непроводим и незапалим материал за запълване на празното пространство между елементите или батериите в опаковката.</li> </ul>	

P911	ИНСТРУКЦИИ ЗА ОПАКОВАНЕ	P911
<p>Тази инструкция се прилага за повредени или дефектни елементи и батерии на ООН № 3090, 3091, 3480 и 3481, които могат бързо да се демонтират, да реагират опасно, да предизвикат пламък или опасно отделяне на топлина или опасно отделяне на токсични, корозивни или запалими газове или пари при нормални условия на транспортиране.</p>		
<p>Разрешават се следните опаковки, при условие че са спазени общите разпоредби на 4.1.1 и 4.1.3: За елементи и батерии и оборудване, съдържащи елементи и батерии:</p> <p>Барабани (1A2, 1B2, 1N2, 1H2, 1D, 1G); Каси (4A, 4B, 4N, 4C1, 4C2, 4D, 4F, 4G, 4H1, 4H2); Туби (3A2, 3B2, 3H2).</p> <p>Опаковките трябва да съответстват на нивото на ефективност на опаковъчна група I.</p>		
<p>(1) Опаковката трябва да отговаря на следните допълнителни експлоатационни изисквания в случай на бързо разглобяване, опасна реакция, образуване на пламък или опасно отделяне на топлина или опасни емисии на токсични, корозивни или запалими газове или пари на елементите или батериите:</p> <p>(a) Температурата на външната повърхност на комплектованата опаковка не трябва да надвишава 100 ° C. Допуска се моментно повишаване на температурата до 200 ° C;</p> <p>(b) Извън опаковката не трябва да се образува пламък;</p> <p>(c) От опаковката не трябва да излизат снаряди;</p> <p>(d) Запазва се структурната цялост на пакета;</p> <p>(e) Опаковките трябва да имат система за управление на газа (напр. филтърна система, циркулация на въздуха, задържане за газ, газонепропускливи опаковки и др.), според случая.</p> <p>(2) Допълнителните изисквания за опаковки се проверяват чрез изпитване, както е посочено от компетентния орган.* Доклад от проверката се предоставя при поискване. Като минимално изискване в протокола от проверката се посочват наименованието на елемента или батерията, номерът на елемента или батерията, масата, типът, енергийното съдържание на елементите или батериите, идентификацията на опаковката и данните от изпитването в съответствие с метода за проверка, определен от компетентния орган.</p> <p>(3) Когато като охладителна течност се използва сух лед или течен азот, се прилагат изискванията на раздел 5.5.3. Вътрешната опаковка и външната опаковка трябва да поддържат целостта си на температурата на използвания хладилен агент, както и на температурите и налягането, които биха могли да възникнат, ако охлаждането се загуби.</p>		
<p>Допълнително изискване: Елементите или батериите трябва да бъдат защитени срещу късо съединение.</p>		
<p>* Следните критерии, според случая, могат да се считат за оценка на продуктивността на опаковката:</p> <p>(a) Оценката се извършва в рамките на система за управление на качеството (както е описано например в раздел 2.9.4.5), която дава възможност за проследяване на резултатите от изпитванията, референтните данни и използваните характеристични модели;</p> <p>(b) Списъкът на опасностите, които се очакват в случай на термично оттичане за типа на елемента батерия, в състоянието, в което се транспортира (напр. използване на вътрешна опаковка, степен на зареждане (SOC), използване на достатъчен незапалим, електрически непроводим и абсорбиращ уплътняващ материал и т.н.), трябва да бъде ясно идентифициран и количествено определен; референтният списък на възможните опасности за литиевите елементи или батерии (бързо разглобяване, опасна реакция, образуване на пламък или опасно отделяне на топлина или опасни емисии на токсични, корозивни или запалими газове или пари) може да се използва за тази цел. Количественото определяне на тези опасности се основава на наличната научна литература;</p> <p>(c) Сметчаващите ефекти на опаковката се идентифицират и характеризират въз основа на естеството на предоставените защитни мерки и свойствата на строителния материал. В подкрепа на тази оценка се използва списък на техническите характеристики и чертежи (плътност [kg m<sup>-3</sup>], специфична топлинна мощност [J kg<sup>-1</sup> K<sup>-1</sup>], стойност на нагряване [kJ kg<sup>-1</sup>], топлопроводимост [W m<sup>-1</sup> K<sup>-1</sup>], температура на топене и температура на възпламеняване [K], коефициент на топлопренасяне на външната опаковка [W m<sup>-2</sup> K<sup>-1</sup>, ...];</p> <p>(d) Изпитването и всички съпътстващи изчисления оценяват резултата от топлинно оттичане на елемента или батерията вътре в опаковката при нормални условия на транспортиране;</p> <p>(e) В случай че SOC на елемент или батерия не е известен, използваната оценка се извършва с възможно най-високия SOC, съответстващ на условията за използване на елемент или батерия;</p> <p>(f) Описват се условията на заобикалящата среда, при които опаковките могат да бъдат използвани и транспортирани (включително за възможните последици от емисиите на газ или дим върху околната среда, като вентилация или други методи), в съответствие със системата за управление на газа на опаковките;</p> <p>(g) При изпитванията или изчисляването на модела се взема предвид най-лошият сценарий за задействане и разпространение на топлинно оттичане вътре в елемента или батерия: този сценарий включва възможно най-тежката повреда в нормалното транспортно състояние, максималните емисии на топлина и пламък за възможното разпространение на реакцията;</p> <p>(h) Тези сценарии се оценяват в продължение на достатъчно дълъг период, за да могат да възникнат всички възможни последици (напр. 24 часа).</p>		

## 4.1.4.2 Инструкции за опаковане във връзка с използването на междинни контейнери за насипни товари (IBC)

IBC01	ИНСТРУКЦИИ ЗА ОПАКОВАНЕ	IBC01
Разрешават се следните IBC, при условие че са спазени общите разпоредби на 4.1.1, 4.1.2 и 4.1.3: Метал (31A, 31B и 31N).		
IBC02	ИНСТРУКЦИИ ЗА ОПАКОВАНЕ	IBC02
Разрешават се следните IBC, при условие че са спазени общите разпоредби на 4.1.1, 4.1.2 и 4.1.3: (1) Метал (31A, 31B и 31N); (2) Твърди пластмаси (31H1 и 31H2); (3) Композитни (31HZ1).		
<b>Специални разпоредби за опаковане:</b> B5 За ООН № 1791, 2014, 2984 и 3149 IBC се оборудват с устройство, което позволява вентилация по време на транспортиране. Входът към вентилационното устройство трябва да бъде разположен в парното помещение на IBC при максимални условия на пълнене по време на транспортиране. B8 Чистата форма на това вещество не се транспортира в IBC, тъй като е известно, че има налягане на парите над 110 kPa при 50°C или 130 kPa при 55°C. B15 За ООН 2031 г. с повече от 55% азотна киселина разрешеното използване на IBC от неогъваема пластмаса и на смесени IBC с вътрешен съд от неогъваема пластмаса е две години от датата на тяхното производство. B16 За ООН 3375 не се допускат IBC от тип 31A и 31N без одобрението на компетентния орган. B20 За ООН № 1716, 1717, 1736, 1737, 1738, 1742, 1743, 1755, 1764, 1768, 1776, 1778, 1782, 1789, 1790, 1796, 1826, 1830, 1832, 2031, 2308, 2353, 2513, 2584, 2796 и 2817, попадащи в обхвата на PG II, IBC трябва да бъдат оборудвани с две устройства за изключване.		
IBC03	ИНСТРУКЦИИ ЗА ОПАКОВАНЕ	IBC03
Разрешават се следните IBC, при условие че са спазени общите разпоредби на 4.1.1, 4.1.2 и 4.1.3: (1) Метал (31A, 31B и 31N); (2) Твърди пластмаси (31H1 и 31H2); (3) Композитни (31HZ1 и 31HA2, 31HB2, 31HN2, 31HD2 и 31HN2).		
<b>Специални разпоредби за опаковане:</b> B8 Чистата форма на това вещество не се транспортира в IBC, тъй като е известно, че има налягане на парите над 110 kPa при 50°C или 130 kPa при 55°C. B11 Независимо от разпоредбите на 4.1.1.10, разтвор на амоняк на ООН 2672 в концентрации, които не превишават 25% могат да се транспортират в твърди или композитни пластмасови IBC (31H1, 31H2 и 31HZ1). B19 За ООН № 3532 и 3534 IBC се проектират и конструират така, че да позволяват изпускането на газ или пари, за да се предотврати натрупването на налягане, което би могло да разкъса IBC в случай на загуба на стабилизация.		
IBC04	ИНСТРУКЦИИ ЗА ОПАКОВАНЕ	IBC04
Разрешават се следните IBC, при условие че са спазени общите разпоредби на 4.1.1, 4.1.2 и 4.1.3: Метал (11A, 11B, 11N, 21A, 21B, 21N, 31A, 31B и 31N).		
<b>Специални разпоредби за опаковане:</b> B1 За вещества от опаковъчна група I, IBC се превозват в затворени товарни транспортни единици или в товарни контейнери/ превозни средства, които имат твърди страни или огради най-малко до височината на IBC.		
IBC05	ИНСТРУКЦИИ ЗА ОПАКОВАНЕ	IBC05
Разрешават се следните IBC, при условие че са спазени общите разпоредби на 4.1.1, 4.1.2 и 4.1.3: (1) метал (11A, 11B, 11N, 21A, 21B, 21N, 31A, 31B и 31N); (2) Твърди пластмаси (11H1, 11H2, 21H1, 21H2, 31H1 и 31H2); (3) Композитни (11HZ1, 21HZ1 и 31HZ1).		
<b>Специални разпоредби за опаковане:</b> B1 За вещества от опаковъчна група I, IBC се превозват в затворени товарни транспортни единици или в товарни контейнери/ превозни средства, които имат твърди страни или огради най-малко до височината на IBC. B21 За твърди вещества в IBC, различни от метални или твърди пластмасови IBC, IBC се превозват в затворени товарни транспортни единици или в товарни контейнери/превозни средства, които имат твърди страни или огради най-малко до височината на IBC.		

IBC06	ИНСТРУКЦИИ ЗА ОПАКОВАНЕ	IBC06
Разрешават се следните IBC, при условие че са спазени общите разпоредби на 4.1.1, 4.1.2 и 4.1.3: (1) метал (11A, 11B, 11N, 21A, 21B, 21N, 31A, 31B и 31N); (2) Твърди пластмаси (11H1, 11H2, 21H1, 21H2, 31H1 и 31H2); (3) Композитни (11HZ1, 11HZ2, 21HZ1, 21HZ2 и 31HZ1).		
<b>Допълнителна разпоредба:</b> Които могат да се втечнат по време на транспортиране виж 4.1.3.4.		
Специални разпоредби за опаковане: B1 За вещества от опаковъчна група I, IBC се превозват в затворени товарни транспортни единици или в товарни контейнери/ превозни средства, които имат твърди страни или огради най-малко до височината на IBC. B12 За ООН 2907 IBC трябва да отговарят на нивото на ефективност на опаковъчна група II. Не се използват IBC, отговарящи на критериите за изпитване на опаковъчна група I. B21 За твърди вещества в IBC, различни от метални или твърди пластмасови IBC, IBC се превозват в затворени товарни транспортни единици или в товарни контейнери/превозни средства, които имат твърди страни или огради най-малко до височината на IBC.		

IBC07	ИНСТРУКЦИИ ЗА ОПАКОВАНЕ	IBC07
Разрешават се следните IBC, при условие че са спазени общите разпоредби на 4.1.1, 4.1.2 и 4.1.3: (1) метал (11A, 11B, 11N, 21A, 21B, 21N, 31A, 31B и 31N); (2) Твърди пластмаси (11H1, 11H2, 21H1, 21H2, 31H1 и 31H2); (3) Композитни (11HZ1, 11HZ2, 21HZ1, 21HZ2 и 31HZ1); (4) дървени (11C, 11D и 11F)		
Допълнителни разпоредби: 1 Когато твърдото вещество може да се втечни на транспортирането, вж. 4.1.3.4. 2 Обшивките от дървени IBC са непропускливи.		
<b>Специални разпоредби за опаковане:</b> B1 За вещества от опаковъчна група I, IBC се превозват в затворени товарни транспортни единици или в товарни контейнери/ превозни средства, които имат твърди страни или огради най-малко до височината на IBC. B4 Гъвките, влакнестите или дървените IBC трябва да са непропускливи и водоустойчиви или да са снабдени с непропусклив и водоустойчив слой. B18 За ООН № 3531 и 3533 IBC се проектират и конструират така, че да позволяват изпускането на газ или пари, за да се предотврати натрупването на налягане, което би могло да разкъса IBC в случай на загуба на стабилизация. B21 За твърди вещества в IBC, различни от метални или твърди пластмасови IBC, IBC се превозват в затворени товарни транспортни единици или в товарни контейнери/превозни средства, които имат твърди страни или огради най-малко до височината на IBC.		

IBC08	ИНСТРУКЦИИ ЗА ОПАКОВАНЕ	IBC08
Разрешават се следните IBC, при условие че са спазени общите разпоредби на 4.1.1, 4.1.2 и 4.1.3: (1) метал (11A, 11B, 11N, 21A, 21B, 21N, 31A, 31B и 31N); (2) Твърди пластмаси (11H1, 11H2, 21H1, 21H2, 31H1 и 31H2); (3) Композитни (11HZ1, 11HZ2, 21HZ1, 21HZ2 и 31HZ1); (4) плоскости от дървесни влакна (11G); (5) дървени (11C, 11D и 11F); (6) Гъвкави (13H1, 13H2, 13H3, 13H4, 13H5, 13L1, 13L2, 13L3, 13L4, 13M1 или 13M2).		
Допълнителни разпоредби: Които могат да се втечнат по време на транспортиране виж 4.1.3.4.		
Специални разпоредби за опаковане: B3 Гъвките IBC трябва да са непропускливи и водоустойчиви или да са снабдени с непропусклив и водоустойчив слой. B4 Гъвките, влакнестите или дървените IBC трябва да са непропускливи и водоустойчиви или да са снабдени с непропусклив и водоустойчив слой. B6 За ООН № 1327, 1363, 1364, 1365, 1386, 1408, 1841, 2211, 2217, 2793 и 3314 не се изисква IBC да отговарят на разпоредбите за изпитване на IBC от глава 6.5. B21 За вещества, ООН № 1374, 2590 и 3535 в IBC, различни от метални или IBC твърди пластмаси, IBC се превозват в затворени товарни транспортни единици или в товарни контейнери/превозни средства, които имат твърди страни или огради най-малко до височината на IBC.		

IBC99	ИНСТРУКЦИИ ЗА ОПАКОВАНЕ	IBC99
Могат да се използват само IBC, които са одобрени за тези стоки от компетентния орган (виж 4.1.3.7). Копие от одобрението на компетентния орган придружава всяка пратка или транспортният документ включва указание, че опаковката е била одобрена от компетентния орган.		



IBC100	ИНСТРУКЦИИ ЗА ОПАКОВАНЕ	IBC100
Тази инструкция се прилага за ООН № 0082, 0222, 0241, 0331 и 0332.		
Разрешават се следните IBC, при условие че са спазени общите разпоредби на 4.1.1, 4.1.2 и 4.1.3 и специалните разпоредби на 4.1.5: (1) метал (11A, 11B, 11N, 21A, 21B, 21N, 31A, 31B и 31N); (2) гъвкави (13H2, 13H3, 13H4, 13L2, 13L3, 13L4 и 13M2); (3) твърди пластмаси (11H1, 11H2, 21H1, 21H2, 31H1 и 31H2); (4) Композитни (11HZ1, 11HZ2, 21HZ1, 21HZ2, 31HZ1 и 31HZ2).		
Допълнителни разпоредби: 1 IBC се използват само за безнапорни вещества. 2 Гъвкави IBC се използват само за твърди вещества.		
Специални разпоредби за опаковане: B2 За ООН 0222 в IBC, различни от метални или твърди пластмасови IBC, IBC се транспортират в затворени товарни транспортни единици. B3 За ООН 0222 гъвкавите IBC трябва да са непропускливи и водоустойчиви или да са снабдени с непропусклив и водоустойчив слой. B9 За ООН 0082 тази инструкция за опаковане може да се използва само когато веществата са смеси от амониев нитрат или други неорганични нитрати с други запалими вещества, които не са експлозивни съставки. Такива взривни вещества не трябва да съдържат нитроглицерин, подобни течни органични нитрати или хлорати. Металните IBC не се разрешават. B10 За ООН 0241 тази инструкция за опаковане може да се използва само за вещества, които се състоят от вода като основна съставка и високи пропорции на амониев нитрат или други оксидиращи вещества, някои или всички от които са в разтворено състояние Другите съставки могат да включват въглеродороди или алуминиев прах, но не включват нитро-деривати като тринитротолуен. Металните IBC не се разрешават. B17 За ООН 0222, металните IBC не се разрешават.		

IBC520	ИНСТРУКЦИИ ЗА ОПАКОВАНЕ	IBC520			
Тази инструкция се прилага за органични пероксиди и самоактивиращи се вещества от тип F.					
Изброените по-долу IBC са разрешени за посочените формулировки, при условие че са спазени общите разпоредби на 4.1.1, 4.1.2 и 4.1.3 и специалните разпоредби на 4.1.7.2. Формулировките, изброени по-долу, могат също да бъдат транспортирани опаковани в съответствие с метода на опаковане OP8 от инструкция за опаковане P520 от 4.1.4.1, със същите контролни и аварийни температури, ако е приложимо. За формулировките, които не са изброени по-долу, могат да се използват само IBC, които са одобрени от компетентния орган (виж 4.1.7.2.2).					
ООН №	Органичен пероксид	Тип на IBC	максимално количество (литри)	Контролна температура	Аварийна температура
3109	Органичен пероксид тип F, течен терт-бутил кумил пероксид	31HA1	1000		
	терт-бутил хидропероксид, не повече от 72% с вода	31A 31HA1	1250 1000		
	терт-бутил пероксиацетат, не повече от 32% в разредител тип А	31HA1	1000		
	терт-бутил пероксибензоат, не повече от 32% в разредител тип А	31A	1250		
	терт-бутил перокси -3,5,5-триметилхексаноат, не повече от 37% в разредител тип А	31A 31HA1	1250 1000		
	Кумил хидропероксид, не повече от 90% в разредител тип А	31HA1	1250		
	Дибензоил пероксид, не повече от 42% като стабилна дисперсия	31H1	1000		
	Ди-терт-бутил пероксид, не повече от 52% в разредител тип А	31A 31HA1	1250 1000		
	1,1- ди-( терт-бутилперокси)циклохексан, не повече от 37% в разредител тип А	31A	1250		
	1,1- ди-( терт-бутилперокси)циклохексан, не повече от 42% в разредител тип А	31H1	1000		
	Дилароил пероксид, не повече от 42%, стабилна дисперсия, във вода	31HA1	1000		
	2,5-диметил -2,5-ди(терт-бутилперокси)хексан, не повече от 52% в разредител тип А	31HA1	1000		
	Изопропилкумил хидропероксид, не повече от 72% в разредител тип А	31HA1	1250		
	p-Ментилхидропероксид, не повече от 72% в разредител тип А	31HA1	1250		
	Пероксиоцетна киселина, стабилизирана, не повече от 17%	31H1 31H2 31HA1 31A	1500 1500 1500 1500		
3,6,9-триетил -3,6,9-триметил -1,4,7-трипероксон не повече от 27% в разредител тип А	31HA1	1000			

IBC520		ИНСТРУКЦИИ ЗА ОПАКОВАНЕ (продължение)				IBC520
ООН №	органичен пероксид	Тип на IBC	максимално количество (литри)	Контролира на температура	аварийна температура	
3110	Органичен пероксид тип F, в твърдо състояние Дикумил пероксид	31A 31H1 31HA1	2000			
3119	Органичен пероксид тип F, контролирана температура контролирана					
	трет-амилпероксипивалат, не повече от 32% в разредител тип А	31A	1250	+10°C	+15°C	
	трет-амил перокси -2-етилхексаноат, не повече от 62% в разредител тип А	31HA1	1000	+15°C	+20°C	
	терт-бутил перокси -2-етилхексаноат, не повече от 32% в разредител тип В	31HA1 31A	1000 1250	+30°C +30°C	+35°C +35°C	
	терт-бутил пероксинеодеканоат, не повече от 32% в разредител тип А	31A	1250	0°C	+10°C	
	терт-бутил пероксинеодеканоат, не повече от 42%, стабилна дисперсия, във вода	31A	1250	-5°C	+5°C	
	терт-бутил пероксинеодеканоат, не повече от 52%, стабилна дисперсия, във вода	31A	1250	-5°C	+5°C	
	терт-бутил пероксипивалат, не повече от 27% в разредител тип В	31HA1 31A	1000 1250	+10°C +10°C	+15°C +15°C	
	Ди-(2-неодеканоилпероксиизопропил)бензен, не повече от 42%, стабилна дисперсия, във вода	31A	1250	-15°C	-5°C	
	3-Хидрокси -1,1-диметилбутил пероксинеодеканоат, не повече от 52%, стабилна дисперсия, във вода	31A	1250	-15°C	-5°C	
	Кумил пероксинеодеканоат, не повече от 52%, стабилна дисперсия, във вода	31A	1250	-15°C	-5°C	
	Ди-(4-терт-бутилциклохексил) пероксидкарбонат, не повече от 42%, стабилна дисперсия, във вода	31HA1	1000	+30°C	+35°C	
	Дицетил пероксидкарбонат, не повече от 42%, стабилна дисперсия, във вода	31HA1	1000	+30°C	+35°C	
	Дициклохексил пероксидкарбонат, не повече от 42% като стабилна дисперсия, във вода	31A	1250	+10°C	+15°C	
	Ди-(2-етилхексил) пероксидкарбонат, не повече от 62%, стабилна дисперсия, във вода	31A 31HA1	1250 1000	-20°C -20°C	-10°C -10°C	
	Димиристил пероксидкарбонат, не повече от 42%, стабилна дисперсия, във вода	31HA1	1000	+15°C	+20°C	
	Ди-(3,5,5-триметилхексаноил) пероксид, не повече от 52% в разредител тип А	31HA1 31A	1000 1250	+10°C +10°C	+15°C +15°C	
	Ди-(3,5,5-триметилхексаноил) пероксид, не повече от 52%, стабилна дисперсия, във вода	31A	1250	+10°C	+15°C	
	Диизобутирил пероксид, не повече от 28% като стабилна дисперсия във вода	31HA1 31A	1000 1250	-20°C -20°C	-10°C -10°C	
	Диизобутирил пероксид, не повече от 42% като стабилна дисперсия във вода	31HA1 31A	1000 1250	-25°C -25°C	-15°C -15°C	
1,1,3,3-тетраметилбутил перокси -2-етилхексаноат, не повече от 67%, в разредител тип А	31HA1	1000	+15°C	+20°C		
1,1,3,3-тетраметилбутил пероксинеодеканоат, не повече от 52%, стабилна дисперсия, във вода	31A 31HA1	1250 1000	-5°C -5°C	+5°C +5°C		
3120	ОРГАНИЧЕН ПЕРОКСИД ТИП F, КОНТРОЛИРАНА ТЕМПЕРАТУРА контролирана					
<b>Допълнителни разпоредби:</b>						
1 IBC се оборудват с устройство, което позволява вентилация по време на транспортиране. Входът към устройството за понижаване на налягането трябва да бъде разположен в парното помещение на IBC при максимални условия на пълнене по време на транспортиране.						
2 За да се предотврати експлозивно разкъсване на метални IBC или съставни IBC с пълен метален корпус, устройствата за аварийно освобождаване се проектират така, че да изпускат всички продукти на разлагане и изпарения, които са се образували по време на самоускоряващото се разлагане или за период от не по-малко от един час на огнеустойчивост, изчислен по формулата в 4.2.1.13.8. Контролните и аварийните температури, посочени в тази инструкция за опаковане, се основават на						
Неизолиран IBC Когато превозва органичен пероксид в IBC в съответствие с тази инструкция, изпращачът е длъжен да гарантира, че:						
а) устройствата за понижаване на налягането и за аварийно освобождаване, монтирани на IBC, са проектирани така, че да отчитат самоускоряващото се разлагане на органичния пероксид и поглъщането на пожар; и						
б) когато е приложимо, посочените контролни и аварийни температури са подходящи, като се има предвид конструкцията (като изолация) на IBC, която трябва да се използва.						

IBC620	ИНСТРУКЦИИ ЗА ОПАКОВАНЕ	IBC620
Тази инструкция се прилага за ООН 3291.		
Разрешават се следните IBC, при условие че са спазени общите разпоредби на 4.1.1, с изключение на 4.1.1.15, 4.1.2 и 4.1.3: Твърди, непроницаеми IBC, съответстващи на нивото на ефективност на опаковъчна група II.		
Допълнителни разпоредби: 1 Трябва да има достатъчно абсорбиращ материал, който да абсорбира цялото количество течност, налична в IBC. 2 IBC са в състояние да задържат течности. 3 IBC, предназначени да съдържат остри предмети като счупено стъкло и игли, са устойчиви на продупчване.		

## 4.1.4.3 Инструкции за опаковане относно използването на големи опаковки

IP01		ИНСТРУКЦИИ ЗА ОПАКОВАНЕ (ТЕЧНОСТИ)			IP01
Разрешават се следните големи опаковки, при условие че са спазени общите разпоредби на 4.1.1 и 4.1.3.					
Вътрешни опаковки		големи външни опаковки	Опаковъчна група I	Опаковъчна група II	Опаковъчна група III
Стъкло	10 L	Стомана (50A)	<i>Не е позволено</i>	<i>Не е позволено</i>	3 m <sup>3</sup>
Пластмаси	30 L	Алуминий (50B)			
Метал	40 L	Метал, различен от стомана или алуминий (50N)			
		Твърда пластмаса (50H)			
		Естествена дървесина (50C)			
		Шперплат (50D)			
		Възстановен дървен материал (50F)			
		Дървесно-вланеста плоскост (50G)			

IP02		ИНСТРУКЦИИ ЗА ОПАКОВАНЕ (ТВЪРДИ ВЕЩЕСТВА)			IP02
Разрешават се следните големи опаковки, при условие че са спазени общите разпоредби на 4.1.1 и 4.1.3.					
Вътрешни опаковки		Големи външни опаковки	Опаковъчна група I	Опаковъчна група II	Опаковъчна група III
Стъкло	10 kg	Стомана (50A)	<i>Не е позволено</i>	<i>Не е позволено</i>	3 m <sup>3</sup>
пластмаса <sup>a</sup>	50 kg	Алуминий (50B)			
метал	50 kg	Метал, различен от стомана или алуминий (50N)			
хартия <sup>a,b</sup>	50 kg	Твърда пластмаса (50H)			
влакно <sup>a,b</sup>	50 kg	Естествена дървесина (50C)			
		Шперплат (50D)			
		Възстановен дървен материал (50F)			
		Дървесно-вланеста плоскост (50G)			
		Гъвкави пластмаси (51H) <sup>c</sup>			
<sup>a</sup> Тези опаковки не се използват, когато превозваните вещества могат да се втечнат по време на транспортирането. <sup>b</sup> Опаковките са непроницаеми. <sup>c</sup> Да се използва само с гъвкави вътрешни опаковки.					
Специални разпоредби за опаковане: I2 Премахнат I3 За ООН № 1309, 1376, 1483, 1869, 2793, 2858 и 2878 вътрешните опаковки, гъвкави или влакнести, трябва да са непроницаеми и водоустойчиви или да са с непроницаем или водоустойчив слой. I4 За вътрешни опаковки на ООН № 1932, 2008, 2009, 2545, 2546, 2881 и 3189 от гъвкави влакна или влакна се запечатват херметически.					

IP03	ИНСТРУКЦИИ ЗА ОПАКОВАНЕ		IP03
Тази инструкция се прилага за ООН № 3537, 3538, 3540, 3541, 3546, 3547 и 3548.			
<p>(1) Разрешават се следните големи опаковки, при условие че са спазени общите разпоредби на 4.1.1 и 4.1.3: Твърди, непропускливи големи опаковки съответстващи на нивото на ефективност на опаковъчна група II, направени от:</p> <ul style="list-style-type: none"> <li>стомана (50A);</li> <li>алуминий (50B);</li> <li>метал, различен от стомана или алуминий (50N);</li> <li>твърда пластмаса (50H);</li> <li>естествена дървесина (50C);</li> <li>шперплат (50D);</li> <li>Възстановен дървен материал (50F)</li> <li>Дървесно-вланеста плоскост (50G).</li> </ul> <p>(2) В допълнение, следните условия трябва да бъдат изпълнени:</p> <ul style="list-style-type: none"> <li>(a) Съдовете в изделия, съдържащи течности или твърди вещества, се изграждат от подходящи материали и се закрепват в изделието по такъв начин, че при нормални условия на транспортиране да не могат да се счупят, пробият или да изтекат съдържанието им в самото изделие или външната опаковка;</li> <li>(b) Съдовете, съдържащи течности със запушалки, трябва да бъдат снабдени с правилно ориентирани приспособления за затваряне. Съдовете освен това трябва да съответстват на изискванията за вътрешно изпитване за налягане от 6.1.5.5;</li> <li>(c) Съдовете, които могат лесно да се счупят или пробият, като тези, изработени от стъкло, порцелан или каменина, или от определени пластмасови материали, трябва да бъдат правилно закрепени. Изтичането на съдържанието не трябва да нарушава съществено защитните свойства на изделието или на външната опаковка;</li> <li>(d) Съдовете в изделия, съдържащи газове, трябва да отговарят на изискванията на раздел 4.1.6 и глава 6.2, според случая, или да са в състояние да осигурят ниво на защита, еквивалентно на това на инструкциите за опаковане P200 или P208;</li> <li>(e) Когато в изделието няма съд, то той напълно обгражда опасните вещества и предотвратява тяхното освобождаване при нормални условия на транспортиране.</li> </ul> <p>(3) Артикулите се опаковат, за да се предотврати движение и неволното действие при нормални условия на транспортиране.</p>			
IP99	ИНСТРУКЦИИ ЗА ОПАКОВАНЕ		IP99
Могат да се използват само опаковки, които са одобрени за тези стоки от компетентния орган (виж 4.1.3.7). Копие от одобрението на компетентния орган придружава всяка пратка или транспортният документ включва указание, че опаковката е била одобрена от компетентния орган.			
IP101	ИНСТРУКЦИИ ЗА ОПАКОВАНЕ		IP101
Следните опаковки са разрешени, при условие че са изпълнени общите разпоредби на 4.1.1 и 4.1.3 и специалните разпоредби на 4.1.5.			
Вътрешни опаковки		Междинни опаковки	Големи опаковки
Не е необходимо		Не е необходимо	Стомана (50A) Алуминий (50B) Метал, различен от стомана или алуминий (50N) Твърда пластмаса (50H) Естествена дървесина (50C) Шперплат (50D) Възстановен дървен материал (50F) Дървесно-вланеста плоскост (50G)
<p>Специални разпоредби за опаковане:</p> <p>I1 За ООН № 0006, 0009, 0010, 0015, 0016, 0018, 0019, 0034, 0035, 0038, 0039, 0048, 0056, 0137, 0138, 0168, 0169, 0171, 0181, 0182, 0183, 0186, 0221, 0243, 0244, 0245, 0246, 0254, 0280, 0281, 0286, 0287, 0297, 0299, 0300, 0301, 0303, 0321, 0328, 0329, 0344, 0345, 0346, 0347, 0362, 0363, 0370, 0412, 0424, 0425, 0434, 0435, 0436, 0437, 0438, 0451, 0488, 0502 и 0510: Големи и здрави взривни вещества, които обикновено са предназначени за военна употреба, без средствата за тяхното стартиране или с начините за тяхното стартиране, съдържащи най-малко две ефективни защитни елемента, могат да бъдат транспортирани неопаковани. Когато тези изделия имат заряди за задвижване или са самоходни, техните запалителни системи са защитени от възбудители, срещани при нормални условия на транспортиране. Отрицателният резултат от Серия изпитвания 4 на неопаковано изделие показва, че изделието може да се разглежда за транспортиране непакетирано. Такива неопаковани артикули могат да бъдат прикрепени към люпки или поставени в щайги или други подходящи приспособления за манипулиране.</p>			

IP621	ИНСТРУКЦИИ ЗА ОПАКОВАНЕ	IP621
Тази инструкция се прилага за ООН 3291.		
Разрешават се следните големи опаковки, при условие че са спазени общите разпоредби на 4.1.1 и 4.1.3.: (1) За клинични отпадъци, поставени във вътрешни опаковки: Твърди, непропускливи големи опаковки, отговарящи на изискванията на глава 6.6 за твърди вещества, при ниво на ефективност на опаковъчна група II, при условие че има достатъчно абсорбиращ материал, който да абсорбира цялото налично количество течност и че голямата опаковка е в състояние да задържа течности. (2) За опаковки, съдържащи по-големи количества течност: Големи твърди опаковки, отговарящи на изискванията на глава 6.6, на ниво на ефективност на опаковъчна група II, за течности.		
Допълнителна разпоредба: Големите опаковки, предназначени да съдържат остри предмети като счупено стъкло и игли, трябва да са устойчиви на пробиване и задържане на течности при условията на изпитване на експлоатационните качества от глава 6.6.		

IP102	ИНСТРУКЦИИ ЗА ОПАКОВАНЕ	IP102
Следните опаковки са разрешени, при условие че са изпълнени общите разпоредби на 4.1.1 и 4.1.3 и специалните разпоредби на 4.1.5.		
Вътрешни опаковки	Междинни опаковки	Външни опаковки
Торби водоустойчиви  Съдове дървесно-влакнеста плоскост метал пластмаса дърво  Чаршафи дървесно-влакнеста плоскост, гофрирана  Тръби Дървесно-влакнест плоскост	<i>Не е необходимо</i>	Стомана (50A) Алуминий (50B) Метал, различен от стомана или алуминий (50N) Твърда пластмаса (50H) Естествена дървесина (50C) Шперплат (50D) Възстановен дървен материал (50F) Дървесно-влакнеста плоскост (50G)

IP200	ИНСТРУКЦИИ ЗА ОПАКОВАНЕ	IP200
Тази инструкция се отнася за ООН № 1950.		
Разрешават се следните големи опаковки за аерозоли, при условие че са спазени общите разпоредби на 4.1.1 и 4.1.3: Твърди, непропускливи големи опаковки съответстващи на нивото на ефективност на опаковъчна група II, направени от: стомана (50A); алуминий (50B); метал, различен от стомана или алуминий (50N); твърда пластмаса (50H); естествена дървесина (50C); шперплат (50D); Възстановен дървен материал (50F) Дървесно-влакнеста плоскост (50G).		
Специални разпоредби за опаковане: 12 Големите опаковки се проектират и конструират така, че да се предотврати опасно движение на аерозолите и неволно изпускане по време на нормални условия на транспортиране. За отпадъчни аерозоли, превозвани в съответствие със специална разпоредба 327, големите опаковки трябва да имат средство за задържане на свободната течност, която може да изтече по време на транспортирането, например абсорбиращ материал. Големите опаковки трябва да бъдат подходящо вентилирани, за да се предотврати създаването на запалима атмосфера и натрупването на налягане.		

IP902	ИНСТРУКЦИИ ЗА ОПАКОВАНЕ	IP902
Тази инструкция се прилага за ООН 3268.		
<p>Опаковани изделия:  Разрешават се следните опаковки, при условие че са спазени общите разпоредби на 4.1.1 и 4.1.3:</p> <p>Δ Твърди големи опаковки, отговарящи на ниво на ефективност на опаковъчна група III, изработени от:</p> <ul style="list-style-type: none"> <li>стомана (50A);</li> <li>алуминий (50B);</li> <li>метал, различен от стомана или алуминий (50N);</li> <li>твърда пластмаса (50H);</li> <li>естествена дървесина (50C);</li> <li>шперплат (50D);</li> <li>възстановен дървен материал (50F)</li> <li>дървесно-вланеста плоскост (50G)</li> </ul> <p>Опаковките се проектират и конструират така, че да се предотврати движението на изделията и непреднамереното им действие при нормални условия на транспортиране.</p> <p>Δ Неопаковани артикули:  Изделията могат да бъдат транспортирани и неопаковани в специални приспособления за манипулиране, превозни средства, контейнери или вагони, когато се придвижват до, от или между мястото, където са произведени, и монтажното предприятие, включително междинни места за манипулиране.</p>		
<p><b>Допълнителна разпоредба:</b>  Всеки съд под налягане трябва да бъде в съответствие с изискванията на компетентния орган за веществото (ата). Съдържаща се в съда(съдовете) под налягане.</p>		

Δ

IP903	ИНСТРУКЦИИ ЗА ОПАКОВАНЕ	IP903
Тази инструкция се прилага за ООН № 3090, 3091, 3480 и 3481.		
<p>Следните големи опаковки са разрешени за единична батерия и за единично оборудване, съдържащо елементи или батерии, при условие че са спазени общите разпоредби на 4.1.1 и 4.1.3:</p> <p>Твърди, непропускливи големи опаковки съответстващи на нивото на ефективност на опаковъчна група II, направени от:</p> <ul style="list-style-type: none"> <li>стомана (50A);</li> <li>алуминий (50B);</li> <li>метал, различен от стомана или алуминий (50N);</li> <li>твърда пластмаса (50H);</li> <li>естествена дървесина (50C);</li> <li>шперплат (50D);</li> <li>възстановен дървен материал (50F)</li> <li>дървесно-вланеста плоскост (50G).</li> </ul> <p>Батерията трябва да бъде опакована така, че да е защитена от повреди, които могат да бъдат причинени от нейното движение или поставяне в голямата опаковка.</p>		
<p>Допълнително изискване:  Батериите трябва да бъдат защитени срещу късо съединение.</p>		

IP904	ИНСТРУКЦИИ ЗА ОПАКОВАНЕ	IP904
Δ	Тази инструкция се прилага за единични повредени или дефектни батерии и за единични части от оборудването, съдържащи повредени или дефектни елементи или батерии от ООН № 3090, 3091, 3480 и 3481.	
Δ	Следните големи опаковки са разрешени за единична повредена или дефектна батерия и за единично оборудване, съдържащо повредени или дефектни клетки или батерии, при условие че са спазени общите разпоредби на 4.1.1 и 4.1.3.	
Δ	За батерии и оборудване, съдържащо елементи и батерии:	
Δ	Твърди, непроницаеми големи опаковки съответстващи на нивото на ефективност на опаковъчна група II, направени от:	
	стомана (50A)	
	алуминий (50B)	
⊗	метал, различен от стомана или алуминий (50N)	
Δ	твърди пластмаси (50H)	
	шперплат (50D)	
Δ	1. Повредената или дефектна батерия или оборудване, съдържащо такива елементи или батерии, се опаковат поотделно във вътрешна опаковка и се поставят външна опаковка. Вътрешната или външната опаковка трябва да бъде херметична, за да се предотврати потенциалното освобождаване на електролит.	
Δ	2. Вътрешната опаковка трябва да е обградена от достатъчно незапалим и електронепроводим топлоизолационен материал, който да предпазва от опасно отделяне на топлина.	
	3. Когато е целесъобразно, запечатаните опаковки трябва да бъдат снабдени с вентилационно устройство.	
Δ	4. Вземат се подходящи мерки за свеждане до минимум на въздействието на вибрациите и ударите, за предотвратяване на движението на батерията или оборудването в опаковката, което може да доведе до по-нататъшни повреди и опасни условия по време на транспортиране. За изпълнение на това изискване може да се използва и материал за омекотяване, който не е запалим и е електронепроводим	
Δ	5. Незапалимостта се оценява съгласно стандарт, признат в държавата, в която опаковката е проектирана или произведена.	
Δ	За течачи батерии и клетки към вътрешната или външната опаковка се добавя достатъчно инертен абсорбиращ материал, който да абсорбира всяко изпускане на електролит.	
Допълнително изискване:		
Батериите и елементите трябва да бъдат защитени срещу късо съединение.		

IP905	ИНСТРУКЦИИ ЗА ОПАКОВАНЕ	IP905
Тази инструкция се прилага за производствени серии на ООН № 3090, 3091, 3480 и 3481, състоящи се от не повече от 100 елемента и батерии, и за прототипи на елементи и батерии преди производство, когато тези прототипи се транспортират за изпитване.		
Следните големи опаковки са разрешени за единична батерия и за единично оборудване, съдържащо елементи или батерии, при условие че са спазени общите разпоредби на 4.1.1 и 4.1.3:		
<p>(1) За една батерия:</p> <p>Твърди, непроницаеми големи опаковки съответстващи на нивото на ефективност на опаковъчна група II, направени от:</p> <ul style="list-style-type: none"> <li>стомана (50A);</li> <li>алуминий (50B);</li> <li>метал, различен от стомана или алуминий (50N);</li> <li>твърда пластмаса (50H);</li> <li>естествена дървесина (50C);</li> <li>шперплат (50D);</li> <li>възстановен дървен материал (50F)</li> <li>твърда дървесно-влакнеста плоскост (50G).</li> </ul> <p>Големите опаковки следва също да отговарят на следните изисквания:</p> <ul style="list-style-type: none"> <li>(a) батерия с различен размер, форма или маса може да бъде опакована във външна опаковка от изпитвания проектен тип, посочен по-горе, при условие че общата брутна маса на пакета не надвишава брутната маса, за която проектният тип е бил изпитан;</li> <li>(b) Батерията трябва да бъде опакована във вътрешна опаковка и поставена вътре във външната опаковка;</li> <li>(c) Вътрешната опаковка трябва да бъде напълно обградена от достатъчно незапалим и електронепроводим топлоизолационен материал, който да предпазва от опасно отделяне на топлина;</li> <li>(d) Вземат се подходящи мерки за свеждане до минимум на въздействието на вибрациите и ударите и за предотвратяване на движението на батерията в опаковката, което може да доведе до повреда и опасни условия по време на транспортиране. Когато се използва уплътнителен материал за изпълнение на това изискване, той трябва да бъде незапалим и електро-непроводим.</li> <li>(e) Незапалимостта се оценява съгласно стандарт, признат в държавата, в която опаковката е проектирана или произведена.</li> </ul> <p>(2) За отделна част от оборудването:</p> <p>Твърди, непроницаеми големи опаковки съответстващи на нивото на ефективност на опаковъчна група II, направени от:</p> <ul style="list-style-type: none"> <li>стомана (50A);</li> <li>алуминий (50B);</li> <li>метал, различен от стомана или алуминий (50N);</li> <li>твърда пластмаса (50H);</li> <li>естествена дървесина (50C);</li> <li>шперплат (50D);</li> <li>възстановен дървен материал (50F);</li> <li>твърда дървесно-влакнеста плоскост (50G).</li> </ul> <p>Големите опаковки следва също да отговарят на следните изисквания:</p> <ul style="list-style-type: none"> <li>(a) Отделна част от оборудването с различен размер, форма или маса може да бъде опакована във външна опаковка от изпитвания проектен тип, посочен по-горе, при условие че общата брутна маса на пакета не надвишава брутната маса, за която проектният тип е бил изпитан;</li> <li>(b) Оборудването се конструира или опакова по такъв начин, че да се предотврати случайно действие по време на транспортиране;</li> <li>(c) Вземат се подходящи мерки за свеждане до минимум на въздействието на вибрациите и ударите и за предотвратяване на движението на оборудването в опаковката, което може да доведе до повреда и опасно състояние по време на транспортиране. Когато се използва уплътнителен материал за изпълнение на това изискване, той трябва да бъде незапалим и електро-непроводим.</li> <li>(d) Незапалимостта се оценява съгласно стандарт, признат в държавата, в която опаковката е проектирана или произведена.</li> </ul>		
Допълнително изискване: Елементите и батериите трябва да бъдат защитени срещу късо съединение.		



IP906	ИНСТРУКЦИИ ЗА ОПАКОВАНЕ	IP906
<p>Тази инструкция се прилага за повредени или дефектни батерии на ООН № 3090, 3091, 3480 и 3481, които могат бързо да се демонтират, да реагират опасно, да предизвикат пламък или опасно отделяне на топлина или опасно отделяне на токсични, корозивни или запалими газове или пари при нормални условия на транспортиране.</p>		
<p>Разрешават се следните големи опаковки, при условие че са спазени общите разпоредби на 4.1.1 и 4.1.3: За единична батерия и за единичен елемент от оборудването, съдържащ елементи или батерии:</p> <p>Твърди, непроникливи големи опаковки съответстващи на нивото на ефективност на опаковъчна група I, направени от:</p> <ul style="list-style-type: none"> <li>стомана (50A);</li> <li>алуминий (50B);</li> <li>метал, различен от стомана или алуминий (50N);</li> <li>твърди пластмаси (50H);</li> <li>шперплат (50D);</li> <li>твърда дървесно-влакнеста плоскост (50G).</li> </ul> <p>(1) Голямата опаковка трябва да отговаря на следните допълнителни експлоатационни изисквания в случай на бързо разглобяване, опасна реакция, образуване на пламък или опасно отделяне на топлина или опасни емисии на токсични, корозивни или запалими газове или пари на акумулатора:</p> <ul style="list-style-type: none"> <li>(a) Температурата на външната повърхност на комплектованата опаковка не трябва да надвишава 100 ° C. Допуска се моментно повишаване на температурата до 200 ° C;</li> <li>(b) Извън опаковката не трябва да се образува пламък;</li> <li>(c) От опаковката не трябва да излизат снаряди;</li> <li>(d) Запазва се структурната цялост на пакета; и</li> <li>(e) Големите опаковки трябва да имат система за управление на газа (напр. филтърна система, циркулация на въздуха, задържане за газ, газонепроникливи опаковки и др.), според случая.</li> </ul> <p>(2) Допълнителните изисквания за големи опаковки се проверяват чрез изпитване, както е посочено от компетентния орган.*</p> <p>Доклад от проверката се предоставя при поискване. Като минимално изискване в протокола от проверката се посочват името на батерията, номерът на батерията, масата, типът, енергийното съдържание на батериите, идентификацията на големите опаковки и данните от изпитването съгласно метода за проверка, определен от компетентния орган.</p> <p>(3) Когато като охладителна течност се използва сух лед или течен азот, се прилагат изискванията на раздел 5.5.3. Вътрешната опаковка и външната опаковка трябва да поддържат целостта си на температурата на използвания хладилен агент, както и на температурите и налягането, които биха могли да възникнат, ако охлаждането се загуби.</p>		
<p><b>Допълнително изискване:</b> Батериите трябва да бъдат защитени срещу късо съединение.</p>		
<p>* Следните критерии, според случая, могат да бъдат разгледани за оценка на експлоатационните качества на големите опаковки:</p> <ul style="list-style-type: none"> <li>(a) Оценката се извършва в рамките на системата за управление на качеството (както е описано например в раздел 2.9.4.5), която дава възможност за проследяване на резултатите от изпитванията, референтните данни и използваните характеристични модели;</li> <li>(b) Списъкът на опасностите, които се очакват в случай на термично оттичане за типа акумулаторна батерия, в състоянието, в което се транспортира (напр. използване на вътрешна опаковка, степен на зареждане (SOC), използване на достатъчен незапалим, електрически непроводим и абсорбиращ омекоотяващ материал и т.н.), трябва да бъде ясно идентифициран и количествено определен; референтният списък на възможните опасности за литиевите батерии (бързо разглобяване, опасна реакция, образуване на пламък или опасно отделяне на топлина или опасни емисии на токсични, корозивни или запалими газове или пари) може да се използва за тази цел. Количественото определяне на тези опасности се основава на наличната научна литература;</li> <li>(c) Сметчаващите ефекти на големата опаковка се идентифицират и характеризират въз основа на естеството на предоставените защитни мерки и свойствата на строителния материал. В подкрепа на тази оценка се използва списък на техническите характеристики и чертежи (плътност [kg m<sup>3</sup>], специфична топлинна мощност [J kg<sup>-1</sup> K<sup>-1</sup>], стойност на нагряване [kJ kg<sup>-1</sup>], топлопроводимост [W m<sup>-1</sup> K<sup>-1</sup>], температура на топене и температура на възпламеняване [K], коефициент на топлопренасяне на външната опаковка [W m<sup>-2</sup> K<sup>-1</sup>], ...);</li> <li>(d) Изпитването и всички съпътстващи изчисления оценяват резултата от топлинното оттичане на акумулаторната батерия вътре в големата опаковка при нормални условия на транспортиране;</li> <li>(e) В случай че SOC на акумулаторната батерия не е известен, използваната оценка се извършва с възможно най-високия SOC, съответстващ на условията за използване на акумулаторната батерия;</li> <li>(f) Описват се условията на заобикалящата среда, при които големите опаковки могат да бъдат използвани и транспортирани (включително за възможните последствия от емисиите на газ или дим върху околната среда, като вентилация или други методи), в съответствие със системата за управление на газа на големите опаковки;</li> <li>(g) при изпитванията или при изчисляването на модела се взема предвид най-лошият сценарий за задействане и разпространение на топлинна енергия в акумулаторната батерия: този сценарий включва възможно най-лошия отказ при нормални условия на транспортиране, максималните емисии на топлина и пламък за евентуалното разпространение на реакцията;</li> <li>(h) Тези сценарии се оценяват в продължение на достатъчно дълъг период, за да могат да възникнат всички възможни последици (напр. 24 часа).</li> </ul>		

#### 4.1.5 Специални разпоредби за опаковане на стоки от клас 1

##### 4.1.5.1 Спазват се общите разпоредби на 4.1.1.

##### 4.1.5.2 Всички опаковки за стоки от клас 1 се проектират и конструират така, че:

- 1 да предпазват взривните вещества, предотвратяват тяхното изпускане и не увеличават риска от непреднамерено запалване или инициране, когато са подложени на нормални условия на транспортиране, включително предвидими промени в температурата, влажността и налягането;
- 2 с пълната опаковка може да се бори безопасно при нормални условия на транспортиране; и

- .3 опаковките ще издържат на всяко натоварване, наложено им чрез предвидимо натрупване, на което ще бъдат подложени по време на транспортирането, така че да не увеличават риска, който представляват взривните вещества, да не се уврежда задържащата функция на опаковките и да не се нарушават по начин или до степен, които ще намалят тяхната здравина или ще причинят нестабилност на стека.
- 4.1.5.3 Всички взривни вещества и предмети, така както са подготвени за транспортиране, се класифицират в съответствие с процедурите, описани в 2.1.3.
- 4.1.5.4 Стоките от клас 1 се опаковат в съответствие с приложимите инструкции за опаковане, посочени в колони 8 и 9 от Списъка на опасните товари, както е описано подробно в 4.1.4.
- 4.1.5.5 Освен ако в този Кодекс не е предвидено друго, опаковките, включително IBC и големите опаковки, трябва да отговарят на изискванията на глави 6.1, 6.5 или 6.6, според случая, и да отговарят на изискванията за изпитване за група опаковки II.
- 4.1.5.6 Устройството за затваряне на опаковките, съдържащи течни експлозиви, осигурява двойна защита срещу изтичане.
- 4.1.5.7 Устройството за затваряне на металните варели трябва да включва подходящо уплътнение; ако устройството за затваряне включва винтова резба, не трябва да се допуска навлизането на взривни вещества в винтовата резба.
- 4.1.5.8 Опаковките за водоразтворими вещества трябва да бъдат водоустойчиви. Опаковките за нечувствителни или флегматизирани вещества се затварят, за да се предотвратят промени в концентрацията по време на транспортиране.
- 4.1.5.9 Когато опаковката включва двойна обвивка, пълна с вода, която може да замръзне по време на транспортирането, към водата се добавя достатъчно количество антифриз, за да се предотврати замръзването. Не се използва антифриз, който може да създаде опасност от пожар поради присъщата му запалимост.
- 4.1.5.10 Пироните, телбодите и другите приспособления за затваряне, изработени от метал без защитно покритие, не трябва да проникват във вътрешната страна на външната опаковка, освен ако вътрешната опаковка не предпазва по подходящ начин експлозивите от контакт с метала.
- 4.1.5.11 Вътрешните опаковки, фитинги и омокотяващи материали, както и поставянето на взривни вещества или предмети в опаковки се извършват по начин, който не позволява взривните вещества или предмети да се разхлабят във външната опаковка при нормални условия на транспортиране. Металните компоненти на изделията не трябва да влизат в контакт с метални опаковки. Изделията, съдържащи взривни вещества, които не са затворени във външна обвивка, се отделят една от друга, за да се предотвратят триене и удар. За тази цел могат да се използват подложки, скари, прегради във вътрешната или външната опаковка, форми или съдове.
- 4.1.5.12 Опаковките трябва да бъдат изработени от материали, съвместими и непроницаеми за съдържащите се в опаковката експлозиви, така че нито взаимодействието между експлозивите и опаковъчните материали, нито течовете да причиняват опасното транспортиране на експлозива или промяната на опасното отделение или групата за съвместимост.
- 4.1.5.13 Не трябва да се допуска навлизането на взривни вещества във вдлъбнатините на запечатани метални опаковки.
- 4.1.5.14 Пластмасовите опаковки не трябва да могат да генерират или акумулират достатъчно статично електричество, така че изпускането да доведе до стартиране, запалване или функциониране на опакованите взривни вещества или изделия.
- 4.1.5.15 Големи и здрави взривни вещества, които обикновено са предназначени за военна употреба, без средства за тяхното започване или с техните средства за започване, съдържащи най-малко две ефективни защитни елемента, могат да бъдат транспортирани неопаковани. Когато тези изделия имат заряди за задвижване или са самоходни, техните запалителни системи трябва да бъдат защитени срещу стимули, срещани при нормални условия на транспортиране. Отрицателният резултат от Серия изпитвания 4 на неопаковано изделие показва, че изделието може да се разглежда за транспортиране непакетирано. Такива неопаковани артикули могат да бъдат прикрепени към люлки или поставени в щайги или други подходящи приспособления за манипулиране, съхранение или спускане по такъв начин, че да не се разхлабват при нормални условия на транспортиране. Когато такива големи взривни изделия, като част от техните изпитвания за експлоатационна безопасност и годност, са подложени на режими на изпитване, които отговарят на разпоредбите на този Кодекс, и тези изпитвания са успешно проведени, компетентният орган може да одобри такива изделия да бъдат транспортирани съгласно този Кодекс.
- 4.1.5.16 Взривните вещества не се опаковат във вътрешни или външни опаковки, когато разликите във вътрешното и външното налягане, дължащи се на топлинни или други ефекти, могат да причинят експлозия или разкъсване на опаковката.
- 4.1.5.17 Когато насипно експлозивно вещество или взривно вещество на неопакован или частично опакован артикул могат да влязат в контакт с вътрешната повърхност на металните опаковки (1A1, 1A2, 1B1, 1B2, 4A, 4B и метални съдове), металната опаковка трябва да бъде снабдена с вътрешна облицовка или покритие (вж. 4.1.1.2).
- 4.1.5.18 Инструкция за опаковане P101 може да се използва за всяко взривно вещество, при условие че опаковката е одобрена от компетентен орган, независимо дали опаковката отговаря на инструкциите за опаковане, посочени в списъка на опасните товари.
- 4.1.5.19 Правителствените военни опасни товари, опаковани преди 1 януари 1990 г. в съответствие с действащия тогава Кодекс IMDG, могат да бъдат превозвани, при условие че опаковките запазват целостта си и стоките се декларират като държавни товари, опаковани преди 1 януари 1990 г.

## 4.2.6 Специални разпоредби за опаковане на стоки от клас 1

## 4.1.6.1 Общи разпоредби

- 4.1.6.1.1 Този раздел съдържа общите изисквания, приложими към използването на съдове под налягане за транспортиране на газове от клас 2 и други опасни товари в съдове под налягане (например ООН 1051-Циановодород, стабилизиран). Съдовете под налягане се конструират и затварят така, че да се предотврати всякаква загуба на съдържание, която може да бъде причинена при нормални условия на транспортиране, включително от вибрации, или от промени в температурата, влажността или налягането (например в резултат на промяна във височината).
- 4.1.6.1.2 Части от съдове под налягане, които са в пряк контакт с опасни товари, не трябва да бъдат засегнати или отслабени от тези опасни товари и не трябва да причиняват опасно въздействие (напр. катализиране на реакция или реагиране с опасните товари). Съответно се спазват разпоредбите на ISO 11114 -1:2012 и ISO 11114 -2:2013.
- 4.1.6.1.3 Съдовете под налягане, включително техните приспособления за затваряне, се избират така, че да съдържат газ или смес от газове в съответствие с изискванията на 6.2.1.2 и изискванията на специалните инструкции за опаковане от 4.1.4.1. Този раздел се прилага и за съдове под налягане, които са елементи на MEGC.
- Δ 4.1.6.1.4 Съдовете под налягане за многократно пълнене не се пълнят с газ или газова смес, различна от съдържащата се преди това, освен ако не са извършени необходимите операции за смяна на газовата услуга. Промяната в работата за състени и втечени газове трябва да бъде в съответствие със стандарт ISO 11621:1997, според случая. Освен това за съд под налягане, който преди това е съдържал корозивно вещество от клас 8 или вещество от друг клас със спомагателна опасност от корозия не се разрешава превоз на вещество от клас 2, освен ако не са извършени необходимите проверки и изпитвания, както е посочено в 6.2.1.6.
- 4.1.6.1.5 Преди пълненето пълначът извършва проверка на съда под налягане и се уверява, че съдът под налягане е разрешен за газа и, в случай на химикал под налягане, за горивото, което ще се транспортира, и че са спазени разпоредбите на този Кодекс. Спирателните клапани се затварят след напълването и остават затворени по време на транспортирането. Изпращачът проверява дали затварящите механизми и оборудването не пропускат.
- 4.1.6.1.6 Съдовете под налягане се пълнят в съответствие с работните налягания, коефициентите на напълване и предписанията, посочени в съответната инструкция за опаковане на конкретното вещество, което се напълва. Реактивните газове и газовите смеси се пълнят до такова налягане, че ако настъпи пълно разлагане на газа, работното налягане на съда под налягане да не се превишава. Стелажи за бутилки не трябва да се пълнят над най-ниското работно налягане на която и да е бутилка от стелаж.
- 4.1.6.1.7 Съдовете под налягане, включително техните приспособления за затваряне, трябва да отговарят на изискванията за проектиране, изработка, проверка и изпитване, описани подробно в глава 6.2. Когато се предписват външни опаковки, съдовете под налягане трябва да бъдат здраво закрепени към тях. Освен ако не е посочено друго в подробните инструкции за опаковане, една или повече вътрешни опаковки могат да бъдат затворени във външна опаковка.
- 4.1.6.1.8 Клапаните се проектират и конструират по такъв начин, че по своята същност да могат да издържат на повреди без изпускане на съдържанието или да бъдат защитени от повреди, които биха могли да причинят неволно изпускане на съдържанието на съда под налягане, чрез един от следните методи:
- .1 Клапаните се поставят във вътрешността на гърлото на съда под налягане и се предпазват с пробка с резба или капачка;
  - .2 Клапаните са защитени с капачки. Капачките трябва да имат вентилационни отвори с достатъчна площ на напречното сечение за отвеждане на газа, ако има теч във вентилите;
  - .3 Клапаните са защитени с покривала или предпазители;
  - .4 Съдовете под налягане се транспортират в рамки (напр. стелажи); или
  - .5 Съдовете под налягане се транспортират във външна опаковка. Опаковката, така както е подготвена за транспортиране, трябва да може да премине изпитването на падане, посочено в 6.1.5.3, при ниво на ефективност на опаковъчна група I.
- За съдове под налягане с клапани, описани в .2 и .3, трябва да са изпълнени изискванията на ISO 11117:1998 или ISO 11117:2008 + Cor 1: 2009; за клапани с вътрешна защита трябва да са изпълнени изискванията на приложение A към ISO 10297:2006 или приложение A към ISO 10297:2014.
- За системи за съхранение на метален хидрид трябва да бъдат спазени изискванията за защита на клапаните, определени в ISO 16111: 2008.
- 4.1.6.1.9 Съдовете под налягане за еднократна употреба:
- .1 се транспортират във външна опаковка, като кутия или щайга, или в тави, опаковани с разтегливо или пристягащо фолио;
  - .2 да бъде с водна вместимост, по-малка или равна на 1,25 L, когато е напълнен със запалим или токсичен газ;
  - .3 да не се използват за токсични газове с LC<sub>50</sub>, по-малък или равен на 200 mL/m<sup>3</sup>; и
  - .4 не се ремонтират след пускането им в експлоатация.
- 4.1.6.1.10 Съдовете под налягане за многократно употреба, различни от криогенните съдове, се проверяват периодично в съответствие с 6.2.1.6 и инструкциите за опаковане P200, P205 или P206, според случая. Предпазните клапани за затворени криогенни съдове се подлагат на периодични проверки и изпитвания в съответствие с разпоредбите

от 6.2.1.6.3 и инструкции за опаковане P203. Съдовете под налягане не се пълнят, след като са станали изискуеми за периодична проверка, но могат да се транспортират след изтичането на срока.

- 4.1.6.1.11 Ремонтите са в съответствие с изискванията за производство и изпитване на приложимите стандарти за проектиране и строителство и са разрешени само както е посочено в съответните стандарти за периодични проверки, посочени в 6.2.2.4. Съдовете под налягане, различни от кожуха на затворените криогенни съдове, не се подлагат на ремонт при наличието на:
- .1 пукнатини в заваряването или други дефекти в заваряването;
  - .2 пукнатини в стените;
  - .3 течове или дефекти в материала на стената, капака или дъното.
- 4.1.6.1.12 Не се предлагат съдове под налягане за пълнене:
- .1 когато са повредени до такава степен, че целостта на съда под налягане или на неговото сервизно оборудване може да бъде засегната;
  - .2 освен ако съдът под налягане и неговото сервизно оборудване не са проверени и не е установено, че са в добро работно състояние; или
  - .3 освен ако изискваните маркировки за сертифициране, повторно изпитване и пълнене са четливи.
- 4.1.6.1.13 Не се предлагат пълни съдове под налягане за транспортиране:
- .1 при изтичане;
  - .2 когато са повредени до такава степен, че целостта на съда под налягане или на неговото сервизно оборудване може да бъде засегната;
  - .3 освен ако съдът под налягане и неговото сервизно оборудване не са проверени и не е установено, че са в добро работно състояние; или
  - .4 освен ако изискваните маркировки за сертифициране, повторно изпитване и пълнене са четливи.
- 4.1.6.1.14 Когато в инструкциите за опаковане са разрешени бутилки P200 и други съдове под налягане за газове, отговарящи на изискванията на този подраздел и на глава 6.2, се разрешава и използването на бутилки и съдове под налягане, които отговарят на изискванията на компетентния орган на страната, в която е напълнена бутилката или съдът под налягане. Клапаните трябва да бъдат подходящо защитени. Съдовете под налягане с вместимост от 1 L или по-малко се опаковат във външни опаковки, изработени от подходящ материал с подходяща якост и конструкция по отношение на капацитета на опаковката и предназначението ѝ, и се закрепват или омокотяват така, че да се предотврати значително движение вътре във външната опаковка при нормални условия на транспортиране.

#### 4.1.7 Специални разпоредби за опаковане на органични пероксиди (клас 5.2) и самоактивиращи се вещества от клас 4.1

##### 4.1.7.0 Общи разпоредби

- 4.1.7.0.1 За органичните пероксиди всички съдове трябва да бъдат "ефективно затворени". Когато при отделянето на газ в дадена опаковка има вероятност да се развие значително вътрешно налягане, може да се монтира вентилационна шахта, при условие че изпусканият газ не създава опасност, в противен случай степента на пълнене трябва да бъде ограничена. Всяко вентилационно устройство трябва да е конструирано така, че да не изпуска течност, когато опаковката е в изправено положение, и да е в състояние да предотвратява проникването на примеси. Външната опаковка, ако има такава, трябва да бъде проектирана така, че да не пречи на работата на вентилационното устройство.
- 4.1.7.1 Използване на опаковки (с изключение на IBC)
- 4.1.7.1.1 Опаковките за органични пероксиди и самоактивиращи се вещества трябва да съответстват на разпоредбите на глава 6.1 и да отговарят на нейните разпоредби за изпитване за опаковъчна група II.
- 4.1.7.1.2 Методите на опаковане на органични пероксиди и самоактивиращи се вещества са изброени в инструкция за опаковане P520 и са определени като ОП1 до ОП8. Количествата, определени за всеки метод на опаковане, са максималните разрешени количества за опаковка.
- 4.1.7.1.3 Методите на опаковане, подходящи за отделните понастоящем самоактивиращи се вещества и органични пероксиди, са изброени в 2.4.2.3.2.3 и 2.5.3.2.4.
- 4.1.7.1.4 За нови органични пероксиди, нови самоактивиращи се вещества или нови форми на органични пероксиди или самоактивиращи се вещества се използва следната процедура за определяне на подходящия метод на опаковане:
- .1 **ОРГАНИЧЕН ПЕРОКСИД ТИП В или САМОАКТИВИРАЩО СЕ ВЕЩЕСТВО ТИП В:**  
Определя се метод на опаковане OP5, при условие че органичният пероксид (или самоактивиращото се вещество) отговаря на критериите на 2.5.3.3.2.2 (съгласно 2.4.2.3.3.2.2) в опаковка, разрешена по метода на опаковане. Ако органичният пероксид (или самоактивиращото се вещество) може да удовлетвори тези критерии само в по-малка опаковка

- от разрешените по метода на опаковане OP5 (т.е. една от опаковките, изброени за OP1 до OP4), тогава се определя съответният метод на опаковане с по-ниския OP номер;
2. ОРГАНИЧЕН ПЕРОКСИД ТИП С или САМОАКТИВИРАЩО СЕ ВЕЩЕСТВО ТИП С:  
Определя се метод на опаковане OP6, при условие че органичният пероксид (или самоактивиращото се вещество) отговаря на критериите на 2.5.3.3.2.3 (съгласно 2.4.2.3.3.2.3) в опаковки, разрешени по метода на опаковане. Ако органичният пероксид (или самоактивиращото се вещество) може да удовлетвори тези критерии само в по-малки опаковки от разрешените по метода на опаковане OP6, тогава се определя съответният метод на опаковане с по-нисък OP номер;
  3. ОРГАНИЧЕН ПЕРОКСИД ТИП D или САМОАКТИВИРАЩО СЕ ВЕЩЕСТВО ТИП D:  
Методът на опаковане OP7 се причислява към този вид органичен пероксид или самоактивиращо се вещество;
  4. ОРГАНИЧЕН ПЕРОКСИД ТИП E или САМОАКТИВИРАЩО СЕ ВЕЩЕСТВО ТИП E:  
Методът на опаковане OP8 се причислява към този вид органичен пероксид или самоактивиращо се вещество;
  5. ОРГАНИЧЕН ПЕРОКСИД ТИП F или САМОАКТИВИРАЩО СЕ ВЕЩЕСТВО ТИП F:  
Методът на опаковане OP8 се причислява към този вид органичен пероксид или самоактивиращо се вещество.
- 4.1.7.2 Използване на средни контейнери за насипни товари
- 4.1.7.2.1 Понастоящем определените органични пероксиди, специално изброени в инструкциите за опаковане IBC520, могат да бъдат транспортирани в IBC в съответствие с тези инструкции за опаковане. IBC трябва да отговарят на изискванията на глава 6.5 и да отговарят на предписанията за изпитване за опаковъчна група II.
- 4.1.7.2.2 Други органични пероксиди и самоактивиращи се вещества от тип F могат да бъдат транспортирани в IBC при условия, установени от компетентния орган на страната на произход, когато въз основа на подходящи изпитвания компетентният орган се увери, че такъв превоз може да се извърши безопасно. Предприетите изпитвания включват тези, които са необходими за:
- .1 да докаже, че органичният пероксид (или самоактивиращото се вещество) отговаря на принципите за класификация;
  - .2 да докаже съвместимостта на всички материали, които обикновено са в контакт с веществото по време на транспортирането;
  - .3 да определи, когато е приложимо, контролните и аварийните температури, свързани с транспортирането на продукта в съответния IBC, както са получени от SADT;
  - .4 да проектира, когато е приложимо, устройствата за понижаване на налягането и за аварийно освобождаване; и
  - .5 да определи дали са необходими специални разпоредби за безопасен превоз на веществото.
- 4.1.7.2.3 За самоактивиращите се вещества се изисква контрол на температурата съгласно 2.4.2.3.4. За органичните пероксиди се изисква температурен контрол съгласно 2.5.3.4.1. Предписанията за контрол на температурата са дадени в точка 7.3.7.
- 4.1.7.2.4 Извънредните ситуации, които трябва да бъдат взети предвид, са самоускоряващото се разлагане и обхващане от пламъци. За да се предотврати експлозивно разрушаване на метални или композитни IBC с пълен метален корпус, устройствата за аварийно освобождаване трябва да бъдат проектирани така, че да изпускат всички продукти на разлагане и пари, които са се образували по време на самоускоряващото се разлагане или по време на период от не по-малко от един час пълно обхващане от пламъци, изчислен по уравненията, дадени в 4.2.1.13.8.
- 4.1.8 Специални разпоредби за опаковане на инфекциозни вещества от категория А (клас 6.2, ООН № 2814 и 2900)
- 4.1.8.1 Изпращачите на инфекциозни вещества гарантират, че пратките са подготвени по такъв начин, че да пристигат на местоназначението си в добро състояние и да не представляват опасност за хората или животните по време на транспортиране.
- 4.1.8.2 Определенията в точка 1.2.1 и общите разпоредби за опаковане от 4.1.1.1 до 4.1.1.14, с изключение на 4.1.1.10 до 4.1.1.12, се прилагат за опаковките за инфекциозни вещества. Течностите обаче се пълнят само в опаковки, които имат подходяща устойчивост на вътрешното налягане, което може да се развие при нормални условия на транспортиране.
- 4.1.8.3 Между вторичната опаковка и външната опаковка се прилага подробен списък на съдържанието. Когато инфекциозните вещества, които ще се транспортират, не са известни, но се подозира, че отговарят на критериите за включване в категория А, думите „предполагаемо инфекциозно вещество от категория А“ се изписват в скоби след точното наименование на пратката върху документа, поставен във външната опаковка.
- 4.1.8.4 Преди празната опаковка да бъде върната на изпращача или изпратена на друго място, тя се дезинфекцира или стерилизира, за да се неутрализира всяка опасност и всеки етикет или маркировка, показващи, че е съдържала инфекциозно вещество, се отстранява или заличава.
- 4.1.8.5 При условие че се поддържа еквивалентно ниво на експлоатационни показатели, се допускат следните вариации в основните съдове, поставени в междинна опаковка, без по-нататъшно изпитване на комплектованата опаковка:
- .1 Могат да се използват първични съдове с еквивалентни или по-малки размери в сравнение с изпитваните първични съдове, при условие че:
    - (а) основните съдове са с конструкция, сходна с тази на изпитвания основен съд (като форма: кръгла, правоъгълна и т.н.);

- (b) материалът, от който е изработен основния съд (стъкло, пластмаса, метал и т.н.), осигурява устойчивост на удара и силите на подреждане, равни или по-големи от тези на първоначално изпитания основен съд;
  - (c) основните съдове имат същите или по-малки отвори и затварянето е с подобен дизайн (като капачка на винт, фрикционен капак и т.н.);
  - (d) използват се достатъчно допълнителни уплътнителни материали за заемане на празни пространства и за предотвратяване на значително движение на основните съдове; и
  - (e) основните съдове са ориентирани в междинната опаковка по същия начин, както в изпитваната опаковка.
- .2 Може да се използва по-малък брой от изпитваните първични съдове или от алтернативните типове първични съдове, посочени в .1 по-горе, при условие че се добави достатъчно уплътняване за запълване на празното(ите) пространство(а) и за предотвратяване на значително движение на основните съдове.

#### 4.1.9 Специални разпоредби за опаковане на радиоактивен материал

##### 4.1.9.1 Общи разпоредби

- 4.1.9.1.1 Радиоактивните материали, пакети и опаковки трябва да отговарят на разпоредбите на глава 6.4. Количеството радиоактивен материал в опаковката не трябва да надвишава границите, посочени в 2.7.2.2, 2.7.2.4.1, 2.7.2.4.4, 2.7.2.4.5, 2.7.2.4.6 и 4.1.9.3.

Видовете опаковки за радиоактивни материали, обхванати от разпоредбите на този Кодекс, са:

- .1 Изключение от опаковката (виж 1.5.1.5);
- .2 Промислена опаковка тип 1 (опаковка тип IP -1);
- .3 Промислена опаковка тип 2 (опаковка тип IP -2);
- .4 Промислена опаковка тип 3 (опаковка тип IP -3);
- .5 Опаковка от тип А;
- .6 Опаковка тип В(U);
- .7 Опаковка тип В(M);
- .8 Опаковка тип С.

За опаковките, съдържащи дялящ се материал или уранов хексафлуорид, се прилагат допълнителни изисквания.

- 4.1.9.1.2 Нефиксираното замърсяване по външните повърхности на всяка опаковка се поддържа възможно най-ниско и при обичайни условия на транспортиране не надвишава следните граници:

- (a) 4 Bq/cm<sup>2</sup> за бета-и гама-излъчватели и алфа-излъчватели с ниска токсичност, и
- (b) 0,4 Bq/cm<sup>2</sup> за всички останали алфа излъчватели.

Тези граници са приложими, когато са осреднени за площ от 300 cm<sup>2</sup> от която и да е част на повърхността.

- 4.1.9.1.3 Пакетът не съдържа други изделия, освен тези, които са необходими за използването на радиоактивния материал. Взаимодействието между тези изделия и опаковката при условията на транспорт, приложими към дизайна, не трябва да намалява безопасността на опаковката.

- 4.1.9.1.4 С изключение на предвиденото в 7.1.4.5.11, нивото на неопределено замърсяване по външните и вътрешните повърхности на външните опаковки, товарните транспортни единици, цистерните, IBC и превозните средства не трябва да надвишава границите, посочени в 4.1.9.1.2.

- Δ 4.1.9.1.5 За радиоактивен материал с други опасни свойства, при проектирането на опаковката трябва да се вземат предвид тези свойства. Радиоактивният материал с допълнителна опасност, опакован в опаковки, които не изискват одобрението на компетентния орган, се транспортира в опаковки, IBC, цистерни или контейнери за насипни товари, които отговарят напълно на разпоредбите на съответните глави в част 6, според случая, както и на приложимите разпоредби на глави 4.1, 4.2 или 4.3 по отношение на тази допълнителна опасност.

- 4.1.9.1.6 Преди дадена опаковка да бъде използвана за първи път за превоз на радиоактивен материал се потвърждава, че тя е произведена в съответствие с проектните спецификации, за да се гарантира съответствие със съответните разпоредби на този Кодекс и всички приложими сертификати за одобрение. Необходимо е също така да бъдат изпълнени и следните минимални изисквания, ако е приложимо:

- .1 ако проектното налягане на задържащата система надвишава 35 kPa (габарит), се гарантира, че задържащата система на всяка опаковка отговаря на одобрените проектни изисквания, свързани със способността на тази система да поддържа целостта си под това налягане;
- .2 за всяка опаковка, предназначена за употреба като опаковка от тип В(U), тип В(M) или тип С, и за всяка опаковка, предназначена да съдържа дялящ се материал, се гарантира, че ефективността на нейната защита и херметизация и, когато е необходимо, характеристиките за пренос на топлина и ефективността на системата за задържане са в границите, приложими или определени за одобрения проект;

- .3 за всяка опаковка, предназначена да съдържа дялящ се материал, се гарантира, че ефективността на показателите за безопасност по отношение на критичността е в границите, приложими или определени за дизайна, и по-специално, когато, за да се спазят изискванията на 6.4.11.1 за неутронни отрови, се извършват проверки за потвърждаване на наличието и разпространението на тези неутронни отрови.
- 4.1.9.1.7 Преди всяка доставка на какъвто и да е пакет се гарантира, че същият не съдържа нито едно от следните:
- .1 радионуклиди, различни от определените за дизайна на опаковката; нито
  - .2 съдържание във форма или физично или химично състояние, различно от определеното за дизайна на опаковката.
- 4.1.9.1.8 Преди всяка доставка на какъвто и да е пакет се гарантира, че са изпълнени всички изисквания, посочени в съответните разпоредби на този Кодекс и в приложимите сертификати за одобрение. Необходимо е също така да бъдат изпълнени и следните минимални изисквания, ако е приложимо:
- .1 трябва да се гарантира, че повдигащите приспособления, които не отговарят на изискванията на точка 6.4.2.2, са демонтирани или по друг начин направени неспособни да бъдат използвани за повдигане на пакета, в съответствие с 6.4.2.3;
  - .2 всяка опаковка от тип В(U), тип В(M) и тип С се съхранява, докато условията на равновесие се доближат достатъчно, за да се докаже съответствие с изискванията за температура и налягане, освен ако не е получено едностранно одобрение за изключение от тези изисквания;
  - .3 за всяка опаковка от тип В(U), тип В(M) и тип С се гарантира чрез проверка и/или подходящи изпитвания, че всички затваряния, клапани и други отвори на задържащата система, през които може да изтече радиоактивното съдържание, са правилно затворени и, когато е целесъобразно, запечатани по начина, по който са били направени доказателствата за съответствие с изискванията на 6.4.8.8 и 6.4.10.3;
  - .4 за опаковки, съдържащи дялящ се материал, се извършват измерванията, посочени в точка 6.4.11.5, буква (b), и изпитванията за доказване на затварянето на всяка опаковка, както е посочено в точка 6.4.11.8.
- 4.1.9.1.9 Изпращачът трябва да разполага и с копие от всички инструкции относно правилното затваряне на пакета и всяка подготовка за изпращане, преди да извърши каквато и да е пратка съгласно условията на сертификатите.
- 4.1.9.1.10 С изключение на пратките с изключителна употреба, транспортният индекс на всяка опаковка или външна опаковка не надвишава 10, нито индексът за критичност на която и да е опаковка или външна опаковка надвишава 50.
- 4.1.9.1.11 С изключение на опаковките или външните опаковки, превозвани с железопътен или автомобилен транспорт при условията, посочени в 7.1.4.5.5.1, или при изключителна употреба и специален режим от кораб при условията, посочени в 7.1.4.5.7, максималното ниво на радиация във всяка точка на всяка външна повърхност на пакета или външната опаковка не трябва да надвишава 2 mSv/h.
- 4.1.9.1.12 Максималното ниво на радиация във всяка точка на която и да е външна повърхност на опаковката или външната опаковка при изключителна употреба не трябва да надвишава 10 mSv/h.
- 4.1.9.1.13 Пирофорният радиоактивен материал се опакова в опаковки от тип А, тип В(U), тип В(M) или тип С и се инертира по подходящ начин.
- 4.1.9.2 Разпоредби и контрол за транспортиране на материали ISA и SCo
- 4.1.9.2.1 Количеството LSA материал или SCo в една опаковка тип IP -1, опаковка тип IP -2, опаковка тип IP -3 или предмет или сбор от предмети, в зависимост от случая, се ограничава така, че нивото на външно излъчване на 3 m от незащитения материал или предмет или сбор от предмети да не надвишава 10 mSv/h.
- 4.1.9.2.2 За материалите LSA и SCo, които са или съдържат дялящи се материали, които не са изключени по 2.7.2.3.5, се спазват приложимите изисквания на 7.1.4.5.15 и 7.1.4.5.16.
- 4.1.9.2.3 За материалите LSA и SCo, които са или съдържат дялящи се материали, се спазват приложимите изисквания на 6.4.11.1.
- 4.1.9.2.4 Материалите LSA и SCo в групи LSA-I и SCo-I могат да бъдат транспортирани неопаковани при следните условия:
- .1 всички неопаковани материали, различни от руди, съдържащи само естествени радионуклиди, се транспортират по такъв начин, че при обичайни условия на транспортиране да няма изпускане на радиоактивното съдържание от превоза, нито загуба на защита;
  - .2 всяко превозно средство се използва изключително, освен когато се транспортира само SCo-I, при което замърсяването на достъпните и недостъпните повърхности не е по-голямо от десет пъти приложимото ниво, определено в 2.7.1.2;
  - .3 за SCo-I, когато се подозира, че върху недостъпни повърхности съществува нефиксирано замърсяване, надвишаващо стойностите, посочени в 2.7.2.3.2.1.1, се вземат мерки, за да се гарантира, че радиоактивният материал не се изпуска в превозното средство; и
  - .4 неопакованият дялящ се материал отговаря на изискванията на точка 2.7.2.3.5.5.
- 4.1.9.2.5 освен ако не е посочено друго в 4.1.9.2.4, материалите LSA и SCo се опаковат в съответствие с таблица 4.1.9.2.5.

Таблица 4.1.9.2.5-Разпоредби относно промишлени опаковки за материал ISA и SCo

Радиоактивно съдържание	Тип на промишлена опаковка	
	изключителна употреба	Не се използва изключително
LSA-I		
Твърди вещества	Тип IP -1	Тип IP -1
Течности	Тип IP -1	Тип IP -2
LSA-II		
Твърди вещества	Тип IP -2	Тип IP -2
Течност и газ	Тип IP -2	Тип IP -3
LSA-III	Тип IP -2	Тип IP -3
SCO-I <sup>a</sup>	Тип IP -1	Тип IP -1
SCO-II	Тип IP -2	Тип IP -2

<sup>a</sup> При условията, посочени в 4.1.9.2.4, материалът LSA-I и SCO-I могат да бъдат транспортирани неопаковани.

#### 4.1.9.3 Опаковки, съдържащи дялящ се материал

Съдържанието на опаковките, съдържащи дялящ се материал, е това, което е определено за дизайна на опаковката или директно в разпоредбите на този Кодекс, или в сертификата за одобрение.



## Глава 4.2

# Използване на преносими цистерни и многоелементни газови контейнери (MEGC)

Разпоредбите на тази глава се прилагат и за автоцистерни до степента, посочена в глава 6.8.

### 4.2.0 Преходни разпоредби

4.2.0.1 Разпоредбите относно използването и конструирането на преносими цистерни в тази глава и в глава 6.7 се основават на препоръките на ООН относно превоза на опасни товари. Преносими цистерни и пътни цистерни, сертифицирани и одобрени преди 1 януари 2003 г. в съответствие с разпоредбите на Кодекса IMDG, който е в сила на 1 юли 1999 г. (изменение 29), могат да продължат да се използват, при условие че се установи, че отговарят на приложимите разпоредби за периодични проверки и изпитвания. Те отговарят на разпоредбите, посочени в колони 13 и 14 от глава 3.2. Подробно обяснение и конструктивни разпоредби могат да бъдат намерени в CCC.1/Circ.3  
Преразгледани насоки относно продължаващото използване на съществуващи преносими типове цистерни по ММО и автоцистерни за превоз на опасни товари.

#### **Забележка:**

За по-лесна справка са включени следните описания на съществуващите типове цистерни по ММО:

Цистерна тип 1 по ММО означава преносим цистерна за превоз на вещества от класове 3 до 9, оборудвана с устройства за понижаване на налягането, с максимално допустимо работно налягане от 1,75 бара и повече.

Цистерна тип 2 по ММО означава преносима цистерна, оборудвана с устройства за понижаване на налягането, с максимално допустимо работно налягане, равно на или по-високо от 1,0 бар, но под 1,75 бар, предназначена за превоз на определени опасни течности с ниска степен на опасност и някои твърди вещества.

Цистерна тип 4 по ММО означава автоцистерна за превоз на опасни товари от класове 3 до 9 и включва полуремарке с постоянно прикрепен цистерна или цистерна, прикрепена към шаси, с най-малко четири заключващи устройства със завъртане, които отговарят на стандартите ISO (напр. ISO 1161:1984).

Цистерна тип 5 по ММО означава преносима цистерна, оборудвана с устройства за понижаване на налягането, която се използва за транспортиране на хладилни втечени газове от клас 2.

Цистерна тип 6 по ММО означава автоцистерна за превоз на неохладени втечени газове от клас 2 и включва полуремарке с постоянно прикрепена цистерна или цистерна, прикрепена към шаси, оборудвана с части от сервизно и структурно оборудване, необходими за транспортиране на газове.

Цистерна тип 7 по ММО означава топлоизолирана преносима цистерна, оборудвана с работни елементи и структурно оборудване, необходими за транспортирането на охладени втечени газове. Преносимата цистерна трябва да може да се транспортира, натоварва и разтоварва, без да е необходимо да се отстранява структурното ѝ оборудване, и трябва да може да се повдига, когато е пълна. Не трябва да е постоянно обезопасено на борда.

Цистерна тип 8 по ММО означава автоцистерна за транспортиране на охладени втечени газове от клас 2 и включва полуремарке с постоянно прикрепена топлоизолирана цистерна, оборудвана с части от сервизно и структурно оборудване, необходими за транспортиране на охладени втечени газове.

- Цистерна тип 9 по ММО означава пътно превозно средство с газови елементи, предназначено за превоз на сгъстени газове от клас 2 с елементи, свързани помежду си чрез колектор, постоянно закрепен към шасито, което е оборудвано с части от сервизно оборудване и структурно оборудване, необходими за преноса на газове. Елементите са бутилки, тръби и стелажки за бутилки, предназначени за пренос на газове, съгласно 2.2.1.1.

**Забележка:** Автоцистерни от тип 4, 6 и 8 по ММО могат да бъдат конструирани след 1 януари 2003 г. в съответствие с разпоредбите на глава 6.8.

4.2.0.2 Преносимите цистерни и MEGC по ООН, произведени в съответствие със сертификата за одобрение на проекта, издаден преди 1 януари 2008 г., могат да продължат да се използват, при условие че се установи, че отговарят на приложимите разпоредби за периодични проверки и изпитвания.

4.2.0.3 Преносими цистерни и MEGC, произведени преди 1 януари 2012 г., които съответстват на разпоредбите за маркировка от 6.7.2.20.1 г., 6.7.3.16.1 г., 6.7.4.15.1 г. или 6.7.5.13.1 от Кодекса IMDG в сила от 1 януари 2010 г. (изменение 34 -08), в зависимост от случая, могат да продължат да се използват, ако отговарят на всички други съответни разпоредби на това издание на Кодекса, включително, когато е приложимо, изискването на 6.7.2.20.1 (ж) за маркиране на символа "S" върху табелата, когато корпусът или отделението са разделени от пластини с пренапрежение на участъци, които не надвишават 7500 литра вместимост. Когато корпусът или помещението вече са били разделени преди 1 януари 2012 г. с импулсни плочи на участъци с капацитет не повече от 7500 литра, капацитетът на корпуса или съответно

помещението, не е необходимо да се допълва със символа "S" до извършването на следващата периодична проверка или изпитване съгласно 6.7.2.19.5.

Преносимите цистерни, произведени преди 1 януари 2014 г., не е необходимо да бъдат маркирани с инструкции за преносими цистерни, както се изисква в 6.7.2.20.2, 6.7.3.16.2 и 6.7.4.15.2, до следващата периодична проверка и изпитване.

Преносимите цистерни и MEGC, произведени преди 1 януари 2014 г., не е необходимо да отговарят на изискванията на 6.7.2.13.1.6, 6.7.3.9.1.5, 6.7.4.8.1.5 и 6.7.5.6.1 (d) относно маркировката на устройствата за понижаване на налягането.

Преносимите цистерни по ММО, произведени преди 1 януари 2003 г., се маркират с указание за инструкциите за експлоатация на преносимите цистерни, за които отговарят на изискванията за минимално изпитвателно налягане, минимална дебелина на корпуса, понижаване на налягането и отваряне на дъното, както се изисква в точки 6.7.2.20.2, 6.7.3.16.2 и 6.7.4.15.2. Тези преносими цистерни не е необходимо да бъдат маркирани с инструкции за преносими цистерни до следващата периодична проверка и изпитване.

#### 4.2.1 Общи разпоредби относно използването на преносими цистерни за превоз на вещества от клас 1 и класове от 3 до 9

4.2.1.1 В настоящия раздел се съдържат общи разпоредби, приложими за използването на преносими цистерни за превоз на вещества от класове 1, 3, 4, 5, 6, 7, 8 и 9. В допълнение към тези общи разпоредби, преносимите цистерни трябва да съответстват на разпоредбите за проектиране, изработка, проверка и изпитване, подробно описани в точка 6.7.2. Веществата се транспортират в преносими цистерни в съответствие с приложимата инструкция за преносими цистерни и със специалните разпоредби за преносими цистерни, определени за всяко вещество от списъка на опасните товари.

4.2.1.2 По време на транспортиране преносимите цистерни трябва да бъдат адекватно защитени срещу повреди по корпуса и сервизното оборудване в резултат на страничен и надлъжен удар и преобръщане. Ако корпусът и сервизното оборудване са конструирани така, че да издържат на удар или преобръщане, не е необходимо те да бъдат защитени по този начин. Примери за такава защита са дадени в 6.7.2.17.5.

4.2.1.3 Някои вещества са химически нестабилни. Те се приемат за транспортиране само когато са предприети необходимите стъпки за предотвратяване на тяхното опасно разлагане, трансформация или полимеризация по време на транспортиране. За тази цел по-специално се полагат старания корпусите да не съдържат вещества, които могат да предизвикат тези реакции.

4.2.1.4 Температурата на външната повърхност на корпуса, с изключение на отворите и техните затварящи механизми, или на топлинната изолация не трябва да надвишава 70°C по време на транспортиране. Когато е необходимо, корпусът трябва да бъде термоизолиран.

4.2.1.5 Празните преносими цистерни, които не са почистени и не съдържат газ, трябва да отговарят на същите изисквания като преносимите цистерни, напълнени с предишното вещество.

4.2.1.6 Веществата не се транспортират в съседни помещения на корпуси, когато те могат да реагират опасно помежду си и да причинят:

- .1 изгаряне и/или отделяне на значителна топлина;
- .2 отделяне на запалими, токсични или задушаващи газове;
- .3 образуването на корозивни вещества;
- .4 образуването на нестабилни вещества;
- .5 опасно повишаване на налягането.

4.2.1.7 Сертификатът за одобрение на проекта, протоколът от изпитването и свидетелството, показващи резултатите от първоначалната инспекция и изпитване за всяка преносима цистерна, издадени от компетентния орган или неговия упълномощен орган, се съхраняват от службите или органа и собственика. Собствениците могат да предоставят тази документация по искане на всеки компетентен орган.

4.2.1.8 Освен ако името на превозваното(ите) вещество(а) не фигурира(т) върху металната плоча, описана(и) в 6.7.2.20.2 г., копие от свидетелството, посочено(и) в 6.7.2.18.1, се предоставя(т) при поискване от компетентен орган или негов упълномощен орган и се предоставя(т) своевременно от изпращача, получателя или агента, в зависимост от случая.

4.2.1.9 Степен на пълнене

4.2.1.9.1 Преди пълненето товародателят гарантира, че се използва подходящата преносима цистерна и че тя не е натоварена с вещества, които при контакт с материалите на корпуса, уплътненията, сервизното оборудване и всякакви защитни облицовки има вероятност да реагират опасно с тях и да образуват опасни продукти или значително да отслабят тези материали. Може да се наложи товародателят да се консултира съвместно с производителя на веществото с компетентния орган за насоки относно съвместимостта на веществото с материалите на преносимата цистерна.

4.2.1.9.1.1 Преносимите цистерни не трябва да се пълнят над максималната степен на пълнене, посочена в 4.2.1.9.2 до 4.2.1.9.6. Приложимостта на 4.2.1.9.2, 4.2.1.9.3 или 4.2.1.9.5.1 за отделни вещества е посочена в

инструкции за преносими цистерни или специални разпоредби в 4.2.5.2.6 или 4.2.5.3 и колони 13 и 14 от списъка с на опасните товари.

4.2.1.9.2 Максималната степен на пълнене (в %) за обща употреба се определя по формулата:

$$\text{Степен на пълнене} = \frac{97}{1 + \alpha(t_r - t_f)}$$

4.2.1.9.3 Максималната степен на пълнене (в %) за течности от класове 6.1 и 8, в опаковъчни групи I и II, и течности с абсолютно налягане на парите над 175 kPa (1,75 bar) при 65°C или за течности, идентифицирани като морски замърсители, се определя по формулата:

$$\text{Степен на пълнене} = \frac{95}{1 + \alpha(t_r - t_f)}$$

4.2.1.9.4 В тези формули  $\alpha$  е средният коефициент на кубично разширение на течността между средната температура на течността по време на пълненето ( $t_r$ ) и максималната средна температура в насипно състояние по време на транспортирането ( $t_f$ ) (и двете в °C). За течности, транспортирани при условия на околната среда,  $\alpha$  може да се изчисли по формулата:

$$\alpha = 35 \frac{d_{15} - d_{50}}{d_{50}}$$

където  $d_{15}$  и  $d_{50}$  са плътностите на течността съответно при 15°C и 50°C.

4.2.1.9.4.1 Максималната средна температура в насипно състояние ( $t_f$ ) се приема за 50°C, с изключение на това, че при пътувания при умерени или екстремни климатични условия съответните компетентни органи могат да се съгласят на по-ниска или да изискват по-висока температура, според случая.

4.2.1.9.5 Разпоредбите на 4.2.1.9.2 до 4.2.1.9.4.1 не се прилагат за преносими цистерни, които съдържат вещества, поддържани при температура над 50°C по време на транспортиране (например посредством нагревателно устройство). За преносими цистерни, оборудвани с нагревателно устройство, се използва регулатор на температурата, за да се гарантира, че максималната степен на пълнене не е повече от 95% пълна по всяко време по време на транспортирането.

4.2.1.9.5.1 Максималната степен на пълнене (в %) на твърдите вещества, превозвани над точките на топене, и на повишените температурни течности се определя по следната формула:

$$\text{Степен на пълнене} = 95 \frac{d_f}{d_i}$$

където  $d_i$  и  $d_f$  са плътността на течността при средната температура на течността по време на пълненето и максималната средна температура в насипно състояние по време на транспортирането.

4.2.1.9.6 Преносими цистерни не се предлагат за превоз:

- .1 със степен на напълване, за течности с вискозитет по-малък от 2 680 mm<sup>2</sup>/s при 20°C или при максималната температура на веществото по време на транспортиране, в случай на нагрятото вещество, повече от 20%, но по-малко от 80%, освен ако корпусите на преносимите цистерни не са разделени от прегради или импулсни плочи, на участъци с вместимост не повече от 7 500 L;
- .2 с остатъци от вещества, които преди това са били транспортирани, полепнали по външната страна на корпуса или сервизното оборудване;
- .3 при изтичане или повреда степен, която води до нарушаване на целостта на преносимата цистерна или на нейните подемни или обезопасителни приспособления; и
- .4 освен ако сервизното оборудване е проверено и е установено, че е в добро работно състояние. За някои опасни вещества може да се изисква по-ниска степен на пълнене.

4.2.1.9.7 Джобовите на мотокари на преносимите цистерни се затварят, когато цистерната е пълна. Тази разпоредба не се прилага за преносими цистерни, които съгласно 6.7.2.17.4 не е необходимо да бъдат снабдени със средства за затваряне на джобовете на мотокари.

4.2.1.9.8 Преносимите цистерни не се пълнят или изпразват докато са на борда.

4.2.1.10 Допълнителни разпоредби, приложими към превоза на вещества от клас 3 в преносими цистерни

Всички преносими цистерни, предназначени за превоз на запалими течности, се затварят и се оборудват с устройства за освобождаване в съответствие с точки 6.7.2.8-6.7.2.15.

4.2.1.11 Допълнителни разпоредби, приложими към превоза на вещества от клас 4 (различни от клас 4.1 самоактивирани се вещества) в преносими цистерни

[запазено]

**Забележка:** За самоактивирани се вещества от клас 4.1 виж 4.2.1.13.

- 4.2.1.12 Допълнителни разпоредби, приложими към превода на вещества от клас 5.1 в преносими цистерни [запазено]
- 4.2.1.13 Допълнителни разпоредби, приложими за превода на вещества от клас 5.2 и клас 4.1 в преносими цистерни
- 4.2.1.13.1 Всяко вещество се изпитва и на компетентния орган на страната на произход се представя доклад за одобрение. Уведомлението за това се изпраща на компетентния орган на страната на местоназначение. Уведомлението съдържа съответната транспортна информация и протокола с резултатите от изпитването. Предприетите изпитвания включват тези, които са необходими за:
- .1 да докаже съвместимостта на всички материали, които обикновено са в контакт с веществото по време на транспортирането;
  - .2 да предоставя данни за конструкцията на устройствата за понижаване на налягането и за аварийно освобождаване, като взема предвид проектните характеристики на преносимата цистерна.
- Всички допълнителни разпоредби, необходими за безопасното транспортиране на веществото, се описват ясно в доклада.
- 4.2.1.13.2 Прилагат се следните разпоредби за преносими цистерни, предназначени за превоз на органични прекиси от тип F или самоактивиращи се вещества от тип F със самоускоряваща се температура на разлагане (SADT) 55°C или повече. В случай на конфликт тези разпоредби имат предимство пред посочените в точка 6.7.2. Аварийните ситуации, които трябва да се вземат предвид, са самоускоряващо се разлагане на веществото и огнеустойчивост, както е описано в 4.2.1.13.8.
- 4.2.1.13.3 Допълнителните разпоредби за превоз на органични прекиси или самоактивиращи се вещества със SADT под 55°C в преносими цистерни се определят от компетентния орган на страната на произход. Уведомлението за това се изпраща на компетентния орган на страната на местоназначение.
- 4.2.1.13.4 Преносимият резервоар трябва да бъде проектиран за изпитвателно налягане най-малко 0,4 МПа (4 бара).
- 4.2.1.13.5 Преносимите цистерни трябва да бъдат снабдени с устройства за измерване на температурата.
- 4.2.1.13.6 Преносимите цистерни трябва да бъдат снабдени с устройства за понижаване на налягането и устройства за аварийно освобождаване. Могат да се използват и устройства за намаляване на вакуума. Устройствата за понижаване на налягането трябва да работят при наляганя, определени както в зависимост от свойствата на веществото, така и от конструктивните характеристики на преносимия резервоар. В корпуса не се допускат топими елементи.
- 4.2.1.13.7 Устройствата за понижаване на налягането се състоят от пружинни клапани, монтирани за предотвратяване на значително натрупване в преносимата цистерна на продуктите от разлагането и изпарения, изпускани при температура 50°C. Капацитетът и налягането от началото до края на изпускането на предпазните клапани се основават на резултатите от изпитванията, посочени в 4.2.1.13.1. Налягането от началото до края на изпускането в никакъв случай не трябва да бъде такова, че да изтече течност от клапана(клапаните), ако преносимата цистерна бъде преобърната.
- 4.2.1.13.8 Устройствата за аварийно освобождаване могат да бъдат от пружинен или чуплив тип или комбинация от двата вида, проектирани да изпускат всички продукти на разлагане и изпарения, които са се образували в продължение на не по-малко от един час от пълно обхващане от пламъци, изчислено по следната формула:

$$q = 70961FA^{0.82}$$

където:

q = поглъщане на топлина (W)

A = навлажнена площ (m<sup>2</sup>)

F = изолационен фактор;

F = 1 за неизолирани плавателни съдове, или

$$F = \frac{U(923 - T)}{47032} \text{ за изолирани корпуси}$$

където:

K = топлопроводимост на изолационния слой (W·m<sup>-1</sup>·K<sup>-1</sup>)

L = дебелина на изолационния слой (m)

U = K/L = коефициент на топлопренос на изолацията (W·m<sup>-2</sup>·K<sup>-1</sup>)

T = температура на веществото при условия на освобождаване (K)

Налягането от началото до края на изпускането на устройството(ата) за аварийно освобождаване трябва да бъде по-високо от посоченото в 4.2.1.13.7 и се основа на резултатите от изпитванията, посочени в 4.2.1.13.1. Устройствата за аварийно освобождаване се оразмеряват по такъв начин, че максималното налягане в цистерната никога да не надвишава изпитвателното налягане на преносимата цистерна.

**Забележка:** Пример за метод за определяне на размера на устройствата за аварийно освобождаване е даден в приложение 5 към Ръководството за изпитвания и критерии.

- 4.2.1.13.9 За изолираните преносими цистерни капацитетът и настройката на устройството(ата) за аварийно освобождаване се определят, като се приема, че изолацията намалява с 1% от площта на повърхността.
- 4.2.1.13.10 Устройствата за вакумно освобождаване и пружинните клапани трябва да бъдат снабдени с ограничители на намаляване на капацитета за освобождаване, причинен от пожарогасителя.
- 4.2.1.13.11 Сервизното оборудване, като клапани и външни тръбопроводи, се разполага така, че да не остава никакво тях след напълване на преносимата цистерна.
- 4.2.1.13.12 Преносимите цистерни могат да бъдат изолирани или защитени със сенници. Ако SADT на веществото в преносимата цистерна е 55°C или по-малък, или преносимата цистерна е изработена от алуминий, то тя трябва да бъде изцяло изолирана. Външната повърхност трябва да бъде изработена от бял или ярък метал.
- 4.2.1.13.13 Степента на пълнене не трябва да надвишава 90% при 15°C.
- 4.2.1.13.14 Маркировката, изисквана в точка 6.7.2.20.2, включва номера на ООН и техническото наименование с одобрената концентрация на въпросното вещество.
- 4.2.1.13.15 Органични пероксиди и самоактивиращи се вещества, специално изброени в инструкцията за преносими цистерни T23 в 4.2.5.2.6 могат да се транспортират в преносими цистерни.
- 4.2.1.14 Допълнителни разпоредби, приложими за превоза на вещества от клас 6.1 в преносими цистерни [запазено]
- 4.2.1.15 Допълнителни разпоредби, приложими за превоза на вещества от клас 6.2 в преносими цистерни [запазено]
- 4.2.1.16 Допълнителни разпоредби, приложими за превоза на вещества от клас 7 в преносими цистерни
- 4.2.1.16.1 Преносимите цистерни, използвани за превоз на радиоактивен материал, не се използват за превоз на други товари.
- 4.2.1.16.2 Степента на пълнене на преносимите цистерни не надвишава 90% или, като алтернатива, всяка друга стойност, компетентните органи.
- 4.2.1.17 Допълнителни разпоредби, приложими за превоза на вещества от клас 8 в преносими цистерни
- 4.2.1.17.1 Устройствата за понижаване на налягането на преносимите цистерни, използвани за превоз на вещества от клас 8, се интервали, ненадвишаващи една година.
- 4.2.1.18 Допълнителни разпоредби, приложими за превоза на вещества от клас 9 в преносими цистерни [запазено]
- 4.2.1.19 Допълнителни разпоредби, приложими към превоза на твърди вещества транспортирани над точката на топене
- △ 4.2.1.19.1 Твърди вещества, транспортирани или предлагани за транспортиране над точката на топене, които не са обозначени с инструкции за преносими цистерни в колона 13 от списъка на опасните товари от глава 3.2 или когато обозначените инструкции за преносими цистерни не се прилагат за превоз при температури над тяхната точка на топене, могат да бъдат транспортирани в преносими цистерни, при условие че твърдите вещества са класифицирани в класове 4.1, 4.2, 4.3, 5.1, 6.1, 8 или 9 и нямат допълнителна опасност, различна от тази на клас 6.1 или клас 8, и са в опаковъчна група II или III.
- 4.2.1.19.2 Освен ако не е посочено друго в списъка на опасните товари, преносими цистерни, използвани за превоз на тези твърди вещества над точката им на топене трябва да съответстват на разпоредбите на инструкцията за преносими цистерни T4 за твърди вещества от опаковъчна група III или T7 за твърди вещества от опаковъчна група II. Преносима цистерна, която позволява да бъде избрано еквивалентно или по-високо ниво на безопасност в съответствие с 4.2.5.2.5. Максималната степен на пълнене (в %) се определя в съответствие с 4.2.1.9.5 (ТРЗ).
- 4.2.2 Общи разпоредби за използването на преносими цистерни за превоз на неохладени втечнени газове и химикали под налягане**
- 4.2.2.1 Настоящият раздел съдържа общи разпоредби, приложими за използването на преносими цистерни за превоз на охладени втечнени газове от клас 2 и химикали под налягане.
- 4.2.2.2 Преносимите цистерни трябва да отговарят на изискванията за проектиране, изработка, проверка и изпитване, Неохладените втечнени газове и химикали под налягане се транспортират в преносими цистерни,

в съответствие с инструкцията за преносими цистерни T50, както е описано в 4.2.5.2.6, и всички специални разпоредби за преносими цистерни, определени за специфични нехладилни втечени газове в списъка на опасните товари и описани в 4.2.5.3.

- 4.2.2.3 По време на транспортиране преносимите цистерни трябва да бъдат адекватно защитени срещу повреди по корпуса и сервизното оборудване в резултат на страничен и надлъжен удар и преобръщане. Ако корпусът и сервизното оборудване са конструирани така, че да издържат на удар или преобръщане, не е необходимо те да бъдат защитени по този начин. Примери за такава защита са дадени в 6.7.3.13.5.
- 4.2.2.4 Някои неохладени втечени газове са химически нестабилни. Те се приемат за транспортиране само когато са предприети необходимите стъпки за предотвратяване на тяхното опасно разлагане, трансформация или полимеризация по време на транспортиране. За тази цел се полагат старания преносимите цистерни да не съдържат хладилни втечени газове, които могат да предизвикат тези реакции.
- 4.2.2.5 Освен ако името на превозваното(ите) газ(ове) не фигурира(т) върху металната плоча, описана(и) в 6.7.3.16.2., копие от свидетелството, посочено(и) в 6.7.3.14.1, се предоставя(т) при поискване от компетентен орган и се предоставя(т) своевременно от изпращача, получателя или агента, в зависимост от случая.
- 4.2.2.6 Празните преносими цистерни, които не са почистени и не съдържат газ, трябва да отговарят на същите изисквания като преносимите цистерни, напълнени с предишния хладилен втечен газ.
- 4.2.2.7 Пълнене
- 4.2.2.7.1 Преди пълненето товародателят гарантира, че преносимата цистерна е одобрена за транспортиране на неохладен втечен газ или на пропеланта на химикала под налягане и че преносимата цистерна не е натоварена с неохладени втечени газове или с химикали под налягане, които при контакт с материалите на корпуса, уплътненията и сервизното оборудване има вероятност да реагират опасно с тях и да образуват опасни продукти или значително да отслабят тези материали. По време на пълненето температурата на неохладения втечен газ или на пропеланта на химикали под налягане трябва да попада в границите на проектния температурен диапазон.
- 4.2.2.7.2 Максималната маса на неохладения втечен газ на литър обем на корпуса (kg/l) не трябва да надвишава плътността на неохладения втечен газ при 50°C, умножена по 0,95. Освен това корпусът не трябва да е пълен с течност при 60°C.
- 4.2.2.7.3 Преносимите цистерни не трябва да се пълнят над максимално допустимата брутна маса и максимално допустимата товарна маса, определена за всеки транспортиран газ.
- 4.2.2.7.4 Преносимите цистерни не се пълнят или изпразват, докато са на борда.
- 4.2.2.8 Преносимите цистерни не се предлагат за превоз:
- .1 в състояние на незапълнен обем, което може да предизвика неприемлива хидравлична сила поради пренапрежение в преносимата цистерна;
  - .2 при изтичане;
  - .3 при повреда до степен, която води до нарушаване на целостта на цистерната или на нейните подемни или безопасителни приспособления; и
  - .4 освен ако сервизното оборудване е проверено и е установено, че е в добро работно състояние.
- 4.2.2.9 Джобове на мотокари на преносимите цистерни се затварят, когато цистерната е пълна. Тази разпоредба не се прилага за преносими цистерни, които съгласно 6.7.3.13.4 не е необходимо да бъдат снабдени със средства за затваряне на джобове на мотокари.
- 4.2.3 Общи разпоредби относно използването на преносими цистерни за превоз на охладени втечени газове от клас 2**
- 4.2.3.1 В настоящия раздел се съдържат общи разпоредби, приложими за използването на преносими цистерни за транспортиране на охладени втечени газове.
- 4.2.3.2 Преносимите цистерни трябва да отговарят на изискванията за проектиране, изработка, проверка и изпитване, описани подробно в точка 6.7.4. Охладените втечени газове се транспортират в преносими цистерни, отговарящи на инструкцията за преносими цистерни T75, както е описано в 4.2.5.2.6, и специалните разпоредби за преносимите цистерни, определени за всяко вещество в колона 14 от списъка на опасните товари и описани в 4.2.5.3.
- 4.2.3.3 По време на транспортиране преносимите цистерни трябва да бъдат адекватно защитени срещу повреди по корпуса и сервизното оборудване в резултат на страничен и надлъжен удар и преобръщане. Ако корпусът и сервизното оборудване са конструирани така, че да издържат на удар или преобръщане, не е необходимо те да бъдат защитени по този начин. Примери за такава защита са дадени в 6.7.4.12.5.

- 4.2.3.4 Освен ако върху металната плоча, описана в точка 6.7.4.15.2, не фигурира името на превозвания газ (и), копие от сертификата, посочен в точка 6.7.4.13.1, се предоставя при поискване от компетентния орган и се предоставя своевременно от изпращача, получателя или агента, в зависимост от случая.
- 4.2.3.5 Празните преносими цистерни, които не са почистени и не съдържат газ, трябва да отговарят на същите изисквания като преносимите цистерни, напълнени с предишното вещество.
- 4.2.3.6 Пълнене
- 4.2.3.6.1 Преди пълненето товародателят гарантира, че преносимата цистерна е одобрена за транспортиране на охладения втечен газ и, че преносимата цистерна не е натоварена с охладени втечени газове, които при контакт с материалите на корпуса, уплътненията и сервизното оборудване има вероятност да реагират опасно с тях и да образуват опасни продукти или значително да отслабят тези материали. По време на пълненето температурата на охладения втечен газ трябва да бъде в границите на проектния температурен диапазон.
- 4.2.3.6.2 При оценката на първоначалната степен на пълнене се взема предвид необходимото време за задържане за планираното пътуване, включително евентуални закъснения. Началната степен на пълнене на корпуса, с изключение на предвиденото в 4.2.3.6.3 и 4.2.3.6.4, трябва да бъде такава, че ако съдържанието, с изключение на хелий, се повиши до температура, при която налягането на парите е равно на максимално допустимото работно налягане (MAWP), обемът, зает от течността, да не надвишава 98%.
- 4.2.3.6.3 Корпусите, предназначени за превоз на хелий, могат да се пълнят до входа на устройството за понижаване на налягането, но не и над него.
- 4.2.3.6.4 Може да се разреши по-висока първоначална степен на пълнене, при условие че бъде одобрена от компетентния орган, когато предвидената продължителност на транспорта е значително по-кратка от времето на задържане.
- 4.2.3.6.5 Преносимите цистерни не се пълнят или изпразват, докато са на борда.
- 4.2.3.7 Действително време на задържане
- 4.2.3.7.1 Действителното време на задържане се изчислява за всяко пътуване в съответствие с процедура, призната от компетентния орган, въз основа на следното:
- .1 референтното време на задържане за транспортиране на охладения втечен газ (виж 6.7.4.2.8.1) (както е посочено на табелата, посочена в 6.7.4.15.1);
  - .2 действителната плътност на пълнене;
  - .3 действителното налягане на пълнене;
  - .4 най-ниското зададено налягане на устройството(ата) за ограничаване на налягането.
- 4.2.3.7.1 Действителното време на задържане се отбелязва или върху самия преносима цистерна, или върху метална плоча, здраво закрепена към нея, в съответствие с точка 6.7.4.15.2.
- 4.2.3.8 Преносимите цистерни не се предлагат за превоз:
- .1 в състояние на незапълнен обем, което може да предизвика неприемлива хидравлична сила поради пренапрежение в корпуса;
  - .2 при изтичане;
  - .3 при повреда до степен, която води до нарушаване на целостта на преносимата цистерна или на нейните подземни или обезопасителни приспособления;
  - .4 освен ако сервизното оборудване е проверено и е установено, че е в добро работно състояние;
  - .5 освен ако действителното време на задържане на транспортирания охладен втечен газ не е определено в съответствие с 4.2.3.7 и преносимият резервоар е маркиран в съответствие с 6.7.4.15.2; и
  - .6 освен ако продължителността на превоза, след отчитане на евентуални закъснения, не надвишава действителното време на задържане.
- 4.2.3.9 Джобовите на мотокари на преносимите цистерни се затварят, когато цистерната е пълна. Тази разпоредба не се прилага за преносими цистерни, които съгласно точка 6.7.4.12.4 не е необходимо да бъдат снабдени със средства за затваряне на джобовите на мотокари.
- 4.2.4 Общи разпоредби относно използването на многоелементни газови контейнери (MEGC)**
- 4.2.4.1 Настоящият раздел съдържа общи изисквания, приложими към използването на многоелементни газови контейнери (MEGC) за транспортиране на неохладени газове.
- 4.2.4.2 MEGC трябва да съответстват на изискванията за проектиране, изработка, проверка и изпитване, описани подробно в точка 6.7.5. Елементите на MEGC се проверяват периодично в съответствие с разпоредбите, посочени в инструкциите за опаковане P200 и 6.2.1.6.

- 4.2.4.3 По време на транспортиране MEGC трябва да бъдат защитени срещу повреда на елементите и сервизното оборудване в резултат на страничен и надлъжен удар и преобръщане. Ако елементите и сервизното оборудване са конструирани така, че да издържат на удар или преобръщане, не е необходимо да бъдат защитени по този начин. Примери за такава защита са дадени в 6.7.5.10.4.
- 4.2.4.4 Изискванията за периодични изпитвания и проверки на MEGC са посочени в 6.7.5.12. MEGC или техните елементи не се товарят или пълнят, след като станат изискуеми за периодична проверка, но могат да бъдат транспортирани след изтичането на срока.
- 4.2.4.5 Пълнене
- 4.2.4.5.1 Преди пълненето MEGC се проверява, за да се гарантира, че има разрешение за транспортиране на газа и че са спазени приложимите разпоредби на този Кодекс.
- 4.2.4.5.2 Елементите на MEGC се запълват в съответствие с работните налягания, коефициентите на пълнене и разпоредбите за пълнене, посочени в инструкцията за опаковане P200 за конкретния газ, който се пълни във всеки елемент. В никакъв случай не се пълни MEGC или група елементи като единица, която надвишава най-ниското работно налягане на даден елемент.
- 4.2.4.5.3 MEGC не се пълнят над максимално допустимата брутна маса.
- 4.2.4.5.4 Изолационните клапани се затварят след напълването и остават затворени по време на транспортирането. Токсични газове от клас 2.3 се транспортират в MEGC само когато всеки елемент е оборудван с изолационен клапан.
- 4.2.4.5.5 Отворът(ите) за пълнене се затваря(т) с капаци или запушалки. Устойчивостта на херметичност на затварящите механизми и оборудването се проверява от товародателя след пълненето.
- 4.2.4.5.6 MEGC не се предлагат за пълнене:
- .1 когато са повредени до такава степен, че целостта на съдовете под налягане или тяхното структурно или сервизно оборудване може да бъде засегната;
  - .2 освен ако съдовете под налягане и тяхното структурно и сервизно оборудване са проверени и е установено, че са в добро работно състояние; и
  - .3 освен ако изискваните маркировки за сертифициране, повторно изпитване и пълнене са четливи.
- 4.2.4.6 Не се предлагат пълни MEGC за превоз;
- .1 при изтичане;
  - .2 когато са повредени до такава степен, че целостта на съдовете под налягане или тяхното структурно или сервизно оборудване може да бъде засегната;
  - .3 освен ако съдовете под налягане и тяхното структурно и сервизно оборудване са проверени и е установено, че са в добро работно състояние; и
  - .4 освен ако изискваните маркировки за сертифициране, повторно изпитване и пълнене са четливи.
- 4.2.4.7 Празните MEGC, които не са почистени и обезвъздушени, трябва да отговарят на същите изисквания като MEGC, напълнени с предишното вещество.

## 4.2.5 Инструкции и специални разпоредби за преносими цистерни

### 4.2.5.1 Общи разпоредби

- 4.2.5.1.1 Този раздел включва инструкциите и специалните разпоредби за преносими цистерни, приложими за опасните товари, разрешени за превоз в преносими цистерни. Всяка инструкция за преносима цистерна се идентифицира с буквено-цифрово означение (T1 - T75). Списъкът на опасните товари в глава 3.2 показва инструкциите за преносими цистерни, които трябва да се използват за всяко вещество, разрешено за транспортиране в преносима цистерна. Когато в списъка на опасните товари не фигурира инструкция за преносима цистерна, превозът на веществото в преносими цистерни не се разрешава, освен ако е издадено одобрение от компетентния орган, както е посочено в точка 6.7.1.3. Специални разпоредби за преносими цистерни са определени за специфични опасни товари в списъка на опасните товари в глава 3.2. Всяка специална разпоредба за преносима цистерна се идентифицира с буквено-цифрово обозначение (като TP1). Списък на специалните разпоредби за преносимите цистерни е даден в 4.2.5.3.

**Забележка:** Разрешените за транспортиране газове в MEGC са посочени в колоната "MEGC" в таблици 1 и 2 от инструкцията за опаковане P200 в 4.1.4.1.

### 4.2.5.2 Инструкции за преносими цистерни

- 4.2.5.2.1 За опасни товари от класове 1-9 се прилагат инструкции за преносими цистерни. Инструкциите за преносими цистерни предоставят специфична информация, отнасяща се до разпоредбите за преносимите цистерни, приложими за конкретни вещества. Тези разпоредби се спазват в допълнение към общите разпоредби в тази глава и глава 6.7.



- 4.2.5.2.2 За веществата от клас 1 и класове от 3 до 9, в инструкциите на преносимите цистерни се посочват приложимото минимално изпитвателно налягане, минималната дебелина на обвивката (от еталонна стомана), разпоредбите за отваряне на дъното и разпоредбите за освобождаване на налягането. В T23 самоактивиращите се вещества от класове 4.1 и 5.2 органични пероксиди, разрешени за транспортиране в преносими цистерни, са изброени заедно с приложимите контролни и аварийни температури.
- 4.2.5.2.3 Неохладените втечени газове са посочени в инструкцията за преносими цистерни T50. T50 осигурява максимално допустимите работни налягания, разпоредби за отваряне на дъното, разпоредби за намаляване на налягането и степен на пълнене за неохладените втечени газове, разрешени за транспортиране в преносими цистерни.
- 4.2.5.2.4 Охладените втечени газове са посочени в инструкцията за преносими цистерни T75.
- 4.2.5.2.5 Определяне на подходящите инструкции за преносими цистерни

Когато в списъка на опасните товари е посочена конкретна инструкция за преносими цистерни, могат да се използват допълнителни преносими цистерни, които притежават по-високи изпитвателни налягания, по-голяма дебелина на корпуса, по-строги мерки за отваряне на дъното и устройства за понижаване на налягането. За определяне на подходящите преносими цистерни, които могат да се използват за превоз на определени вещества, се прилагат следните насоки:

Посочена инструкция за преносим резервоар	Разрешени и преносими инструкции за цистерни
T1	T2, T3, T4, T5, T6, T7, T8, T9, T10, T11, T12, T13, T14, T15, T16, T17, T18, T19, T20, T21, T22
T2	T4, T5, T7, T8, T9, T10, T11, T12, T13, T14, T15, T16, T17, T18, T19, T20, T21, T22
T3	T4, T5, T6, T7, T8, T9, T10, T11, T12, T13, T14, T15, T16, T17, T18, T19, T20, T21, T22
T4	T5, T7, T8, T9, T10, T11, T12, T13, T14, T15, T16, T17, T18, T19, T20, T21, T22
T5	T10, T14, T19, T20, T22
T6	T7, T8, T9, T10, T11, T12, T13, T14, T15, T16, T17, T18, T19, T20, T21, T22
T7	T8, T9, T10, T11, T12, T13, T14, T15, T16, T17, T18, T19, T20, T21, T22
T8	T9, T10, T13, T14, T19, T20, T21, T22
T9	T10, T13, T14, T19, T20, T21, T22
T10	T14, T19, T20, T22
T11	T12, T13, T14, T15, T16, T17, T18, T19, T20, T21, T22
T12	T14, T16, T18, T19, T20, T22
T13	T14, T19, T20, T21, T22
T14	T19, T20, T22
T15	T16, T17, T18, T19, T20, T21, T22
T16	T18, T19, T20, T22
T17	T18, T19, T20, T21, T22
T18	T19, T20, T22
T19	T20, T22
T20	T22
T21	T22
T22	Няма
T23	Няма
T50	Няма

## 4.2.5.2.6

## Инструкции за преносими цистерни

В инструкциите за преносимите цистерни се посочват разпоредбите, приложими за преносимите цистерни, когато се използват за превоз на специфични вещества. Инструкции за преносими цистерни T1 до T2 определят приложимото минимално изпитвателно налягане, минималната дебелина на корпуса (в mm от еталонна стомана) и разпоредбите за понижаване на налягането и отваряне на дъното.

T1 – T22		ИНСТРУКЦИИ ЗА ПРЕНОСИМИ ЦИСТЕРНИ			T1 – T22	
Тези инструкции за преносими цистерни се прилагат за течни и твърди вещества от клас 1 и класове от 3 до 9. Трябва да бъдат спазени общите разпоредби на раздел 4.2.1 и изискванията на раздел 6.7.2.						
Инструкции за преносими цистерни	Минимално налягане на изпитване (бар)	Минимална дебелина на корпуса (в mm - еталонна стомана) (виж 6.7.2.4)	Освобождаване на налягането разпоредби <sup>a</sup> (виж 6.7.2.8)	Освобождаване на налягането Разпоредби <sup>b</sup> (виж 6.7.2.6)		
T1	1.5	виж 6.7.2.4.2	Нормален	Виж 6.7.2.6.2		
T2	1.5	Вж. 6.7.2.4.2	Нормален	Виж 6.7.2.6.3		
T3	2.65	Вж. 6.7.2.4.2	Нормален	Виж 6.7.2.6.2		
T4	2.65	Вж. 6.7.2.4.2	Нормален	Вж. 6.7.2.6.3		
T5	2.65	Вж. 6.7.2.4.2	Виж 6.7.2.8.3	Не е позволено		
T6	4	Вж. 6.7.2.4.2	Нормален	Вж. 6.7.2.6.2		
T7	4	Вж. 6.7.2.4.2	Нормален	Вж. 6.7.2.6.3		
T8	4	Вж. 6.7.2.4.2	Нормален	Не е позволено		
T9	4	6 mm	Нормален	Не е позволено		
T10	4	6 mm	Вж. 6.7.2.8.3	Не е позволено		
T11	6	Вж. 6.7.2.4.2	Нормален	Вж. 6.7.2.6.3		
T12	6	Вж. 6.7.2.4.2	Вж. 6.7.2.8.3	Вж. 6.7.2.6.3		
T13	6	6 mm	Нормален	Не е позволено		
T14	6	6 mm	Вж. 6.7.2.8.3	Не е позволено		
T15	10	Вж. 6.7.2.4.2	Нормален	Вж. 6.7.2.6.3		
T16	10	Вж. 6.7.2.4.2	Вж. 6.7.2.8.3	Вж. 6.7.2.6.3		
T17	10	6 mm	Нормален	Вж. 6.7.2.6.3		
T18	10	6 mm	Вж. 6.7.2.8.3	Вж. 6.7.2.6.3		
T19	10	6 mm	Вж. 6.7.2.8.3	Не е позволено		
T20	10	8 mm	Вж. 6.7.2.8.3	Не е позволено		
T21	10	10 mm	Нормален	Не е позволено		
T22	10	10 mm	Вж. 6.7.2.8.3	Не е позволено		

a Когато е посочена думата „нормален“, се прилагат всички разпоредби на 6.7.2.8, с изключение на 6.7.2.8.3.

b Когато тази колона показва „не се разрешава“, не се допускат отвори на дъното, когато веществото, което ще се транспортира, е течност (виж 6.7.2.6.1). Когато веществото, което ще се транспортира, е твърдо при всички температури, срещани при нормални условия на транспортиране, се разрешават долни отвори, отговарящи на изискванията на точка 6.7.2.6.2.

Δ

T23		ИНСТРУКЦИИ ЗА ПРЕНΟΣИМИ ЦИСТЕРНИ					T23		
Тази инструкция за преносими цистерни се прилага за самоактивиращи се вещества от клас 4.1 и органични пероксиди от клас 5.2. Трябва да бъдат спазени общите разпоредби на 4.1.2 и разпоредбите на 6.7.2. Спазват се и специфичните разпоредби за самоактивиращи се вещества от клас 4.1 и органични пероксиди от клас 5.2 в 4.2.1.13. Формулировките, изброени по-долу, могат също да бъдат транспортирани опаковани в съответствие с метода на опаковане OP8 от инструкцията за опаковане P520									
ООН №	Вещество	Минимално налягане на изпитване (бар)	Минимална дебелина на корпуса (mm – еталонна стомана)	Изисквания за долния отвор	Изисквания за понижаване на налягането	Степен на пълнене	Контролирана температура	Аварийна температура	
3109	Органичен пероксид тип F, течен терт-бутил хидропероксид*, не повече от 72% с вода Кумил хидропероксид, не повече от 90% в разредител тип А Ди-терт-бутил пероксид, не повече от 32% в разредител тип А Изопропил кумил хидропероксид, не повече от 72% в разредител тип А p-Ментилхидропероксид, не повече от 72% в разредител тип А Пинанил хидропероксид, не повече от 56% в разредител тип А	4	Вижте 6.7.2.4.2	Вижте 6.7.2.6.3	Вижте 6.7.2.8.2, 4.2.1.13.6, 4.2.1.13.7, 4.2.1.13.8	Вижте 4.2.1.13.13			
3110	Органичен пероксид тип F, в твърдо състояние Дикумил пероксид†	4	Вижте 6.7.2.4.2	Вижте 6.7.2.6.3	Вижте 6.7.2.8.2, 4.2.1.13.6, 4.2.1.13.7, 4.2.1.13.8	Вижте 4.2.1.13.13			
3119	ОРГАНИЧЕН ПЕРОКСИД ТИП F, ТЕЧЕН, С КОНТРОЛИРАНА ТЕМПЕРАТУРА  трет-амил пероксинеодеканоат, не повече от 47% в разредител тип А терт-бутил пероксиацетат, не повече от 32% в разредител тип В терт-бутил перокси-2-етил-хексаноат, не повече от 32% в разредител тип В терт-бутил пероксипивалат, не повече от 27% в разредител тип В терт-бутил перокси-3,5,5-триметилхексаноат, не повече от 32% в разредител тип В Ди-(3,5,5-триметилхексаноил) пероксид, не повече от 38% в разредител тип А или тип В Пероксиоцетна киселина, дестилирана, стабилизирана‡	4	Вижте 6.7.2.4.2	Вижте 6.7.2.6.3	Вижте 6.7.2.8.2, 4.2.1.13.6, 4.2.1.13.7, 4.2.1.13.8	Вижте 4.2.1.13.13	‡  -10°C  +30°C  +15°C  +5°C  +35°C  0°C  +30°C	‡  -5°C  +35°C  +20°C  +10°C  +40°C  +5°C  +35°C	
3120	ОРГАНИЧЕН ПЕРОКСИД ТИП F, В ТВЪРДО СЪСТОЯНИЕ, С КОНТРОЛИРАНА ТЕМПЕРАТУРА	4	Вижте 6.7.2.4.2	Вижте 6.7.2.6.3	Вижте 6.7.2.8.2, 4.2.1.13.6, 4.2.1.13.7, 4.2.1.13.8	Вижте 4.2.1.13.13	‡	‡	

\* При условие, че са предприети стъпки за постигане на безопасност, еквивалентна на 65% терт-бутил хидропероксид и 35% вода.

† Максимално количество на преносима цистерна: 2000 kg.

‡ както е определено от компетентния орган.

Δ § Формула, получена от дестилация на пероксиоцетна киселина с произход от пероксиоцетна киселина в концентрация не повече от 41% с вода, общ активен кислород (пероксиоцетна киселина + H<sub>2</sub>O<sub>2</sub>) ≤ 9,5%, която отговаря на критериите на 2.5.3.3.2.6. "КОРОЗИВНА" допълнителна табела за опасност (образец № 8, вж. 5.2.2.2.2).

T23		ИНСТРУКЦИИ ЗА ПРЕНОСИМИ ЦИСТЕРНИ (продължение)					T23	
ООН №	Вещество	Минимално налягане на изпитване (бар)	Минимална дебелина на корпуса (mm – еталонна стомана)	Изисквания за долния отвор	Изисквания за понижаване на налягането	Степен на пълнене	Контролирана температура	Аварийна температура
3229	САМОРЕАКТИВНО ТЕЧНО ВЕЩЕСТВО ТИП F	4	Вижте 6.7.2.4.2	Вижте 6.7.2.6.3	Вижте 6.7.2.8.2, 4.2.1.13.6, 4.2.1.13.7, 4.2.1.13.8	Вижте 4.2.1.13.13		
3230	Самореактивно твърдо вещество тип F	4	Вижте 6.7.2.4.2	Вижте 6.7.2.6.3	Вижте 6.7.2.8.2, 4.2.1.13.6, 4.2.1.13.7, 4.2.1.13.8	Вижте 4.2.1.13.13		
3239	Самореактивно твърдо вещество, тип F, температурно контролирано	4	Вижте 6.7.2.4.2	Вижте 6.7.2.6.3	Вижте 6.7.2.8.2, 4.2.1.13.6, 4.2.1.13.7, 4.2.1.13.8	Вижте 4.2.1.13.13	*	*
3240	Самореактивно твърдо вещество, тип F, температурно контролирано	4	Вижте 6.7.2.4.2	Вижте 6.7.2.6.3	Вижте 6.7.2.8.2, 4.2.1.13.6, 4.2.1.13.7, 4.2.1.13.8	Вижте 4.2.1.13.13	*	*

\* както е определено от компетентния орган.

T50		ИНСТРУКЦИИ ЗА ПРЕНОСИМИ ЦИСТЕРНИ			T50
Тази инструкция за преносими цистерни се прилага за хладилни втечени газове и химикали под налягане (ООН №: 3500, 3501, 3502, 3503, 3504 и 3505). Трябва да бъдат спазени общите разпоредби на 4.2.2 и разпоредбите на 6.7.3.					
ООН №	Неохладени втечени газове	Максимално допустимо работно налягане (бар) Малки; Непокрити; Защитени от слънце; Изолирани по съответен начин <sup>a</sup>	Отвори под нивото на течността	Освобождаване на налягането разпоредби <sup>b</sup> (вж. 6.7.3.7)	Максималното съотношение на пълнене (kg/l)
1005	Амоняк, безводен, втечен	29.0 25.7 22.0 19.7	Разрешено	Виж 6.7.3.7.3	0.53
1009	Бромтрифлуорометан (Хладилен газ R 13B1)	38.0 34.0 30.0 27.5	Разрешено	Нормален	1.13
1010	Бутадиени, стабилизирани	7.5 7.0 7.0 7.0	Разрешено	Нормален	0.55
1010	Бутадиени и въглеродородна смес, стабилизирани с повече от 40% бутадиени	Вж. определението за максимално допустимо работно налягане (МДРН) в 6.7.3.1.	Разрешено	Нормален	Виж 4.2.2.7
1011	Бутан	7.0 7.0 7.0 7.0	Разрешено	Нормален	0.51
1012	Бутилен	8.0 7.0 7.0 7.0	Разрешено	Нормален	0.53

<sup>a</sup> „Малки“ означава цистерни с корпус с диаметър 1,5 m или по-малко; „Непокрити“ означава цистерни с корпус с диаметър над 1,5 m без изолация или слънцезащитен екран (виж 6.7.3.2.12); „Слънцезащитен екран“ означава цистерни с корпус с диаметър над 1,5 m със слънцезащитен екран (виж 6.7.3.2.12); „Изолирани“ означава цистерни с диаметър на корпуса над 1,5 m с изолация (виж определението за „проектна референтна температура“ в 6.7.3.1).

<sup>b</sup> Думата „нормален“ в колоната за понижаване на налягането показва, че не се изисква чуплив диск, както е посочено в точка 6.7.3.7.3.

T50		ИНСТРУКЦИИ ЗА ПРЕНОСИМИ ЦИСТЕРНИ (продължение)		T50	
ООН №	Неохладени втечени газове	Максимално допустимо работно налягане (bar) Малки; Непокрити; Защитени от слънце; Изолирани по съответен начин <sup>a</sup>	Отвори под нивото на течността	Освобождаване на налягането разпоредби <sup>b</sup> (вж. 6.7.3.7)	Максималното съотношение на пълнене (kg/l)
1017	Хлор	19.0 17.0 15.0 13.5	Не е позволено	Вж. 6.7.3.7.3	1.25
1018	Хлордифлуорметан (Хладилен газ R 22)	26.0 24.0 21.0 19.0	Разрешено	Нормален	1.03
1020	Хлоропентафлуороетан (Хладилен газ R 115)	23.0 20.0 18.0 16.0	Разрешено	Нормален	1.06
1021	1-Хлоро-1,2,2,2-тетрафлуоретан (Хладилен газ R 124)	10.3 9.8 7.9 7.0	Разрешено	Нормален	1.20
1027	Циклопропан	13.0 13.0 14.5 13.0	Разрешено	Нормален	0.53
1028	Дихлородифлуорометан (Хладилен газ R 12)	13.0 15.0 13.0 11.5	Разрешено	Нормален	1.15
1029	Дихлорфлуорметан (Хладилен газ R 21)	7.0 7.0 7.0 7.0	Разрешено	Нормален	1.23
1030	1,1-Дифлуоретан (Хладилен газ R 152a)	16.0 14.0 12.4 11.0	Разрешено	Нормален	0.79
1032	Диметиламин, ахидриден	7.0 7.0 7.0 7.0	Разрешено	Нормален	0.59
1033	Диметил етер	15.5 13.8 12.0 10.6	Разрешено	Нормален	0.58
1036	Етиламин	7.0 7.0 7.0 7.0	Разрешено	Нормален	0.61
1037	Етилхлорид	7.0 7.0 7.0 7.0	Разрешено	Нормален	0.80
1040	Етиленов оксид с азот до общо налягане от 1 МРа (10 бара) при 50°C	– – – 10.0	Не е позволено	Вж. 6.7.3.7.3	0.78
1041	Етилен оксид и смес от въглероден диоксид с повече от 9%, но не повече от 87% Етиленов оксид	Вж. определението за максимално допустимо работно налягане (МДРН) в 6.7.3.1.	Разрешено	Нормален	Вж. 4.2.2.7

<sup>a</sup> „Малки“ означава цистерни с корпус с диаметър 1,5 m или по-малко; „Непокрити“ означава цистерни с корпус с диаметър над 1,5 m без изолация или слънцезащитен екран (виж 6.7.3.2.12); „Слънцезащитен екран“ означава цистерни с корпус с диаметър над 1,5 m със слънцезащитен екран (виж 6.7.3.2.12); „Изолирани“ означава цистерни с диаметър на корпуса над 1,5 m с изолация (виж определението за „проектна референтна температура“ в 6.7.3.1).

<sup>b</sup> Думата „нормален“ в колоната за понижаване на налягането показва, че не се изисква чуплив диск, както е посочено в точка 6.7.3.7.3.

T50		ИНСТРУКЦИИ ЗА ПРЕНОСИМИ ЦИСТЕРНИ (продължение)			T50
ООН №	Неохладени втечени газове	Максимално допустимо работно налягане (bar) Малки; Непокрити; Защитени от слънце; Изолирани по съответен начин <sup>a</sup>	Отвори под нивото на течността	Освобождаване на налягането разпоредби <sup>b</sup> (вж. 6.7.3.7)	Максималното съотношение на пълнене (kg/l)
1055	Изобутилен	8.1 7.0 7.0 7.0	Разрешено	Нормален	0.52
1060	Метилацетилен и пропadiensова смес, стабилизирани	28.0 24.5 22.0 20.0	Разрешено	Нормален	0.43
1061	Метиламин, ахидриден	10.8 9.6 7.8 7.0	Разрешено	Нормален	0.58
1062	Метилбромид с не повече от 2% хлорпикрин	7.0 7.0 7.0 7.0	Не е позволено	Вж. 6.7.3.7.3	1.51
1063	Метилхлорид (Хладилен газ R40)	14.5 12.7 11.3 10.0	Разрешено	Нормален	0.81
1064	Метил меркаптан	7.0 7.0 7.0 7.0	Не е позволено	Вж. 6.7.3.7.3	0.78
1067	Динитроген тетроксид	7.0 7.0 7.0 7.0	Не е позволено	Вж. 6.7.3.7.3	1.30
1075	Нефтен газ, втечен	Вж. определението за максимално	Разрешено	Нормален	Вж. 4.2.2.7
1077	Пропилен	28.0 24.5 22.0 20.0	Разрешено	Нормален	0.43
1078	Хладилен газ, неупоменат другаде	Вж. определението за максимално	Разрешено	Нормален	Вж. 4.2.2.7
1079	Серен двуокис	11.6 10.3 8.5 7.6	Не е позволено	Вж. 6.7.3.7.3	1.23
1082	Трифлуорохлоретилен, стабилизирани (Хладилен газ R 1113)	17.0 15.0 13.1 11.6	Не е позволено	Вж. 6.7.3.7.3	1.13
1083	Триметиламин, ахидриден	7.0 7.0 7.0 7.0	Разрешено	Нормален	0.56
1085	Винилбромид, стабилизирани	7.0 7.0 7.0 7.0	Разрешено	Нормален	1.37
1086	Винилхлорид, стабилизирани	10.6 9.3 8.0 7.0	Разрешено	Нормален	0.81

<sup>a</sup> „Малки“ означава цистерни с корпус с диаметър 1,5 m или по-малко; „Непокрити“ означава цистерни с корпус с диаметър над 1,5 m без изолация или слънцезащитен екран (виж 6.7.3.2.12); „Слънцезащитен екран“ означава цистерни с корпус с диаметър над 1,5 m със слънцезащитен екран (виж 6.7.3.2.12); „Изолирани“ означава цистерни с диаметър на корпуса над 1,5 m с изолация (виж определението за „проектна референтна температура“ в 6.7.3.1).

<sup>b</sup> Думата „нормален“ в колоната за понижаване на налягането показва, че не се изисква чуплив диск, както е посочено в точка 6.7.3.7.3.

T50		ИНСТРУКЦИИ ЗА ПРЕНОСИМИ ЦИСТЕРНИ (продължение)			T50
ООН №	Неохладени втечнени газове	Максимално допустимо работно налягане (bar) Малки; Непокрити; Защитени от слънце; Изолирани по съответен начин <sup>a</sup>	Отвори под нивото на течността	Освобождаване на налягането разпоредби <sup>b</sup> (вж. 6.7.3.7)	Максималното съотношение на пълнене (kg/l)
1087	Винилметилов етер, стабилизиран	7.0 7.0 7.0 7.0	Разрешено	Нормален	0.67
1581	Смес от хлорпикрин и метилбромид с повече от 2% хлорпикрин	7.0 7.0 7.0 7.0	Не е позволено	Вж. 6.7.3.7.3	1.51
1582	Смес от хлорпикрин и метилхлорид	19.2 16.9 15.1 13.1	Не е позволено	Вж. 6.7.3.7.3	0.81
1858	Хексафлуорпропилен (Хладилен газ R 1216)	19.2 16.9 15.1 13.1	Разрешено	Нормален	1.11
1912	Смес от метилхлорид и метилен хлорид	15.2 13.0 11.6 10.1	Разрешено	Нормален	0.81
1958	1,2-дихлоро-1,1,2,2-тетрафлуоретан (Хладилен газ R 114)	7.0 7.0 7.0 7.0	Разрешено	Нормален	1.30
1965	Въглеродороден газ, втечнена смес,	Вж. определенията за максимално	Разрешено	Нормален	Вж. 4.2.2.7
1969	Изобутан	8.5 7.5 7.0 7.0	Разрешено	Нормален	0.49
1973	Хлордифлуорометан и хлоропентафлуороетанова смес с фиксирана точка на кипене, с приблизително 49% хлордифлуорометан (Хладилен газ R 502)	28.3 25.3 22.8 20.3	Разрешено	Нормален	1.05
1974	Хлордифлуоробромометан (Хладилен газ R 12B1)	7.4 7.0 7.0 7.0	Разрешено	Нормален	1.61
1976	Октафлуороциклобутан (Хладилен газ RC 318)	8.8 7.8 7.0 7.0	Разрешено	Нормален	1.34
1978	Пропан	22.5 20.4 18.0 16.5	Разрешено	Нормален	0.42
1983	1-хлоро-2,2,2- трифлуоретан (Хладилен газ R 133a)	7.0 7.0 7.0 7.0	Разрешено	Нормален	1.18
2035	1,1,1-трифлуоретан (Хладилен газ R 143a)	31.0 27.5 24.2 21.8	Разрешено	Нормален	0.76

<sup>a</sup> „Малки“ означава цистерни с корпус с диаметър 1,5 m или по-малко; „Непокрити“ означава цистерни с корпус с диаметър над 1,5 m без изолация или слънцезащитен екран (вж 6.7.3.2.12); „Слънцезащитен екран“ означава цистерни с корпус с диаметър над 1,5 m със слънцезащитен екран (вж 6.7.3.2.12); „Изолирани“ означава цистерни с диаметър на корпуса над 1,5 m с изолация (вж определенията за „проектна референтна температура“ в 6.7.3.1).

<sup>b</sup> Думата „нормален“ в колоната за понижаване на налягането показва, че не се изисква чуплив диск, както е посочено в точка 6.7.3.7.3.

T50		ИНСТРУКЦИИ ЗА ПРЕНОСИМИ ЦИСТЕРНИ (продължение)			T50
ООН №	Неохладени втечени газове	Максимално допустимо работно налягане (bar) Малки; Непокрити; Защитени от слънце; Изолирани по съответен начин <sup>a</sup>	Отвори под нивото на течността	Освобождаване на налягането разпоредби <sup>b</sup> (вж. 6.7.3.7)	Максималното съотношение на пълнене (kg/l)
2424	Октафлуоропропан (Хладилен газ R 218)	23.1 20.8 18.6 16.6	Разрешено	Нормален	1.07
2517	1-хлор-1,1-дифлуоретан (Хладилен газ R 142b)	8.9 7.8 7.0 7.0	Разрешено	Нормален	0.99
2602	Дихлордифлуорометан и дифлуоретан азеотропна смес с приблизително 74% дихлородифлуорометан (Хладилен газ R 500)	20.0 18.0 16.0 14.5	Разрешено	Нормален	1.01
3057	Трифлуороацетилхлорид	14.6 12.9 11.3 9.9	Не е позволено	Вж. 6.7.3.7.3	1.17
3070	Смес от етилен оксид и дихлородифлуорометан, с не повече от 12,5% етилен оксид	14.0 12.0 11.0 9.0	Разрешено	Вж. 6.7.3.7.3	1.09
3153	Перфлуоро(метилвинилов етер)	14.3 13.4 11.2 10.2	Разрешено	Нормален	1.14
3159	1,1,1,2-тетрафлуоретан (Хладилен газ R 134a)	17.7 15.7 13.8 12.1	Разрешено	Нормален	1.04
3161	Втечен газ, запалим, неупоменат другаде	Вж. определението за максимално допустимо работно налягане (МДРН) в 6.7.3.1.	Разрешено	Нормален	Вж. 4.2.2.7
3163	Втечен газ, неупоменат другаде	Вж. определението за максимално допустимо работно налягане (МДРН) в 6.7.3.1.	Разрешено	Нормален	Вж. 4.2.2.7
3220	Пентафлуоретан (Хладилен газ R 125)	34.4 30.8 27.5 24.5	Разрешено	Нормален	0.87
3252	Дифлуорометан (Хладилен газ R 32)	43.0 39.0 34.4 30.5	Разрешено	Нормален	0.78
3296	Хептафлуоропропан (Хладилен газ R 227)	16.0 14.0 12.5 11.0	Разрешено	Нормален	1.20
3297	Смес от етилен оксид и хлоротетрафлуоретан, с не повече от 8,8% етилен оксид	8.1 7.0 7.0 7.0	Разрешено	Нормален	1.16
3298	Смес от етилен оксид и пентафлуоретан, с не повече от 7,9% етилен оксид	25.9 23.4 20.9 18.6	Разрешено	Нормален	1.02
3299	Смес от етилен оксид и тетрафлуоретан, с не повече от 5,6% етилен оксид	16.7 14.7 12.9 11.2	Разрешено	Нормален	1.03

<sup>a</sup> „Малки“ означава цистерни с корпус с диаметър 1,5 m или по-малко; „Непокрити“ означава цистерни с корпус с диаметър над 1,5 m без изолация или слънцезащитен екран (вж. 6.7.3.2.12); „Слънцезащитен екран“ означава цистерни с корпус с диаметър над 1,5 m със слънцезащитен екран (вж. 6.7.3.2.12); „Изолирани“ означава цистерни с диаметър на корпуса над 1,5 m с изолация (вж. определението за „проектна референтна температура“ в 6.7.3.1).

<sup>b</sup> Думата „нормален“ в колоната за понижаване на налягането показва, че не се изисква чулив диск, както е посочено в точка 6.7.3.7.3.



T50		ИНСТРУКЦИИ ЗА ПРЕНОСИМИ ЦИСТЕРНИ (продължение)			T50
ООН №	Неохладени втечнени газове	Максимално допустимо работно налягане (bar) Малки; Непокрити; Защитени от слънце; Изолирани по съответен начин <sup>a</sup>	Отвори под нивото на течността	Освобождаване на налягането разпоредби <sup>b</sup> (вж. 6.7.3.7)	Максималното съотношение на пълнене (kg/l)
3318	Амонячен разтвор с относителна плътност по-малка от 0,880 при 15°C във вода, с повече от 50% амоняк	Вж. определението за максимално допустимо работно	Разрешено	Вж. 6.7.3.7.3	Вж. 4.2.2.7
3337	Хладилен газ R 404A	31.6 28.3 25.3 22.5	Разрешено	Нормален	0.82
3338	Хладилен газ R 407A	31.3 28.1 25.1 22.4	Разрешено	Нормален	0.94
3339	Хладилен газ R 407B	33.0 29.6 26.5 23.6	Разрешено	Нормален	0.93
3340	Хладилен газ R 407C	29.9 26.8 23.9 21.3	Разрешено	Нормален	0.95
3500	Химикали под налягане, неупоменати другаде	Вж. определението за максимално допустимо работно налягане (МДРН) в 6.7.3.1.	Разрешено	Вж. 6.7.3.7.3	TP4 <sup>c</sup>
3501	Химикали под налягане, запалими, неупоменати другаде	Вж. определението за максимално допустимо работно налягане (МДРН) в 6.7.3.1.	Разрешено	Вж. 6.7.3.7.3	TP4 <sup>c</sup>
3502	Химикали под налягане, токсични, неупоменати другаде	Вж. определението за максимално допустимо работно налягане (МДРН) в 6.7.3.1.	Разрешено	Вж. 6.7.3.7.3	TP4 <sup>c</sup>
3503	Химикали под налягане, корозивни, неупоменати другаде	Вж. определението за максимално допустимо работно налягане (МДРН) в 6.7.3.1.	Разрешено	Вж. 6.7.3.7.3	TP4 <sup>c</sup>
3504	Химикали под налягане, запалими, токсични, неупоменати другаде	Вж. определението за максимално допустимо работно налягане (МДРН) в 6.7.3.1.	Разрешено	Вж. 6.7.3.7.3	TP4 <sup>c</sup>
3505	Химикали под налягане, запалими, корозивни, неупоменати другаде	Вж. определението за максимално допустимо работно налягане (МДРН) в 6.7.3.1.	Разрешено	Вж. 6.7.3.7.3	TP4 <sup>c</sup>

<sup>a</sup> „Малки“ означава цистерни с корпус с диаметър 1,5 m или по-малко; „Непокрити“ означава цистерни с корпус с диаметър над 1,5 m без изолация или сенник (вж. 6.7.3.2.12); „Сенник“ означава цистерни с корпус с диаметър над 1,5 m със слънцезащитен екран (вж. 6.7.3.2.12); „Изолирани“ означава цистерни с диаметър на корпуса над 1,5 m с изолация (вж. определението за „проектна референтна температура“ в 6.7.3.1).

<sup>b</sup> Думата „нормален“ в колоната за понижаване на налягането показва, че не се изисква чуплив диск, както е посочено в точка 6.7.3.7.3.

<sup>c</sup> За ООН № 3500, 3501, 3502, 3503, 3504 и 3505 се взема предвид степента на пълнене вместо максималното съотношение на пълнене.

T75	ИНСТРУКЦИИ ЗА ПРЕНОСИМИ ЦИСТЕРНИ	T75
Тази инструкция за преносими цистерни се прилага за хладилни втечнени газове. Трябва да бъдат спазени общите разпоредби на 4.2.3 и 6.7.4.		

#### 4.2.5.3 Специални разпоредби за преносими цистерни

Специални разпоредби за преносимите цистерни са определени за някои вещества, за да се посочат разпоредби, които са в допълнение или вместо тези, предвидени в инструкциите за преносимите цистерни или в разпоредбите на глава 6.7. Специални разпоредби за преносими цистерни се определят с буквено-цифрово обозначение, започващо с буквите „TP“ (разпоредба за цистерните) и се причисляват към специфични вещества в колона 14 от списъка на опасните товари в глава 3.2. Следва списък на специалните разпоредби за преносими цистерни:

TP1 Не трябва да се надвишава степента на напълване, предписана в 4.2.1.9.2.

- TP2 Не трябва да се превишава степента на напълване, предписана в 4.2.1.9.3.
- TP3 Максималната степен на напълване (в %) на твърдите вещества, транспортирани над точките на топене, и на повишените температурни течности се определя в съответствие с 4.2.1.9.5.
- TP4 Степента на напълване не трябва да надвишава 90% или, като алтернатива, всяка друга стойност, одобрена от компетентния орган (виж 4.2.1.16.2).
- TP5 Степента на напълване, предписана в 4.2.3.6, трябва да бъде спазена.
- TP6 За да се предотврати избухването на цистерната при всички случаи, включително обхващането от пламъци, тя трябва да бъде снабдена с устройства за понижаване на налягането, които са подходящи по отношение на капацитета на цистерната и естеството на транспортираното вещество. Устройството трябва също да бъде съвместимо с веществото.
- TP7 Въздухът се отстранява от парното пространство с азот или по друг начин.
- TP8 Изпитвателното налягане за преносимия резервоар може да бъде намалено до 1,5 бара, когато температурата на възпламеняване на транспортираните вещества е по-висока от 0°C.
- TP9 Вещество с това описание се транспортира само в преносима цистерна с одобрение, издадено от компетентния орган.
- Δ TP10 Изисква се оловна облицовка с дебелина не по-малко от 5 mm, която се изпитва ежегодно, или друг подходящ материал за облицовка, одобрен от компетентния орган. Преносима цистерна може да бъде предложена за превоз след датата на изтичане на последната проверка на облицовката за период не по-дълъг от три месеца след датата на изтичане на последното изпитване, след изпразване, но преди почистване, за целите на извършване на следващото изисквано изпитване или проверка преди презареждане.
- TP11 [Запазено]
- TP12 [Запазено]
- TP13 При транспортирането на това вещество се осигурява автономен дихателен апарат, освен ако на борда няма автономен дихателен апарат, както се изисква от Правило II -2/19 (II -2/54) на SOLAS.
- TP14 [Запазено]
- TP15 [Запазено]
- TP16 Цистерната трябва да бъде снабдена със специално устройство за предотвратяване на подналягането и свръхналягането при нормални условия на транспортиране. Това устройство се одобрява от компетентния орган. Предписанията за понижаване на налягането са посочени в 6.7.2.8.3, за да се предотврати кристализацията на продукта в предпазния клапан.
- TP17 За термична изолация на цистерната се използват само неорганични незапалими материали.
- TP18 Температурата трябва да се поддържа между 18°C и 40°C. Преносимите цистерни, съдържащи втвърдена метакрилова киселина, не трябва да се претоплят по време на транспортирането.
- TP19 Изчислената дебелина на корпуса се увеличава с 3 mm. Дебелината на корпуса се проверява ултразвуково на интервали между периодичните хидравлични изпитвания.
- TP20 Това вещество се транспортира само в изолирани цистерни под азотно одеяло.
- TP21 Дебелината на обвивката трябва да бъде не по-малка от 8 mm. Цистерните се изпитват хидравлично и се проверяват вътрешно на интервали, ненадвишаващи 2,5 години.
- TP22 Смазочният материал за съединения или други устройства трябва да бъде съвместим с кислорода.
- TP23 [Запазено]
- TP24 Преносимата цистерна може да бъде оборудвана с устройство, разположено при максимални условия на пълнене, в парното пространство на корпуса, за да се предотврати натрупването на свръхналягане поради бавното разлагане на транспортираното вещество. Това устройство трябва също така да предотвратява неприемливо количество изтичане на течност в случай на преобръщане или навлизане на чужди вещества в цистерната. Това устройство се одобрява от компетентния орган или от неговия упълномощен орган.
- TP25 Серен триоксид 99,95% чист и по-висок процент може да се транспортира в цистерни без инхибитор, при условие че се поддържа температура, равна на или по-висока от 32,5°C.
- TP26 Когато се транспортира при отопляеми условия, отоплителното устройство трябва да бъде монтирано извън корпуса. За ООН 3176, тази разпоредба се прилага само когато веществото реагира опасно с вода.
- TP27 Може да се използва преносима цистерна с минимално изпитвателно налягане 4 bar, ако е доказано, че изпитвателно налягане от 4 bar или по-малко е приемливо съгласно определението за изпитвателно налягане в точка 6.7.2.1.

TP28	Може да се използва преносима цистерна с минимално изпитвателно налягане 2,65 bar, ако е доказано, че изпитвателно налягане от 2,65 bar или по-малко е приемливо съгласно определението за изпитвателно налягане в точка 6.7.2.1.
TP29	Може да се използва преносима цистерна с минимално изпитвателно налягане 1,5 bar, ако е доказано, че изпитвателно налягане от 1,5 bar или по-малко е приемливо съгласно определението за изпитвателно налягане в точка 6.7.2.1.
TP30	Това вещество се транспортира в изолирани цистерни. TP31 Това вещество се транспортира в цистерни в твърдо състояние.
TP32	За ООН № 0331, 0332 и 3375 могат да се използват преносими цистерни при следните условия: <ol style="list-style-type: none"> <li>.1 За да се избегне ненужно задържане, всяка преносима цистерна, изработена от метал, се оборудва с устройство за понижаване на налягането, което може да бъде от тип с повторно затварящ се пружинен товар, чуплив диск или топящ се елемент. Налягането, зададено за разреждане или разрушаване, според случая, не трябва да е по-голямо от 2,65 bar за преносими цистерни с минимално изпитвателно налягане, по-голямо от 4 bar.</li> <li>.2 Само за ООН 3375 се доказва пригодността за транспортиране в цистерни. Един от методите за оценка на тази пригодност е изпитване 8, буква d) в серия изпитвания 8 (вж. Ръководството за изпитвания и критерии, част 1, подраздел 18.7).</li> <li>.3 Не се допуска веществата да останат в преносимата цистерна за какъвто и да е период, който би могъл да доведе до слепване. Вземат се подходящи мерки, за да се избегне натрупването и уплътняването на вещества в резервоара (напр. почистване и т.н.).</li> </ol>
TP33	Инструкциите за преносимите цистерни, определени за това вещество, се прилагат за гранулирани и прахообразни твърди вещества и за твърди вещества, които се пълнят и заустват при температури над тяхната точка на топене и които се охлаждат и транспортират като твърда маса. За твърди вещества, които се транспортират над тяхната точка на топене, вж. 4.2.1.19.
TP34	Преносимите цистерни не е необходимо да бъдат подлагани на изпитването на удар по точка 6.7.4.14.1, ако са с маркировка „НЕ Е ПРЕДНАЗНАЧЕН ЗА ЖЕЛЕЗОПЪТЕН ТРАНСПОРТ“ върху табелката, посочена в точка 6.7.4.15.1, а също и с букви с височина най-малко 10 cm от двете страни на външния кожух.
TP35	Инструкция за преносими цистерни T14 може да продължи да се прилага до 31 декември 2014 г. TP36 Топими елементи в парното пространство могат да се използват в преносими цистерни.
TP37	Инструкция за преносими цистерни T14 може да продължи да се прилага до 31 декември 2016г., с изключение на това, че до тази дата: <ol style="list-style-type: none"> <li>.1 за ООН № 1810, 2474 и 2668 може да се прилага T7;</li> <li>.2 за ООН 2486 може да се прилага T8; и</li> <li>.3 за ООН 1838 може да се прилага T10.</li> </ol>
TP38	Инструкция за преносими цистерни T9 може да продължи да се прилага до 31 декември 2018 г.
TP39	Инструкция за преносими цистерни T4 може да продължи да се прилага до 31 декември 2018 г.
TP40	Преносимите цистерни не трябва да се транспортират, когато са свързани с оборудване за пръскане.
TP41	Вътрешният преглед за 2,5 години може да бъде отменен или заменен с други методи за изпитване или процедури за проверка, определени от компетентния орган или неговия упълномощен орган, при условие че преносимият резервоар е предназначен за транспортиране на органометалните вещества, на които е определена тази специална разпоредба за цистерната. Този преглед обаче се изисква, когато са изпълнени условията на точка 6.7.2.19.7.
TP90	Цистерни с долни отвори могат да се използват при кратки международни пътувания.
TP91	Преносими цистерни с дънни отвори могат също да се използват при дълги международни пътувания.

#### Δ 4.2.6 Допълнителни разпоредби за използването на автоцистерни и пътни цистерни, оборудвани с газови елементи

- Δ 4.2.6.1 Цистерната на автоцистерна или елементите на пътната цистерна, оборудвано с газови елементи, се закрепват към превозното средство по време на нормалната работа по пълнене, изпразване и транспортиране. Цистерните тип 4 на ММО се закрепват към шасито, когато се транспортират на борда на кораби. Автоцистерни и автоцистерни, оборудвани с газови елементи не трябва да се пълнят или разтоварват докато са на борда. Автоцистерна и автоцистерна, оборудвана с газови елементи се качва на борда на собствен ход и се оборудва с постоянни приспособления за закрепване на борда на кораба.
- Δ 4.2.6.2 Автоцистерни и автоцистерни, оборудвани с газови елементи трябва да съответстват на разпоредбите на глава 6.8. Цистерните тип 4, 6 и 8 на ММО могат да се използват в съответствие с разпоредбите на глава 6.8 само за кратки международни рейсове.
- 4.2.6.3 На веществата, разрешени за превоз в цистерни тип 9 на ММО е предназначена специална разпоредба 974.

## Глава 4.3

### Използване на контейнери за насипни товари

**Забележка:** Контейнери за насипни товари с платница (BK1) не се използват за морски транспорт, освен както е посочено в 4.3.3.

#### 4.3.1 Общи разпоредби

4.3.1.1 Този раздел съдържа общи изисквания, приложими към използването на контейнери за превоз на твърди вещества в насипно състояние. Веществата се транспортират в контейнери за насипни товари в съответствие с приложимата инструкция за контейнери за насипни товари, обозначена с буквите BK в колона 13 от списъка на опасните товари, със следното значение:

BK1: разрешено е транспортирането в контейнери за насипни товари с обшивка;

BK2: разрешено е транспортирането в затворени контейнери за насипни товари;

BK3: разрешено е транспортирането в гъвкави контейнери за насипни товари.

Контейнерът за насипни товари трябва да съответства на разпоредбите на глава 6.9.

4.3.1.2 С изключение на предвиденото в 4.3.1.3, контейнери за насипни товари се използват само когато на дадено вещество е даден код на контейнер за насипни товари в колона 13 от списъка на опасните товари.

4.3.1.3 Когато дадено вещество не е обозначено с BK2 или BK3 в колона 13 от Списъка на опасните товари, компетентният орган на страната на произход може да издаде временно одобрение за превоз. Одобрението се включва в документацията на пратката и съдържа като минимум информацията, която обикновено се предоставя в инструкциите за контейнерите за насипни товари, и условията, при които веществото се транспортира. Компетентният орган следва да инициира подходящи мерки за включване на задачата в списъка на опасните товари. Когато дадено вещество не е разрешено за транспортиране в контейнер за насипни товари BK1, може да бъде издадено освобождаване в съответствие с 7.9.1.

4.3.1.4 В контейнери за насипни товари не се допускат вещества, които могат да станат течни при температури, които е вероятно да се появят по време на транспортиране.

4.3.1.5 Контейнерите в насипно състояние са непроницаеми за пресяване и са така затворени, че при нормални условия на транспортиране съдържанието да не може да излезе, включително от вибрациите, или от промените в температурата, влажността или налягането.

4.3.1.6 Твърдите вещества в насипно състояние се товарят в контейнери за насипни товари и се разпределят равномерно по начин, който свежда до минимум движението, което може да доведе до повреда на контейнера или изтичане на опасни товари.

4.3.1.7 Когато са монтирани вентилационни устройства, те трябва да се поддържат чисти и работещи.

4.3.1.8 Твърдите вещества в насипно състояние не трябва да реагират опасно с материала на контейнера за насипни товари, уплътненията, оборудването, включително капците и покривалата, или със защитните покрития, които са в контакт със съдържанието, или да ги отслабват значително. Контейнерите за насипни товари се конструират или приспособяват така, че стоките да не могат да проникват между дървените подови настилки или да влизат в контакт с онези части от контейнерите за насипни товари, които могат да бъдат засегнати от опасните товари или остатъци от тях.

4.3.1.9 Преди да бъде напълнен и предоставен за транспортиране, всеки контейнер за насипни товари се инспектира и почиства, за да се гарантира, че не съдържа никакви остатъци по вътрешността или външната повърхност, които биха могли да:

- причинят опасна реакция с веществото, предназначено за транспортиране;
- увредят конструктивната цялост на контейнера за насипни товари; или
- засегнат възможностите за задържане на опасни товари на контейнера за насипни товари.

4.3.1.10 По време на транспортирането по външните повърхности на контейнера за насипни товари не трябва да има опасни остатъци.

4.3.1.11 Ако последователно са монтирани няколко системи за затваряне, системата, която е разположена най-близо до превозваните опасни товари, първо се затваря преди пълненето.

4.3.1.12 Празните контейнери за насипни товари, които съдържат опасни товари, се третират по начина, предписан в този Кодекс за пълен контейнер за насипни товари, освен ако не са взети адекватни мерки за анулиране на всяка опасност.

- 4.3.1.13 Ако контейнерите за насипни товари се използват за превоз на насипни товари, които могат да причинят прахова експлозия или се образуват запалими пари (напр. за някои отпадъци), се вземат мерки за изключване на източниците на запалване и за предотвратяване на опасно електростатично разреждане по време на транспортиране, товарене или разтоварване на товара.
- 4.3.1.14 Вещества, например отпадъци, които могат да реагират опасно един с друг, и вещества от различни класове и стоки, които не са предмет на този Кодекс, които могат да реагират опасно един с друг, не се смесват в един и същ контейнер за насипни товари. Опасните реакции са:
- .1 изгаряне и/или отделяне на значителна топлина;
  - .2 емисии на запалими и/или токсични газове;
  - .3 образуване на корозивни течности; или
  - .4 образуване на нестабилни вещества.
- 4.3.1.15 Преди да се напълни контейнер за насипни товари, той се проверява визуално, за да се гарантира, че е структурно годен за експлоатация, че вътрешните му стени, таван и подове не са изпъкнали или повредени, както и че всички вътрешни обшивки или оборудване за задържане на вещества не са разкъсани, разкъсани или повредени, които биха могли да застрашат неговите възможности за задържане на товари. „Структурно годен за експлоатация“ означава, че контейнерът за насипни товари няма големи дефекти в структурните си компоненти, като горни и долни релси, горни и долни крайни релси, праг и преграда на вратата, напречни елементи на пода, ъглови греди и ъглови фитинги в товарен контейнер. Съществените дефекти включват
- .1 огъвания, пукнатини или счупвания на конструктивните или поддържащите елементи, които засягат целостта на резервоара;
  - .2 повече от една връзка или неправилна връзка (като например прилепнало снаждане) в горния или долния край на релсите или преградите на вратите;
  - .3 повече от две връзки във всяка горна или долна странична релса;
  - .4 всяка връзка в праг на врата или ъглов стълб;
  - .5 панти и арматура за врати, които са захванати, усукани, счупени, липсващи или неработещи по друг начин;
  - .6 набивки и уплътнения, които не уплътняват;
  - .7 всяко изкривяване на цялостната конфигурация, което е достатъчно голямо, за да попречи на правилното подравняване на оборудването за обработка, монтирането и обезопасяването на шасито или превозното средство, или поставянето в товарните помещения на корабите;
  - .8 повреда на подемните приспособления или на интерфейсните елементи на оборудването за боравене; или
  - .9 всяка повреда на сервизното или оперативното оборудване.
- 4.3.1.16 Преди да се напълни гъвкав контейнер за насипни товари, той се проверява визуално, за да се гарантира, че е структурно годен за експлоатация, че текстилните му ремъци, носещите структурни ремъци, тъканта на каросерията, частите на заключващите устройства, включително металните и текстилните части, не са издадени или повредени и че вътрешните му обшивки не са разкъсани, разкъсани или повредени.
- 4.3.1.16.1 За гъвкави контейнери за насипни товари периодът на използване, разрешен за превоз на опасни товари, е две години от датата на производство на гъвкавия контейнер за насипни товари.
- 4.3.1.16.2 Поставя се вентилационно устройство, ако в гъвкавия резервоар за насипни товари може да се образува опасно натрупване на газове. Вентилацията трябва да бъде проектирана така, че при нормални условия на транспортиране да се предотвратява проникването на чужди вещества или на вода.

## 4.3.2 Допълнителни разпоредби, приложими за насипни товари от класове 4.2, 4.3, 5.1, 6.2, 7 и 8

### 4.3.2.1 Насипни товари от клас 4.2

Могат да се използват само затворени контейнери за насипни товари (BK2). Общата маса, превозвана в контейнер за насипни товари, трябва да бъде такава, че температурата на самозапалване да е по-висока от 55°C.

### 4.3.2.2 Насипни товари от клас 4.3

Могат да се използват само затворени контейнери за насипни товари (BK2). Тези стоки се транспортират в контейнери за насипни товари, които са водонепропускливи.

### 4.3.2.3 Насипни товари от клас 5.1

Контейнерите за насипни товари се конструират или приспособяват така, че стоките да не могат да влизат в контакт с дърво или друг несъвместим материал.

## 4.3.2.4 Насипни товари от клас 6.2

## 4.3.2.4.1 Транспортиране в контейнери за насипни товари от животински материал от клас 6.2

Животинският материал, съдържащ инфекциозни вещества (ООН № 2814, 2900 и 3373), е разрешен за превоз в контейнери за насипни товари, ако са изпълнени следните условия:

- .1 Затворените контейнери за насипни товари и техните отвори са непропускливи по конструкция или чрез поставяне на подходящ слой.
- .2 Животинският материал се обработва старателно с подходящ дезинфектант преди натоварване преди транспортиране.
- .3 Затворените контейнери за насипни товари не се използват повторно, докато не бъдат напълно почистени и дезинфекцирани.

**Забележка:** Компетентните национални здравни органи могат да изискват допълнителни разпоредби.

## 4.3.2.4.2 Необработени насипни отпадъци от клас 6.2 (ООН 3291)

- .1 допускат се само затворени контейнери за насипни товари (BK2);
- .2 затворените контейнери за насипни товари и техните отвори са защитени от течове по проект. Тези контейнери за насипни товари трябва да имат непорести вътрешни повърхности и да нямат пукнатини или други характеристики, които биха могли да повредят опаковките вътре, да попречат на дезинфекцията или да позволят непреднамерено освобождаване;
- .3 Отпадъците от ООН 3291 се съдържат в затворения контейнер за насипни товари в изпитвани от ООН и одобрени запечатани непропускливи пластмасови торби, изпитвани за твърди вещества от група на опаковане II и маркирани в съответствие с 6.1.3.1. Тези пластмасови торби трябва да могат да преминат изпитванията за устойчивост на скъсване и удар съгласно ISO 7765 -1:1988, Пластмасово фолио и листове. Определяне устойчивост на удар по метода на свободно падащо тяло (дарт метод) – част 1: Методи на стълба и ISO 6383 -2:1983, Пластмаси – Фолио и листове – Определяне на съпротивлението на скъсване – Част 2: Елмендорфски метод. Всяка торба трябва да има устойчивост на удар от най-малко 165 g и устойчивост на скъсване от най-малко 480 g както в успоредната, така и в перпендикулярната равнина по отношение на дължината на торбата. Максималната нетна маса на всяка пластмасова торба е 30 kg;
- .4 единични артикули с тегло над 30 kg, като например замърсени матраци, могат да бъдат превозвани, без да е необходима пластмасова торба, когато това е разрешено от компетентния орган;
- .5 отпадъци от ООН 3291, които съдържат течности, се транспортират само в пластмасови торби, съдържащи достатъчно абсорбиращ материал, за да абсорбират цялото количество течност, без тя да се разлива в контейнера за насипни товари;
- .6 отпадъци от ООН 3291, съдържащи остри предмети, се транспортират само в изпитвани и одобрени от ООН твърди опаковки, отговарящи на изискванията на инструкции за опаковане P621, IBC620 или LP621;
- .7 могат да се използват и твърди опаковки, посочени в инструкциите за опаковане P621, IBC620 или LP621. Те трябва да бъдат правилно обезопасени, за да се предотвратят повреди по време на нормални условия на транспортиране. Отпадъците, превозвани в твърди опаковки и пластмасови торби заедно в един и същ затворен контейнер за насипни товари, трябва да бъдат подходящо отделени един от друг, например чрез подходящи твърди прегради или разделители, мрежести мрежи или по друг начин обезопасяващи опаковките, така че да се предотврати повреда на опаковките при нормални условия на транспортиране;
- .8 отпадъците от ООН 3291 в пластмасови торби не се съгъстват в затворен контейнер за насипни товари по такъв начин, че торбите да не могат повече да пропускат;
- .9 затвореният контейнер за насипни товари се проверява за течове или разливи след всяко пътуване. Ако отпадъци на ООН 3291 са изтекли или са били разлети в затворен контейнер за насипни товари, те не трябва да се използват повторно, докато не бъдат напълно почистени и, ако е необходимо, дезинфекцирани или обеззаразени с подходящ агент. Не се превозват други стоки заедно с ООН 3291, освен медицински или ветеринарни отпадъци. Всички други такива отпадъци, превозвани в същия затворен контейнер за насипни товари, се проверяват за възможно замърсяване.

#### 4.3.2.5 Насипен материал от клас 7

За превоза на неупакован радиоактивен материал вж. 4.1.9.2.4.

#### 4.3.2.6 Насипни товари от клас 8

Могат да се използват само затворени контейнери за насипни товари (ВК2). Тези товари се транспортират в контейнери за насипни товари, които са водонепроницаеми.

#### 4.3.3 Допълнителни разпоредби относно използването на контейнери за насипни товари с покривала (ВК1)

4.3.3.1 Контейнерите за насипни товари с покривала (ВК1) не се използват за морски транспорт, освен ако ООН 3077 не отговаря на критериите на 2.9.3, транспортирани при кратки международни пътувания.

#### 4.3.4 Допълнителни разпоредби относно използването на гъвкави контейнери за насипни товари (ВК3)

4.3.4.1 Гъвкави контейнери за насипни товари се допускат само в трюмовете на кораби за общи товари. Не се разрешава транспортирането им в товарни транспортни единици.



# ЧАСТ 5

## ПРОЦЕДУРИ ЗА ЕКСПЕДИЦИЯ

# Глава 5.1

## Общи разпоредби

### 5.1.1 Прилагане и общи разпоредби

- 5.1.1.1 В тази част се определят разпоредбите за пратките с опасни товари по отношение на разрешаването на пратки и предварителните уведомления, маркирането, етикетирането, документацията (ръчна, електронна обработка на данни (EDP) или електронен обмен на данни (EDI) и обозначаването със знаци.
- 5.1.1.2 Освен ако в този Кодекс не е предвидено друго, никое лице не може да предлага опасни товари за превоз, освен ако тези товари не са надлежно маркирани, етикетирани, с поставени знаци, описани и освидетелствани в транспортен документ и по друг начин в състояние за превоз, както се изисква от тази част.
- 5.1.1.3 Превозвачът не приема опасни товари за превоз, освен ако:
- .1 е предоставено копие от документа за превоз на опасни товари и други документи или информация, както се изисква от разпоредбите на този Кодекс; или
  - .2 информацията, приложима за опасните товари, се предоставя в електронна форма.
- 5.1.1.4 Информацията, приложима за опасните товари, придружава опасните товари до крайното местоназначение. Тази информация може да фигурира в документа за превоз на опасни товари или в друг документ. Тази информация се предоставя на получателя при доставката на опасните товари.
- 5.1.1.5 Когато информацията, приложима за опасните товари, се предоставя на превозвача в електронна форма, информацията се предоставя на превозвача във всеки един момент на транспортирането до крайното местоназначение. Информацията трябва да може да бъде представена незабавно на хартиен носител.
- 5.1.1.6 Целта на посочването на точното наименование на пратката (вж. 3.1.2.1 и 3.1.2.2) и номера на ООН на веществото, материала или предмета, предлагани за транспортиране, а в случай на морски замърсител - на добавянето на „морски замърсител“ в придружаващата пратката документация, както и на маркирането на точното наименование на пратката в съответствие с 5.2.1 върху опаковката, включително IBC, съдържащи стоките, е да се гарантира, че веществото, материалът или предметът могат лесно да бъдат идентифицирани по време на транспортирането. Тази лесна идентификация е особено важна в случай на произшествие с тези стоки, за да се определи какви аварийни процедури са необходими за правилното справяне със ситуацията, а в случай на морски замърсители - за капитана, за да се съобрази с изискванията за докладване на протокол I към MARPOL.
- **Забележка:** В съответствие с GHS пиктограма на GHS, която не се изисква от този Кодекс, следва да се поставя само в транспорта като част от пълен етикет на GHS, а не самостоятелно (вж. GHS 1.4.10.4.4).

### 5.1.2 Използване на защитни контейнери и окомплектовани товари

- 5.1.2.1 Товарна единица и окомплектован товар се маркират с точното наименование на пратката и номера на ООН и се маркират и етикетира, както се изисква за опаковките по глава 5.2, за всеки артикул опасни товари, съдържащ се в защитния контейнер или окомплектования товар, освен ако не са видими маркировки и етикети, представителни за всички опасни товари в защитния контейнер или окомплектования товар. Върху горната опаковка, освен това, се отбелязва думата „OVERPACK (ТОВАРНА ЕДИНИЦА)“, освен ако не са видими маркировки и етикети, представителни за всички опасни товари, както се изисква в глава 5.2, освен ако не се изисква в 5.2.2.1.12. Надписът на маркировката „OVERPACK“ трябва да бъде с височина най-малко 12 mm.
- 5.1.2.2 Отделните пратки, включващи окомплектоване на товар или товарна единица, се маркират и етикетира в съответствие с глава 5.2. Всяка пратка опасни товари, съдържаща се в окомплектования товар или в защитения контейнер трябва да отговаря на всички приложими разпоредби на Кодекса. Маркировката „OVERPACK“ върху защитения контейнер е индикация за съответствие с тази разпоредба. Предвидената функция на всяка опаковка не трябва да се нарушава от окомплектования товар или защитения контейнер.
- 5.1.2.3 Всяка пратка, върху която са нанесени маркировки за ориентация на опаковката, както е предписано в 5.2.1.7.1 от този Кодекс, и която и да е товарна единица, поставен в окомплектован товар или използвана като вътрешна опаковка в голяма опаковка, се ориентира в съответствие с тези маркировки.

### 5.1.3 Изпразване на непочистени опаковки или единици

5.1.3.1 Освен за клас 7, опаковката, включително IBC, която преди това е съдържала опасни товари, се идентифицира, маркира, етикетира и се обозначава със знаци, както се изисква за тези опасни товари, освен ако не се предприемат стъпки като почистване, обезвреждане на пари или повторно пълнене с неопасни вещества, за да се неутрализира всяка опасност.

5.1.3.2 Товарните контейнери, цистерните, контейнерите за насипни товари (IBC), както и други опаковки и защитени контейнери, използвани за транспортиране на радиоактивен материал, не се използват за транспортиране на други товари, освен ако не са обеззаразени под нивото от 0,4 Bq/cm<sup>2</sup> за бета-и гама-емитери и нискотоксични алфа емитери и 0,04 Bq/cm<sup>2</sup> за всички останали алфа емитери.

5.1.3.3 Празните товарни транспортни единици, които все още съдържат остатъци от опасни товари или са натоварени с празни непочистени опаковки или празни непочистени контейнери за насипни товари, отговарят на разпоредбите, приложими за стоките, които последно се съдържат в единицата, опаковките или контейнерите за насипни товари.

### 5.1.4 Смесени опаковки

△ Когато два или повече опасни товара са опаковани в една и съща външна опаковка, опаковката се етикетира и маркира, както се изисква за всяко вещество. Не е необходимо да се поставят етикети за допълнителна опасност, ако опасността вече е представена от етикет за основна опасност.

### 5.1.5 Общи разпоредби за клас 7

5.1.5.1 Одобрение на превозите и уведомяване

5.1.5.1.1 Общи положения

В допълнение към одобрението на конструкциите на опаковките, описани в глава 6.4, при определени обстоятелства се изисква и многостранно одобрение на превоза (5.1.5.1.2 и 5.1.5.1.3). При някои обстоятелства е необходимо също така компетентните органи да бъдат уведомени за пратка (5.1.5.1.4).

5.1.5.1.2 Одобрения на превоз

Многостранно одобрение се изисква за:

1. превоза на пакети от тип В(М), които не отговарят на изискванията на точка 6.4.7.5 или са проектирани да позволяват контролирано периодично проветряване;
2. превоз на пакети от тип В(М), съдържащи радиоактивен материал с активност, по-голяма от 3 000 А<sub>1</sub> или 3 000 А<sub>2</sub>, според случая, или 1 000 ТВq, в зависимост от това коя от двете стойности е по-ниска;
3. превоз на опаковки, съдържащи дялящи се материали, ако сборът на показателите за критичност на безопасността на опаковките в един товарен контейнер или в един транспортен кораб надвишава 50. От това изискване се изключват пратките от морски плавателни съдове, ако сборът на показателите за безопасност по отношение на критичността не надвишава 50 за който и да е трюм, отделение или определена палубна зона и разстоянието от 6 m между опаковъчни групи или защитни контейнери, както се изисква в таблица 7.1.4.5.3.4, е спазено; и
4. програми за радиационна защита на пратки от плавателни съдове със специално предназначение в съответствие със 7.1.4.5.7 с изключение на това, че компетентен орган може да разреши транспорт до или през своята страна без одобрение на пратката, чрез специална разпоредба в своето одобрение на проекта (вж. 5.1.5.2.1).

5.1.5.1.3 Одобрение на пратката чрез специален режим

Разпоредби могат да бъдат одобрени от компетентен орган, съгласно които пратка, която не отговаря на всички приложими разпоредби на този Кодекс, може да бъде транспортирана при специален режим (вж. 1.5.4).

5.1.5.1.4 Уведомления

Необходимо е уведомяване на компетентните органи, както следва:

1. Преди първата пратка от пакет, за който се изисква одобрението на компетентния орган, изпращачът гарантира, че копия от всяко приложимо свидетелство на компетентния орган, приложимо за този дизайн на пакета, са представени на компетентния орган на страната на произход на пратката и на компетентния орган на всяка страна, през която или в която ще се транспортира пратката. От изпращача не се изисква да чака потвърждение от компетентния орган, нито от компетентния орган се изисква да направи такова потвърждение за получаване на сертификата.
2. За всеки от следните видове пратки:
  1. Опаковки от тип С, съдържащи радиоактивен материал с активност по-голяма от 3 000 А<sub>1</sub> или 3 000 А<sub>2</sub>, според случая, или 1 000 ТВq, в зависимост от това коя от двете стойности е по-ниска;

- .2 Опаковки от тип В(U), съдържащи радиоактивен материал с активност по-голяма от 3 000 А<sub>1</sub> или 3 000 А<sub>2</sub>, според случая, или 1 000 ТВq, в зависимост от това коя от двете стойности е по-ниска;
- .3 Опаковки от тип ВВ(M);
- .4 превоз под специален режим;

изпращачът уведомява компетентния орган на страната на произход на пратката и компетентния орган на всяка страна, през която пратката ще бъде транспортирана или в която ще бъде транспортирана. Уведомлението се предава на всеки компетентен орган преди началото на превоза и за предпочитане най-малко 7 дни предварително.

- .3 От изпращача не се изисква да изпраща отделно уведомление, ако изискваната информация е включена в заявлението за одобрение на пратката (вж. 6.4.23.2).
- .4 първоначалният преглед включва:
  - .1 достатъчно информация, за да се даде възможност за идентификация на пакета или пакетите, включително всички приложими номера на свидетелствата и идентификационни маркировки;
  - .2 информация за датата на изпращане, очакваната дата на пристигане и предложеният маршрут;
  - .3 наименованията на радиоактивния материал или нуклиди;
  - .4 описание на физичните и химичните форми на радиоактивния материал или дали той е радиоактивен материал със специална форма или радиоактивен материал с ниска степен на диспергиране; и
  - .5 максималната активност на радиоактивното съдържание по време на транспортиране, изразена в единици бекерели (Bq) с подходящ символ за префикс SI (вж. 1.2.2.1). За дялящ се материал вместо активност може да се използва масата на дялящия се материал (или на всеки дялящ се нуклид за смеси, когато е целесъобразно) в грамове (g) или кратни на тях.

#### 5.1.5.2 Свидетелства, издадени от компетентния орган

##### 5.1.5.2.1 Свидетелствата, издадени от компетентния орган, се изискват за следното:

- .1 дизайн за:
  - .1 специален радиоактивен материал;
  - .2 нискодиспергиращ се радиоактивен материал;
  - .3 дялящ се материал, освободен по 2.7.2.3.5.6;
  - .4 пратки, съдържащи 0,1 kg или повече уранов хексафлуорид;
  - .5 пратки, съдържащи дялящ се материал, освен ако не са изключени от 2.7.2.3.5, 6.4.11.2 или 6.4.11.3;
  - .6 пратки от тип В(U) и пратки от тип В(M);
  - .7 пратки от тип С;
- .2 специални условия;
- .3 определени пратки (вж. 5.1.5.1.2);
- .4 определяне на основните стойности на радионуклидите, посочени в точка 2.7.2.2.1, за отделни радионуклиди, които не са изброени в таблица 2.7.2.2.1 (вж. точка 2.7.2.2.1);
- .5 алтернативни ограничения на дейността за освободена пратка инструменти или предмети (вж. 2.7.2.2.2).

Свидетелствата потвърждават, че приложимите разпоредби са спазени, а за одобренията на проекта се поставя идентификационен знак.

Свидетелствата за одобрение на проекта на пакета и на превоза могат да бъдат обединени в едно свидетелство. Свидетелствата и заявленията за тези свидетелства са в съответствие с разпоредбите на точка 6.4.23.

##### 5.1.5.2.2 Изпращачът разполага с копие от всяко приложимо свидетелство.

##### 5.1.5.2.3 За дизайни на опаковки, за които не се изисква издаването на свидетелство за одобрение от компетентен орган, изпращачът, при поискване, предоставя за проверка от съответния компетентен орган документални доказателства за съответствието на дизайна на пакета с всички приложими разпоредби.

#### 5.1.5.3 Определяне на транспортния индекс (TI) и индекса за безопасност при критични ситуации (CSI)

##### 5.1.5.3.1 Транспортният индекс (TI) за опаковка, товарна единица или товарен контейнер, или за неопакван LSA-I или SCO-I, е номерът, получен в съответствие със следната процедура:

- .1 определя максималното ниво на излъчване в милисиверти на час (mSv/h) на разстояние 1 m от външните повърхности на пакета, защитния контейнер, товарния контейнер или непакетираните LSA-I и SCO-I. Определената стойност се умножава по 100 и полученото число е транспортния индекс.

За уран и ториеви руди и техните концентрати, максималното ниво на радиация във всяка точка на 1 m от външната повърхност на товара може да се приеме като:

0,4 mSv/h за руди и физически концентрати на уран и торий;

0,3 mSv/h за химични концентрати на торий;

0,02 mSv/h за химични концентрати на уран, различни от уранов хексафлуорид;

.2 за цистерни, товарни контейнери и неупаковани LSA-I и SCO-I, стойността, определена в 5.1.5.3.1.1 по-горе, се умножава по съответния коефициент от таблица 5.1.5.3.1;

.3 получената стойност в 5.1.5.3.1.1 и 5.1.5.3.1.2 по-горе се закръглява до първия знак след десетичната запетая (напр. 1.13 става 1.2), с изключение на това, че стойност от 0,05 или по-малка може да се счита за нула.

Таблица 5.1.5.3.1 - коефициенти на умножение за цистерни, товарни контейнери и неупаковани ISA-I и SCo-I

Размер на товара <sup>a</sup>	Коефициент на умножение
размер на товара $\leq 1 \text{ m}^2$	1
$1 \text{ m}^2 < \text{размер на товара} \leq 5 \text{ m}^2$	2
$5 \text{ m}^2 < \text{размер на товара} \leq 20 \text{ m}^2$	3
$20 \text{ m}^2 < \text{размер на товара}$	10

<sup>a</sup> най-голямата площ на напречното сечение на измервания товар.

5.1.5.3.2 Транспортният индекс за всяка товарна единица, товарен контейнер или транспортно средство се определя или като сбор от TI на всички съдържащи се пратки, или чрез пряко измерване на нивото на радиация, освен в случаите на нетвърди защитни контейнери, за които транспортният индекс се определя само като сбор от TI на всички пратки.

5.1.5.3.3 Индексът на критичност на безопасността за всеки товарна единица или товарен контейнер се определя като сбор от CSI на всички съдържащи се пратки. Същата процедура се следва за определяне на общата сума на CSI в пратка или на борда на транспортен кораб.

5.1.5.3.4 Опаковките, товарните единици и товарните контейнери се причисляват към категория I – БЯЛО, II – ЖЪЛТО ИЛИ III – ЖЪЛТО в съответствие с условията, посочени в таблица 5.1.5.3.4, и със следните изисквания:

- както индексът на транспортиране, така и условията на нивото на повърхностно облъчване се вземат предвид при определянето на подходящата категория за дадена опаковка, товарна единица или товарен контейнер. Когато транспортният индекс отговаря на условието за една категория, но нивото на повърхностно излъчване отговаря на условието за друга категория, опаковката, защитния контейнер или товарният контейнер се причисляват към по-високата категория. За тази цел категория I - БЯЛО се счита за най-ниската категория;
- транспортният индекс се определя съгласно процедурите, посочени в 5.1.5.3.1 и 5.1.5.3.2;
- ако нивото на повърхностно излъчване е по-високо от 2 mSv/h, опаковката или защитния контейнер се транспортират при изключителна употреба и съгласно разпоредбите на 7.1.4.5.6 или 7.1.4.5.7, според случая;
- пратка, транспортирана по специален режим, се причислява към категория III – ЖЪЛТО, освен съгласно разпоредбите на 5.1.5.3.5;
- за категория III – ЖЪЛТО, освен съгласно разпоредбите на 5.1.5.3.5, се причислява товарна единица или товарен контейнер, който съдържа пакети, превозвани по специален режим.

Таблица 5.1.5.3.4 – Категории пакети, защитни контейнери и товарни контейнери

Условия		
Транспортен индекс	Максимално ниво на радиация във всяка точка на външната	Категория
0 <sup>a</sup>	Не повече от 0,005 mSv/h	I – БЯЛО
Повече от 0, но не повече от 1 <sup>a</sup>	Повече от 0,005 mSv/h, но не повече от 0,5 mSv/h	II – ЖЪЛТО
Повече от 1, но не повече от 10	Повече от 0,5 mSv/h, но не повече от 2 mSv/h	III – ЖЪЛТО
Повече от 10	Повече от 2 mSv/h, но не повече от 10 mSv/h	III – ЖЪЛТО <sup>b</sup>

<sup>a</sup> Ако измерената стойност на TI не е по-голяма от 0,05, цитираната стойност може да бъде нула в съответствие с 5.1.5.3.1.3.

<sup>b</sup> превозът се извършва и при "изключителна употреба", с изключение на товарните контейнери (вж. таблица 7.1.4.5.3).

- 5.1.5.3.5 Във всички случаи на международен превоз на пакети, изискващи одобрение от компетентния орган на проекта или превоза, за които се прилагат различни типове одобрения в различните страни, засегнати от превоза, категоризацията е в съответствие със свидетелството на страната на произход на дизайна.
- 5.1.5.4 Специални разпоредби за опаковки с изключение на радиоактивен материал от клас 7
- 5.1.5.4.1 освободените опаковки радиоактивен материал от клас 7 се маркират четливо и трайно от външната страна на опаковката със:
- .1 номерът на ООН, предшестван от буквите „UN“;
  - .2 идентификация на изпращача или получателя, или и двете; и
  - .3 допустимата брутна маса, ако тя надвишава 50 kg.
- 5.1.5.4.2 Изискванията към документацията от 5.4.1 и 5.4.5 не се прилагат за освободени опаковки радиоактивен материал от клас 7, с изключение на:
- .1 номерът на ООН, предшестван от буквите „UN“ и името и адресът на изпращача и получателя и, ако е приложимо, идентификационният знак за всяко свидетелство за одобрение на компетентен орган (вж. 5.4.1.5.7.1.7), се посочват в специален транспортен документ, като товарителница, въздушна товарителница или друг подобен документ, отговарящ на изискванията на 5.4.1.2.1-5.4.1.2.4; и
  - .2 прилагат се изискванията на 5.4.1.6.2 и, ако е приложимо, изискванията на 5.4.1.5.7.1.7, 5.4.1.5.7.3 и 5.4.1.5.7.4.
- 5.1.5.4.3 Прилагат се изискванията на 5.2.1.5.8 и 5.2.2.1.12.5, ако е приложимо.
- 5.1.5.5 Специфични разпоредби за изпращането на дялящ се материал
- Делящият се материал, отговарящ на едно от условията от 2.7.2.3.5.1 до 2.7.2.3.5.6, трябва да отговаря на следните изисквания:
- .1 само една от разпоредбите на 2.7.2.3.5.1 до 2.7.2.3.5.6 е разрешена за всяка пратка;
  - .2 само един одобрен дялящ се материал в опаковки, класифицирани в съответствие с 2.7.2.3.5.6, е разрешен за всяка пратка, освен ако в свидетелството за одобрение не са разрешени множество материали;
  - .3 дялящ се материал в опаковки, класифицирани в съответствие с 2.7.2.3.5.3, се транспортира в пратка с не повече от 45 g дялящи се нуклиди;
  - .4 дялящ се материал в опаковки, класифицирани в съответствие с 2.7.2.3.5.4, се транспортира в пратка с не повече от 15 g дялящи се нуклиди;
  - .5 неопакованият или опакован дялящ се материал, класифициран в съответствие с 2.7.2.3.5.5, се транспортира изключително с транспортен кораб с не повече от 45 g дялящи се нуклиди.
- 5.1.6 Опаковки, опаковани в товарна транспортна единица
- 5.1.6.1 Независимо от разпоредбите за обозначаване и маркиране на товарните транспортни единици, всяка опаковка, съдържаща опасни товари, опаковани в товарната транспортна единица, се маркира и етикетира в съответствие с изискванията на глава 5.2.

## Глава 5.2

# Маркиране и етикетиране на опаковките, включително междинни контейнери за насипни товари (IBC)

**Забележка:** Тези разпоредби се отнасят основно до маркирането и етикетирането на опасни товари в съответствие с техните свойства. Допълнителни маркировки или символи, указващи предпазните мерки, които трябва да се вземат при работа или съхранение на дадена опаковка (като символ, представляващ чадър, указващ, че опаковката трябва да се съхранява суха), могат да бъдат поставени върху опаковката, ако е целесъобразно.

### 5.2.1 Маркиране на опаковките, включително IBC

5.2.1.1 Освен ако в този Кодекс не е предвидено друго, на всяка опаковка се изписва точното наименование на пратката за опасните товари, както е определено в съответствие с точка 3.1.2, и съответният номер на ООН, предшестван от буквите „UN“. Номерът на ООН и буквите „UN“ са с височина най-малко 12 mm, с изключение на опаковките от 30 литра или по-малко или с максимална нетна маса 30 kg или по-малко и за цилиндри с 60 литра или по-малко водна вместимост, когато те са с височина най-малко 6 mm и с изключение на опаковки от 5 литра или 5 kg или по-малко, когато са с подходящ размер. В случай на неопаковани артикули маркировката се поставя върху предмета, върху неговата поставка или върху неговото приспособление за боравене, съхранение или спускане. За стоките от подклас 1.4, група за съответствие S, буквата на подкласа и групата за съответствие също се маркира, освен ако не е поставен етикетът за 1.4S. Типичната маркировка на опаковката е:

КОРОЗИВНА ТЕЧНОСТ, КИСЕЛИННА, ОРГАНИЧНА, НЕУПОМЕНАТА ДРУГАДЕ (КАПРИЛИЛ ХЛОРИД) UN 3265.

**Забележка:** Цилиндри с водна вместимост 60 L или по-малко, маркирани с номер на ООН в съответствие с разпоредбите на Кодекса IMDG до 31 декември 2013 г. и които не отговарят на разпоредбите на 5.2.1.1 по отношение на размера на номерата на ООН и буквите „UN“, приложими от 1 януари 2014 г., могат да продължат да се използват до следващата периодична проверка, но не по-късно от 1 юли 2018 г.

5.2.1.2 Всички маркировки на опаковките, изисквани съгласно 5.2.1.1:

- .1 са лесно видими и четливи;
- .2 са такива, че тази информация все още може да бъде идентифицирана върху опаковките, изкарали поне три месеца потапяне в морето. При обмисляне на подходящи методи за маркиране се отчита трайността на използваните опаковъчни материали и повърхността на опаковката;
- .3 се изобразяват на фона на контрастиращ цвят върху външната повърхност на опаковката; и
- .4 не се разполагат с други маркировки на опаковките, които биха могли значително да намалят тяхната ефективност.

Δ5.2.1.3 Спасителни опаковки, включително големи спасителни опаковки и спасителни съдове под налягане, трябва да бъдат допълнително маркирани с думата „SALVAGE (СПАСИТЕЛЕН)“. Надписът на маркировката „SALVAGE“ трябва да бъде с височина най-малко 12 mm.

5.2.1.4 Междинните контейнери за насипни товари с вместимост над 450 L и големите опаковки се маркират от двете противоположни страни.

5.2.1.5 Специални разпоредби за маркиране на радиоактивни материали

5.2.1.5.1 Всяка опаковка се маркира четливо и трайно от външната страна на опаковката с идентификация на изпращача или получателя, или и на двете. Всеки товарна единица се маркира четливо и трайно от външната страна с идентификация на изпращача или получателя, или и двете, освен ако тези маркировки на всички опаковки в защитния контейнер са ясно видими.

5.2.1.5.2 Маркирането на освободените опаковки радиоактивен материал от клас 7 е съгласно изискванията на 5.1.5.4.1.

5.2.1.5.3 Допустимата брутна маса на всяка опаковка с тегло над 50 kg се маркира четливо и трайно от външната страна на опаковката.

5.2.1.5.4 Всеки пакет, който отговаря на:

- .1 опаковка тип IP -1, опаковка тип IP -2 или опаковка тип IP -3 се маркират четливо и трайно от външната страна на опаковката с „TYPE IP-1“, „TYPE IP-2“ или „TYPE IP-3“, според случая;

- .2 конструкцията на опаковка тип А се маркира четливо и трайно от външната страна на опаковката с „TYPE A“;
  - .3 опаковка тип IP -2, опаковка тип IP -3 или опаковка тип А се маркират четливо и трайно от външната страна на опаковката с международния регистрационен код на превозното средство (VRI код) на страната на произход на дизайна и или името на производителя, или друга идентификация на опаковката, посочена от компетентния орган на страната на произход на дизайна.
- 5.2.1.5.5 Всяка опаковка, която съответства на проект, одобрен съгласно една или повече точки 5.1.5.2.1, 6.4.22.1 до 6.4.22.4, 6.4.23.4 до 6.4.23.7 и 6.4.24.2 се маркират четливо и трайно от външната страна на опаковката със следната информация:
- .1 идентификационният знак, определен за този дизайн от компетентния орган;
  - .2 сериен номер за уникално идентифициране на всяка опаковка, която съответства на този дизайн;
  - .3 „Type B(U)“, „Type B(M)“ или „Type C“, в случай на дизайн на опаковка от тип B(U), тип B(M) или тип C.
- 5.2.1.5.6 Всяка опаковка, която съответства на конструкция на опаковка от тип B(U), тип B(M) или тип C, притежава външната страна на най-външния съд, устойчива на въздействието на огън и вода, ясно маркирани чрез щампи, печати или други средства, устойчиви на въздействието на огън и вода, със символа на трилистник, показан по-долу.

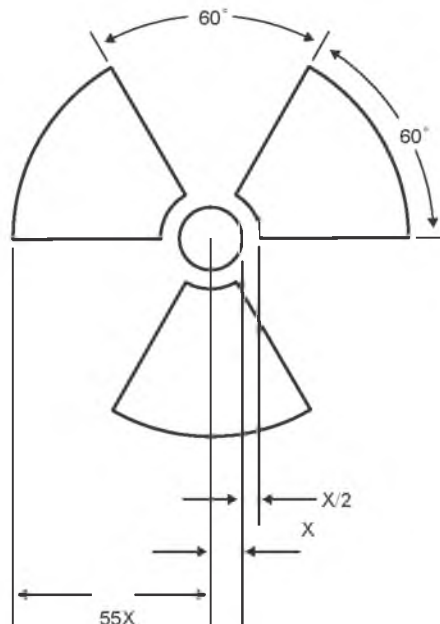

**Основен символ трилистник с пропорции, базирани на централен кръг с радиус X.  
Минималният допустим размер на X е 4 mm.**

- 5.2.1.5.7 Когато LSA-I или SCO-I материалът се съдържа в съдове или опаковъчни материали и се транспортира при изключителна употреба, както е разрешено в 4.1.9.2.4, външната повърхност на тези съдове или опаковъчни материали може да носи маркировката „RADIOACTIVE LSA-I (РАДИОАКТИВЕН LSA-I)“ или „RADIOACTIVE SCO-I (РАДИОАКТИВЕН SCO-I)“, според случая.
- 5.2.1.5.8 Във всички случаи на международен превоз на пакети, изискващи одобрение от компетентния орган на проекта или превоза, за които се прилагат различни типове одобрения в различните страни, засегнати от превоза, маркирането е в съответствие със свидетелството на страната на произход на дизайна.
- 5.2.1.6 Специални разпоредби за маркиране на морските замърсители
- 5.2.1.6.1 С изключение на предвиденото в 2.10.2.7, опаковките, съдържащи морски замърсители, отговарящи на критериите на 2.9.3, се маркират трайно с маркировката за морски замърсители.
- 5.2.1.6.2 Маркировката за морски замърсители се поставя в близост до маркировките, изисквани от 5.2.1.1. Трябва да бъдат спазени разпоредбите на 5.2.1.2 и 5.2.1.4.



5.2.1.6.3 Маркировката за морски замърсител е показана на фигурата по-долу.



Маркировка за морски замърсител

Маркировката е във формата на квадрат, поставен под ъгъл 45° (с форма на диамант). Символът (риба и дърво) трябва да е черен на бял или подходящ контрастен фон. Минималните размери трябва да бъдат 100 mm x 100 mm и минималната широчина на линията, образуваща ромба, е 2 mm. Ако размерът на опаковката е такъв изисква размерите/дебелината на линията да могат да бъдат намалени, при условие че маркировката остава ясно видима. Когато размерите не са посочени, всички характеристики трябва да бъдат приблизително пропорционални на показаните.

**Забележка:** Разпоредбите за етикетиране от 5.2.2 се прилагат в допълнение към всяко изискване опаковките да носят маркировката за морски замърсители.

5.2.1.7

Стрелки за ориентация

Δ5.2.1.7.1

С изключение на предвиденото в 5.2.1.7.2:

- комбинирани опаковки с вътрешни опаковки, съдържащи течни опасни товари;
- единични опаковки, снабдени с вентилационни отвори;
- криогенни съдове, предназначени за транспортиране на охладени втечени газове; и
- машини или апарати, съдържащи течни опасни товари, когато това е необходимо, за да се гарантира, че течните опасни товари остават по предназначение (вж. специална разпоредба 301 от глава 3.3),

трябва да бъдат маркирани четливо със стрелки за ориентация на опаковката, които са подобни на илюстрацията, показана по-долу, или с тези, които отговарят на спецификациите на ISO 780:1997. Стрелките за ориентация трябва да се поставят на две противоположни вертикални страни на опаковката, като стрелките сочат в правилната вертикална посока. Те трябва да бъдат правоъгълни и с ясно видим размер, съизмерим с размера на опаковката. Изобразяването на правоъгълна рамка около стрелките не е задължително.

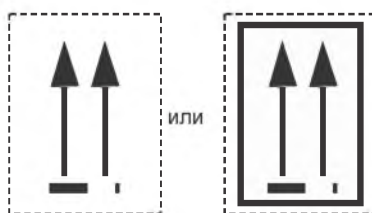

Две черни или червени стрелки на бял или подходящ контрастен фон.

Правоъгълната рамка не е задължителна.

Всички характеристики трябва да бъдат приблизително пропорционални на показаните.

5.2.1.7.2 Не се изискват стрелки за ориентация на:

- .1 външни опаковки, съдържащи съдове под налягане, с изключение на криогенни съдове;
- .2 външни опаковки, съдържащи опасни товари във вътрешни опаковки, всяка от които съдържа не повече от 120 mL, с достатъчно абсорбиращ материал между вътрешната и външната опаковка, за да абсорбира напълно течното съдържание;
- .3 външни опаковки, съдържащи подклас 6.2 инфекциозни вещества в първични съдове, всеки от които съдържа не повече от 50 ml;
- .4 пратки тип IP -2, тип IP -3, тип A, тип B(U), тип B(M) или тип C, съдържащи радиоактивен материал клас 7;
- .5 външни опаковки, съдържащи изделия, които са херметични във всички посоки (напр. алкохол или живак в термометри, аерозоли и др.); или

- .6 външни опаковки, съдържащи опасни товари в херметически затворени вътрешни опаковки, всяка от които съдържа не повече от 500 ml.
- 5.2.1.7.3 Върху опаковката, маркирана в съответствие с този подраздел, не се поставят стрелки за цели, различни от указване на правилната ориентация на опаковката.
- 5.2.1.8 Маркировка за освободено количество
- 5.2.1.8.1 Опаковките, съдържащи освободени количества опасни товари, се маркират съгласно 3.5.4.
- 5.2.1.9 Маркировка за ограничено количество
- 5.2.1.9.1 Опаковките, съдържащи опасни товари, опаковани в ограничени количества, се маркират съгласно 3.4.5.
- 5.2.1.10 Маркировка за литиева батерия
- 5.2.1.10.1 Опаковките, съдържащи литиеви елементи или батерии, приготвени в съответствие със специална разпоредба 188, се маркират, както е показано на фигурата по-долу.
- 5.2.1.10.2 Маркировката указва номера на ООН, предшестван от буквите „UN“, т.е. „UN 3090“ за литиево-метални елементи или батерии или „UN 3480“ за литиево-йонни клетки или батерии. Когато литиевите клетки или батерии се съдържат или са опаковани с оборудване, се посочва номерът на ООН, предшестван от буквите „UN“, т.е. „UN 3091“ или „UN 3481“, според случая. Когато дадена опаковка съдържа литиеви клетки или батерии, присвоени на различни номера на ООН, всички приложими номера на ООН се посочват на една или повече маркировки.



### Маркировка на литиеви батерии

\* Място за ООН номер(а)

\*\* Място за телефонен номер за допълнителна информация

Маркировката трябва да бъде под формата на правоъгълник със застрихован ръб. Размерите трябва да бъдат минимум 120 mm ширина × 110 mm височина и минималната ширина на люпенето е 5 mm. Символът (група от батерии, една повредена и излъчваща пламък, над номера на ООН за литиево-йонни или литиево-метални батерии, или клетки) е черен на бял или подходящ контрастен фон. Застриховането е червено. Ако размерът на опаковката го изисква, размерите/дебелината на линията могат да бъдат намалени до не по-малко от 105 mm ширина × 74 mm височина. Когато размерите не са посочени, всички характеристики трябва да бъдат приблизително пропорционални на показаните.

## 5.2.2 Етикетиране на опаковките, включително междинни контейнери за насипни товари (IBC)

### 5.2.2.1 Разпоредби относно етикетирането

Тези разпоредби са свързани основно с етикетите за опасност. Все пак, допълнителни маркировки или символи, указващи предпазните мерки, които трябва да се вземат при работа или съхранение на дадена опаковка (като символ, представляващ чадър, указващ, че опаковката трябва да се съхранява суха), могат да бъдат поставени върху опаковката, ако е целесъобразно.

Δ 5.2.2.1.1 Етикетите, идентифициращи основни и допълнителни опасности, трябва да съответстват на образци № 1 до 9, илюстрирани в 5.2.2.2. Етикетът за допълнителна опасност „EXPLOSIVE (ЕКСПЛОЗИВ)“ е образец № 1.

Δ 5.2.2.1.2 Когато изделията или веществата са изрично изброени в списъка на опасните товари, етикетът на класа на опасност трябва: се нанася за опасността, показана в колона 3. За всяка опасност се поставя и етикет за допълнителна опасност, обозначени с номер на клас или подклас в колона 4 от списъка на опасните товари. Въпреки това, специалните разпоредби, посочени в колона 6, могат също да изискват етикет за допълнителна опасност, когато в колона 4 не е посочена допълнителна опасност, или могат да бъдат освободени от изискването за етикет за допълнителна опасност, когато такава опасност е посочена в списъка на опасните товари.

5.2.2.1.2.1 Опаковка, съдържаща опасно вещество с ниска степен на опасност, може да бъде освободена от тези изисквания за етикетиране. В този случай в колона 6 от списъка на опасните товари за съответното вещество се съдържа специална разпоредба, в която се посочва, че не се изисква етикет за опасност. Въпреки това, за определени вещества опаковката се маркира със съответния текст, както е посочено в специалната разпоредба, например:

Субстанция	ООН №	Клас	Маркировка, изисквана за бали
Балирано сено в товарна транспортна единица	1 327	4.1	Няма
Балирано сено, което не е в товарна транспортна единица	1327	4.1	Клас 4.1
Балирани сухи растителни влакна в товарна транспортна единица	3 360	4.1	Няма
Субстанция	ООН №	Клас	Маркировка, изисквана за опаковките в допълнение към точното наименование на пратката и номера на ООН
Рибно брашно*	1 374	4.2	Клас 4.2†

\* Прилага се само за рибно брашно в опаковъчна група III.

† Освободени от маркировка на класа, когато се товарят в товарна транспортна единица, съдържаща само рибно брашно съгласно ООН 1374.

Δ 5.2.2.1.3 С изключение на предвиденото в 5.2.2.1.3.1, ако вещество, което отговаря на определението за повече от един клас, не е изрично изброени по наименование в списъка на опасните товари в глава 3.2, разпоредбите в глава 2.0 са: използвани за определяне на класа на основната опасност на стоките. В допълнение към етикета, изискван за този клас на основна опасност, се прилагат етикети за допълнителна опасност, както е посочено в списъка на опасните товари.

Δ 5.2.2.1.3.1 Опаковките, съдържащи вещества от клас 8, не е необходимо да носят етикет за допълнителна опасност № 6.1, ако токсичността произтича единствено от разрушителния ефект върху тъканите. Веществата от клас 4.2 не е необходимо да носят етикет за допълнителна опасност № 4.1.

Δ 5.2.2.1.4 Етикети за газове от клас 2 с допълнителна(и) опасност(и)

Клас	Допълнителна(и) опасност(и), указани в глава 2.2	Етикет за основна опасност	Етикет(и) на допълнителна(и) опасност
2.1	няма	2.1	няма
2.2	няма	2.2	няма
	5.1	2.2	5.1
2.3	няма	2.3	няма
	2.1	2.3	2.1
	5.1	2.3	5.1
	5.1, 8	2.3	5.1, 8
	8	2.3	8
	2.1, 8	2.3	2.1, 8

Δ 5.2.2.1.4 За клас 2 са предвидени три отделни етикети, един за запалими газове от клас 2.1 (червен), един за незапалими, нетоксични газове от клас 2.2 (зелен) и един за токсични газове от клас 2.3 (бял). Когато списъкът на опасните товари указва, че газ клас 2 съдържа единични или множество допълнителни опасности, етикетите се използват в съответствие с таблицата в 5.2.2.1.4.

5.2.2.1.6 С изключение на предвиденото в 5.2.2.2.1.2, всеки етикет:  
 .1 се разполага на една и съща повърхност на опаковката в близост до правилната маркировка за наименование на пратката, ако размерите на опаковката са подходящи;

- .2 се поставя на опаковката така, че да не са покрити или закрити от части или прикрепени към опаковката или друг етикет или маркировка; и
- Δ3 когато се изискват етикети за основна и допълнителна опасност, те се показват един до друг.
- Когато опаковката е с такава неправилна форма или малък размер, че етикетът не може да бъде прикрепен по задоволителен начин, етикетът може да бъде прикрепен към опаковката чрез надеждно прикрепена етикет или по друг подходящ начин.
- 5.2.2.1.7 Контейнерите за насипни товари с вместимост над 450 L и големите опаковки се етикетират от двете противоположни страни.
- 5.2.2.1.8 Етикетите се поставят върху повърхност с контрастен цвят.
- 5.2.2.1.9 Специални разпоредби за етиктиране на самоактивиращи се вещества
- ΔЗа самоактивиращи се вещества от тип В се прилага етикет за допълнителна опасност „EXPLOSIVE“ (№ 1), освен ако компетентният орган е разрешил този етикет да не се използва за конкретна опаковка, тъй като данните от изпитванията са доказали, че самоактивиращото се вещество в такава опаковка не проявява експлозивно поведение.
- 5.2.2.1.10 Специални разпоредби за етиктиране на органични пероксиди
- Δ Етикетът клас 5.2 (образец № 5.2) се поставя върху опаковки, съдържащи органични пероксиди, класифицирани като типове В, С, D, Е или F. Този етикет предполага също, че продуктът може да бъде запалим и следователно не се изисква етикет за допълнителна опасност „FLAMMABLE LIQUID (ЗАПАЛИМА ТЕЧНОСТ)“ (образец № 3). Освен това се прилагат следните етикети за допълнителна опасност:
- Δ1 етикет за допълнителна опасност „EXPLOSIVE“ (модел № 1) за органични пероксиди тип В, освен ако компетентният органът е разрешил този етикет да не се използва за конкретна опаковка, тъй като данните от теста доказва, че органичният пероксид в такава опаковка не проявява експлозивно поведение.
- Δ2 При критериите за група на опаковане I или II се изисква етикет за допълнителна опасност „CORROSIVE (КОРОЗИВНО)“ (образец № 8) на клас 8 са изпълнени.
- 5.2.2.1.11 Специални разпоредби за етиктиране на опаковките на инфекциозните вещества
- ΔВ допълнение към етикета за основна опасност (образец № 6.2), опаковките с инфекциозни вещества трябва да носят всеки друг етикет, изискван от естеството на съдържанието.
- 5.2.2.1.12 Специални разпоредби за етиктиране на радиоактивен материал
- 5.2.2.1.12.1 Освен когато се използват уголемени етикети в съответствие с 5.3.1.1.5.1, всяка опаковка, товарна единица и товарен контейнер, съдържащи радиоактивен материал, носят етикети, съответстващи на приложимия образец № 7A, 7B или 7C, съгласно съответната категория. Етикетите се поставят на две срещуположни страни от външната страна на опаковката или външната страна на четирите страни на товарния контейнер или резервоар. Всяка товарна единица, съдържаща радиоактивен материал, носи най-малко два етикета от противоположните страни на външната страна на защитния контейнер. В допълнение, всяка опаковка, товарна единица и товарен контейнер, съдържащи дялящ се материал, различен от дялящ се материал, освободен съгласно разпоредбите на 2.7.2.3.5, носят етикети, съответстващи на образец № 7E; такива етикети, където е приложимо, се поставят в близост до етикетите, отговарящи на приложимите образци № 7A, 7B или 7C. Етикетите не обхващат маркировките, посочени в тази глава. Всички етикети, които не се отнасят до съдържанието, се отстраняват или покриват.
- 5.2.2.1.12.2 Всеки етикет, съответстващ на приложимия образец № 7A, 7B или 7C, се допълва със следната информация:
- .1 Съдържание:
- .1 С изключение на материала LSA-I, наименованието(ята) на радионуклида(ите), взети от таблицата в 2.7.2.2.1, като се използват символите, предписани в нея. За смеси от радионуклиди най-рестриктивните нуклиди трябва да бъдат изброени, доколкото пространството на линията позволява това. Групата LSA или SCO се посочва след наименованието(ята) на радионуклида(ите). За тази цел се използват термините „LSA-II“, „LSA-III“, „SCO-I“ и „SCO-II“.
- .2 За материала LSA-I терминът „LSA-I“ е всичко, което е необходимо; името на радионуклида не е необходимо.
- .2 Дейност: Максималната активност на радиоактивното съдържание по време на транспортиране, изразена в единици бекерели (Bq) със съответния символ SI префикс (виж 1.2.2.1). За дялящ се материал вместо активност може да се използва общата маса на дялящите се нуклиди в грамове (g) или кратни на тях.
- .3 За защитните контейнери и товарните контейнери, обозначенията „съдържание“ и „дейност“ на етикета съдържат информацията, изисквана съответно в 5.2.2.1.12.2.1 и 5.2.2.1.12.2.2, сумарно за цялото съдържание на защитния контейнер или товарния контейнер, с изключение на това, че на етикетите за защитни контейнери или товарни контейнери, съдържащи смесени товари от опаковки, съдържащи различни радионуклиди, тези текстове могат да се четат „Вж. транспортните документи“.

.4 Транспортен индекс: Номерът е определен в съответствие с 5.1.5.3.1 и 5.1.5.3.2. (Не се изисква вписване в транспортния индекс за категория I - БЯЛО.)

5.2.2.1.12.3 Всеки етикет, съответстващ на образец № 7E, се попълва с индекса за безопасност при критичност (CSI), както е посочено в свидетелството за одобрение, приложим в страните, през или в които пратката се транспортира и издава от компетентния орган, или както е посочено в 6.4.11.2 или 6.4.11.3.

5.2.2.1.12.4 За защитни контейнери и товарни контейнери етикетът, съответстващ на образец № 7E, съдържа сбора от индексите за критичност на всички опаковки, съдържащи се в него.

5.2.2.1.12.5 Във всички случаи на международен превоз на пакети, изискващи одобрение от компетентния орган на проекта или превоза, за които се прилагат различни типове одобрения в различните страни, засегнати от превоза, етикетването е в съответствие със свидетелството на страната на произход на дизайна.

■ 5.2.2.1.13 Етикети за изделия, съдържащи опасни товари, превозвани под номера ООН 3537, 3538, 3539, 3540, 3541, 3542, 3543, 3544, 3545, 3546, 3547 и 3548

.1 Опаковките, съдържащи изделия или предмети, транспортирани непакетирани, носят етикети в съответствие с 5.2.2.1.2, отразяващи опасностите, установени в съответствие с 2.0.6. Ако изделието съдържа една или повече литиеви батерии с общо съдържание на литий от 2 g или по-малко, а за литиево-йонни батерии - от 100 Wh или по-малко, върху опаковката или неопакования артикул се нанася маркировката за литиева батерия (5.2.1.10.2). Ако изделието съдържа една или повече литиеви батерии с общо съдържание на литий за литиево-металните батерии над 2 g, а за литиево-йонните батерии - над 100 Wh, етикетът на литиевата батерия (5.2.2.2.2 № 9A) се поставя върху опаковката или неопакования артикул.

.2 Когато е необходимо да се гарантира, че изделията, съдържащи течни опасни товари, остават в предвидената им ориентация, маркировките за ориентация, отговарящи на 5.2.1.7.1, се поставят и виждат най-малко от две противоположни вертикални страни на опаковката или на непакетираното изделие, когато е възможно, със стрелки, насочени в правилната вертикална посока.

#### 5.2.2.2 Разпоредби относно етикетите

5.2.2.2.1 Етикетите отговарят на разпоредбите на този раздел и съответстват, по отношение на цвят, символи, цифри и общ формат, на етикетите-образци, показани в 5.2.2.2.2.

**Забележка:** Когато е целесъобразно, етикетите в 5.2.2.2.2 са показани с пунктирна външна граница, както е предвидено в 5.2.2.2.1.1. Това не се изисква, когато етикетът се поставя на фон с контрастиращ цвят.

5.2.2.2.1.1 Етикетите се конфигурират, както е показано на фигурата по-долу:

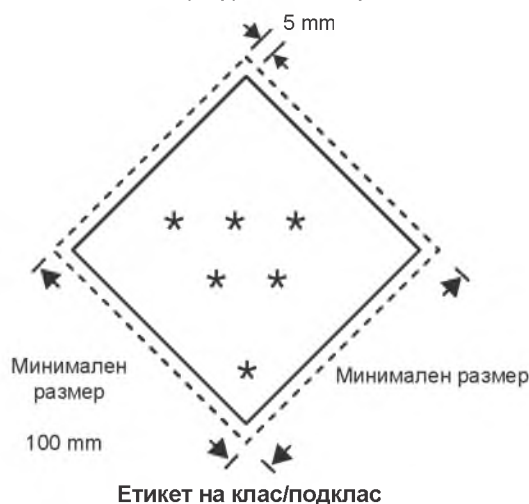

\* Класът или, за подкласове 5.1 и 5.2, номерът на подкласа се изписва в долния ъгъл.

\*\* Допълнителният текст/цифри/символ/букви трябва (ако е задължително) или може (ако е по избор) да бъде показан в тази долна половина.



\*\*\* Символът за клас или подклас или, за подкласове 1.4, 1.5 и 1.6, номерът на подкласа, а за модел № 7E, думата „FISSILE (ДЕЛЯЩ СЕ)“ се изписва в тази горна половина.



5.2.2.2.1.1.1 Етикетите се изобразяват на фона на контрастиращ цвят или имат пунктирна или плътна външна граница.

Δ 5.2.2.2.1.1.2 Етикетът е във формата на квадрат, поставен под ъгъл 45 градуса (с форма на диамант). Минималните размери трябва да бъдат 100 mm × 100 mm. Във вътрешността на ръба на диаманта трябва да има линия, която: да бъде успоредна и приблизително на 5 mm от външната страна на тази линия до края на етикета. Линията вътре в ръба на горната половина на етикета е със същия цвят като символа, а линията вътре в ръба на долната половина на етикета е със същия цвят като номера на класа или подкласа в долния ъгъл. Когато размерите не са посочени, всички характеристики трябва да бъдат приблизително пропорционални на показаните.

- Δ 5.2.2.2.1.1.3 Ако размерът на опаковката го изисква, размерите могат да бъдат намалени пропорционално, при условие че символите и другите елементи на етикета остават ясно видими. Размерите на бутилките трябва да съответстват на 5.2.2.2.1.2.
- Δ 5.2.2.2.1.2 Бутилките за клас 2 могат, поради формата си, ориентацията и механизмите за обезопасяване при транспортиране, да носят етикети, представителни за тези, посочени в този раздел, които са били намалени по размер, съгласно ISO 7225:2005, газови бутилки – предпазни етикети, за показване върху нецилиндричната част (рамото) на такива цилиндри. Етикетите могат да се припокриват до степента, предвидена в ISO 7225:2005; въпреки това, във всички случаи, етикетите представляващи основната опасност и цифрите, фигуриращи върху всеки етикет, трябва да останат напълно видими и символите разпознаваеми.
- Забележка:** Когато диаметърът на бутилката е твърде малък, за да позволи поставянето на етикети с намален размер върху горната част на бутилката, която не е цилиндрична, етикетите с намален размер могат да се поставят върху цилиндричната част.
- 5.2.2.2.1.3 С изключение на етикетите за подкласове 1.4, 1.5 и 1.6 от клас 1, горната половина на етикета съдържа графичния символ, а долната половина съдържа номера на класа 1, 2, 3, 4, 5.1, 5.2, 6, 7, 8 или 9, според случая. За образец № 9А на етикета обаче горната половина на етикета трябва да съдържа само седемте вертикални ивици на символа, а долната половина трябва да съдържа групата батерии на символа и номера на класа. С изключение на модел на етикет № 9А, етикетът може да включва текст като номера на ООН или думи, описващи класа на опасност (напр. „запалим“) в съответствие с 5.2.2.2.1.5, при условие че текстът не прикрива или не накърнява другите задължителни елементи на етикета.
- 5.2.2.2.1.4 Освен това, с изключение на подкласове 1.4, 1.5 и 1.6, етикетите за клас 1 показват в долната половина, над номера на класа, номера на подкласа и буквата на групата за съответствие за веществото или предмета. Етикети за подкласове 1.4, 1.5 и 1.6 показват в горната половина номера на подкласа, а в долната половина номера на класа и буквата на групата за съответствие. За подклас 1.4, група за съответствие S, обикновено не се изисква етикет. В случаите обаче, когато етикетът се счита за необходим за такива стоки, той се основава на образец № 1.4.
- Δ 5.2.2.2.1.5 На етикети, различни от тези за материал от клас 7, вмъкването на текст (различен от номера на класа или подкласа) в помещението под символа се ограничава до данни, указващи естеството на опасността и предпазните мерки, които трябва да се вземат при работа. За етикет № 9А в долната част на етикета не се включва друг текст освен маркировката за клас.
- 5.2.2.2.1.6 Символите, текстът и цифрите се изписват в черно на всички етикети, с изключение на:
- .1 етикетът от клас 8, където текстът (ако има такъв) и номерът на класа се изписват в бяло;
  - .2 етикети с изцяло зелен, червен или син фон, където те могат да бъдат показани в бяло;
  - .3 етикета от клас 5.2, където символът може да бъде изобразен в бяло; и
  - .4 етикети от клас 2.1, поставени върху бутилки и газови патрони за втечени нефтени газове, където те могат да бъдат показани в цвета на фона на съда, ако е осигурен подходящ контраст.
- 5.2.2.2.1.7 Начинът на поставяне на етикета(ите) или на поставяне на шаблона(ите) на етикета(ите) върху опаковките, съдържащи опасни товари, е такъв, че етикетът(ите) или шаблонът(ите) да могат да бъдат идентифицирани върху опаковките, оцелели най-малко три месеца след потапянето им в морето. При обмисляне на подходящи методи за етикетирание се отчита трайността на използваните опаковъчни материали и повърхността на опаковката.
- 5.2.2.2.2 Образци на етикети
- Δ **Забележка:** Етикетите трябва да отговарят на изискванията по-долу и да съответстват по отношение на цвят, символи и общ формат на образците, показани в 5.2.2.2.2. Съответните образци, изисквани за други видове транспорт, с незначителни изменения, които не засягат очевидното значение на етикета, също са приемливи.

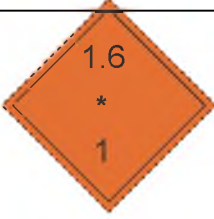
Клас 1: взривни вещества или предмети

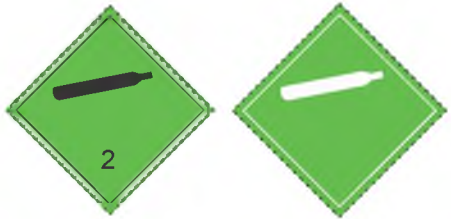
Образец на етикет №	Клас, Подклас или Категория	Символ и цвят на символа	История	Фигура в долния ъгъл (и цвят на фигурата)	Образец на етикета	Забележка
1	Подклас 1.1: 1.2, 1.3	Експлодираща бомба: черен	Оранжев	1 (черен)		** Място за подкласа – да се остави празно, ако експлозивът е допълнителна опасност  * Място за група за съответствие – да се остави празно, ако експлозивът е допълнителна опасност
1.4	Подклас 1.4:	1.4: черен Числата трябва да са с височина около 30 mm и дебелина около 5 mm (за етикет с размери 100 mm × 100 mm)	Оранжев	1 (черен)		* Място за група за съответствие
1.5	Подклас 1.5	1.5: черен Числата трябва да са с височина около 30 mm и дебелина около 5 mm (за етикет с размери 100 mm × 100 mm)	Оранжев	1 (черен)		* Място за група за съответствие
1.6	Подклас 1.6	1.6: черен Числата трябва да са с височина около 30 mm и дебелина около 5 mm (за етикет с размери 100 mm × 100 mm)	Оранжев	1 (черен)		* Място за група за съответствие

Образец на етикет №	Клас, Подклас или Категория	Символ и цвят на символа	История	Фигура в долния ъгъл (и цвят на фигурата)	Образец на етикета	Забележка
2.1	Клас 2.1: Запалими газове (с изключение на предвидените в 5.2.2.2.1.6.4)	Пламяк: черен или бял	Червено	2 (черно или бяло)		-
2.2	Клас 2.2: Незапалими, нетоксични газове	Газов цилиндър: черен или бял	Зелено	2 (черно или бяло)		-
2.3	Клас 2.3: Токсични газове	череп и кости: черен	Бял	2 (черен)		-

Δ Клас 3: Запалими течности

Образец на етикет №	Клас, Подклас или Категория	Символ и цвят на символа	История	Фигура в долния ъгъл (и цвят на фигурата)	Образец на етикета	Забележка
3	-	Пламяк: черен или бял	Червено	3 (черно или бяло)		-



Δ Клас 4: Запалими твърди вещества; вещества, които могат да се самозапалят; вещества, които при контакт с вода отделят запалими газове





Образец на етикет №	Клас, Подклас или Категория	Символ и цвят на символа	История	Фигура в долния ъгъл (и цвят на фигурата)	Образец на етикета	Забележка
4.1	Клас 4.1: Запалими твърди вещества, самоактивирани се вещества, твърди нечувствителни експлозивни и полимеризиращи вещества	Пламяк: черен	Бяло със 7 вертикални червени ивици	4 (черен)		—
4.2	Клас 4.2: Вещества, склонни към самозапалване	Пламяк: черен	Горна половина бяло, долна половина червено	4 (черен)		—
4.3	Клас 4.3: Вещества, които в контакт с вода излъчват запалими газове	Пламяк: черен или бял	Син	4 (черно или бяло)		—

Образец на етикет №	Клас, Подклас или Категория	Символ и цвят на символа	История	Фигура в долния ъгъл (и цвят на фигурата)	Образец на етикета	Забележка
5.1	Клас 5.1: Оксидиращи вещества	Пламяк над окръжност: черен	Жълто	5.1 (черен)		–
5.2	Клас 5.2: Органични прекиси	Пламяк: черен или бял	Горна половина червено, долна половина жълто	5.2 (черен)		–

Δ Клас 6: Токсични вещества и инфекциозни вещества

Образец на етикет №	Клас, Подклас или Категория	Символ и цвят на символа	История	Фигура в долния ъгъл (и цвят на фигурата)	Образец на етикета	Забележка
6.1	Клас 6.1: Токсични вещества	череп и кости: черен	Бял	6 (черен)		–
6.2	Клас 6.2: Инфекциозни вещества	Три полумесеца насложени върху кръг: черен	Бял	6 (черен)		Долната половина на етикета може да носи надписите: „INFECTIOUS SUBSTANCE (ИНФЕКЦИОЗНО ВЕЩЕСТВО)“ и „В случай на повреда или изтичане, незабавно уведомете здравния орган“ в черен цвят.

## Δ Клас 7: Радиоактивен материал

Образец на етикет №	Клас, Подклас или Категория	Символ и цвят на символа	История	Фигура в долния ъгъл (и цвят на фигурата)	Образец на етикета	Забележка
7A	Категория I	Трилистник: черен	Бял	7 (черен)		Текст (задължително), черен в долната половина на етикета: „RADIOACTIVE (РАДИОАКТИВНО)“ „CONTENTS (СЪДЪРЖАНИЕ) ...“ „ACTIVITY (АКТИВНОСТ) ...“ Думата се следва от една червена вертикална черта: „RADIOACTIVE (РАДИОАКТИВНО)“
7B	Категория II	Трилистник: черен	Горна половина - жълта с бял контур, долна половина - бяла	7 (черен)		Текст (задължително), черен в долната половина на етикета: „RADIOACTIVE (РАДИОАКТИВНО)“ „CONTENTS (СЪДЪРЖАНИЕ) ...“ „ACTIVITY (АКТИВНОСТ) ...“ В черно очертано поле: „TRANSPORT INDEX (ТРАНСПОРТЕН ИНДЕКС)“; две червени вертикални черти следват думата: „RADIOACTIVE (РАДИОАКТИВНО)“
7C	Категория III	Трилистник: черен	Горна половина - жълта с бял контур, долна половина - бяла	7 (черен)		Текст (задължително), черен в долната половина на етикета: „RADIOACTIVE (РАДИОАКТИВНО)“ „CONTENTS (СЪДЪРЖАНИЕ) ...“ „ACTIVITY (АКТИВНОСТ) ...“ В черно очертано поле: „TRANSPORT INDEX (ТРАНСПОРТЕН ИНДЕКС)“; три червени вертикални линии следват думата: „RADIOACTIVE (РАДИОАКТИВНО)“
7E	Делящ се материал	–	Бял	7 (черен)		Текст (задължително): черен в горната половина на етикета: „FISSILE (ДЕЛЯЩ СЕ)“; в черно очертано поле в долната половина на етикета: „CRITICALITY SAFETY INDEX (ИНДЕКС ЗА БЕЗОПАСНОСТ ПРИ КРИТИЧНИ СИТУАЦИИ)“

Образец на етикет №	Клас, Подклас или Категория	Символ и цвят на символа	История	Фигура в долния ъгъл (и цвят на фигурата)	Образец на етикета	Забележка
8	–	Течности, разливачи се от два стъклени съда и попадащи върху ръка и метал: черен	Горна половина бяло, долна половина черно с бял контур	8 (бял)		–

Δ Клас 9: Различни опасни вещества и предмети, включително опасни за околната среда вещества

Образец на етикет №	Клас, Подклас или Категория	Символ и цвят на символа	История	Фигура в долния ъгъл (и цвят на фигурата)	Образец на етикета	Забележка
9	–	7 вертикални ивици в горната половина: черни	Бял	9 подчертан (черен)		–
9A	–	7 вертикални ивици в горната половина: черни; група батерии, една счупена и излъчваща пламък в долната половина: черен	Бял	9 подчертан (черен)		–

## Глава 5.3

### △ Поставяне на знаци и маркиране на товарни транспортни единици и контейнери за насипни товари

#### 5.3.1 Поставяне на знаци

##### 5.3.1.1 Разпоредби за поставяне на знаци

###### △ 5.3.1.1.1

###### Общи разпоредби

- .1 Уголемените етикети (знаци) и маркировки и означения се поставят върху външните повърхности на товарната транспортна единица или контейнера за насипни товари, за да се предупреди, че съдържанието на единицата или контейнера за насипни товари са опасни товари и представляват опасност, освен ако етикетите и/или маркировките, поставени върху опаковките, са ясно видими от външната страна на товарната транспортна единица или контейнера за насипни товари.
- .2 Методите за поставяне на знаци и маркиране на товарните транспортни единици и контейнерите за насипни товари, изисквани в 5.3.1.1.4 и 5.3.2, са такива, че тази информация да може да бъде идентифицирана върху товарните транспортни единици и контейнерите за насипни товари, изкарани поне три месеца потапяне в морето. При разглеждане на подходящи методи за маркиране се взема предвид лекотата, с която повърхността на товарната транспортна единица или контейнера за насипни товари може да бъде маркирана.
- .3 Всички знаци, оранжеви панели, маркировки и означения се отстраняват от товарните транспортни единици и контейнерите за насипни товари или се прикриват веднага щом опасните товари или техните остатъци, които са довели до поставянето на тези табели, оранжеви панели, маркировки или знаци, бъдат отстранени.

###### △ 5.3.1.1.2

Знаци се поставят върху външната повърхност на товарните транспортни единици и контейнерите за насипни товари, за да се предупреди, че съдържанието на единицата е опасен товар и представлява опасност. знаците трябва да съответстват на основната опасност на стоките, съдържащи се в товарната транспортна единица и контейнера за насипни товари, с изключение на:

- .1 не се изискват знаци на товарните транспортни единици, превозващи каквото и да е количество взривни вещества от подклас 1.4, група за съответствие S; и

△ 2 само на товарните транспортни единици, превозващи вещества, трябва да се поставят табели, показващи най-високата опасност и изделия от повече от един подклас от клас 1.

Знаците се изобразяват на фон с контрастиращ цвят или имат пунктирна или плътна външна граница.

За опасни товари от клас 9 табелата трябва да съответства на образец на етикет № 9, както е посочено в 5.2.2.2.2; образец на етикет № 9A не трябва да се използва за целите на поставянето на знаци.

###### △ 5.3.1.1.3

Знаците се изобразяват и за онези допълнителни опасности, за които съгласно 5.2.2.1.2 се изисква етикет за допълнителна опасност. Въпреки това, товарните транспортни единици и контейнерите за насипни товари, съдържащи стоки от повече от един клас, не е необходимо да носят знак за допълнителна опасност, ако опасността, представена от този знак, вече е обозначена със знак за основна опасност.

##### 5.3.1.1.4 Изисквания към поставянето на знаци

###### △ 5.3.1.1.4.1

Товарната транспортна единица или контейнерът за насипни товари, съдържащи опасни товари или остатъци от опасни товари, трябва ясно да показват знаци, както следва:

- .1 товарен контейнер, полуремарке, затворен или покрит контейнер за насипни товари или преносима цистерна: по един от всяка страна и по един от всеки край на единицата. Преносимите цистерни с вместимост, непревишаваща 3000 L, могат да бъдат обозначени със знак или вместо това могат да бъдат етикетирани само от две срещуположни страни;
- .2 железопътен вагон: най-малко от всяка страна;
- .3 танк с повече от един подклас, съдържащ повече от едно опасно вещество или техните остатъци: по протежение на всяка страна в съответните отделения. Ако от всички отделения се изисква да показват едни и същи знаци, то тези знаци трябва да се изобразяват само веднъж по протежение на всяка страна на товарната транспортна единица;
- .4 гъвкав контейнер за насипни товари: в най-малко две противоположни положения; и
- .5 всяка друга товарна транспортна единица: най-малко от двете страни и на гърба на единицата.

#### 5.3.1.1.5 Специални разпоредби за клас 7

5.3.1.1.5.1 Големите товарни контейнери, превозващи пратки, различни от освободените, и цистерните, носят четири знака, които съответстват на образец № 7D, даден на фигурата. Знаците се поставят вертикално върху всяка странична стена и всяка крайна стена на големия товарен контейнер или резервоар. Всички знаци, които не се отнасят до съдържанието, се отстраняват. Вместо да се използват както етикети, така и знаци, като алтернатива се допуска използването само на уголемени етикети, както е показано в образци на етикети № 7A, 7B и 7C, с изключение на минималния размер, показан на фигурата в точка 5.3.1.2.2.

5.3.1.1.5.2 Железопътните и пътните превозни средства, превозващи опаковки, защитни контейнери или товарни контейнери, етикетирани с някой от етикетите, показани в 5.2.2.2.2 като образци № 7A, 7B, 7C и 7D, или превозващи пратки при изключителна употреба, трябва да показват табелата, показана на фигурата (образец № 7D) на всяка от:

- .1 двете външни странични стени, по отношение на релсовото превозно средство;
- .2 двете външни странични стени и външната задна стена в случай на пътно превозно средство.

В случай на превозно средство без страни, знаците могат да бъдат поставени директно върху товарната единица, при условие че са лесно видими; в случай на физически големи цистерни или товарни контейнери знаците върху цистерните или товарните контейнери са достатъчни. В случай на превозни средства, които не разполагат с достатъчна площ, за да позволят закрепването на по-големи знаци, размерите на табелата, както е описано на фигурата, могат да бъдат намалени до 100 mm. Всички знаци, които не се отнасят до съдържанието, се отстраняват.

#### 5.3.1.2 Спецификации за знаци

5.3.1.2.1 С изключение на предвиденото в 5.3.1.2.2 за знак клас 7 и в 5.3.2.3.2 за маркировката за морски замърсители, знакът се конфигурира, както е показано на фигурата по-долу.



Знак (с изключение на клас 7)

Знакът е във формата на квадрат, поставен под ъгъл 45° (с форма на диамант). Минималните размери трябва да бъдат 250 mm x 250 mm (до края на знака). Линията вътре в ръба трябва да бъде успоредна и 12,5 mm от външната страна на линията до ръба на знака. Символът и линията вътре в ръба трябва да съответстват на цвета на етикета за съответния клас или подклас на опасните товари. Символът/цифрите за клас или подклас се разполагат и оразмеряват пропорционално на предписаните в 5.2.2.2 за съответния клас или подклас на въпросните опасни товари. Знакът показва номера на класа или подклас (а за товари от клас 1-буквата на групата за съответствие) на въпросните опасни товари по начина, предписан в 5.2.2.2 за съответния етикет, с цифри с височина не по-малка от 25 mm. Когато размерите не са посочени, всички характеристики трябва да бъдат приблизително пропорционални на показаните.

5.3.1.2.2 За клас 7 знакът трябва да има минимални общи размери от 250 mm на 250 mm (освен ако това не е разрешено от 5.3.1.1.5.2) с черна линия, минаваща на 5 mm от вътрешната страна на ръба и успоредна на него, и трябва да бъде в противен случай, както е показано на фигурата по-долу. Когато се използват различни размери, относителните пропорции се запазват. Числото "7" не трябва да е по-малко от 25 mm на височина. Фоновият цвят на горната половина на табелата трябва да бъде жълт, а долната половина - бяла; цветът на трилистникът и печатния текст трябва да бъдат черни. Използването на думата "РАДИОАКТИВЕН" в долната половина не е задължително, за да се позволи използването на този знак за обозначаване на съответния номер на ООН за пратката.



Знак за радиоактивен материал от клас 7  
(№ 7D)

Символ (трилистник): черен.  
Фон: горна половина жълта с бяла рамка, долна половина бяла.  
Долната половина трябва да показва думата „RADIOACTIVE“ или, когато е необходимо (виж 5.3.2.1), съответния номер на ООН и цифрата "7" в долния ъгъл.

## △5.3.2 Маркировка

### 5.3.2.0 Показване на точното наименование на пратката

5.3.2.0.1 точното наименование на пратката на съдържанието се маркира трайно най-малко от двете страни на:

- .1 товарни транспортни единици-цистерни, съдържащи опасни товари;
- .2 контейнери за насипни товари, съдържащи опасни товари; или
- .3 всяка друга товарна транспортна единица, съдържаща опаковани опасни товари от една стока, за която не се изисква знак, номер на ООН или маркировка за морски замърсител. Като алтернатива може да бъде показан номерът на ООН.

5.3.2.0.2 Правилното наименование за доставка на стоките се изписва с букви с височина не по-малка от 65 mm. точното наименование на пратката е с контрастиращ цвят на фона. Тя може да бъде намалена до 12 mm за преносими цистерни с вместимост не повече от 3000 L.

### 5.3.2.1 Показване на номера на ООН

5.3.2.1.1 С изключение на стоките от клас 1, номерът на ООН се изписва, съгласно изискванията в тази глава, върху пратки от:

- .1 твърди вещества, течности или газове, превозвани в цистерни - товарни транспортни единици, включително във всеки подклас на товарна транспортна единица-цистерна с няколко отделения;
- .2 опаковани опасни товари, натоварени над 4000 kg брутно тегло, на които е даден само един номер на ООН и които са единствените опасни товари в товарната транспортна единица;
- .3 неопаковани материали LSA-I или SCO-I от клас 7 във или върху превозно средство, или в товарен контейнер, или в цистерна;
- .4 опакован радиоактивен материал с единен номер на ООН във или върху превозно средство или в товарен контейнер, когато се изисква да бъде транспортиран при изключителна употреба;
- .5 твърди опасни товари в насипно състояние

5.3.2.1.2 Номерът на ООН за стоките се изписва с черни цифри с височина не по-малка от 65 mm:

- .1 на бял фон в областта под графичния символ и над номера на класа и буквата на групата за съответствие по начин, който не закрива или не накърнява останалите изисквани елементи на знака (вж. точка 5.3.2.1.3); или
- .2 върху оранжев правоъгълен панел с височина не по-малка от 120 mm и широчина 300 mm, с черна граница 10 mm, разположен непосредствено до всяка табела или маркировка за морски замърсител (виж 5.3.2.1.3). За преносими цистерни с вместимост не повече от 3000 литра номерът на ООН може да бъде изобразен върху оранжев правоъгълен панел с подходящо намален размер върху външната повърхност на цистерната с букви с височина не по-малка от 25 mm. Когато не се изисква знак или маркировка за морски замърсител, номерът на ООН се изписва непосредствено до точното наименование на пратката.

### 5.3.2.1.3 Примери за показване на номера на ООН



### 5.3.2.2 Маркировка за веществото с повишаваща се температура

5.3.2.2.1 Товарните транспортни единици, съдържащи вещество, което се транспортира или предлага за транспортиране в течно състояние при температура равна или по-висока от 100°C или в твърдо състояние при температура равна или по-висока от 240°C, носят от всяка страна и от всеки край знака, показан на фигурата по-долу.



#### Маркировка за транспортиране при повишаваща се температура

Маркировката е равностранен триъгълник. Цветът на етикета е червен. Минималният размер на страните е 250 mm, с изключение на преносимите цистерни с вместимост не повече от 3000 L, където страните могат да бъдат намалени до 100 mm. Когато размерите не са посочени, всички характеристики трябва да бъдат приблизително пропорционални на показаните.

5.3.2.2.2 В допълнение към маркировката за повишената температура, максималната температура на веществото, която се очаква да бъде достигната по време на транспортирането, трябва да бъде трайно маркирана от двете страни на преносимите цистерни или изолационен кожух, непосредствено до маркировката за повишена температура, с букви с височина най-малко 100 mm.

### 5.3.2.3 Маркировка за морски замърсители

△ 5.3.2.3.1 С изключение на предвиденото в 2.10.2.7, товарните транспортни единици или контейнерите за насипни товари, съдържащи морски замърсители, трябва ясно да показват маркировката за морски замърсители на местата, посочени в 5.3.1.1.4.1.

△ 5.3.2.3.2 Маркировката за морски замърсители за товарни транспортни единици и контейнери за насипни товари трябва да съответства на описаното в 5.2.1.6.3, с изключение на това, че минималните размери трябва да бъдат 250 mm × 250 mm. За преносими цистерни с вместимост не повече от 3000 L размерите могат да бъдат намалени до 100 mm × 100 mm.

### 5.3.2.4 Ограничени количества

Товарните транспортни единици, съдържащи опасни товари, опаковани в ограничени количества, се обозначават със знак и маркировка съгласно 3.4.5.5.



# Глава 5.4

## Документация

**Забележка 1** Разпоредбите на този Кодекс не изключват използването на техники за електронната обработка на данни (EDP) или електронен обмен на данни (EDI) като алтернатива на документацията на хартиен носител. Всички препратки към „документ за превоз на опасни товари“ в тази глава включват също предоставяне на необходимата информация чрез използване на техники за предаване на EDP и EDI.

**Забележка 2** Когато за превоз се предлагат опасни товари, трябва да се изготвят документи, подобни на изискваните за други категории товари. Формата на тези документи, данните, които трябва да бъдат вписани в тях, и задълженията, които произтичат от тях, могат да бъдат определени от международни конвенции, приложими за някои видове транспорт, и от националното законодателство.

**Забележка 3** Едно от основните изисквания по отношение на документа за превоз на опасни товари е да предава основната информация, свързана с опасностите на товарите. Поради това е необходимо да се включи определена основна информация в документа за пратка с опасни товари, освен ако в този Кодекс не е предвидено или не се изисква друго.

**Бележка 4** В допълнение към разпоредбите на тази глава компетентният орган може да изиска друга информацията.

**Бележка 5** В допълнение към разпоредбите на тази глава може да бъде включена и друга допълнителна информация. Въпреки това, тази информация не може да:

- .1 отклонява вниманието от информацията за безопасността, изисквана от тази глава или от компетентния орган;
- .2 противоречат на информацията за безопасност, изисквана от тази глава или от компетентния орган; или
- .3 повтаря вече предоставена информация.

### 5.4.1 Информация за превоза на опасни товари

#### 5.4.1.1 Общи разпоредби

5.4.1.1.1 Освен ако не е предвидено друго, изпращачът, който предлага опасни товари за превоз, предоставя на превозвача информацията, приложима за тези опасни товари, включително всякаква допълнителна информация и документация, както е посочено в този Кодекс. Тази информация може да бъде предоставена в документ за превоз на опасни товари или, със съгласието на превозвача, чрез EDP или EDI методи.

5.4.1.1.2 Когато информацията за превоза на опасни товари се предоставя на превозвача чрез EDP или EDI методи, изпращачът е в състояние незабавно да представи информацията на хартиен носител с информацията в последователността, изисквана от тази глава.

#### 5.4.1.2 Форма на транспортния документ

5.4.1.2.1 Документът за превоз на опасни товари може да бъде във всякаква форма, при условие че съдържа цялата информация, изисквана от разпоредбите на този Кодекс.

5.4.1.2.2 Ако опасните и неопасните товари са изброени в един документ, опасните товари се изброяват първи или се подчертават по друг начин.

#### 5.4.1.2.3 Страница-продължение

Документът за превоз на опасни товари може да се състои от повече от една страница, при условие че страниците са последователно номерирани.

5.4.1.2.4 Информацията в документа за превоз на опасни товари трябва да бъде лесна за идентифициране, четлива и трайна.

#### 5.4.1.2.5 Пример за документ за превоз на опасни товари

Формулярът, показан на фигура 5.4.5, е пример за документ за превоз на опасни товари.\*

#### 5.4.1.3 Изпращач, получател и дата

Името и адресът на изпращача и получателя на опасните товари се вписват в документа за превоз на опасни товари. Вписва се датата, на която документът за превоз на опасни товари или електронно копие от него е изготвено или дадено на първоначалния превозвач.

#### 5.4.1.4 Информация, която се изисква в документа за превоз на опасни товари

##### 5.4.1.4.1 Описание на опасните товари

Документът за превоз на опасни товари съдържа следната информация за всяко опасно вещество, материал или предмет, предлагани за превоз:

- .1 номерът на ООН, предшестван от буквите „UN“;
- .2 точното наименование на пратката, както е определено съгласно 3.1.2, включително техническото наименование, приложено в скоби, според случая (виж 3.1.2.8);
- .3 основният клас на опасност или, когато е определен, подклас на стоките, включително, за клас 1, буквата на групата за съответствие. Думите „клас“ или „подклас“ могат да бъдат включени преди номера на класа или ли подкласа на основната опасност;
- △4 клас(ове) на допълнителна опасност или номер(а) на подклас(а), съответстващ(и) на задължителния(те) етикет(и) за допълнителна опасност, които се прилагат, когато е определено, вписват се, като се следва основният клас или подклас на опасност и се поставят в скоби. Думите „клас“ или „подклас“ могат да бъдат включени преди номера на класа на допълнителна опасност или подклас;
- .5 когато е определена, опаковъчната група за веществото или изделието, която може да бъде предшествана от „PG“ (напр. „PG II“).

##### 5.4.1.4.2 Последователност на описанието на опасните товари

Петте елемента на описанието на опасните товари, посочени в 5.4.1.4.1, се показват в реда, посочен по-горе (т.е. .1, .2, .3, .4 и .5), без да се смесва информация, с изключение на предвиденото в този Кодекс. Освен ако този Кодекс не позволява или не изисква това, допълнителна информация се поставя след описанието на опасните товари.

##### 5.4.1.4.3 Информация, която допълва точното наименование на пратката в описанието на опасните товари

Точното наименование на пратката (виж 3.1.2) в описанието на опасните товари се допълва, както следва:

- .1 Технически наименования на „неупоменати другаде“ и други общи описания: точните наименования на пратката, за които е определена специална разпоредба 274 или 318 в колона 6 от списъка на опасните товари, се допълват с наименованията на техните технически или химически групи, както е описано в 3.1.2.8.
- .2 Празни непочистени опаковки, контейнери за насипни товари и цистерни: Празните средства за задържане (включително опаковки, контейнери за насипни товари, преносими цистерни, автоцистерни и железопътни вагони цистерни), които съдържат остатъци от опасни товари от класове, различни от клас 7, се описват като такива, например чрез поставяне на думите „ПРАЗНИ, НЕПОЧИСТЕНИ“ или „ОСТАТЪЦИ, ПОСЛЕДНО СЪДЪРЖАЩИ СЕ“ преди или след описанието на опасните товари, посочено в 5.4.1.4.1.1-.5.
- .3 Отпадъци: За опасни отпадъци (различни от радиоактивни отпадъци), които се транспортират за обезвреждане или за преработка за обезвреждане, точното наименование на пратката се предхожда от думата „ОТПАДЪЦИ“, освен ако това вече е част от точното наименование на пратката.
- .4 Вещества с повишена температура: Ако точното наименование на вещество, което се транспортира или предлага за транспортиране в течно състояние при температура равна или по-висока от 100°C, или в твърдо състояние при температура равна или по-висока от 240°C, не води до повишено температурно състояние (например, като се използва терминът „РАЗТОПЕН“ или „ПОВИШЕНА ТЕМПЕРАТУРА“ като част от точното наименование на пратката), думата „ГОРЕЩ“ непосредствено предхожда точното наименование на пратката.

\* За стандартизираните образци вж. също съответните препоръки на Центъра на ИКЕ на ООН за улесняване на търговията и електронна търговия (ООН/CEFACT), и по-специално Препоръка № 1 (Ключ на ООН за оформлението на търговските документи) (ECE/TRADE/137, издание 81.3), Ключ на ООН за оформлението на търговските документи – Насоки за заявленията (ECE/TRADE/270, издание 2002 г.), Ревизирана Препоръка № 11 (Документални аспекти на международния превоз на опасни товари) (ECE/TRADE/C/CEFACT/2008/8) и Препоръка № 22 (Ключ за оформлението на стандартните инструкции за превоз) (ECE/TRADE/168, издание 1989 г.). Вижте също Резюмето на препоръките на ООН/CEFACT за улесняване на търговията (ECE/TRADE/346, издание 2006 г.) и Справочника на ООН за елементите на търговските данни (UNTDDED) (ECE/TRADE/362, издание 2005 г.).



- 5.4.1.5.5.2 Когато органични пероксиди и самоактивиращи се вещества се транспортират при условия, при които се изисква одобрение (за органични пероксиди вж. 2.5.3.2.5, 4.1.7.2.2, 4.2.1.13.1 и 4.2.1.13.3; за самоактивиращи се вещества вж. 2.4.2.3.2.4 и 4.1.7.2.2), в документа за превоз на опасни товари се включва декларация за това. Копие от одобрението за класификация и условията на транспортиране на невключени в списъка органични пероксиди и самоактивиращи се вещества се прилага към документа за превоз на опасни товари.
- 5.4.1.5.5.3 Когато се транспортира проба от органичен пероксид (виж 2.5.3.2.5.1) или самоактивиращо се вещество (виж 2.4.2.3.2.4.2), в документа за превоз на опасни товари се включва декларация за това.
- 5.4.1.5.6 Инфекциозни вещества
- В документа се посочва пълният адрес на получателя заедно с името на отговорното лице и неговия телефонен номер.
- 5.4.1.5.7 Радиоактивен материал
- 5.4.1.5.7.1 За всяка пратка материал от клас 7, според случая, се включва следната информация в дадения ред:
- .1 наименованието или символа на всеки радионуклид или, за смеси от радионуклиди, подходящо общо описание или списък на нуклиди, обект на най-рестриктивните условия;
  - .2 описание на физическата и химическата форма на материала или отбелязване, че материалът е радиоактивен материал със специална форма или радиоактивен материал с ниска степен на диспергиране. Общото химическо описание е приемливо за химическата форма;
  - .3 максималната активност на радиоактивното съдържание по време на транспортиране, изразена в единици бекерели (Bq) с подходящ символ за префикс SI (виж 1.2.2.1). За дялящ се материал вместо активност може да се използва масата на дялящия се материал (или масата на всеки дялящ се нуклид за смеси, когато е целесъобразно) в грамове (g), или подходящи кратни на тях;
  - .4 категорията на опаковката, т.е. I - БЯЛА, II – ЖЪЛТА, III - ЖЪЛТА;
  - .5 транспортния индекс (категории II – ЖЪЛТО и III - само ЖЪЛТО);
  - .6 за дялящ се материал:
    - .1 изпратени съгласно едно изключение от 2.7.2.3.5.1 до 2.7.2.3.5.6, позоваване на този параграф;
    - .2 транспортирани съгласно 2.7.2.3.5.1 до 2.7.2.3.5.5, общата маса на дялящите се нуклиди;
    - .3 съдържаща се в опаковка, за която се прилага една от точка 6.4.11.2, букви (а) до (с) или точка 6.4.11.3, позоваване на този параграф;
    - .4 индекса за безопасност при критични ситуации, където е приложимо.
  - .7 идентификационната маркировка за всеки сертификат за одобрение на компетентен орган (специален формуляр радиоактивен материал, слабо диспергиращ се радиоактивен материал, дялящ се материал, освободен съгласно 2.7.2.3.5.6, специален режим, дизайн на опаковката или пратката), приложим за пратката;
  - .8 за пратки от повече от една опаковка - информацията, съдържаща се в 5.4.1.4.1.1-3, и 5.4.1.5.7.1.1 до .7 се дава за всяка опаковка. За опаковките в товарна единица, товарен контейнер или транспортно средство се включва подробно изложение на съдържанието на всяка опаковка в товарната единица, товарния контейнер или транспортното средство и, когато е уместно, на всяка товарна единица, товарен контейнер или транспортно средство. Ако опаковките трябва да бъдат извадени от товарната единица, товарния контейнер или транспортното средство в точка на междинно разтоварване, се предоставят подходящи транспортни документи;
  - .9 когато се изисква пратката да бъде изпратена с изключителна употреба, обозначението „ПРАТКА С ИЗКЛЮЧИТЕЛНА УПОТРЕБА“; и
  - .10 за LSA-II, LSA-III, SCO-I и SCO-II, общата дейност на пратката като кратна на  $A_2$ . За радиоактивен материал, за който стойността  $A_2$  е неограничена, кратното на  $A_2$  е нула.
- 5.4.1.5.7.2 Транспортният документ включва декларация за действията, ако има такива, които превозвачът трябва да предприеме. Декларацията е на езиците, които превозвачът или съответните органи считат за необходими, и включва най-малко следните точки:
- .1 допълнителни изисквания за товарене, складиране, транспортиране, обработка и разтоварване на пратката, товарната единица или товарния контейнер, включително всякакви специални разпоредби за складиране за безопасно разсейване на топлина (вж. 7.1.4.5.2), или декларация, че такива изисквания не са необходими;
  - .2 ограничения на вида транспорт или транспортно средство и всички необходими инструкции за маршрута;
  - .3 аварийни мерки, подходящи за пратката.
- 5.4.1.5.7.3 Във всички случаи на международен превоз на пакети, за които се изисква одобрение от компетентния орган на проекта или пратката, за които се прилагат различни типове одобрения в различните страни, засегнати от пратката, номерът на ООН и точното наименование на пратката, изисквани в 5.4.1.4.1, са в съответствие със свидетелството на страната на произход на дизайна.

5.4.1.5.7.4 Не е задължително пратката да се придружава от свидетелства на компетентния орган. Изпращачът ги предоставя на превозвача(превозвачите) преди товарене и разтоварване.

#### 5.4.1.5.8 Аеросоли

Ако капацитетът на аерозола е над 1000 mL, това се декларира в транспортния документ.

#### 5.4.1.5.9 Експлозиви

Следната информация се включва за всяка пратка от стоки клас 1, според случая:

- △.1 Включени са текстове за „ВЕЩЕСТВА, ЕКСПЛОЗИВИ, НЕУПОМЕНАТИ ДРУГАДЕ“, „ИЗДЕЛИЯ, ЕКСПЛОЗИВИ, НЕУПОМЕНАТИ ДРУГАДЕ“, и „КОМПОНЕНТИ, ЕКСПЛОЗИВИ С ПОСЛЕДОВАТЕЛНО ЗАДЕЙСТВАНЕ, НЕУПОМЕНАТИ ДРУГАДЕ“. Когато не съществува конкретен запис, компетентният орган на страната на произход използва записът, подходящ за отдела за опасност и групата за съответствие. Транспортният документ съдържа: „Превоз съгласно този запис, одобрен от компетентния орган на ...“, последван от отличителния знак на държавата, използван за превозни средства в международния автомобилен трафик\* на държавата на компетентния орган.
- △.2 Превозът на взривни вещества, за които минималното съдържание на вода или флегматизатор е определено в индивидуалния запис, е забранено, когато съдържа по-малко вода или флегматизатор от определения минимум. Такива вещества се транспортират само със специално разрешение, издадено от компетентния орган на страната на произход. Транспортният документ съдържа обозначението „Транспорт съгласно този запис, одобрен от компетентния орган на ...“, последвано от отличителния знак на държавата, използван за превозни средства в международния автомобилен трафик\* на държавата на компетентния орган.
- △.3 Когато взривните вещества или предмети са опаковани „както са одобрени от компетентния орган“, транспортният документ съдържа обозначението „Пратка, одобрена от компетентния орган на ...“, последван от отличителния знак на държавата, използван за превозни средства в международния автомобилен трафик\* на държавата на компетентния орган.
- .4 Съществуват някои опасности, които не са посочени от отдела за опасност и групата за съответствие на дадено вещество. Товародателят трябва да посочи всички такива опасности в документацията за опасните товари.

#### 5.4.1.5.10 Вискозни вещества

Когато се транспортират вискозни вещества в съответствие с точка 2.3.2.5, в транспортния документ се включва следната декларация: „Транспорт в съответствие с 2.3.2.5 от Кодекса IMDG“.

#### 5.4.1.5.11 Специални разпоредби относно сортирането

5.4.1.5.11.1 За вещества, смеси, разтвори или препарати, класифицирани в „НЕУПОМЕНАТИ ДРУГАДЕ“ позиции, които не са включени в групите сортиране, изброени в 3.1.4.4, но принадлежат по мнение на изпращача към една от тези групи (вж. 3.1.4.2), подходящото наименование на групата на сортиране, предшествано от израза „група на сортиране по Кодекс IMDG“ се включват в транспортния документ след описанието на опасните товари. Например:

„UN 1760 КOROЗИВНА ТЕЧНОСТ, НЕУПОМЕНАТА ДРУГАДЕ  
(Фосфорна киселина, оцетна киселина) 8 III Група на сортиране 1 - Киселини по Кодекс IMDG“.

5.4.1.5.11.2 Когато веществата се товарят заедно в товарна транспортна единица в съответствие с 7.2.6.3, в транспортния документ се включва следната декларация: „Транспорт в съответствие с 7.2.6.3 от Кодекса IMDG“.

5.4.1.5.11.3 Когато киселини и алкални вещества от клас 8 се транспортират в една и съща товарна транспортна единица, независимо дали в една и съща опаковка или не, в съответствие с 7.2.6.4, в транспортния документ се включва следната декларация: „Транспорт в съответствие с 7.2.6.4 от Кодекса IMDG“.

#### 5.4.1.5.12 Превоз на твърди опасни товари в контейнери за насипни товари

За контейнери за насипни товари, различни от товарни контейнери, в транспортния документ се включва следната декларация (вж. 6.9.4.6):

„Контейнер за насипни товари ВК(х), одобрен от компетентния орган на ...“

**Забележка:** „(х)“ се заменя с „1“ или „2“, в зависимост от случая.

#### 5.4.1.5.13 Транспортиране на IBC или преносими цистерни след датата на изтичане на последното периодично изпитване или проверка

За превоз в съответствие с 4.1.2.2.2.2, 6.7.2.19.6.2, 6.7.3.15.6.2 или 6.7.4.14.6.2 в транспортния документ се включва декларация за това, както следва: „Транспорт в съответствие с 4.1.2.2.2.2“, „Транспорт в съответствие с 6.7.2.19.6.2“, „Транспорт в съответствие с 6.7.3.15.6.2“ или „Транспорт в съответствие с 6.7.4.14.6.2“ според случая.

\* Отличителен знак на държавата на регистрация, използвана за моторни превозни средства и ремаркета в международното пътно движение, например в съответствие с Женевската конвенция за движението по пътищата от 1949 г. или Виенската конвенция за движението по пътищата от 1968 г.

#### 5.4.1.5.14 Опасни товари в изключени количества

5.4.1.5.14.1 Когато опасните товари се превозват в съответствие с изключенията за опасни товари, опаковани в изключени количества, предвидени в колона 7b от списъка на опасните товари и глава 3.5, се включват думите „опасни товари в изключени количества“.

#### 5.4.1.5.15 Препратка към класификацията на фойерверките

Когато се транспортират фойерверки с номера по ООН 0333, 0334, 0335, 0336 и 0337, документът за превоз на опасни товари включва справка(и) за класификация, издадена(и) от компетентния орган.

△ Референтната(ите) класификация(и) се състои(ят) от държавата на компетентния орган, обозначено(и) с отличителния знак, използван за превозни средства в международното пътно движение,\* идентификация на компетентния орган и уникален сериен номер. Примери за такива референтна класификация са:

- GB/HSE123456
- D/BAM1234
- USA EX20091234.

#### 5.4.1.5.16 Класификация при наличие на нови данни (вж. 2.0.0.2)

При транспорт в съответствие с 2.0.0.2 в транспортния документ се включва декларация за това, както следва: „Класифицирано в съответствие с 2.0.0.2“.

#### 5.4.1.5.17 Транспорт на ООН № 3528, 3529 и 3530

За превоз на ООН № 3528, 3529 и 3530 транспортният документ съдържа следната допълнителна декларация „Транспорт в съответствие със специална разпоредба 363“.

#### 5.4.1.6 Освидетелстване

5.4.1.6.1 Документът за превоз на опасни товари включва свидетелство или декларация, че пратката е приемлива за превоз и че товарите са правилно опаковани, маркирани и етикетирани и в добро състояние за превоз в съответствие с приложимите разпоредби. Текстът за това освидетелстване е:

△ „С настоящото декларирам, че съдържанието на тази пратка е напълно и точно описано по-горе/по-долу: с точното наименование на пратката и са класифицирани, опаковани, маркирани и етикетирани/обозначени със знаци, и са във всяко отношение в добро състояние за превоз в съответствие с приложимите международни и национални правителствени разпоредби.“

Освидетелстването се подписва от изпращача. Факсимилните подписи се допускат, когато приложимите закони и подзакони актове признават правната им валидност.

5.4.1.6.2 Ако документацията за опасните товари се предава на превозвача по метода EDP или EDI, подписът(ите) може (могат) да бъде(ат) електронен(ни) и може (могат) да се замени(ят) с изписване с главни букви на името(имената) на лицето(ата), което(които) има(т) право да подписва(т).

5.4.1.6.3 Когато информацията за превоза на опасни товари се предава на превозвача по метода EDP или EDI и впоследствие опасните товари се прехвърлят на превозвач, който изисква документ за превоз на опасни товари на хартиен носител, превозвачът гарантира, че на хартиения документ се посочва „Оригиналът е получен по електронен път“, а името на подписалия се изписва с главни букви.

### 5.4.2 Свидетелство за опаковките в контейнера/превозното средство

△ 5.4.2.1 Когато опасни товари са опаковани или натоварени в контейнер† или превозно средство, лицата, отговорни за опаковането на контейнера или превозното средство, трябва да представят „свидетелство за опаковка на контейнер/превозно средство“, в който се посочва(т) идентификационният(те) номер(а) на контейнера/превозното средство и се удостоверява, че операцията е извършена в съответствие със следните условия:

- .1 Контейнерът/превозното средство е бил/о чист/о, сух/о и видимо годен/годно за получаване на товарите;
- .2 Опаковките, които трябва да бъдат отделени в съответствие с приложимите изисквания за сортиране, не са опаковани заедно върху или в контейнера/превозното средство (освен ако не са одобрени от съответния компетентен орган в съответствие с 7.3.4.1);
- .3 Всички опаковки са външно проверени за повреди и са натоварени само здрави опаковки;

△ \* Отличителен знак на държавата на регистрация, използвана за моторни превозни средства и ремаркета в международното пътно движение, например в съответствие с Женевската конвенция за движението по пътищата от 1949 г. или Виенската конвенция за движението по пътищата от 1968 г.

△ † Според случая.

△ ‡ Вж. определението за "товарен контейнер" в 1.2.1.

- .4 Варелите са поставени в изправено положение, освен ако компетентният орган не разреши друго, и всички стоки са правилно натоварени и, когато е необходимо, подходящо закрепени с безопасителни материали, които отговарят на вида (видовете) транспорт за предвиденото пътуване;
- .5 Натоварените в насипно състояние стоки са равномерно разпределени в контейнера/превозното средство;
- .6 За пратки, включващи стоки от клас 1, различни от подклас 1.4, контейнерът/превозното средство подлежи на структурно обслужване в съответствие с 7.1.2;
- .7 Контейнерът/превозното средство и опаковките са правилно маркирани, етикетирани и обозначени със знаци, според случая;
- .8 Когато вещества, представляващи риск от задушаване, се използват за охлаждане или климатизиране (като сух лед (ООН 1845) или азот, охладена течност (ООН 1977) или аргон, охладена течност (ООН 1951), контейнерът/превозното средство е външно маркиран (о) в съответствие с 5.5.3.6; и
- .9 За всяка пратка опасни товари, натоварена в контейнера/превозното средство, е получен документ за превоз на опасни товари, както е посочено в 5.4.1.

**Забележка:** За преносими цистерни не се изисква свидетелство за опаковка на контейнер/превозно средство.

5.4.2.2 Информацията, която се изисква в документа за превоз на опасни товари и свидетелство за опаковка на контейнер/превозно средство може да бъде включена в един документ; в противен случай тези документи се прикрепят един към друг. Ако информацията е включена в един документ, то той включва подписана декларация като „Декларира се, че опаковането на стоките в контейнера/превозното средство е извършено в съответствие с приложимите разпоредби“. Тази декларация се датира, като лицето, което подписва декларацията, се посочва в документа. Факсимилните подписи се допускат, когато приложимите законови и подзаконови актове признават правната им валидност.

5.4.2.3 Ако свидетелството за опаковка на контейнер/превозно средство се предава на превозвача по метода EDP или EDI, подписът(ите) може (могат) да бъде(ат) електронен(ни) и може (могат) да се замени(ят) с изписване с главни букви на името(имената) на лицето(ата), което(които) има(т) право да подписва(т).

5.4.2.4 Когато свидетелство за опаковка на контейнер/превозно средство се предава на превозвача по метода EDP или EDI и в последствие опасните товари се предават на превозвача, който изисква наличието на свидетелство за опаковка на контейнер/превозно средство, превозвачът гарантира, че на хартиения документ се посочва „Оригиналът е получен по електронен път“, а името на подписалия се изписва с главни букви.

### 5.4.3 Документация, необходима на борда на кораба

5.4.3.1 Всеки кораб, превозващ опасни товари и морски замърсители, има специален списък, манифест † или план за складиране, в съответствие с правило VII/4.2 от SOLAS, ведно с измененията, и с правило 4.2 от приложение III към MARPOL, опасните товари (с изключение на опасните товари в освободени опаковки от клас 7) и морските замърсители и тяхното местоположение. Този специален списък или манифест се основава на документацията и освидетелстване, изисквано в този Кодекс. В допълнение към информацията, посочена в 5.4.1.4, 5.4.1.5, а за ООН 3359 - в 5.5.2.4.1.1 - мястото на складиране и общото количество опасни товари и морски замърсители. Вместо такъв специален списък или манифест може да се използва подробен план за складиране, който идентифицира по класове и определя местоположението на всички опасни товари и морски замърсители.

5.4.3.2 Всеки кораб, превозващ освободени опаковки от клас 7, има специален списък, манифест или план за складиране, в който са посочени тези освободени пакети и тяхното местоположение. Този специален списък или манифест се основава на документите, изброени в 5.1.5.4.2.1.

5.4.3.3 Копие от документите съгласно 5.4.3.1 и, ако е приложимо, 5.4.3.2 се предоставя преди отпътуване на лицето или организацията, определени от държавния пристанищен орган.

5.4.3.4 Информация за реагиране при извънредни ситуации

5.4.3.4.1 За пратки с опасни товари незабавно се предоставя подходяща информация по всяко време за използване при реагиране при извънредни ситуации - произшествия и инциденти, включващи опасни товари в транспорта. Информацията се предоставя извън опаковките, съдържащи опасните товари, и е леснодостъпна в случай на инцидент. Методите за съответствие включват:

- .1 подходящи текстове в специалния списък, манифеста или декларацията за опасни товари; или
- .2 предоставяне на отделен документ, като например информационен лист за безопасност; или

\* Вж. Кодекс СТУ.

† Вж. измененията в приложението към Конвенцията за улесняване на международното морско движение от 1965 г. (Резолюция FAL.12(40), приета на 8 април 2016 г.).

- Δ3 предоставяне на отделна документация, като например Ревизираните процедури за реагиране при извънредни ситуации за кораби, превозващи опасни товари (EmS Guide) за използване заедно с транспортния документ и Ръководство за оказване на първа медицинска помощ за използване при злополуки, включващи опасни товари( MFAG).

#### 5.4.4 Друга необходима информация и документация

5.4.4.1 При определени обстоятелства се изискват специални свидетелства или други документи, като:

- .1 сертификат за устойчивост на атмосферни влияния; както се изисква в отделните текстове на списъка на опасните товари;
- .2 сертификат за освобождаване на вещество, материал или предмет от разпоредбите на Кодекса IMDG (като например отделни текстове за дървени въглища, рибено брашно, къспе от семена);
- .3 за нови самоактивиращи се вещества и органични пероксиди или нова формулировка на понастоящем определените самоактивиращи се вещества и органични пероксиди - декларация от компетентния орган на страната на произход за одобрената класификация и условия за транспортиране.

#### 5.4.5 Образец на свидетелство за мултимодален транспорт на опасни товари

Δ 5.4.5.1

Този образец отговаря на изискванията на SOLAS, глава VII, правило 4, MARPOL, приложение III, правило 4 и разпоредбите на тази глава.

Информацията, изисквана от разпоредбите на тази глава, е задължителна; оформлението на този образец обаче не е задължително.

Този образец може да се използва като документ за комбиниран превоз на опасни товари и сертификат за опаковане на контейнери за мултимодален превоз на опасни товари.



ОБРАЗЕЦ НА СВИДЕТЕЛСТВО ЗА МУЛТИМОДАЛЕН ТРАНСПОРТ НА ОПАСНИ ТОВАРИ

1 Следитор/Товародател/Изпращач		2 Номер на транспортния документ			
		3 Страница 1 от страници		4 Референция на товародателя	
		5 Референция на следитора			
6 Товарополучател		7 Превозвач (попълва се от превозвача)			
		<b>ДЕКЛАРАЦИЯ НА ТОВАРОДАТЕЛЯ</b> С настоящото декларирам, че съдържанието на тази партида товар пълно и точно е описано по-долу от точното наименование на пратката и че съдържанието е класифицирано, опаковано, маркирано, етикетирано, обозначено със знаци за опасност и във всяко отношение се намира в необходимото състояние за превоз в съответствие с приложимите международни и национални ПРАВИЛА.			
8 Експедицията се извършва в рамките на ограниченията за: (Ненужното се изтрива)		9 Допълнителна информация за обработка на товара			
ПЪТНИЧЕСКИ И ТОВАРНИ САМОЛЕТИ.		САМО ТОВАРНИ САМОЛЕТИ			
10 Номер на кораба/полета и дата		11 Пристанище/Място на товарене			
12 Пристанище/Място на разтоварване		13 Местоназначение			
14 Маркировки на изпращане		* Брой и вид на опаковките; описание на товара	Брутно тегло (kg)	Нетно тегло	Обем (m <sup>3</sup> )
15 Идентификационен номер на контейнера/ Регистрационен номер на превозното средство		16 Номер(а) на пломбата		17 Габаритни размери и тип на контейнера/превозното средство	
				18 Тара маса (kg)	
				19 Общо бруто тегло (включително тара) (kg)	
СВИДЕТЕЛСТВО ЗА ОПАКОВКИТЕ В КОНТЕЙНЕРА/ПРЕВОЗНОТО СРЕДСТВО С настоящото заявявам, че описаните по-горе товари са опаковани/натоварени в контейнер/превозно средство, посочено по-горе в съответствие с приложимите разпоредби † ТРЯБВА ДА СЕ ПОПЪЛНИ И ПОДПИШЕ ЗА ВСЕКИ КОНТЕЙНЕР/ПРЕВОЗНО СРЕДСТВО ОТ ЛИЦЕТО, ОТГОВАРЯЩО ЗА ОПАКОВАНЕТО/ТОВАРЕНЕТО		21 РАЗПИСКА НА ПОЛУЧАТЕЛЯ Получих посочения горе брой пакети/контейнери/ремаркета във видимо добро състояние, с изключение на посоченото по-долу: ЗАБЕЛЕЖКИ НА ПОЛУЧАТЕЛЯ:			
20 Име на компанията		Име на превозвача		22 Име на компанията (НА ТОВАРОДАТЕЛЯ, КОЙТО ИЗГОТВЯ ТАЗИ БЕЛЕЖКА)	
Име/статут на декларатора		Регистрационен № на превозното средство. Подпис и		Име/статут на декларатора	
Място и дата		ПОДПИС НА ШОФЬОРА		Място и дата	
Подпис на декларатора				Подпис на декларатора	

\* ОПАСНИ ТОВАРИ:  
 †Трябва да посочите: ООН (UN) №, точното наименование на пратката, клас на опасност, опаковъчна група (когато има такава), морски замърсител и спазване на задължителните изисквания съгласно приложимите национални и международни правителствени разпоредби.  
 ‡ За целите на Кодекса IMDG вж. 5.4.1.4.

‡ За целите на Кодекса IMDG вж. 5.4.2.

## Документални аспекти на международния превоз на опасни товари

### Свидетелство за опаковките в контейнера/превозното средство

△ Подписът, даден на гърба в клетка 20, трябва да бъде на лицето, контролиращо работата на контейнера/превозното средство

Настоящото удостоверява, че:

Контейнерът/превозното средство е бил/о чист/о, сух/о и видимо годен/годно за получаване на товарите.

Ако пратките включват стоки от клас 1, различни от подклас 1.4, контейнерът/превозното средство подлежи на структурно обслужване.

В контейнера/превозното средство не са опаковани несъвместими стоки, освен ако това не е изрично разрешено от компетентния орган.

Всички пакети са проверени външно за повреди и са опаковани само здравите пакети.

Варелите са поставени в изправено положение, освен ако компетентният орган не разреши друго.

Всички пратки са правилно опаковани и обезопасени в контейнера/превозното средство.

Когато материалите се транспортират в опаковки за насипни товари, товарът е равномерно разпределен в контейнера/превозното средство.

Опаковките и контейнерът/превозното средство са правилно маркирани, етикетирани и напечатани. Всички несъответстващи маркировки, етикети и знаци са премахнати.

Когато вещества, представляващи риск от задушаване, се използват за охлаждане или климатизиране (като сух лед (ООН 1845) или азот, охладена течност (ООН 1977) или аргон, охладена течност (ООН 1951), контейнерът/превозното средство е маркиран външно в съответствие с 5.5.3.6.

Когато този образец за опасни товари се използва само като свидетелство за опаковка на контейнер/превозно средство, а не като комбиниран документ, трябва да бъде издадена/получена декларация за опасни товари, подписана от товародателя или доставчика, която да обхваща всяка пратка опасни товари, опакована в контейнера/превозното средство.

**Забележка:** За цистерни не се изисква свидетелство за опаковка на контейнер/превозно средство.

**ОБРАЗЕЦ НА СВИДЕТЕЛСТВО ЗА МУЛТИМОДАЛЕН  
ТРАНСПОРТ НА ОПАСНИ ТОВАРИ**  
Продължение

1 Следи́тор/Товародате́л/Изра́щач	2 Но́мер на транспорти́ния докумен́т			
	3 Страница	от	стр.	.4 Референция на товародателя;
				5 Референция на следитора
14 Маркировки на изпращане	* Брой и вид на опаковките; описание на товара	Брутно тегло (kg)	Нетно тегло	Обем (m <sup>3</sup> )

\*ОПАСНИ ТОВАРИ:  
Трябва да посочите: ООН (UN) №, точното наименование на пратката, клас на опасност, опаковъчна група (когато има такава), морски замърсител и спазване на задължителните изисквания съгласно приложените национални и международни правителствени разпоредби. За целите на Кодекса IMDG вж. 5.4.1.4.

## 5.4.6 Съхраняване на информация за превоза на опасни товари

- 5.4.6.1 Изпращачът и превозвачът съхраняват копие от документа за превоз на опасни товари и допълнителна информация и документация, както е посочено в този Кодекс, за минимален срок от три месеца.
- 5.4.6.2 Когато документите се съхраняват по електронен път или в компютърна система, изпращачът и превозвачът са в състояние да ги възпроизведат в печатна форма.

# Глава 5.5

## Специални разпоредби

### 5.5.1 [Запазено]

### Δ5.5.2 Специални разпоредби, приложими за фумигирани товарни транспортни единици (ООН 3359)\*

#### 5.5.2.1 Общи положения

5.5.2.1.1 По отношение на фумигираните товарни транспортни единици (ООН 3359), които не съдържат други опасни товари, не се прилагат други разпоредби на този Кодекс, освен тези на този раздел.

5.5.2.1.2 Когато във фумигирана товарна превозна единица, освен фумиганта са натоварени опасни товари, то в допълнение към разпоредбите на този раздел се прилага всяка разпоредба на този Кодекс, отнасяща се до тези товари (включително разпоредбите, отнасящи се за поставянето на знаци, маркировката и документацията).

5.5.2.1.3 За превоз на фумигиран товар следва да се използват само товарни превозни единици, които могат да се затварят по такъв начин, че изпускането на газ да бъде сведено до минимум.

5.5.2.1.4 Разпоредбите на 3.2 и 5.4.3 се прилагат за всички фумигирани товарни транспортни единици (ООН 3359).

#### 5.5.2.2 Обучение

Лицата, участващи в обработката на фумигирани товарни транспортни единици, се обучават съобразно задълженията им.

#### 5.5.2.3 Поставяне на знаци и маркировка

5.5.2.3.1 Фумигираната товарна транспортна единица се маркира с предупредителна маркировка, както е посочено в 5.5.2.3.2, поставена на всяка точка за достъп на място, където може лесно да се види от лицата, които отварят или влизат в товарната транспортна единица. Тази маркировка остава на товарната транспортна единица, докато не бъдат изпълнени следните разпоредби:

- .1 фумигираната товарна транспортна единица е вентилиран, за да се отстранят вредните концентрации на фумигантен газ; и
- .2 фумигираните стоки или материали са разтоварени.

5.5.2.3.2 Предупредителната маркировка за фумигация е показана на фигурата по-долу.

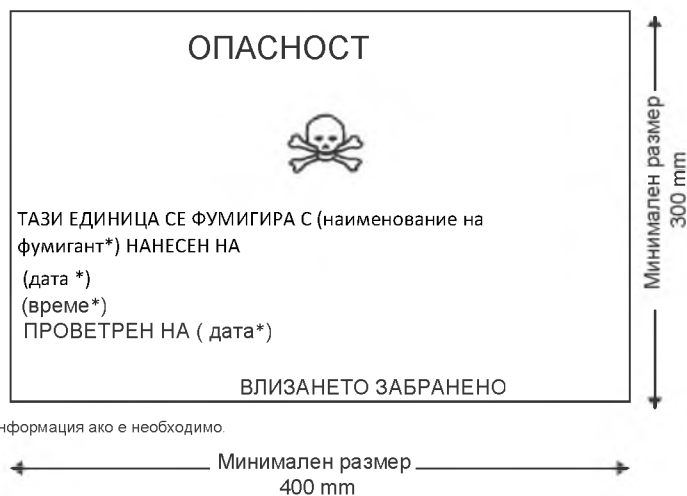

\* Въведете допълнителна информация ако е необходимо.

Предупредителен знак за фумигация

Δ \* Вж. преразгледаните препоръки относно безопасната употреба на пестициди в кораби, приложими към фумигацията на товарни транспортни единици (MSC.1/Circ.1361).

Маркировката трябва да бъде с правоъгълна форма. Минималните размери са 400 mm широчина × 300 mm височина, а минималната широчина на външната линия е 2 mm. Маркировката трябва да бъде с черен шрифт на бял фон с височина на буквите не по-малко от 25 mm. Когато размерите не са посочени, всички елементи трябва да бъдат приблизително пропорционални на показаните.

Методът на маркиране следва да е такъв, че тази информация все още да може да бъде идентифицирана върху товарните транспортни единици, изкарани поне три месеца потапяне в морето. При обмисляне на подходящи методи за маркиране се отчита лекотата, с която повърхността на товарната транспортна единица може да бъде маркирана.

- 5.5.2.3.3 Ако фумигираната товарна транспортна единица е била напълно проветрена или чрез отваряне на механична вентилация след фумигация, датата на проветряване се отбелязва върху предупредителния знак за фумигация.
- 5.5.2.3.4 След като фумигираната товарна транспортна единица е проветрена и разтоварена, следва да бъде отстранен.
- 5.5.2.3.5 Знаци за клас 9 (образец № 9, вж. 5.2.2.2.2) не се поставят на фумигираната товарна транспортна единица когато се изисква за други вещества или предмети от клас 9, опаковани в тях.

#### 5.5.2.4 Документация

5.5.2.4.1 Документи, свързани с превоза на товарни транспортни единици, които са били фумигирани и не са били напълно проветрени преди транспортирането, включват следната информация:

- .1 UN 3359, Фумигирана товарна транспортна единица, 9 или UN 3359, Фумигирана товарна транспортна единица, клас 9;
- .2 Датата и часа на фумигация; и
- .3 Вида и количеството на използвания фумигант.

5.5.2.4.2 Транспортният документ може да бъде във всякаква форма, при условие че съдържа информацията, информацията трябва да бъде лесна за идентифициране, четлива и трайна.

5.5.2.4.3 Предоставят се инструкции за извършване на всякакви остатъци от фумигант, включително устройства

5.5.2.4.4 Документ не се изисква, когато фумигираната товарна транспортна единица е напълно проветрена и датата на проветряване е отбелязана върху предупредителния знак (виж 5.5.2.3.3 и 5.5.2.3.4).

#### 5.5.2.5 Допълнителни разпоредби



- Δ 5.5.2.5.1 Когато фумигираните товарни транспортни единици се складират под палубата, на кораба следва да има оборудване за откриване на фумигант(ни) газ(ове) с инструкции за тяхното използване.
- Δ 5.5.2.5.2 Не се прилагат фумиганти върху съдържанието на товарната транспортна единица, след като тя е натоварена на борда на кораба.
- Δ 5.5.2.5.3 На борда не се допуска фумигирана товарна транспортна единица, докато не изтече достатъчен период от време, за да се постигне разумна равномерна концентрация на газ в целия товар в нея. количества фумиганти и стоки и температурни нива, периода между прилагането на фумиганти и натоварването на фумигираната товарна транспортна единица на борда на кораба се определя от орган. За тази цел обикновено са достатъчни 24 часа. Освен ако вратите на фумигираната товарна транспортната единица са отворени, за да се даде възможност на фумигант(те) газ(ове) и единицата е била механично вентилирана, пратката трябва да съответства на разпоредбите на този ООН 3359. Проветрените товарни транспортни единици се маркират с датата на проветряване върху предупредителния знак за фумигация. Когато фумигираните стоки или материали са разтоварени, следва да бъде отстранен.
- Δ 5.5.2.5.4 Капитанът се уведомява преди натоварването на фумигирана товарна транспортна единица.

#### 5.5.3

Специални разпоредби, приложими за опаковките и товарните транспортни единици, съдържащи вещества, които създават риск от задушаване, когато се използват за охлаждане или кондициониране (като сух лед (ООН 1845) или азот, охладена течност (ООН 1977) или аргон, охладена течност (ООН 1951))

**Забележка:** Вж. също 1.1.1.7.

#### 5.5.3.1 Обхват

5.5.3.1.1 Този раздел не се прилага за вещества, които могат да се използват за охлаждане или кондициониране, транспортирани като пратка опасни товари. Когато се транспортират като пратка, тези вещества се транспортират съгласно съответното вписване в списъка на опасните товари в глава 3.2 съгласно съответните условия на транспортиране.

- 5.5.3.1.2 Този раздел не се прилага за газове в цикли на охлаждане.
- 5.5.3.1.3 Опасните товари, използвани за охлаждане или кондициониране на преносими цистерни или MEGC по време на транспорт, не са предмет на този раздел.
- 5.5.3.1.4 Товарните транспортни единици, съдържащи вещества, използвани за охлаждане или кондициониране, включват товарни транспортни единици, съдържащи вещества, използвани за охлаждане или кондициониране в опаковки, както и товарни транспортни единици с неопаквани вещества, използвани за охлаждане или кондициониране.
- 5.5.3.2 Общи положения
- 5.5.3.2.1 Товарни транспортни единици, съдържащи вещества, използвани за охлаждане или кондициониране (различни от фумигация) по време на транспортирането не са предмет на други разпоредби на този Кодекс, освен на този раздел.
- 5.5.3.2.2 Когато опасни товари се товарят в товарни транспортни единици, съдържащи вещества, използвани за охлаждане или кондициониране, всички разпоредби на този Кодекс, отнасящи се до тези опасни товари, се прилагат в допълнение към разпоредбите на този раздел. За опасни товари, за които се изисква контрол на температурата, вж. също 7.3.7.
- 5.5.3.2.3 [Запазено]
- 5.5.3.2.4 Лицата, участващи в обработката или превоза на товарни транспортни единици, съдържащи вещества, използвани за охлаждане или кондициониране, се обучават в съответствие със задълженията си.
- 5.5.3.3 Опаковки, съдържащи охлаждащ или кондициониращ агент
- 5.5.3.3.1 Опакованите опасни товари, за които се изисква охлаждане или кондициониране съгласно инструкциите за опаковане P203, P620, P650, P800, P901 или P904 от 4.1.4.1, трябва да отговарят на съответните изисквания на инструкциите за опаковане.
- 5.5.3.3.2 За опаковани опасни товари, изискващи охлаждане или кондициониране, определени за други инструкции за опаковане, опаковките трябва да могат да издържат на много ниски температури и да не бъдат засегнати или значително отслабени от охлаждащия агент или кондициониращия агент. Опаковките се проектират и конструират така, че да позволяват изпускането на газ, за да се предотврати натрупването на налягане, което би могло да разкъса опаковката. Опасните товари трябва да бъдат опаковани по такъв начин, че да се предотврати движение след разтварянето на охлаждащ или кондициониращ агент.
- 5.5.3.3.3 Опаковките, съдържащи охлаждащ или кондициониращ агент, се транспортират в добре проветрени товарни транспортни единици.
- 5.5.3.4 Маркиране на опаковките, съдържащи охлаждащ или кондициониращ агент
- 5.5.3.4.1 Опаковките, съдържащи опасни товари, използвани за охлаждане или кондициониране, се маркират с точното наименование на тези опасни товари, последвано от думите „КАТО ОХЛАЖДАЩ АГЕНТ“ или „КАТО КОНДИЦИОНИРАЩ АГЕНТ“ според случая.
- 5.5.3.4.2 Маркировките трябва да бъдат трайни, четливи и поставени на такова място и с такива размери спрямо опаковката, че да се вижда лесно.
- 5.5.3.5 Товарни транспортни единици, съдържащи неопакван сух лед
- 5.5.3.5.1 Ако се използва сух лед в непакетирана форма, той не трябва да влиза в пряк контакт с металната конструкция на товарната транспортна единица, за да се избегне трошливост на метала. Предприемат се мерки за осигуряване на адекватна изолация между сухия лед и товарната транспортна единица чрез осигуряване на минимално разстояние от 30 mm (напр. чрез използване на подходящи материали с ниска топлопроводимост, като например дървени дъски, палети и т.н.).
- 5.5.3.5.2 Когато около опаковките се поставя сух лед, се вземат мерки, за да се гарантира, че опаковките остават в първоначалното си положение по време на транспортирането, след като сухият лед се изпари.
- 5.5.3.6 Маркиране на товарните транспортни единици
- 5.5.3.6.1 Товарните транспортни единици, съдържащи опасни товари, използвани за охлаждане или кондициониране, се маркират с предупредителна маркировка, както е посочено в 5.5.3.6.2, поставена на всяка точка за достъп на място, където може лесно да се види от лицата, които отварят или влизат в товарната транспортна единица. Тази маркировка остава на товарната транспортна единица, докато не бъдат изпълнени следните разпоредби:
- 1 товарната транспортна единица се проветрява, за да се отстранят вредните концентрации на охлаждащия или кондициониращия агент;  
и
  - 2 охладените или кондиционираните стоки са разтоварени.

5.5.3.6.2 Предупредителната маркировка е показана на фигурата по-долу.



Предупредителен знак за охлаждане/климатизиране за товарни транспортни единици

\* Въведете точното наименование на охлаждащия/кондициониращия агент. Надписът е с главни букви, всички са на един ред и са с височина най-малко 25 mm. Ако точното наименование е твърде дълго, за да се побере в предвиденото място, буквите могат да бъдат намалени до максималния възможен размер. Например: ВЪГЛЕРОДЕН ДИОКСИД, ТВЪРДО ВЕЩЕСТВО.

\*\* Поставете „КАТО ОХЛАЖДАЩ АГЕНТ“ или „КАТО КОНДИЦИОНИРАЩ АГЕНТ“, според случая. Надписът е с главни букви, всички на един ред и с височина най-малко 25 mm.

Маркировката трябва да бъде с правоъгълна форма. Минималните размери трябва да бъдат ширина 150 mm × 250 mm височина. Думата „ВНИМАНИЕ“ е в червено или бяло и е с височина най-малко 25 mm. Когато размерите не са посочени, всички характеристики трябва да бъдат приблизително пропорционални на показаните.

Методът на маркиране следва да е такъв, че тази информация все още да може да бъде идентифицирана върху товарните транспортни единици, изкарани поне три месеца потапяне в морето. При разглеждане на подходящи методи за маркиране се взема предвид лекотата, с която повърхността на товарната транспортна единица може да бъде маркирана.

#### 5.5.3.7 Документация

5.5.3.7.1 Документите, свързани с превоза на товарни транспортни единици, съдържащи или съдържащи вещества, използвани за охлаждане или кондициониране, и които не са били напълно проветрени преди превоза, включват следната информация:

.1 номерът на ООН, предшестван от буквите „UN“ и

.2 точното наименование на пратката, последвано от думите „КАТО ОХЛАЖДАЩ АГЕНТ“ или „КАТО КОНДИЦИОНИРАЩ АГЕНТ“, според случая. Например: UN 1845, ВЪГЛЕРОДЕН ДИОКСИД ТВЪРДО ВЕЩЕСТВО, КАТО ОХЛАЖДАЩ АГЕНТ“

5.5.3.7.2 Транспортният документ може да бъде във всякаква форма, при условие че съдържа информацията, изисквана в 5.3.7.1. Тази информация трябва да бъде добре различима, четлива и незаличима.



# ЧАСТ 5

ПРОЦЕДУРИ ЗА ЕКСПЕДИЦИЯ



# Глава 5.1

## Общи разпоредби

### 5.1.1 Прилагане и общи разпоредби

- 5.1.1.1 В тази част се определят разпоредбите за пратките с опасни товари по отношение на разрешаването на пратки и предварителните уведомления, маркирането, етикетирането, документацията (ръчна, електронна обработка на данни (EDP) или електронен обмен на данни (EDI) и обозначаването със знаци.
- 5.1.1.2 Освен ако в този Кодекс не е предвидено друго, никое лице не може да предлага опасни товари за превоз, освен ако тези товари не са надлежно маркирани, етикетираны, с поставени знаци, описани и освидетелствани в транспортен документ и по друг начин в състояние за превоз, както се изисква от тази част.
- 5.1.1.3 Превозвачът не приема опасни товари за превоз, освен ако:
- 1 е предоставено копие от документа за превоз на опасни товари и други документи или информация, както се изисква от разпоредбите на този Кодекс; или
  - 2 информацията, приложима за опасните товари, се предоставя в електронна форма.
- 5.1.1.4 Информацията, приложима за опасните товари, придружава опасните товари до крайното местоназначение. Тази информация може да фигурира в документа за превоз на опасни товари или в друг документ. Тази информация се предоставя на получателя при доставката на опасните товари.
- 5.1.1.5 Когато информацията, приложима за опасните товари, се предоставя на превозвача в електронна форма, информацията се предоставя на превозвача във всеки един момент на транспортирането до крайното местоназначение. Информацията трябва да може да бъде представена незабавно на хартиен носител.
- 5.1.1.6 Целта на посочването на точното наименование на пратката (вж. 3.1.2.1 и 3.1.2.2) и номера на ООН на веществото, материала или предмета, предлагани за транспортиране, а в случай на морски замърсител - на добавянето на „морски замърсител“ в придружаващата пратката документация, както и на маркирането на точното наименование на пратката в съответствие с 5.2.1 върху опаковката, включително IBC, съдържащи стоките, е да се гарантира, че веществото, материалът или предметът могат лесно да бъдат идентифицирани по време на транспортирането. Тази лесна идентификация е особено важна в случай на произшествие с тези стоки, за да се определи какви аварийни процедури са необходими за правилното справяне със ситуацията, а в случай на морски замърсители - за капитана, за да се съобрази с изискванията за докладване на протокол I към MARPOL.
- **Забележка:** В съответствие с GHS пиктограма на GHS, която не се изисква от този Кодекс, следва да се поставя само в транспорта като част от пълен етикет на GHS, а не самостоятелно (вж. GHS 1.4.10.4.4).

### 5.1.2 Използване на защитни контейнери и окомплектовани товари

- 5.1.2.1 Товарна единица и окомплектован товар се маркират с точното наименование на пратката и номера на ООН и се маркират и етикетираат, както се изисква за опаковките по глава 5.2, за всеки артикул опасни товари, съдържащ се в защитния контейнер или окомплектования товар, освен ако не са видими маркировки и етикети, представителни за всички опасни товари в защитния контейнер или окомплектования товар. Върху горната опаковка, освен това, се отбелязва думата „OVERPACK (ТОВАРНА ЕДИНИЦА)“, освен ако не са видими маркировки и етикети, представителни за всички опасни товари, както се изисква в глава 5.2, освен ако не се изисква в 5.2.2.1.12. Надписът на маркировката „OVERPACK“ трябва да бъде с височина най-малко 12 mm.
- 5.1.2.2 Отделните пратки, включващи окомплектоване на товар или товарна единица, се маркират и етикетираат в съответствие с глава 5.2. Всяка пратка опасни товари, съдържаща се в окомплектования товар или в защитения контейнер трябва да отговаря на всички приложими разпоредби на Кодекса. Маркировката „OVERPACK“ върху защитения контейнер е индикация за съответствие с тази разпоредба. Предвидената функция на всяка опаковка не трябва да се нарушава от окомплектования товар или защитения контейнер.
- 5.1.2.3 Всяка пратка, върху която са нанесени маркировки за ориентация на опаковката, както е предписано в 5.2.1.7.1 от този Кодекс, и която и да е товарна единица, поставен в окомплектован товар или използвана като вътрешна опаковка в голяма опаковка, се ориентира в съответствие с тези маркировки.

### 5.1.3 Изпразване на непочистени опаковки или единици

5.1.3.1 Освен за клас 7, опаковката, включително IBC, която преди това е съдържала опасни товари, се идентифицира, маркира, етикетира и се обозначава със знаци, както се изисква за тези опасни товари, освен ако не се предприемат стъпки като почистване, обезвреждане на пари или повторно пълнене с неопасни вещества, за да се неутрализира всяка опасност.

5.1.3.2 Товарните контейнери, цистерните, контейнерите за насипни товари (IBC), както и други опаковки и защитени контейнери, използвани за транспортиране на радиоактивен материал, не се използват за транспортиране на други товари, освен ако не са обеззаразени под нивото от 0,4 Bq/cm<sup>2</sup> за бета-и гама-емитери и нискотоксични алфа емитери и 0,04 Bq/cm<sup>2</sup> за всички останали алфа емитери.

5.1.3.3 Празните товарни транспортни единици, които все още съдържат остатъци от опасни товари или са натоварени с празни непочистени опаковки или празни непочистени контейнери за насипни товари, отговарят на разпоредбите, приложими за стоките, които последно се съдържат в единицата, опаковките или контейнерите за насипни товари.

### 5.1.4 Смесени опаковки

△ Когато два или повече опасни товара са опаковани в една и съща външна опаковка, опаковката се етикетира и маркира, както се изисква за всяко вещество. Не е необходимо да се поставят етикети за допълнителна опасност, ако опасността вече е представена от етикет за основна опасност.

### 5.1.5 Общи разпоредби за клас 7

5.1.5.1 Одобрение на превозите и уведомяване

5.1.5.1.1 Общи положения

В допълнение към одобрението на конструкциите на опаковките, описани в глава 6.4, при определени обстоятелства се изисква и многостранно одобрение на превоза (5.1.5.1.2 и 5.1.5.1.3). При някои обстоятелства е необходимо също така компетентните органи да бъдат уведомени за пратка (5.1.5.1.4).

5.1.5.1.2 Одобрения на превоз

Многостранно одобрение се изисква за:

- .1 превоза на пакети от тип В(М), които не отговарят на изискванията на точка 6.4.7.5 или са проектирани да позволяват контролирано периодично проветряване;
- .2 превоз на пакети от тип В(М), съдържащи радиоактивен материал с активност, по-голяма от 3 000 А<sub>1</sub> или 3 000 А<sub>2</sub>, според случая, или 1 000 ТВq, в зависимост от това коя от двете стойности е по-ниска;
- .3 превоз на опаковки, съдържащи дялящи се материали, ако сборът на показателите за критичност на безопасността на опаковките в един товарен контейнер или в един транспортен кораб надвишава 50. От това изискване се изключват пратките от морски плавателни съдове, ако сборът на показателите за безопасност по отношение на критичността не надвишава 50 за който и да е трюм, отделение или определена палубна зона и разстоянието от 6 m между опаковъчни групи или защитни контейнери, както се изисква в таблица 7.1.4.5.3.4, е спазено; и
- .4 програми за радиационна защита на пратки от плавателни съдове със специално предназначение в съответствие със 7.1.4.5.7 с изключение на това, че компетентен орган може да разреши транспорт до или през своята страна без одобрение на пратката, чрез специална разпоредба в своето одобрение на проекта (вж. 5.1.5.2.1).

5.1.5.1.3 Одобрение на пратката чрез специален режим

Разпоредби могат да бъдат одобрени от компетентен орган, съгласно които пратка, която не отговаря на всички приложими разпоредби на този Кодекс, може да бъде транспортирана при специален режим (вж. 1.5.4).

5.1.5.1.4 Уведомления

Необходимо е уведомяване на компетентните органи, както следва:

- .1 Преди първата пратка от пакет, за който се изисква одобрението на компетентния орган, изпращачът гарантира, че копия от всяко приложимо свидетелство на компетентния орган, приложимо за този дизайн на пакета, са представени на компетентния орган на страната на произход на пратката и на компетентния орган на всяка страна, през която или в която ще се транспортира пратката. От изпращача не се изисква да чака потвърждение от компетентния орган, нито от компетентния орган се изисква да направи такова потвърждение за получаване на сертификата.
- .2 За всеки от следните видове пратки:
  - .1 Опаковки от тип С, съдържащи радиоактивен материал с активност по-голяма от 3 000 А<sub>1</sub> или 3 000 А<sub>2</sub>, според случая, или 1 000 ТВq, в зависимост от това коя от двете стойности е по-ниска;

- .2 Опаковки от тип В(U), съдържащи радиоактивен материал с активност по-голяма от 3 000 A<sub>1</sub> или 3 000 A<sub>2</sub>, според случая, или 1 000 TBq, в зависимост от това коя от двете стойности е по-ниска;
- .3 Опаковки от тип ВВ(M);
- .4 превоз под специален режим;

изпращачът уведомява компетентния орган на страната на произход на пратката и компетентния орган на всяка страна, през която пратката ще бъде транспортирана или в която ще бъде транспортирана. Уведомлението се предава на всеки компетентен орган преди началото на превоза и за предпочитане най-малко 7 дни предварително.

- .3 От изпращача не се изисква да изпраща отделно уведомление, ако изискваната информация е включена в заявлението за одобрение на пратката (вж. 6.4.23.2).
- .4 първоначалният преглед включва:
  - .1 достатъчно информация, за да се даде възможност за идентификация на пакета или пакетите, включително всички приложими номера на свидетелствата и идентификационни маркировки;
  - .2 информация за датата на изпращане, очакваната дата на пристигане и предложеният маршрут;
  - .3 наименованията на радиоактивния материал или нуклиди;
  - .4 описание на физичните и химичните форми на радиоактивния материал или дали той е радиоактивен материал със специална форма или радиоактивен материал с ниска степен на диспергиране; и
  - .5 максималната активност на радиоактивното съдържание по време на транспортиране, изразена в единици бекерели (Bq) с подходящ символ за префикс SI (вж. 1.2.2.1). За дялящ се материал вместо активност може да се използва масата на дялящия се материал (или на всеки дялящ се нуклид за смеси, когато е целесъобразно) в грамове (g) или кратни на тях.

#### 5.1.5.2 Свидетелства, издадени от компетентния орган

##### 5.1.5.2.1 Свидетелствата, издадени от компетентния орган, се изискват за следното:

- .1 дизайн за:
  - .1 специален радиоактивен материал;
  - .2 нискодиспергиращ се радиоактивен материал;
  - .3 дялящ се материал, освободен по 2.7.2.3.5.6;
  - .4 пратки, съдържащи 0,1 kg или повече уранов хексафлуорид;
  - .5 пратки, съдържащи дялящ се материал, освен ако не са изключени от 2.7.2.3.5, 6.4.11.2 или 6.4.11.3;
  - .6 пратки от тип В(U) и пратки от тип В(M);
  - .7 пратки от тип С;
- .2 специални условия;
- .3 определени пратки (вж. 5.1.5.1.2);
- .4 определяне на основните стойности на радионуклидите, посочени в точка 2.7.2.2.1, за отделни радионуклиди, които не са изброени в таблица 2.7.2.2.1 (вж. точка 2.7.2.2.1);
- .5 алтернативни ограничения на дейността за освободена пратка инструменти или предмети (вж. 2.7.2.2.2).

Свидетелствата потвърждават, че приложимите разпоредби са спазени, а за одобренията на проекта се поставя идентификационен знак.

Свидетелствата за одобрение на проекта на пакета и на превоза могат да бъдат обединени в едно свидетелство. Свидетелствата и заявленията за тези свидетелства са в съответствие с разпоредбите на точка 6.4.23.

##### 5.1.5.2.2 Изпращачът разполага с копие от всяко приложимо свидетелство.

##### 5.1.5.2.3 За дизайни на опаковки, за които не се изисква издаването на свидетелство за одобрение от компетентен орган, изпращачът, при поискване, предоставя за проверка от съответния компетентен орган документални доказателства за съответствието на дизайна на пакета с всички приложими разпоредби.

#### 5.1.5.3 Определяне на транспортния индекс (TI) и индекса за безопасност при критични ситуации (CSI)

##### 5.1.5.3.1 Транспортният индекс (TI) за опаковка, товарна единица или товарен контейнер, или за неопакван LSA-I или SCO-I, е номерът, получен в съответствие със следната процедура:

- .1 определя максималното ниво на излъчване в милисиверти на час (mSv/h) на разстояние 1 m от външните повърхности на пакета, защитния контейнер, товарния контейнер или непакетираните LSA-I и SCO-I. Определената стойност се умножава по 100 и полученото число е транспортния индекс.

За уран и ториеви руди и техните концентрати, максималното ниво на радиация във всяка точка на 1 m от външната повърхност на товара може да се приеме като:

0,4 mSv/h за руди и физически концентрати на уран и торий;

0,3 mSv/h за химични концентрати на торий;

0,02 mSv/h за химични концентрати на уран, различни от уранов хексафлуорид;

.2 за цистерни, товарни контейнери и неупаковани LSA-I и SCO-I, стойността, определена в 5.1.5.3.1.1 по-горе, се умножава по съответния коефициент от таблица 5.1.5.3.1;

.3 получената стойност в 5.1.5.3.1.1 и 5.1.5.3.1.2 по-горе се закръглява до първия знак след десетичната запетая (напр. 1.13 става 1.2), с изключение на това, че стойност от 0,05 или по-малка може да се счита за нула.

Таблица 5.1.5.3.1 - коефициенти на умножение за цистерни, товарни контейнери и неупаковани ISA-I и SCo-I

Размер на товара <sup>a</sup>	Коефициент на умножение
размер на товара $\leq 1 \text{ m}^2$	1
$1 \text{ m}^2 < \text{размер на товара} \leq 5 \text{ m}^2$	2
$5 \text{ m}^2 < \text{размер на товара} \leq 20 \text{ m}^2$	3
$20 \text{ m}^2 < \text{размер на товара}$	10

<sup>a</sup> най-голямата площ на напречното сечение на измервания товар.

5.1.5.3.2 Транспортният индекс за всяка товарна единица, товарен контейнер или транспортно средство се определя или като сбор от TI на всички съдържащи се пратки, или чрез пряко измерване на нивото на радиация, освен в случаите на нетвърди защитни контейнери, за които транспортният индекс се определя само като сбор от TI на всички пратки.

5.1.5.3.3 Индексът на критичност на безопасността за всеки товарна единица или товарен контейнер се определя като сбор от CSI на всички съдържащи се пратки. Същата процедура се следва за определяне на общата сума на CSI в пратка или на борда на транспортен кораб.

5.1.5.3.4 Опаковките, товарните единици и товарните контейнери се причисляват към категория I – БЯЛО, II – ЖЪЛТО ИЛИ III – ЖЪЛТО в съответствие с условията, посочени в таблица 5.1.5.3.4, и със следните изисквания:

- както индексът на транспортиране, така и условията на нивото на повърхностно облъчване се вземат предвид при определянето на подходящата категория за дадена опаковка, товарна единица или товарен контейнер. Когато транспортният индекс отговаря на условието за една категория, но нивото на повърхностно излъчване отговаря на условието за друга категория, опаковката, защитния контейнер или товарният контейнер се причисляват към по-високата категория. За тази цел категория I - БЯЛО се счита за най-ниската категория;
- транспортният индекс се определя съгласно процедурите, посочени в 5.1.5.3.1 и 5.1.5.3.2;
- ако нивото на повърхностно излъчване е по-високо от 2 mSv/h, опаковката или защитния контейнер се транспортират при изключителна употреба и съгласно разпоредбите на 7.1.4.5.6 или 7.1.4.5.7, според случая;
- пратка, транспортирана по специален режим, се причислява към категория III – ЖЪЛТО, освен съгласно разпоредбите на 5.1.5.3.5;
- за категория III – ЖЪЛТО, освен съгласно разпоредбите на 5.1.5.3.5, се причислява товарна единица или товарен контейнер, който съдържа пакети, превозвани по специален режим.

Таблица 5.1.5.3.4 – Категории пакети, защитни контейнери и товарни контейнери

Условия		
Транспортен индекс	Максимално ниво на радиация във всяка точка на външната	Категория
0 <sup>a</sup>	Не повече от 0,005 mSv/h	I – БЯЛО
Повече от 0, но не повече от 1 <sup>a</sup>	Повече от 0,005 mSv/h, но не повече от 0,5 mSv/h	II – ЖЪЛТО
Повече от 1, но не повече от 10	Повече от 0,5 mSv/h, но не повече от 2 mSv/h	III – ЖЪЛТО
Повече от 10	Повече от 2 mSv/h, но не повече от 10 mSv/h	III – ЖЪЛТО <sup>b</sup>

<sup>a</sup> Ако измерената стойност на TI не е по-голяма от 0,05, цитираната стойност може да бъде нула в съответствие с 5.1.5.3.1.3.

<sup>b</sup> превозът се извършва и при "изключителна употреба", с изключение на товарните контейнери (вж. таблица 7.1.4.5.3).

- 5.1.5.3.5 Във всички случаи на международен превоз на пакети, изискващи одобрение от компетентния орган на проекта или превоза, за които се прилагат различни типове одобрения в различните страни, засегнати от превоза, категоризацията е в съответствие със свидетелството на страната на произход на дизайна.
- 5.1.5.4 Специални разпоредби за опаковки с изключение на радиоактивен материал от клас 7
- 5.1.5.4.1 освободените опаковки радиоактивен материал от клас 7 се маркират четливо и трайно от външната страна на опаковката със:
- .1 номерът на ООН, предшестван от буквите „UN“;
  - .2 идентификация на изпращача или получателя, или и двете; и
  - .3 допустимата брутна маса, ако тя надвишава 50 kg.
- 5.1.5.4.2 Изискванията към документацията от 5.4.1 и 5.4.5 не се прилагат за освободени опаковки радиоактивен материал от клас 7, с изключение на:
- .1 номерът на ООН, предшестван от буквите „UN“ и името и адресът на изпращача и получателя и, ако е приложимо, идентификационният знак за всяко свидетелство за одобрение на компетентен орган (вж. 5.4.1.5.7.1.7), се посочват в специален транспортен документ, като товарителница, въздушна товарителница или друг подобен документ, отговарящ на изискванията на 5.4.1.2.1-5.4.1.2.4; и
  - .2 прилагат се изискванията на 5.4.1.6.2 и, ако е приложимо, изискванията на 5.4.1.5.7.1.7, 5.4.1.5.7.3 и 5.4.1.5.7.4.
- 5.1.5.4.3 Прилагат се изискванията на 5.2.1.5.8 и 5.2.2.1.12.5, ако е приложимо.
- 5.1.5.5 Специфични разпоредби за изпращането на дялящ се материал
- Делящият се материал, отговарящ на едно от условията от 2.7.2.3.5.1 до 2.7.2.3.5.6, трябва да отговаря на следните изисквания:
- .1 само една от разпоредбите на 2.7.2.3.5.1 до 2.7.2.3.5.6 е разрешена за всяка пратка;
  - .2 само един одобрен дялящ се материал в опаковки, класифицирани в съответствие с 2.7.2.3.5.6, е разрешен за всяка пратка, освен ако в свидетелството за одобрение не са разрешени множество материали;
  - .3 дялящ се материал в опаковки, класифицирани в съответствие с 2.7.2.3.5.3, се транспортира в пратка с не повече от 45 g дялящи се нуклиди;
  - .4 дялящ се материал в опаковки, класифицирани в съответствие с 2.7.2.3.5.4, се транспортира в пратка с не повече от 15 g дялящи се нуклиди;
  - .5 неопакованият или опакован дялящ се материал, класифициран в съответствие с 2.7.2.3.5.5, се транспортира изключително с транспортен кораб с не повече от 45 g дялящи се нуклиди.
- 5.1.6 Опаковки, опаковани в товарна транспортна единица
- 5.1.6.1 Независимо от разпоредбите за обозначаване и маркиране на товарните транспортни единици, всяка опаковка, съдържаща опасни товари, опаковани в товарната транспортна единица, се маркира и етикетира в съответствие с изискванията на глава 5.2.

## Глава 5.2

# Маркиране и етикетиране на опаковките, включително междинни контейнери за насипни товари (IBC)

**Забележка:** Тези разпоредби се отнасят основно до маркирането и етикетирането на опасни товари в съответствие с техните свойства. Допълнителни маркировки или символи, указващи предпазните мерки, които трябва да се вземат при работа или съхранение на дадена опаковка (като символ, представляващ чадър, указващ, че опаковката трябва да се съхранява суха), могат да бъдат поставени върху опаковката, ако е целесъобразно.

### 5.2.1 Маркиране на опаковките, включително IBC

5.2.1.1 Освен ако в този Кодекс не е предвидено друго, на всяка опаковка се изписва точното наименование на пратката за опасните товари, както е определено в съответствие с точка 3.1.2, и съответният номер на ООН, предшестван от буквите „UN“. Номерът на ООН и буквите „UN“ са с височина най-малко 12 mm, с изключение на опаковките от 30 литра или по-малко или с максимална нетна маса 30 kg или по-малко и за цилиндри с 60 литра или по-малко водна вместимост, когато те са с височина най-малко 6 mm и с изключение на опаковки от 5 литра или 5 kg или по-малко, когато са с подходящ размер. В случай на неопаковани артикули маркировката се поставя върху предмета, върху неговата поставка или върху неговото приспособление за боравене, съхранение или спускане. За стоките от подклас 1.4, група за съответствие S, буквата на подкласа и групата за съответствие също се маркира, освен ако не е поставен етикетът за 1.4S. Типичната маркировка на опаковката е:

КОРОЗИВНА ТЕЧНОСТ, КИСЕЛИННА, ОРГАНИЧНА, НЕУПОМЕНАТА ДРУГАДЕ (КАПРИЛИЛ ХЛОРИД) UN 3265.

**Забележка:** Цилиндри с водна вместимост 60 L или по-малко, маркирани с номер на ООН в съответствие с разпоредбите на Кодекса IMDG до 31 декември 2013 г. и които не отговарят на разпоредбите на 5.2.1.1 по отношение на размера на номерата на ООН и буквите „UN“, приложими от 1 януари 2014 г., могат да продължат да се използват до следващата периодична проверка, но не по-късно от 1 юли 2018 г.

5.2.1.2 Всички маркировки на опаковките, изисквани съгласно 5.2.1.1:

- .1 са лесно видими и четливи;
- .2 са такива, че тази информация все още може да бъде идентифицирана върху опаковките, изкарали поне три месеца потапяне в морето. При обмисляне на подходящи методи за маркиране се отчита трайността на използваните опаковъчни материали и повърхността на опаковката;
- .3 се изобразяват на фона на контрастиращ цвят върху външната повърхност на опаковката; и
- .4 не се разполагат с други маркировки на опаковките, които биха могли значително да намалят тяхната ефективност.

Δ5.2.1.3 Спасителни опаковки, включително големи спасителни опаковки и спасителни съдове под налягане, трябва да бъдат допълнително маркирани с думата „SALVAGE (СПАСИТЕЛЕН)“. Надписът на маркировката „SALVAGE“ трябва да бъде с височина най-малко 12 mm.

5.2.1.4 Междинните контейнери за насипни товари с вместимост над 450 L и големите опаковки се маркират от двете противоположни страни.

5.2.1.5 Специални разпоредби за маркиране на радиоактивни материали

5.2.1.5.1 Всяка опаковка се маркира четливо и трайно от външната страна на опаковката с идентификация на изпращача или получателя, или и на двете. Всеки товарна единица се маркира четливо и трайно от външната страна с идентификация на изпращача или получателя, или и двете, освен ако тези маркировки на всички опаковки в защитния контейнер са ясно видими.

5.2.1.5.2 Маркирането на освободените опаковки радиоактивен материал от клас 7 е съгласно изискванията на 5.1.5.4.1.

5.2.1.5.3 Допустимата брутна маса на всяка опаковка с тегло над 50 kg се маркира четливо и трайно от външната страна на опаковката.

5.2.1.5.4 Всеки пакет, който отговаря на:

- .1 опаковка тип IP -1, опаковка тип IP -2 или опаковка тип IP -3 се маркират четливо и трайно от външната страна на опаковката с „TYPE IP-1“, „TYPE IP-2“ или „TYPE IP-3“, според случая;

- .2 конструкцията на опаковка тип А се маркира четливо и трайно от външната страна на опаковката с „TYPE A“;
  - .3 опаковка тип IP -2, опаковка тип IP -3 или опаковка тип А се маркират четливо и трайно от външната страна на опаковката с международния регистрационен код на превозното средство (VRI код) на страната на произход на дизайна и или името на производителя, или друга идентификация на опаковката, посочена от компетентния орган на страната на произход на дизайна.
- 5.2.1.5.5 Всяка опаковка, която съответства на проект, одобрен съгласно една или повече точки 5.1.5.2.1, 6.4.22.1 до 6.4.22.4, 6.4.23.4 до 6.4.23.7 и 6.4.24.2 се маркират четливо и трайно от външната страна на опаковката със следната информация:
- .1 идентификационният знак, определен за този дизайн от компетентния орган;
  - .2 сериен номер за уникално идентифициране на всяка опаковка, която съответства на този дизайн;
  - .3 „Type B(U)“, „Type B(M)“ или „Type C“, в случай на дизайн на опаковка от тип B(U), тип B(M) или тип C.
- 5.2.1.5.6 Всяка опаковка, която съответства на конструкция на опаковка от тип B(U), тип B(M) или тип C, притежава външната страна на най-външния съд, устойчива на въздействието на огън и вода, ясно маркирани чрез щампи, печати или други средства, устойчиви на въздействието на огън и вода, със символа на трилистник, показан по-долу.

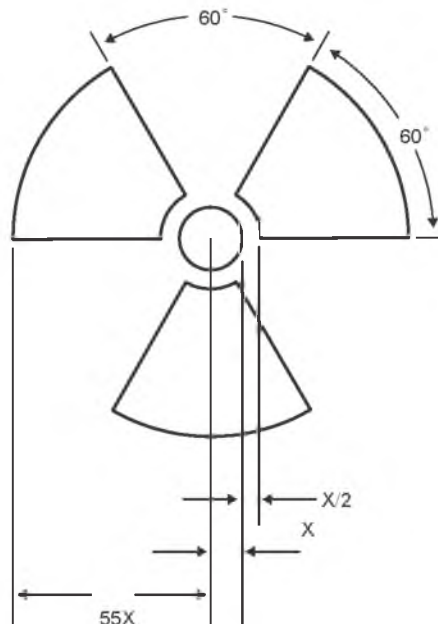

**Основен символ трилистник с пропорции, базирани на централен кръг с радиус X.  
Минималният допустим размер на X е 4 mm.**

- 5.2.1.5.7 Когато LSA-I или SCO-I материалът се съдържа в съдове или опаковъчни материали и се транспортира при изключителна употреба, както е разрешено в 4.1.9.2.4, външната повърхност на тези съдове или опаковъчни материали може да носи маркировката „RADIOACTIVE LSA-I (РАДИОАКТИВЕН LSA-I)“ или „RADIOACTIVE SCO-I (РАДИОАКТИВЕН SCO-I)“, според случая.
- 5.2.1.5.8 Във всички случаи на международен превоз на пакети, изискващи одобрение от компетентния орган на проекта или превоза, за които се прилагат различни типове одобрения в различните страни, засегнати от превоза, маркирането е в съответствие със свидетелството на страната на произход на дизайна.
- 5.2.1.6 Специални разпоредби за маркиране на морските замърсители
- 5.2.1.6.1 С изключение на предвиденото в 2.10.2.7, опаковките, съдържащи морски замърсители, отговарящи на критериите на 2.9.3, се маркират трайно с маркировката за морски замърсители.
- 5.2.1.6.2 Маркировката за морски замърсители се поставя в близост до маркировките, изисквани от 5.2.1.1. Трябва да бъдат спазени разпоредбите на 5.2.1.2 и 5.2.1.4.

5.2.1.6.3 Маркировката за морски замърсител е показана на фигурата по-долу.



Маркировка за морски замърсител

Маркировката е във формата на квадрат, поставен под ъгъл 45° (с форма на диамант). Символът (риба и дърво) трябва да е черен на бял или подходящ контрастен фон. Минималните размери трябва да бъдат 100 mm x 100 mm и минималната широчина на линията, образуваща ромба, е 2 mm. Ако размерът на опаковката е такъв изисква размерите/дебелината на линията да могат да бъдат намалени, при условие че маркировката остава ясно видима. Когато размерите не са посочени, всички характеристики трябва да бъдат приблизително пропорционални на показаните.

**Забележка:** Разпоредбите за етикетиране от 5.2.2 се прилагат в допълнение към всяко изискване опаковките да носят маркировката за морски замърсители.

5.2.1.7

Стрелки за ориентация

Δ5.2.1.7.1

С изключение на предвиденото в 5.2.1.7.2:

- комбинирани опаковки с вътрешни опаковки, съдържащи течни опасни товари;
- единични опаковки, снабдени с вентилационни отвори;
- криогенни съдове, предназначени за транспортиране на охладени втечени газове; и
- машини или апарати, съдържащи течни опасни товари, когато това е необходимо, за да се гарантира, че течните опасни товари остават по предназначение (вж. специална разпоредба 301 от глава 3.3),

трябва да бъдат маркирани четливо със стрелки за ориентация на опаковката, които са подобни на илюстрацията, показана по-долу, или с тези, които отговарят на спецификациите на ISO 780:1997. Стрелките за ориентация трябва да се поставят на две противоположни вертикални страни на опаковката, като стрелките сочат в правилната вертикална посока. Те трябва да бъдат правоъгълни и с ясно видим размер, съизмерим с размера на опаковката. Изобразяването на правоъгълна рамка около стрелките не е задължително.

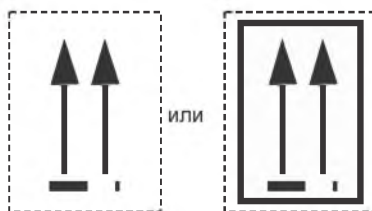

Две черни или червени стрелки на бял или подходящ контрастен фон.

Правоъгълната рамка не е задължителна.

Всички характеристики трябва да бъдат приблизително пропорционални на показаните.

5.2.1.7.2 Не се изискват стрелки за ориентация на:

- .1 външни опаковки, съдържащи съдове под налягане, с изключение на криогенни съдове;
- .2 външни опаковки, съдържащи опасни товари във вътрешни опаковки, всяка от които съдържа не повече от 120 mL, с достатъчно абсорбиращ материал между вътрешната и външната опаковка, за да абсорбира напълно течното съдържание;
- .3 външни опаковки, съдържащи подклас 6.2 инфекциозни вещества в първични съдове, всеки от които съдържа не повече от 50 ml;
- .4 пратки тип IP -2, тип IP -3, тип A, тип B(U), тип B(M) или тип C, съдържащи радиоактивен материал клас 7;
- .5 външни опаковки, съдържащи изделия, които са херметични във всички посоки (напр. алкохол или живак в термометри, аерозоли и др.); или



- .6 външни опаковки, съдържащи опасни товари в херметически затворени вътрешни опаковки, всяка от които съдържа не повече от 500 ml.
- 5.2.1.7.3 Върху опаковката, маркирана в съответствие с този подраздел, не се поставят стрелки за цели, различни от указване на правилната ориентация на опаковката.
- 5.2.1.8 Маркировка за освободено количество
- 5.2.1.8.1 Опаковките, съдържащи освободени количества опасни товари, се маркират съгласно 3.5.4.
- 5.2.1.9 Маркировка за ограничено количество
- 5.2.1.9.1 Опаковките, съдържащи опасни товари, опаковани в ограничени количества, се маркират съгласно 3.4.5.
- 5.2.1.10 Маркировка за литиева батерия
- 5.2.1.10.1 Опаковките, съдържащи литиеви елементи или батерии, приготвени в съответствие със специална разпоредба 188, се маркират, както е показано на фигурата по-долу.
- 5.2.1.10.2 Маркировката указва номера на ООН, предшестван от буквите „UN“, т.е. „UN 3090“ за литиево-метални елементи или батерии или „UN 3480“ за литиево-йонни клетки или батерии. Когато литиевите клетки или батерии се съдържат или са опаковани с оборудване, се посочва номерът на ООН, предшестван от буквите „UN“, т.е. „UN 3091“ или „UN 3481“, според случая. Когато дадена опаковка съдържа литиеви клетки или батерии, присвоени на различни номера на ООН, всички приложими номера на ООН се посочват на една или повече маркировки.



### Маркировка на литиеви батерии

\* Място за ООН номер(а)

\*\* Място за телефонен номер за допълнителна информация

Маркировката трябва да бъде под формата на правоъгълник със заштрихован ръб. Размерите трябва да бъдат минимум 120 mm ширина × 110 mm височина и минималната ширина на люпенето е 5 mm. Символът (група от батерии, една повредена и излъчваща пламък, над номера на ООН за литиево-йонни или литиево-метални батерии, или клетки) е черен на бял или подходящ контрастен фон. Заштриховането е червено. Ако размерът на опаковката го изисква, размерите/дебелината на линията могат да бъдат намалени до не по-малко от 105 mm ширина × 74 mm височина. Когато размерите не са посочени, всички характеристики трябва да бъдат приблизително пропорционални на показаните.

## 5.2.2 Етикетиране на опаковките, включително междинни контейнери за насипни товари (IBC)

### 5.2.2.1 Разпоредби относно етикетирането

Тези разпоредби са свързани основно с етикетите за опасност. Все пак, допълнителни маркировки или символи, указващи предпазните мерки, които трябва да се вземат при работа или съхранение на дадена опаковка (като символ, представляващ чадър, указващ, че опаковката трябва да се съхранява суха), могат да бъдат поставени върху опаковката, ако е целесъобразно.

Δ 5.2.2.1.1 Етикетите, идентифициращи основни и допълнителни опасности, трябва да съответстват на образци № 1 до 9, илюстрирани в 5.2.2.2. Етикетът за допълнителна опасност „EXPLOSIVE (ЕКСПЛОЗИВ)“ е образец № 1.

Δ 5.2.2.1.2 Когато изделията или веществата са изрично изброени в списъка на опасните товари, етикетът на класа на опасност трябва: се нанася за опасността, показана в колона 3. За всяка опасност се поставя и етикет за допълнителна опасност, обозначени с номер на клас или подклас в колона 4 от списъка на опасните товари. Въпреки това, специалните разпоредби, посочени в колона 6, могат също да изискват етикет за допълнителна опасност, когато в колона 4 не е посочена допълнителна опасност, или могат да бъдат освободени от изискването за етикет за допълнителна опасност, когато такава опасност е посочена в списъка на опасните товари.

5.2.2.1.2.1 Опаковка, съдържаща опасно вещество с ниска степен на опасност, може да бъде освободена от тези изисквания за етикетиране. В този случай в колона 6 от списъка на опасните товари за съответното вещество се съдържа специална разпоредба, в която се посочва, че не се изисква етикет за опасност. Въпреки това, за определени вещества опаковката се маркира със съответния текст, както е посочено в специалната разпоредба, например:

Субстанция	ООН №	Клас	Маркировка, изисквана за бали
Балирано сено в товарна транспортна единица	1 327	4.1	Няма
Балирано сено, което не е в товарна транспортна единица	1327	4.1	Клас 4.1
Балирани сухи растителни влакна в товарна транспортна единица	3 360	4.1	Няма
Субстанция	ООН №	Клас	Маркировка, изисквана за опаковките в допълнение към точното наименование на пратката и номера на ООН
Рибно брашно*	1 374	4.2	Клас 4.2†

\* Прилага се само за рибно брашно в опаковъчна група III.

† Освободени от маркировка на класа, когато се товарят в товарна транспортна единица, съдържаща само рибно брашно съгласно ООН 1374.

Δ 5.2.2.1.3 С изключение на предвиденото в 5.2.2.1.3.1, ако вещество, което отговаря на определението за повече от един клас, не е изрично изброени по наименование в списъка на опасните товари в глава 3.2, разпоредбите в глава 2.0 са: използвани за определяне на класа на основната опасност на стоките. В допълнение към етикета, изискван за този клас на основна опасност, се прилагат етикети за допълнителна опасност, както е посочено в списъка на опасните товари.

Δ 5.2.2.1.3.1 Опаковките, съдържащи вещества от клас 8, не е необходимо да носят етикет за допълнителна опасност № 6.1, ако токсичността произтича единствено от разрушителния ефект върху тъканите. Веществата от клас 4.2 не е необходимо да носят етикет за допълнителна опасност № 4.1.

Δ 5.2.2.1.4 Етикети за газове от клас 2 с допълнителна(и) опасност(и)

Клас	Допълнителна(и) опасност(и), указани в глава 2.2	Етикет за основна опасност	Етикет(и) на допълнителна(и) опасност
2.1	няма	2.1	няма
2.2	няма	2.2	няма
	5.1	2.2	5.1
2.3	няма	2.3	няма
	2.1	2.3	2.1
	5.1	2.3	5.1
	5.1, 8	2.3	5.1, 8
	8	2.3	8
	2.1, 8	2.3	2.1, 8

Δ 5.2.2.1.4 За клас 2 са предвидени три отделни етикети, един за запалими газове от клас 2.1 (червен), един за незапалими, нетоксични газове от клас 2.2 (зелен) и един за токсични газове от клас 2.3 (бял). Когато списъкът на опасните товари указва, че газ клас 2 съдържа единични или множество допълнителни опасности, етикетите се използват в съответствие с таблицата в 5.2.2.1.4.

5.2.2.1.6 С изключение на предвиденото в 5.2.2.2.1.2, всеки етикет:  
 .1 се разполага на една и съща повърхност на опаковката в близост до правилната маркировка за наименование на пратката, ако размерите на опаковката са подходящи;

- .2 се поставя на опаковката така, че да не са покрити или закрити от части или прикрепени към опаковката или друг етикет или маркировка; и
- Δ3 когато се изискват етикети за основна и допълнителна опасност, те се показват един до друг.
- Когато опаковката е с такава неправилна форма или малък размер, че етикетът не може да бъде прикрепен по задоволителен начин, етикетът може да бъде прикрепен към опаковката чрез надеждно прикрепена етикет или по друг подходящ начин.
- 5.2.2.1.7 Контейнерите за насипни товари с вместимост над 450 L и големите опаковки се етикетират от двете противоположни страни.
- 5.2.2.1.8 Етикетите се поставят върху повърхност с контрастен цвят.
- 5.2.2.1.9 Специални разпоредби за етиктиране на самоактивиращи се вещества
- ΔЗа самоактивиращи се вещества от тип В се прилага етикет за допълнителна опасност „EXPLOSIVE“ (№ 1), освен ако компетентният орган е разрешил този етикет да не се използва за конкретна опаковка, тъй като данните от изпитванията са доказали, че самоактивиращото се вещество в такава опаковка не проявява експлозивно поведение.
- 5.2.2.1.10 Специални разпоредби за етиктиране на органични пероксиди
- Δ Етикетът клас 5.2 (образец № 5.2) се поставя върху опаковки, съдържащи органични пероксиди, класифицирани като типове В, С, D, Е или F. Този етикет предполага също, че продуктът може да бъде запалим и следователно не се изисква етикет за допълнителна опасност „FLAMMABLE LIQUID (ЗАПАЛИМА ТЕЧНОСТ)“ (образец № 3). Освен това се прилагат следните етикети за допълнителна опасност:
- Δ1 етикет за допълнителна опасност „EXPLOSIVE“ (модел № 1) за органични пероксиди тип В, освен ако компетентният органът е разрешил този етикет да не се използва за конкретна опаковка, тъй като данните от теста доказва, че органичният пероксид в такава опаковка не проявява експлозивно поведение.
- Δ2 При критериите за група на опаковане I или II се изисква етикет за допълнителна опасност „CORROSIVE (КОРОЗИВНО)“ (образец № 8) на клас 8 са изпълнени.
- 5.2.2.1.11 Специални разпоредби за етиктиране на опаковките на инфекциозните вещества
- ΔВ допълнение към етикета за основна опасност (образец № 6.2), опаковките с инфекциозни вещества трябва да носят всеки друг етикет, изискван от естеството на съдържанието.
- 5.2.2.1.12 Специални разпоредби за етиктиране на радиоактивен материал
- 5.2.2.1.12.1 Освен когато се използват уголемени етикети в съответствие с 5.3.1.1.5.1, всяка опаковка, товарна единица и товарен контейнер, съдържащи радиоактивен материал, носят етикети, съответстващи на приложимия образец № 7A, 7B или 7C, съгласно съответната категория. Етикетите се поставят на две срещуположни страни от външната страна на опаковката или външната страна на четирите страни на товарния контейнер или резервоар. Всяка товарна единица, съдържаща радиоактивен материал, носи най-малко два етикета от противоположните страни на външната страна на защитния контейнер. В допълнение, всяка опаковка, товарна единица и товарен контейнер, съдържащи дялящ се материал, различен от дялящ се материал, освободен съгласно разпоредбите на 2.7.2.3.5, носят етикети, съответстващи на образец № 7E; такива етикети, където е приложимо, се поставят в близост до етикетите, отговарящи на приложимите образци № 7A, 7B или 7C. Етикетите не обхващат маркировките, посочени в тази глава. Всички етикети, които не се отнасят до съдържанието, се отстраняват или покриват.
- 5.2.2.1.12.2 Всеки етикет, съответстващ на приложимия образец № 7A, 7B или 7C, се допълва със следната информация:
- .1 Съдържание:
- .1 С изключение на материала LSA-I, наименованието(ята) на радионуклида(ите), взети от таблицата в 2.7.2.2.1, като се използват символите, предписани в нея. За смеси от радионуклиди най-рестриктивните нуклиди трябва да бъдат изброени, доколкото пространството на линията позволява това. Групата LSA или SCO се посочва след наименованието(ята) на радионуклида(ите). За тази цел се използват термините „LSA-II“, „LSA-III“, „SCO-I“ и „SCO-II“.
- .2 За материала LSA-I терминът „LSA-I“ е всичко, което е необходимо; името на радионуклида не е необходимо.
- .2 Дейност: Максималната активност на радиоактивното съдържание по време на транспортиране, изразена в единици бекерели (Bq) със съответния символ SI префикс (виж 1.2.2.1). За дялящ се материал вместо активност може да се използва общата маса на дялящите се нуклиди в грамове (g) или кратни на тях.
- .3 За защитните контейнери и товарните контейнери, обозначенията „съдържание“ и „дейност“ на етикета съдържат информацията, изисквана съответно в 5.2.2.1.12.2.1 и 5.2.2.1.12.2.2, сумарно за цялото съдържание на защитния контейнер или товарния контейнер, с изключение на това, че на етикетите за защитни контейнери или товарни контейнери, съдържащи смесени товари от опаковки, съдържащи различни радионуклиди, тези текстове могат да се четат „Вж. транспортните документи“.

.4 Транспортен индекс: Номерът е определен в съответствие с 5.1.5.3.1 и 5.1.5.3.2. (Не се изисква вписване в транспортния индекс за категория I - БЯЛО.)

5.2.2.1.12.3 Всеки етикет, съответстващ на образец № 7E, се попълва с индекса за безопасност при критичност (CSI), както е посочено в свидетелството за одобрение, приложим в страните, през или в които пратката се транспортира и издава от компетентния орган, или както е посочено в 6.4.11.2 или 6.4.11.3.

5.2.2.1.12.4 За защитни контейнери и товарни контейнери етикетът, съответстващ на образец № 7E, съдържа сбора от индексите за критичност на всички опаковки, съдържащи се в него.

5.2.2.1.12.5 Във всички случаи на международен превоз на пакети, изискващи одобрение от компетентния орган на проекта или превоза, за които се прилагат различни типове одобрения в различните страни, засегнати от превоза, етикетването е в съответствие със свидетелството на страната на произход на дизайна.

■ 5.2.2.1.13 Етикети за изделия, съдържащи опасни товари, превозвани под номера ООН 3537, 3538, 3539, 3540, 3541, 3542, 3543, 3544, 3545, 3546, 3547 и 3548

.1 Опаковките, съдържащи изделия или предмети, транспортирани непакетирани, носят етикети в съответствие с 5.2.2.1.2, отразяващи опасностите, установени в съответствие с 2.0.6. Ако изделието съдържа една или повече литиеви батерии с общо съдържание на литий от 2 g или по-малко, а за литиево-йонни батерии - от 100 Wh или по-малко, върху опаковката или неопакования артикул се нанася маркировката за литиева батерия (5.2.1.10.2). Ако изделието съдържа една или повече литиеви батерии с общо съдържание на литий за литиево-металните батерии над 2 g, а за литиево-йонните батерии - над 100 Wh, етикетът на литиевата батерия (5.2.2.2.2 № 9A) се поставя върху опаковката или неопакования артикул.

.2 Когато е необходимо да се гарантира, че изделията, съдържащи течни опасни товари, остават в предвидената им ориентация, маркировките за ориентация, отговарящи на 5.2.1.7.1, се поставят и виждат най-малко от две противоположни вертикални страни на опаковката или на непакетираното изделие, когато е възможно, със стрелки, насочени в правилната вертикална посока.

#### 5.2.2.2 Разпоредби относно етикетите

5.2.2.2.1 Етикетите отговарят на разпоредбите на този раздел и съответстват, по отношение на цвят, символи, цифри и общ формат, на етикетите-образци, показани в 5.2.2.2.2.

**Забележка:** Когато е целесъобразно, етикетите в 5.2.2.2.2 са показани с пунктирна външна граница, както е предвидено в 5.2.2.2.1.1. Това не се изисква, когато етикетът се поставя на фон с контрастиращ цвят.

5.2.2.2.1.1 Етикетите се конфигурират, както е показано на фигурата по-долу:

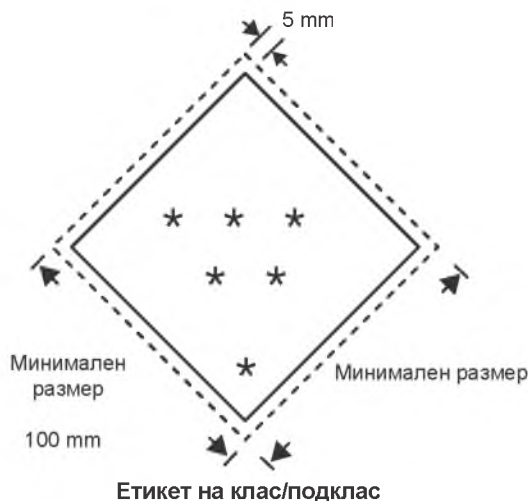

\* Класът или, за подкласове 5.1 и 5.2, номерът на подкласа се изписва в долния ъгъл.

\*\* Допълнителният текст/цифри/символ/букви трябва (ако е задължително) или може (ако е по избор) да бъде показан в тази долна половина.



\*\*\* Символът за клас или подклас или, за подкласове 1.4, 1.5 и 1.6, номерът на подкласа, а за модел № 7E, думата „FISSILE (ДЕЛЯЩ СЕ)“ се изписва в тази горна половина.



5.2.2.2.1.1.1 Етикетите се изобразяват на фона на контрастиращ цвят или имат пунктирна или плътна външна граница.

Δ 5.2.2.2.1.1.2 Етикетът е във формата на квадрат, поставен под ъгъл 45 градуса (с форма на диамант). Минималните размери трябва да бъдат 100 mm × 100 mm. Във вътрешността на ръба на диаманта трябва да има линия, която: да бъде успоредна и приблизително на 5 mm от външната страна на тази линия до края на етикета. Линията вътре в ръба на горната половина на етикета е със същия цвят като символа, а линията вътре в ръба на долната половина на етикета е със същия цвят като номера на класа или подкласа в долния ъгъл. Когато размерите не са посочени, всички характеристики трябва да бъдат приблизително пропорционални на показаните.

- Δ 5.2.2.2.1.1.3 Ако размерът на опаковката го изисква, размерите могат да бъдат намалени пропорционално, при условие че символите и другите елементи на етикета остават ясно видими. Размерите на бутилките трябва да съответстват на 5.2.2.2.1.2.
- Δ 5.2.2.2.1.2 Бутилките за клас 2 могат, поради формата си, ориентацията и механизмите за обезопасяване при транспортиране, да носят етикети, представителни за тези, посочени в този раздел, които са били намалени по размер, съгласно ISO 7225:2005, газови бутилки – предпазни етикети, за показване върху нецилиндричната част (рамото) на такива цилиндри. Етикетите могат да се припокриват до степента, предвидена в ISO 7225:2005; въпреки това, във всички случаи, етикетите представляващи основната опасност и цифрите, фигуриращи върху всеки етикет, трябва да останат напълно видими и символите разпознаваеми.
- Забележка:** Когато диаметърът на бутилката е твърде малък, за да позволи поставянето на етикети с намален размер върху горната част на бутилката, която не е цилиндрична, етикетите с намален размер могат да се поставят върху цилиндричната част.
- 5.2.2.2.1.3 С изключение на етикетите за подкласове 1.4, 1.5 и 1.6 от клас 1, горната половина на етикета съдържа графичния символ, а долната половина съдържа номера на класа 1, 2, 3, 4, 5.1, 5.2, 6, 7, 8 или 9, според случая. За образец № 9А на етикета обаче горната половина на етикета трябва да съдържа само седемте вертикални ивици на символа, а долната половина трябва да съдържа групата батерии на символа и номера на класа. С изключение на модел на етикет № 9А, етикетът може да включва текст като номера на ООН или думи, описващи класа на опасност (напр. „запалим“) в съответствие с 5.2.2.2.1.5, при условие че текстът не прикрива или не накърнява другите задължителни елементи на етикета.
- 5.2.2.2.1.4 Освен това, с изключение на подкласове 1.4, 1.5 и 1.6, етикетите за клас 1 показват в долната половина, над номера на класа, номера на подкласа и буквата на групата за съответствие за веществото или предмета. Етикети за подкласове 1.4, 1.5 и 1.6 показват в горната половина номера на подкласа, а в долната половина номера на класа и буквата на групата за съответствие. За подклас 1.4, група за съответствие S, обикновено не се изисква етикет. В случаите обаче, когато етикетът се счита за необходим за такива стоки, той се основава на образец № 1.4.
- Δ 5.2.2.2.1.5 На етикети, различни от тези за материал от клас 7, вмъкването на текст (различен от номера на класа или подкласа) в помещението под символа се ограничава до данни, указващи естеството на опасността и предпазните мерки, които трябва да се вземат при работа. За етикет № 9А в долната част на етикета не се включва друг текст освен маркировката за клас.
- 5.2.2.2.1.6 Символите, текстът и цифрите се изписват в черно на всички етикети, с изключение на:
- .1 етикетът от клас 8, където текстът (ако има такъв) и номерът на класа се изписват в бяло;
  - .2 етикети с изцяло зелен, червен или син фон, където те могат да бъдат показани в бяло;
  - .3 етикета от клас 5.2, където символът може да бъде изобразен в бяло; и
  - .4 етикети от клас 2.1, поставени върху бутилки и газови патрони за втечени нефтени газове, където те могат да бъдат показани в цвета на фона на съда, ако е осигурен подходящ контраст.
- 5.2.2.2.1.7 Начинът на поставяне на етикета(ите) или на поставяне на шаблона(ите) на етикета(ите) върху опаковките, съдържащи опасни товари, е такъв, че етикетът(ите) или шаблонът(ите) да могат да бъдат идентифицирани върху опаковките, оцелели най-малко три месеца след потапянето им в морето. При обмисляне на подходящи методи за етикетирание се отчита трайността на използваните опаковъчни материали и повърхността на опаковката.
- 5.2.2.2.2 Образци на етикети
- Δ **Забележка:** Етикетите трябва да отговарят на изискванията по-долу и да съответстват по отношение на цвят, символи и общ формат на образците, показани в 5.2.2.2.2. Съответните образци, изисквани за други видове транспорт, с незначителни изменения, които не засягат очевидното значение на етикета, също са приемливи.

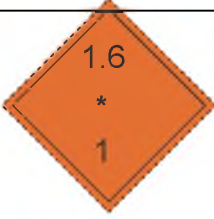
Клас 1: взривни вещества или предмети

Образец на етикет №	Клас, Подклас или Категория	Символ и цвят на символа	История	Фигура в долния ъгъл (и цвят на фигурата)	Образец на етикета	Забележка
1	Подклас 1.1: 1.2, 1.3	Експлодираща бомба: черен	Оранжев	1 (черен)		** Място за подкласа – да се остави празно, ако експлозивът е допълнителна опасност  * Място за група за съответствие – да се остави празно, ако експлозивът е допълнителна опасност
1.4	Подклас 1.4:	1.4: черен Числата трябва да са с височина около 30 mm и дебелина около 5 mm (за етикет с размери 100 mm × 100 mm)	Оранжев	1 (черен)		* Място за група за съответствие
1.5	Подклас 1.5	1.5: черен Числата трябва да са с височина около 30 mm и дебелина около 5 mm (за етикет с размери 100 mm × 100 mm)	Оранжев	1 (черен)		* Място за група за съответствие
1.6	Подклас 1.6	1.6: черен Числата трябва да са с височина около 30 mm и дебелина около 5 mm (за етикет с размери 100 mm × 100 mm)	Оранжев	1 (черен)		* Място за група за съответствие

Образец на етикет №	Клас, Подклас или Категория	Символ и цвят на символа	История	Фигура в долния ъгъл (и цвят на фигурата)	Образец на етикета	Забележка
2.1	Клас 2.1: Запалими газове (с изключение на предвидените в 5.2.2.2.1.6.4)	Пламяк: черен или бял	Червено	2 (черно или бяло)		–
2.2	Клас 2.2: Незапалими, нетоксични газове	Газов цилиндър: черен или бял	Зелено	2 (черно или бяло)		–
2.3	Клас 2.3: Токсични газове	череп и кости: черен	Бял	2 (черен)		–

Δ Клас 3: Запалими течности

Образец на етикет №	Клас, Подклас или Категория	Символ и цвят на символа	История	Фигура в долния ъгъл (и цвят на фигурата)	Образец на етикета	Забележка
3	–	Пламяк: черен или бял	Червено	3 (черно или бяло)		–

Δ Клас 4: Запалими твърди вещества; вещества, които могат да се самозапалят; вещества, които при контакт с вода отделят запалими газове

Образец на етикет №	Клас, Подклас или Категория	Символ и цвят на символа	История	Фигура в долния ъгъл (и цвят на фигурата)	Образец на етикета	Забележка
4.1	Клас 4.1: Запалими твърди вещества, самоактивирани се вещества, твърди нечувствителни експлозивни и полимеризиращи вещества	Пламяк: черен	Бяло със 7 вертикални червени ивици	4 (черен)		—
4.2	Клас 4.2: Вещества, склонни към самозапалване	Пламяк: черен	Горна половина бяло, долна половина червено	4 (черен)		—
4.3	Клас 4.3: Вещества, които в контакт с вода излъчват запалими газове	Пламяк: черен или бял	Син	4 (черно или бяло)		—







Образец на етикет №	Клас, Подклас или Категория	Символ и цвят на символа	История	Фигура в долния ъгъл (и цвят на фигурата)	Образец на етикета	Забележка
5.1	Клас 5.1: Оксидаращи вещества	Пламяк над окръжност: черен	Жълто	5.1 (черен)		–
5.2	Клас 5.2: Органични перекиси	Пламяк: черен или бял	Горна половина червено, долна половина жълто	5.2 (черен)		–

Δ Клас 6: Токсични вещества и инфекциозни вещества

Образец на етикет №	Клас, Подклас или Категория	Символ и цвят на символа	История	Фигура в долния ъгъл (и цвят на фигурата)	Образец на етикета	Забележка
6.1	Клас 6.1: Токсични вещества	череп и кости: черен	Бял	6 (черен)		–
6.2	Клас 6.2: Инфекциозни вещества	Три полумесеца насложени върху кръг: черен	Бял	6 (черен)		Долната половина на етикета може да носи надписите: „INFECTIOUS SUBSTANCE (ИНФЕКЦИОЗНО ВЕЩЕСТВО)“ и „В случай на повреда или изтичане, незабавно уведомете здравния орган“ в черен цвят.

## Δ Клас 7: Радиоактивен материал

Образец на етикет №	Клас, Подклас или Категория	Символ и цвят на символа	История	Фигура в долния ъгъл (и цвят на фигурата)	Образец на етикета	Забележка
7A	Категория I	Трилистник: черен	Бял	7 (черен)		Текст (задължително), черен в долната половина на етикета: „RADIOACTIVE (РАДИОАКТИВНО)“ „CONTENTS (СЪДЪРЖАНИЕ) ...“ „ACTIVITY (АКТИВНОСТ) ...“ Думата се следва от една червена вертикална черта: „RADIOACTIVE (РАДИОАКТИВНО)“
7B	Категория II	Трилистник: черен	Горна половина - жълта с бял контур, долна половина - бяла	7 (черен)		Текст (задължително), черен в долната половина на етикета: „RADIOACTIVE (РАДИОАКТИВНО)“ „CONTENTS (СЪДЪРЖАНИЕ) ...“ „ACTIVITY (АКТИВНОСТ) ...“ В черно очертано поле: „TRANSPORT INDEX (ТРАНСПОРТЕН ИНДЕКС)“; две червени вертикални черти следват думата: „RADIOACTIVE (РАДИОАКТИВНО)“
7C	Категория III	Трилистник: черен	Горна половина - жълта с бял контур, долна половина - бяла	7 (черен)		Текст (задължително), черен в долната половина на етикета: „RADIOACTIVE (РАДИОАКТИВНО)“ „CONTENTS (СЪДЪРЖАНИЕ) ...“ „ACTIVITY (АКТИВНОСТ) ...“ В черно очертано поле: „TRANSPORT INDEX (ТРАНСПОРТЕН ИНДЕКС)“; три червени вертикални линии следват думата: „RADIOACTIVE (РАДИОАКТИВНО)“
7E	Делящ се материал	—	Бял	7 (черен)		Текст (задължително): черен в горната половина на етикета: „FISSILE (ДЕЛЯЩ СЕ)“; в черно очертано поле в долната половина на етикета: „CRITICALITY SAFETY INDEX (ИНДЕКС ЗА БЕЗОПАСНОСТ ПРИ КРИТИЧНИ СИТУАЦИИ)“

Образец на етикет №	Клас, Подклас или Категория	Символ и цвят на символа	История	Фигура в долния ъгъл (и цвят на фигурата)	Образец на етикета	Забележка
8	-	Течности, разливащи се от два стъклени съда и попадащи върху ръка и метал: черен	Горна половина бяло, долна половина черно с бял контур	8 (бял)		-

Δ Клас 9: Различни опасни вещества и предмети, включително опасни за околната среда вещества

Образец на етикет №	Клас, Подклас или Категория	Символ и цвят на символа	История	Фигура в долния ъгъл (и цвят на фигурата)	Образец на етикета	Забележка
9	-	7 вертикални ивици в горната половина: черни	Бял	9 подчертан (черен)		-
9A	-	7 вертикални ивици в горната половина: черни; група батерии, една счупена и излъчваща пламък в долната половина: черен	Бял	9 подчертан (черен)		-

## Глава 5.3

### △ Поставяне на знаци и маркиране на товарни транспортни единици и контейнери за насипни товари

#### 5.3.1 Поставяне на знаци

##### 5.3.1.1 Разпоредби за поставяне на знаци

###### △ 5.3.1.1.1

###### Общи разпоредби

- .1 Уголемените етикети (знаци) и маркировки и означения се поставят върху външните повърхности на товарната транспортна единица или контейнера за насипни товари, за да се предупреди, че съдържанието на единицата или контейнера за насипни товари са опасни товари и представляват опасност, освен ако етикетите и/или маркировките, поставени върху опаковките, са ясно видими от външната страна на товарната транспортна единица или контейнера за насипни товари.
- .2 Методите за поставяне на знаци и маркиране на товарните транспортни единици и контейнерите за насипни товари, изисквани в 5.3.1.1.4 и 5.3.2, са такива, че тази информация да може да бъде идентифицирана върху товарните транспортни единици и контейнерите за насипни товари, изкарани поне три месеца потапяне в морето. При разглеждане на подходящи методи за маркиране се взема предвид лекотата, с която повърхността на товарната транспортна единица или контейнера за насипни товари може да бъде маркирана.
- .3 Всички знаци, оранжеви панели, маркировки и означения се отстраняват от товарните транспортни единици и контейнерите за насипни товари или се прикриват веднага щом опасните товари или техните остатъци, които са довели до поставянето на тези табели, оранжеви панели, маркировки или знаци, бъдат отстранени.

###### △ 5.3.1.1.2

Знаци се поставят върху външната повърхност на товарните транспортни единици и контейнерите за насипни товари, за да се предупреди, че съдържанието на единицата е опасен товар и представлява опасност. знаците трябва да съответстват на основната опасност на стоките, съдържащи се в товарната транспортна единица и контейнера за насипни товари, с изключение на:

- .1 не се изискват знаци на товарните транспортни единици, превозващи каквото и да е количество взривни вещества от подклас 1.4, група за съответствие S; и

△ 2 само на товарните транспортни единици, превозващи вещества, трябва да се поставят табели, показващи най-високата опасност и изделия от повече от един подклас от клас 1.

Знаците се изобразяват на фон с контрастиращ цвят или имат пунктирна или плътна външна граница.

За опасни товари от клас 9 табелата трябва да съответства на образец на етикет № 9, както е посочено в 5.2.2.2.2; образец на етикет № 9A не трябва да се използва за целите на поставянето на знаци.

###### △ 5.3.1.1.3

Знаците се изобразяват и за онези допълнителни опасности, за които съгласно 5.2.2.1.2 се изисква етикет за допълнителна опасност. Въпреки това, товарните транспортни единици и контейнерите за насипни товари, съдържащи стоки от повече от един клас, не е необходимо да носят знак за допълнителна опасност, ако опасността, представена от този знак, вече е обозначена със знак за основна опасност.

##### 5.3.1.1.4 Изисквания към поставянето на знаци

###### △ 5.3.1.1.4.1

Товарната транспортна единица или контейнерът за насипни товари, съдържащи опасни товари или остатъци от опасни товари, трябва ясно да показват знаци, както следва:

- .1 товарен контейнер, полуремарке, затворен или покрит контейнер за насипни товари или преносима цистерна: по един от всяка страна и по един от всеки край на единицата. Преносимите цистерни с вместимост, непревишаваща 3000 L, могат да бъдат обозначени със знак или вместо това могат да бъдат етикетирани само от две срещуположни страни;
- .2 железопътен вагон: най-малко от всяка страна;
- .3 танк с повече от един подклас, съдържащ повече от едно опасно вещество или техните остатъци: по протежение на всяка страна в съответните отделения. Ако от всички отделения се изисква да показват едни и същи знаци, то тези знаци трябва да се изобразяват само веднъж по протежение на всяка страна на товарната транспортна единица;
- .4 гъвкав контейнер за насипни товари: в най-малко две противоположни положения; и
- .5 всяка друга товарна транспортна единица: най-малко от двете страни и на гърба на единицата.

#### 5.3.1.1.5 Специални разпоредби за клас 7

5.3.1.1.5.1 Големите товарни контейнери, превозващи пратки, различни от освободените, и цистерните, носят четири знака, които съответстват на образец № 7D, даден на фигурата. Знаците се поставят вертикално върху всяка странична стена и всяка крайна стена на големия товарен контейнер или резервоар. Всички знаци, които не се отнасят до съдържанието, се отстраняват. Вместо да се използват както етикети, така и знаци, като алтернатива се допуска използването само на уголемени етикети, както е показано в образци на етикети № 7A, 7B и 7C, с изключение на минималния размер, показан на фигурата в точка 5.3.1.2.2.

5.3.1.1.5.2 Железопътните и пътните превозни средства, превозващи опаковки, защитни контейнери или товарни контейнери, етикетирани с някой от етикетите, показани в 5.2.2.2.2 като образци № 7A, 7B, 7C и 7D, или превозващи пратки при изключителна употреба, трябва да показват табелата, показана на фигурата (образец № 7D) на всяка от:

- .1 двете външни странични стени, по отношение на релсовото превозно средство;
- .2 двете външни странични стени и външната задна стена в случай на пътно превозно средство.

В случай на превозно средство без страни, знаците могат да бъдат поставени директно върху товарната единица, при условие че са лесно видими; в случай на физически големи цистерни или товарни контейнери знаците върху цистерните или товарните контейнери са достатъчни. В случай на превозни средства, които не разполагат с достатъчна площ, за да позволят закрепването на по-големи знаци, размерите на табелата, както е описано на фигурата, могат да бъдат намалени до 100 mm. Всички знаци, които не се отнасят до съдържанието, се отстраняват.

#### 5.3.1.2 Спецификации за знаци

5.3.1.2.1 С изключение на предвиденото в 5.3.1.2.2 за знак клас 7 и в 5.3.2.3.2 за маркировката за морски замърсители, знакът се конфигурира, както е показано на фигурата по-долу.



Знак (с изключение на клас 7)

Знакът е във формата на квадрат, поставен под ъгъл 45° (с форма на диамант). Минималните размери трябва да бъдат 250 mm x 250 mm (до края на знака). Линията вътре в ръба трябва да бъде успоредна и 12,5 mm от външната страна на линията до ръба на знака. Символът и линията вътре в ръба трябва да съответстват на цвета на етикета за съответния клас или подклас на опасните товари. Символът/цифрите за клас или подклас се разполагат и оразмеряват пропорционално на предписаните в 5.2.2.2 за съответния клас или подклас на въпросните опасни товари. Знакът показва номера на класа или подклас (а за товари от клас 1-буквата на групата за съответствие) на въпросните опасни товари по начина, предписан в 5.2.2.2 за съответния етикет, с цифри с височина не по-малка от 25 mm. Когато размерите не са посочени, всички характеристики трябва да бъдат приблизително пропорционални на показаните.

5.3.1.2.2 За клас 7 знакът трябва да има минимални общи размери от 250 mm на 250 mm (освен ако това не е разрешено от 5.3.1.1.5.2) с черна линия, минаваща на 5 mm от вътрешната страна на ръба и успоредна на него, и трябва да бъде в противен случай, както е показано на фигурата по-долу. Когато се използват различни размери, относителните пропорции се запазват. Числото "7" не трябва да е по-малко от 25 mm на височина. Фоновият цвят на горната половина на табелата трябва да бъде жълт, а долната половина - бяла; цветът на трилистникът и печатния текст трябва да бъдат черни. Използването на думата "РАДИОАКТИВЕН" в долната половина не е задължително, за да се позволи използването на този знак за обозначаване на съответния номер на ООН за пратката.



Знак за радиоактивен материал от клас 7  
(№ 7D)

Символ (трилистник): черен.  
Фон: горна половина жълта с бяла рамка, долна половина бяла.  
Долната половина трябва да показва думата „RADIOACTIVE“ или, когато е необходимо (виж 5.3.2.1), съответния номер на ООН и цифрата "7" в долния ъгъл.

## 5.3.2 Маркировка

### 5.3.2.0 Показване на точното наименование на пратката

5.3.2.0.1 точното наименование на пратката на съдържанието се маркира трайно най-малко от двете страни на:

- .1 товарни транспортни единици-цистерни, съдържащи опасни товари;
- .2 контейнери за насипни товари, съдържащи опасни товари; или
- .3 всяка друга товарна транспортна единица, съдържаща опаковани опасни товари от една стока, за която не се изисква знак, номер на ООН или маркировка за морски замърсител. Като алтернатива може да бъде показан номерът на ООН.

5.3.2.0.2 Правилното наименование за доставка на стоките се изписва с букви с височина не по-малка от 65 mm. точното наименование на пратката е с контрастиращ цвят на фона. Тя може да бъде намалена до 12 mm за преносими цистерни с вместимост не повече от 3000 L.

### 5.3.2.1 Показване на номера на ООН

5.3.2.1.1 С изключение на стоките от клас 1, номерът на ООН се изписва, съгласно изискванията в тази глава, върху пратки от:

- .1 твърди вещества, течности или газове, превозвани в цистерни - товарни транспортни единици, включително във всеки подклас на товарна транспортна единица-цистерна с няколко отделения;
- .2 опаковани опасни товари, натоварени над 4000 kg брутно тегло, на които е даден само един номер на ООН и които са единствените опасни товари в товарната транспортна единица;
- .3 неопаковани материали LSA-I или SCO-I от клас 7 във или върху превозно средство, или в товарен контейнер, или в цистерна;
- .4 опакован радиоактивен материал с единен номер на ООН във или върху превозно средство или в товарен контейнер, когато се изисква да бъде транспортиран при изключителна употреба;
- .5 твърди опасни товари в насипно състояние

5.3.2.1.2 Номерът на ООН за стоките се изписва с черни цифри с височина не по-малка от 65 mm:

- .1 на бял фон в областта под графичния символ и над номера на класа и буквата на групата за съответствие по начин, който не закрива или не накърнява останалите изисквани елементи на знака (вж. точка 5.3.2.1.3); или
- .2 върху оранжев правоъгълен панел с височина не по-малка от 120 mm и ширина 300 mm, с черна граница 10 mm, разположен непосредствено до всяка табела или маркировка за морски замърсител (виж 5.3.2.1.3). За преносими цистерни с вместимост не повече от 3000 литра номерът на ООН може да бъде изобразен върху оранжев правоъгълен панел с подходящо намален размер върху външната повърхност на цистерната с букви с височина не по-малка от 25 mm. Когато не се изисква знак или маркировка за морски замърсител, номерът на ООН се изписва непосредствено до точното наименование на пратката.

### 5.3.2.1.3 Примери за показване на номера на ООН



### 5.3.2.2 Маркировка за веществото с повишаваща се температура

5.3.2.2.1 Товарните транспортни единици, съдържащи вещество, което се транспортира или предлага за транспортиране в течно състояние при температура равна или по-висока от 100°C или в твърдо състояние при температура равна или по-висока от 240°C, носят от всяка страна и от всеки край знака, показан на фигурата по-долу.



#### Маркировка за транспортиране при повишаваща се температура

Маркировката е равностранен триъгълник. Цветът на етикета е червен. Минималният размер на страните е 250 mm, с изключение на преносимите цистерни с вместимост не повече от 3000 L, където страните могат да бъдат намалени до 100 mm. Когато размерите не са посочени, всички характеристики трябва да бъдат приблизително пропорционални на показаните.

5.3.2.2.2 В допълнение към маркировката за повишената температура, максималната температура на веществото, която се очаква да бъде достигната по време на транспортирането, трябва да бъде трайно маркирана от двете страни на преносимите цистерни или изолационен кожух, непосредствено до маркировката за повишена температура, с букви с височина най-малко 100 mm.

### 5.3.2.3 Маркировка за морски замърсители

△ 5.3.2.3.1 С изключение на предвиденото в 2.10.2.7, товарните транспортни единици или контейнерите за насипни товари, съдържащи морски замърсители, трябва ясно да показват маркировката за морски замърсители на местата, посочени в 5.3.1.1.4.1.

△ 5.3.2.3.2 Маркировката за морски замърсители за товарни транспортни единици и контейнери за насипни товари трябва да съответства на описаното в 5.2.1.6.3, с изключение на това, че минималните размери трябва да бъдат 250 mm × 250 mm. За преносими цистерни с вместимост не повече от 3000 L размерите могат да бъдат намалени до 100 mm × 100 mm.

### 5.3.2.4 Ограничени количества

Товарните транспортни единици, съдържащи опасни товари, опаковани в ограничени количества, се обозначават със знак и маркировка съгласно 3.4.5.5.

# Глава 5.4

## Документация

**Забележка 1** Разпоредбите на този Кодекс не изключват използването на техники за електронната обработка на данни (EDP) или електронен обмен на данни (EDI) като алтернатива на документацията на хартиен носител. Всички препратки към „документ за превоз на опасни товари“ в тази глава включват също предоставяне на необходимата информация чрез използване на техники за предаване на EDP и EDI.

**Забележка 2** Когато за превоз се предлагат опасни товари, трябва да се изготвят документи, подобни на изискваните за други категории товари. Формата на тези документи, данните, които трябва да бъдат вписани в тях, и задълженията, които произтичат от тях, могат да бъдат определени от международни конвенции, приложими за някои видове транспорт, и от националното законодателство.

**Забележка 3** Едно от основните изисквания по отношение на документа за превоз на опасни товари е да предава основната информация, свързана с опасностите на товарите. Поради това е необходимо да се включи определена основна информация в документа за пратка с опасни товари, освен ако в този Кодекс не е предвидено или не се изисква друго.

**Бележка 4** В допълнение към разпоредбите на тази глава компетентният орган може да изиска друга информацията.

**Бележка 5** В допълнение към разпоредбите на тази глава може да бъде включена и друга допълнителна информация. Въпреки това, тази информация не може да:

- .1 отклонява вниманието от информацията за безопасността, изисквана от тази глава или от компетентния орган;
- .2 противоречат на информацията за безопасност, изисквана от тази глава или от компетентния орган; или
- .3 повтаря вече предоставена информация.

### 5.4.1 Информация за превоза на опасни товари

#### 5.4.1.1 Общи разпоредби

5.4.1.1.1 Освен ако не е предвидено друго, изпращачът, който предлага опасни товари за превоз, предоставя на превозвача информацията, приложима за тези опасни товари, включително всякаква допълнителна информация и документация, както е посочено в този Кодекс. Тази информация може да бъде предоставена в документ за превоз на опасни товари или, със съгласието на превозвача, чрез EDP или EDI методи.

5.4.1.1.2 Когато информацията за превоза на опасни товари се предоставя на превозвача чрез EDP или EDI методи, изпращачът е в състояние незабавно да представи информацията на хартиен носител с информацията в последователността, изисквана от тази глава.

#### 5.4.1.2 Форма на транспортния документ

5.4.1.2.1 Документът за превоз на опасни товари може да бъде във всякаква форма, при условие че съдържа цялата информация, изисквана от разпоредбите на този Кодекс.

5.4.1.2.2 Ако опасните и неопасните товари са изброени в един документ, опасните товари се изброяват първи или се подчертават по друг начин.

#### 5.4.1.2.3 Страница-продължение

Документът за превоз на опасни товари може да се състои от повече от една страница, при условие че страниците са последователно номерирани.

5.4.1.2.4 Информацията в документа за превоз на опасни товари трябва да бъде лесна за идентифициране, четлива и трайна.



#### 5.4.1.2.5 Пример за документ за превоз на опасни товари

Формулярът, показан на фигура 5.4.5, е пример за документ за превоз на опасни товари.\*

#### 5.4.1.3 Изпращач, получател и дата

Името и адресът на изпращача и получателя на опасните товари се вписват в документа за превоз на опасни товари. Вписва се датата, на която документът за превоз на опасни товари или електронно копие от него е изготвено или дадено на първоначалния превозвач.

#### 5.4.1.4 Информация, която се изисква в документа за превоз на опасни товари

##### 5.4.1.4.1 Описание на опасните товари

Документът за превоз на опасни товари съдържа следната информация за всяко опасно вещество, материал или предмет, предлагани за превоз:

- .1 номерът на ООН, предшестван от буквите „UN“;
- .2 точното наименование на пратката, както е определено съгласно 3.1.2, включително техническото наименование, приложено в скоби, според случая (виж 3.1.2.8);
- .3 основният клас на опасност или, когато е определен, подклас на стоките, включително, за клас 1, буквата на групата за съответствие. Думите „клас“ или „подклас“ могат да бъдат включени преди номера на класа или ли подкласа на основната опасност;
- △4 клас(ове) на допълнителна опасност или номер(а) на подклас(а), съответстващ(и) на задължителния(те) етикет(и) за допълнителна опасност, които се прилагат, когато е определено, вписват се, като се следва основният клас или подклас на опасност и се поставят в скоби. Думите „клас“ или „подклас“ могат да бъдат включени преди номера на класа на допълнителна опасност или подклас;
- .5 когато е определена, опаковъчната група за веществото или изделието, която може да бъде предшествана от „PG“ (напр. „PG II“).

##### 5.4.1.4.2 Последователност на описанието на опасните товари

Петте елемента на описанието на опасните товари, посочени в 5.4.1.4.1, се показват в реда, посочен по-горе (т.е. .1, .2, .3, .4 и .5), без да се смесва информация, с изключение на предвиденото в този Кодекс. Освен ако този Кодекс не позволява или не изисква това, допълнителна информация се поставя след описанието на опасните товари.

##### 5.4.1.4.3 Информация, която допълва точното наименование на пратката в описанието на опасните товари

Точното наименование на пратката (виж 3.1.2) в описанието на опасните товари се допълва, както следва:

- .1 Технически наименования на „неупоменати другаде“ и други общи описания: точните наименования на пратката, за които е определена специална разпоредба 274 или 318 в колона 6 от списъка на опасните товари, се допълват с наименованията на техните технически или химически групи, както е описано в 3.1.2.8.
- .2 Празни непочистени опаковки, контейнери за насипни товари и цистерни: Празните средства за задържане (включително опаковки, контейнери за насипни товари, преносими цистерни, автоцистерни и железопътни вагони цистерни), които съдържат остатъци от опасни товари от класове, различни от клас 7, се описват като такива, например чрез поставяне на думите „ПРАЗНИ, НЕПОЧИСТЕНИ“ или „ОСТАТЪЦИ, ПОСЛЕДНО СЪДЪРЖАЩИ СЕ“ преди или след описанието на опасните товари, посочено в 5.4.1.4.1.1-.5.
- .3 Отпадъци: За опасни отпадъци (различни от радиоактивни отпадъци), които се транспортират за обезвреждане или за преработка за обезвреждане, точното наименование на пратката се предхожда от думата „ОТПАДЪЦИ“, освен ако това вече е част от точното наименование на пратката.
- .4 Вещества с повишена температура: Ако точното наименование на вещество, което се транспортира или предлага за транспортиране в течно състояние при температура равна или по-висока от 100°C, или в твърдо състояние при температура равна или по-висока от 240°C, не води до повишено температурно състояние (например, като се използва терминът „РАЗТОПЕН“ или „ПОВИШЕНА ТЕМПЕРАТУРА“ като част от точното наименование на пратката), думата „ГОРЕЩ“ непосредствено предхожда точното наименование на пратката.

\* За стандартизираните образци вж. също съответните препоръки на Центъра на ИКЕ на ООН за улесняване на търговията и електронна търговия (ООН/CEFACT), и по-специално Препоръка № 1 (Ключ на ООН за оформлението на търговските документи) (ECE/TRADE/137, издание 81.3), Ключ на ООН за оформлението на търговските документи – Насоки за заявленията (ECE/TRADE/270, издание 2002 г.), Ревизирана Препоръка № 11 (Документални аспекти на международния превоз на опасни товари) (ECE/TRADE/C/CEFACT/2008/8) и Препоръка № 22 (Ключ за оформлението на стандартните инструкции за превоз) (ECE/TRADE/168, издание 1989 г.). Вижте също Резюмето на препоръките на ООН/CEFACT за улесняване на търговията (ECE/TRADE/346, издание 2006 г.) и Справочника на ООН за елементите на търговските данни (UNTDDED) (ECE/TRADE/362, издание 2005 г.).



- 5.4.1.5.5.2 Когато органични пероксиди и самоактивиращи се вещества се транспортират при условия, при които се изисква одобрение (за органични пероксиди вж. 2.5.3.2.5, 4.1.7.2.2, 4.2.1.13.1 и 4.2.1.13.3; за самоактивиращи се вещества вж. 2.4.2.3.2.4 и 4.1.7.2.2), в документа за превоз на опасни товари се включва декларация за това. Копие от одобрението за класификация и условията на транспортиране на невключени в списъка органични пероксиди и самоактивиращи се вещества се прилага към документа за превоз на опасни товари.
- 5.4.1.5.5.3 Когато се транспортира проба от органичен пероксид (виж 2.5.3.2.5.1) или самоактивиращо се вещество (виж 2.4.2.3.2.4.2), в документа за превоз на опасни товари се включва декларация за това.
- 5.4.1.5.6 Инфекциозни вещества
- В документа се посочва пълният адрес на получателя заедно с името на отговорното лице и неговия телефонен номер.
- 5.4.1.5.7 Радиоактивен материал
- 5.4.1.5.7.1 За всяка пратка материал от клас 7, според случая, се включва следната информация в дадения ред:
- .1 наименованието или символа на всеки радионуклид или, за смеси от радионуклиди, подходящо общо описание или списък на нуклиди, обект на най-рестриктивните условия;
  - .2 описание на физическата и химическата форма на материала или отбелязване, че материалът е радиоактивен материал със специална форма или радиоактивен материал с ниска степен на диспергиране. Общото химическо описание е приемливо за химическата форма;
  - .3 максималната активност на радиоактивното съдържание по време на транспортиране, изразена в единици бекерели (Bq) с подходящ символ за префикс SI (виж 1.2.2.1). За дялящ се материал вместо активност може да се използва масата на дялящия се материал (или масата на всеки дялящ се нуклид за смеси, когато е целесъобразно) в грамове (g), или подходящи кратни на тях;
  - .4 категорията на опаковката, т.е. I - БЯЛА, II – ЖЪЛТА, III - ЖЪЛТА;
  - .5 транспортния индекс (категории II – ЖЪЛТО и III - само ЖЪЛТО);
  - .6 за дялящ се материал:
    - .1 изпратени съгласно едно изключение от 2.7.2.3.5.1 до 2.7.2.3.5.6, позоваване на този параграф;
    - .2 транспортирани съгласно 2.7.2.3.5.1 до 2.7.2.3.5.5, общата маса на дялящите се нуклиди;
    - .3 съдържаща се в опаковка, за която се прилага една от точка 6.4.11.2, букви (а) до (с) или точка 6.4.11.3, позоваване на този параграф;
    - .4 индекса за безопасност при критични ситуации, където е приложимо.
  - .7 идентификационната маркировка за всеки сертификат за одобрение на компетентен орган (специален формуляр радиоактивен материал, слабо диспергиращ се радиоактивен материал, дялящ се материал, освободен съгласно 2.7.2.3.5.6, специален режим, дизайн на опаковката или пратката), приложим за пратката;
  - .8 за пратки от повече от една опаковка - информацията, съдържаща се в 5.4.1.4.1.1-3, и 5.4.1.5.7.1.1 до .7 се дава за всяка опаковка. За опаковките в товарна единица, товарен контейнер или транспортно средство се включва подробно изложение на съдържанието на всяка опаковка в товарната единица, товарния контейнер или транспортното средство и, когато е уместно, на всяка товарна единица, товарен контейнер или транспортно средство. Ако опаковките трябва да бъдат извадени от товарната единица, товарния контейнер или транспортното средство в точка на междинно разтоварване, се предоставят подходящи транспортни документи;
  - .9 когато се изисква пратката да бъде изпратена с изключителна употреба, обозначението „ПРАТКА С ИЗКЛЮЧИТЕЛНА УПОТРЕБА“; и
  - .10 за LSA-II, LSA-III, SCO-I и SCO-II, общата дейност на пратката като кратна на  $A_2$ . За радиоактивен материал, за който стойността  $A_2$  е неограничена, кратното на  $A_2$  е нула.
- 5.4.1.5.7.2 Транспортният документ включва декларация за действията, ако има такива, които превозвачът трябва да предприеме. Декларацията е на езиките, които превозвачът или съответните органи считат за необходими, и включва най-малко следните точки:
- .1 допълнителни изисквания за товарене, складиране, транспортиране, обработка и разтоварване на пратката, товарната единица или товарния контейнер, включително всякакви специални разпоредби за складиране за безопасно разсейване на топлина (вж. 7.1.4.5.2), или декларация, че такива изисквания не са необходими;
  - .2 ограничения на вида транспорт или транспортно средство и всички необходими инструкции за маршрута;
  - .3 аварийни мерки, подходящи за пратката.
- 5.4.1.5.7.3 Във всички случаи на международен превоз на пакети, за които се изисква одобрение от компетентния орган на проекта или пратката, за които се прилагат различни типове одобрения в различните страни, засегнати от пратката, номерът на ООН и точното наименование на пратката, изисквани в 5.4.1.4.1, са в съответствие със свидетелството на страната на произход на дизайна.

5.4.1.5.7.4 Не е задължително пратката да се придружава от свидетелства на компетентния орган. Изпращачът ги предоставя на превозвача(превозвачите) преди товарене и разтоварване.

#### 5.4.1.5.8 Аерозоли

Ако капацитетът на аерозола е над 1000 mL, това се декларира в транспортния документ.

#### 5.4.1.5.9 Експлозиви

Следната информация се включва за всяка пратка от стоки клас 1, според случая:

- △.1 Включени са текстове за „ВЕЩЕСТВА, ЕКСПЛОЗИВИ, НЕУПОМЕНАТИ ДРУГАДЕ“, „ИЗДЕЛИЯ, ЕКСПЛОЗИВИ, НЕУПОМЕНАТИ ДРУГАДЕ“, и „КОМПОНЕНТИ, ЕКСПЛОЗИВИ С ПОСЛЕДОВАТЕЛНО ЗАДЕЙСТВАНЕ, НЕУПОМЕНАТИ ДРУГАДЕ“. Когато не съществува конкретен запис, компетентният орган на страната на произход използва записът, подходящ за отдела за опасност и групата за съответствие. Транспортният документ съдържа: „Превоз съгласно този запис, одобрен от компетентния орган на ...“, последван от отличителния знак на държавата, използван за превозни средства в международния автомобилен трафик\* на държавата на компетентния орган.
- △.2 Превозът на взривни вещества, за които минималното съдържание на вода или флегматизатор е определено в индивидуалния запис, е забранено, когато съдържа по-малко вода или флегматизатор от определения минимум. Такива вещества се транспортират само със специално разрешение, издадено от компетентния орган на страната на произход. Транспортният документ съдържа обозначението „Транспорт съгласно този запис, одобрен от компетентния орган на ...“, последвано от отличителния знак на държавата, използван за превозни средства в международния автомобилен трафик\* на държавата на компетентния орган.
- △.3 Когато взривните вещества или предмети са опаковани „както са одобрени от компетентния орган“, транспортният документ съдържа обозначението „Пратка, одобрена от компетентния орган на ...“, последван от отличителния знак на държавата, използван за превозни средства в международния автомобилен трафик\* на държавата на компетентния орган.
- .4 Съществуват някои опасности, които не са посочени от отдела за опасност и групата за съответствие на дадено вещество. Товародателят трябва да посочи всички такива опасности в документацията за опасните товари.

#### 5.4.1.5.10 Вискозни вещества

Когато се транспортират вискозни вещества в съответствие с точка 2.3.2.5, в транспортния документ се включва следната декларация: „Транспорт в съответствие с 2.3.2.5 от Кодекса IMDG“.

#### 5.4.1.5.11 Специални разпоредби относно сортирането

5.4.1.5.11.1 За вещества, смеси, разтвори или препарати, класифицирани в „НЕУПОМЕНАТИ ДРУГАДЕ“ позиции, които не са включени в групите сортиране, изброени в 3.1.4.4, но принадлежат по мнение на изпращача към една от тези групи (вж. 3.1.4.2), подходящото наименование на групата на сортиране, предшествано от израза „група на сортиране по Кодекс IMDG“ се включват в транспортния документ след описанието на опасните товари. Например:

„UN 1760 КOROЗИВНА ТЕЧНОСТ, НЕУПОМЕНАТА ДРУГАДЕ  
(Фосфорна киселина, оцетна киселина) 8 III Група на сортиране 1 - Киселини по Кодекс IMDG“.

5.4.1.5.11.2 Когато веществата се товарят заедно в товарна транспортна единица в съответствие с 7.2.6.3, в транспортния документ се включва следната декларация: „Транспорт в съответствие с 7.2.6.3 от Кодекса IMDG“.

5.4.1.5.11.3 Когато киселини и алкални вещества от клас 8 се транспортират в една и съща товарна транспортна единица, независимо дали в една и съща опаковка или не, в съответствие с 7.2.6.4, в транспортния документ се включва следната декларация: „Транспорт в съответствие с 7.2.6.4 от Кодекса IMDG“.

#### 5.4.1.5.12 Превоз на твърди опасни товари в контейнери за насипни товари

За контейнери за насипни товари, различни от товарни контейнери, в транспортния документ се включва следната декларация (вж. 6.9.4.6):

„Контейнер за насипни товари ВК(х), одобрен от компетентния орган на ...“

**Забележка:** „(х)“ се заменя с „1“ или „2“, в зависимост от случая.

#### 5.4.1.5.13 Транспортиране на IBC или преносими цистерни след датата на изтичане на последното периодично изпитване или проверка

За превоз в съответствие с 4.1.2.2.2.2, 6.7.2.19.6.2, 6.7.3.15.6.2 или 6.7.4.14.6.2 в транспортния документ се включва декларация за това, както следва: „Транспорт в съответствие с 4.1.2.2.2.2“, „Транспорт в съответствие с 6.7.2.19.6.2“, „Транспорт в съответствие с 6.7.3.15.6.2“ или „Транспорт в съответствие с 6.7.4.14.6.2“ според случая.

\* Отличителен знак на държавата на регистрация, използвана за моторни превозни средства и ремаркета в международното пътно движение, например в съответствие с Женевската конвенция за движението по пътищата от 1949 г. или Виенската конвенция за движението по пътищата от 1968 г.

#### 5.4.1.5.14 Опасни товари в изключени количества

5.4.1.5.14.1 Когато опасните товари се превозват в съответствие с изключенията за опасни товари, опаковани в изключени количества, предвидени в колона 7b от списъка на опасните товари и глава 3.5, се включват думите „опасни товари в изключени количества“.

#### 5.4.1.5.15 Препратка към класификацията на фойерверките

Когато се транспортират фойерверки с номера по ООН 0333, 0334, 0335, 0336 и 0337, документът за превоз на опасни товари включва справка(и) за класификация, издадена(и) от компетентния орган.

△ Референтната(ите) класификация(и) се състои(ят) от държавата на компетентния орган, обозначено(и) с отличителния знак, използван за превозни средства в международното пътно движение,\* идентификация на компетентния орган и уникален сериен номер. Примери за такива референтна класификация са:

- GB/HSE123456
- D/BAM1234
- USA EX20091234.

#### 5.4.1.5.16 Класификация при наличие на нови данни (вж. 2.0.0.2)

При транспорт в съответствие с 2.0.0.2 в транспортния документ се включва декларация за това, както следва: „Класифицирано в съответствие с 2.0.0.2“.

#### 5.4.1.5.17 Транспорт на ООН № 3528, 3529 и 3530

За превоз на ООН № 3528, 3529 и 3530 транспортният документ съдържа следната допълнителна декларация „Транспорт в съответствие със специална разпоредба 363“.

#### 5.4.1.6 Освидетелстване

5.4.1.6.1 Документът за превоз на опасни товари включва свидетелство или декларация, че пратката е приемлива за превоз и че товарите са правилно опаковани, маркирани и етикетирани и в добро състояние за превоз в съответствие с приложимите разпоредби. Текстът за това освидетелстване е:

△ „С настоящото декларирам, че съдържанието на тази пратка е напълно и точно описано по-горе/по-долу: с точното наименование на пратката и са класифицирани, опаковани, маркирани и етикетирани/обозначени със знаци, и са във всяко отношение в добро състояние за превоз в съответствие с приложимите международни и национални правителствени разпоредби.“

Освидетелстването се подписва от изпращача. Факсимилните подписи се допускат, когато приложимите закони и подзаконни актове признават правната им валидност.

5.4.1.6.2 Ако документацията за опасните товари се предава на превозвача по метода EDP или EDI, подписът(ите) може (могат) да бъде(ат) електронен(ни) и може (могат) да се замени(ят) с изписване с главни букви на името(имената) на лицето(ата), което(които) има(т) право да подписва(т).

5.4.1.6.3 Когато информацията за превоза на опасни товари се предава на превозвача по метода EDP или EDI и впоследствие опасните товари се прехвърлят на превозвач, който изисква документ за превоз на опасни товари на хартиен носител, превозвачът гарантира, че на хартиения документ се посочва „Оригиналът е получен по електронен път“, а името на подписалия се изписва с главни букви.

### 5.4.2 Свидетелство за опаковките в контейнера/превозното средство

△ 5.4.2.1 Когато опасни товари са опаковани или натоварени в контейнер† или превозно средство, лицата, отговорни за опаковането на контейнера или превозното средство, трябва да представят „свидетелство за опаковка на контейнер/превозно средство“, в който се посочва(т) идентификационният(те) номер(а) на контейнера/превозното средство и се удостоверява, че операцията е извършена в съответствие със следните условия:

- .1 Контейнерът/превозното средство е бил/о чист/о, сух/о и видимо годен/годно за получаване на товарите;
- .2 Опаковките, които трябва да бъдат отделени в съответствие с приложимите изисквания за сортиране, не са опаковани заедно върху или в контейнера/превозното средство (освен ако не са одобрени от съответния компетентен орган в съответствие с 7.3.4.1);
- .3 Всички опаковки са външно проверени за повреди и са натоварени само здрави опаковки;

△ \* Отличителен знак на държавата на регистрация, използвана за моторни превозни средства и ремаркета в международното пътно движение, например в съответствие с Женевската конвенция за движението по пътищата от 1949 г. или Виенската конвенция за движението по пътищата от 1968 г.

△ † Според случая.

△ ‡ Вж. определението за "товарен контейнер" в 1.2.1.

- .4 Варелите са поставени в изправено положение, освен ако компетентният орган не разреши друго, и всички стоки са правилно натоварени и, когато е необходимо, подходящо закрепени с безопасителни материали, които отговарят на вида (видовете) транспорт за предвиденото пътуване;
- .5 Натоварените в насипно състояние стоки са равномерно разпределени в контейнера/превозното средство;
- .6 За пратки, включващи стоки от клас 1, различни от подклас 1.4, контейнерът/превозното средство подлежи на структурно обслужване в съответствие с 7.1.2;
- .7 Контейнерът/превозното средство и опаковките са правилно маркирани, етикетирани и обозначени със знаци, според случая;
- .8 Когато вещества, представляващи риск от задушаване, се използват за охлаждане или климатизиране (като сух лед (ООН 1845) или азот, охладена течност (ООН 1977) или аргон, охладена течност (ООН 1951), контейнерът/превозното средство е външно маркиран (о) в съответствие с 5.5.3.6; и
- .9 За всяка пратка опасни товари, натоварена в контейнера/превозното средство, е получен документ за превоз на опасни товари, както е посочено в 5.4.1.

**Забележка:** За преносими цистерни не се изисква свидетелство за опаковка на контейнер/превозно средство.

5.4.2.2 Информацията, която се изисква в документа за превоз на опасни товари и свидетелство за опаковка на контейнер/превозно средство може да бъде включена в един документ; в противен случай тези документи се прикрепят един към друг. Ако информацията е включена в един документ, то той включва подписана декларация като „Декларира се, че опаковането на стоките в контейнера/превозното средство е извършено в съответствие с приложимите разпоредби“. Тази декларация се датира, като лицето, което подписва декларацията, се посочва в документа. Факсимилните подписи се допускат, когато приложимите законови и подзаконови актове признават правната им валидност.

5.4.2.3 Ако свидетелството за опаковка на контейнер/превозно средство се предава на превозвача по метода EDP или EDI, подписът(ите) може (могат) да бъде(ат) електронен(ни) и може (могат) да се замени(ят) с изписване с главни букви на името(имената) на лицето(ата), което(които) има(т) право да подписва(т).

5.4.2.4 Когато свидетелство за опаковка на контейнер/превозно средство се предава на превозвача по метода EDP или EDI и в последствие опасните товари се предават на превозвача, който изисква наличието на свидетелство за опаковка на контейнер/превозно средство, превозвачът гарантира, че на хартиения документ се посочва „Оригиналът е получен по електронен път“, а името на подписалия се изписва с главни букви.

### 5.4.3 Документация, необходима на борда на кораба

5.4.3.1 Всеки кораб, превозващ опасни товари и морски замърсители, има специален списък, манифест † или план за складиране, в съответствие с правило VII/4.2 от SOLAS, ведно с измененията, и с правило 4.2 от приложение III към MARPOL, опасните товари (с изключение на опасните товари в освободени опаковки от клас 7) и морските замърсители и тяхното местоположение. Този специален списък или манифест се основава на документацията и освидетелстване, изисквано в този Кодекс. В допълнение към информацията, посочена в 5.4.1.4, 5.4.1.5, а за ООН 3359 - в 5.5.2.4.1.1 - мястото на складиране и общото количество опасни товари и морски замърсители. Вместо такъв специален списък или манифест може да се използва подробен план за складиране, който идентифицира по класове и определя местоположението на всички опасни товари и морски замърсители.

5.4.3.2 Всеки кораб, превозващ освободени опаковки от клас 7, има специален списък, манифест или план за складиране, в който са посочени тези освободени пакети и тяхното местоположение. Този специален списък или манифест се основава на документите, изброени в 5.1.5.4.2.1.

5.4.3.3 Копие от документите съгласно 5.4.3.1 и, ако е приложимо, 5.4.3.2 се предоставя преди отпътуване на лицето или организацията, определени от държавния пристанищен орган.

5.4.3.4 Информация за реагиране при извънредни ситуации

5.4.3.4.1 За пратки с опасни товари незабавно се предоставя подходяща информация по всяко време за използване при реагиране при извънредни ситуации - произшествия и инциденти, включващи опасни товари в транспорта. Информацията се предоставя извън опаковките, съдържащи опасните товари, и е леснодостъпна в случай на инцидент. Методите за съответствие включват:

- .1 подходящи текстове в специалния списък, манифеста или декларацията за опасни товари; или
- .2 предоставяне на отделен документ, като например информационен лист за безопасност; или

\* Вж. Кодекс СТУ.

† Вж. измененията в приложението към Конвенцията за улесняване на международното морско движение от 1965 г. (Резолюция FAL.12(40), приета на 8 април 2016 г.).

- Δ3 предоставяне на отделна документация, като например Ревизираните процедури за реагиране при извънредни ситуации за кораби, превозващи опасни товари (EmS Guide) за използване заедно с транспортния документ и Ръководство за оказване на първа медицинска помощ за използване при злополуки, включващи опасни товари( MFAG).

#### 5.4.4 Друга необходима информация и документация

5.4.4.1 При определени обстоятелства се изискват специални свидетелства или други документи, като:

- .1 сертификат за устойчивост на атмосферни влияния; както се изисква в отделните текстове на списъка на опасните товари;
- .2 сертификат за освобождаване на вещество, материал или предмет от разпоредбите на Кодекса IMDG (като например отделни текстове за дървени въглища, рибено брашно, къспе от семена);
- .3 за нови самоактивиращи се вещества и органични пероксиди или нова формулировка на понастоящем определените самоактивиращи се вещества и органични пероксиди - декларация от компетентния орган на страната на произход за одобрената класификация и условия за транспортиране.

#### 5.4.5 Образец на свидетелство за мултимодален транспорт на опасни товари

Δ 5.4.5.1

Този образец отговаря на изискванията на SOLAS, глава VII, правило 4, MARPOL, приложение III, правило 4 и разпоредбите на тази глава.

Информацията, изисквана от разпоредбите на тази глава, е задължителна; оформлението на този образец обаче не е задължително.

Този образец може да се използва като документ за комбиниран превоз на опасни товари и сертификат за опаковане на контейнери за мултимодален превоз на опасни товари.

ОБРАЗЕЦ НА СВИДЕТЕЛСТВО ЗА МУЛТИМОДАЛЕН ТРАНСПОРТ НА ОПАСНИ ТОВАРИ

1 Следитор/Товародател/Изпращач		2 Номер на транспортния документ			
		3 Страница 1 от страници		4 Референция на товародателя	
		5 Референция на следитора			
6 Товарополучател		7 Превозвач (попълва се от превозвача)			
		<b>ДЕКЛАРАЦИЯ НА ТОВАРОДАТЕЛЯ</b> С настоящото декларирам, че съдържанието на тази партида товар пълно и точно е описано по-долу от точното наименование на пратката и че съдържанието е класифицирано, опаковано, маркирано, етикетирано, обозначено със знаци за опасност и във всяко отношение се намира в необходимото състояние за превоз в съответствие с приложимите международни и национални ПРАВИЛА.			
8 Експедицията се извършва в рамките на ограниченията за: (Ненужното се изтрива)		9 Допълнителна информация за обработка на товара			
ПЪТНИЧЕСКИ И ТОВАРНИ САМОЛЕТИ.		САМО ТОВАРНИ САМОЛЕТИ			
10 Номер на кораба/полета и дата		11 Пристанище/Място на товарене			
12 Пристанище/Място на разтоварване		13 Местоназначение			
14 Маркировки на изпращане		* Брой и вид на опаковките; описание на товара	Брутно тегло (kg)	Нетно тегло	Обем (m <sup>3</sup> )
15 Идентификационен номер на контейнера/ Регистрационен номер на превозното средство		16 Номер(а) на пломбата		17 Габаритни размери и тип на контейнера/превозното средство	
				18 Тара маса (kg)	
				19 Общо бруто тегло (включително тара) (kg)	
СВИДЕТЕЛСТВО ЗА ОПАКОВКИТЕ В КОНТЕЙНЕРА/ПРЕВОЗНОТО СРЕДСТВО С настоящото заявявам, че описаните по-горе товари са опаковани/натоварени в контейнер/превозно средство, посочено по горе в съответствие с приложимите разпоредби † ТРЯБВА ДА СЕ ПОПЪЛНИ И ПОДПИШЕ ЗА ВСЕКИ КОНТЕЙНЕР/ПРЕВОЗНО СРЕДСТВО ОТ ЛИЦЕТО, ОТГОВАРЯЩО ЗА ОПАКОВАНЕТО/ТОВАРЕНЕТО		21 РАЗПИСКА НА ПОЛУЧАТЕЛЯ Получих посочения горе брой пакети/контейнери/ремаркета във видимо добро състояние, с изключение на посоченото по-долу: ЗАБЕЛЕЖКИ НА ПОЛУЧАТЕЛЯ:			
20 Име на компанията		Име на превозвача		22 Име на компанията (НА ТОВАРОДАТЕЛЯ, КОЙТО ИЗГОТВЯ ТАЗИ БЕЛЕЖКА)	
Име/статут на декларатора		Регистрационен № на превозното средство. Подпис и		Име/статут на декларатора	
Място и дата		ПОДПИС НА ШОФЬОРА		Място и дата	
Подпис на декларатора				Подпис на декларатора	

\* ОПАСНИ ТОВАРИ:  
 †Трябва да посочите: ООН (UN) №, точното наименование на пратката, клас на опасност, опаковъчна група (когато има такава), морски замърсител и спазване на задължителните изисквания съгласно приложимите национални и международни правителствени разпоредби.  
 ‡ За целите на Кодекса IMDG вж. 5.4.1.4.

‡ За целите на Кодекса IMDG вж. 5.4.2.



## Документални аспекти на международния превоз на опасни товари

### Свидетелство за опаковките в контейнера/превозното средство

△ Подписът, даден на гърба в клетка 20, трябва да бъде на лицето, контролиращо работата на контейнера/превозното средство

Настоящото удостоверява, че:

Контейнерът/превозното средство е бил/о чист/о, сух/о и видимо годен/годно за получаване на товарите.

Ако пратките включват стоки от клас 1, различни от подклас 1.4, контейнерът/превозното средство подлежи на структурно обслужване.

В контейнера/превозното средство не са опаковани несъвместими стоки, освен ако това не е изрично разрешено от компетентния орган.

Всички пакети са проверени външно за повреди и са опаковани само здравите пакети.

Варелите са поставени в изправено положение, освен ако компетентният орган не разреши друго.

Всички пратки са правилно опаковани и обезопасени в контейнера/превозното средство.

Когато материалите се транспортират в опаковки за насипни товари, товарът е равномерно разпределен в контейнера/превозното средство.

Опаковките и контейнерът/превозното средство са правилно маркирани, етикетирани и напечатани. Всички несъответстващи маркировки, етикети и знаци са премахнати.

Когато вещества, представляващи риск от задушаване, се използват за охлаждане или климатизиране (като сух лед (ООН 1845) или азот, охладена течност (ООН 1977) или аргон, охладена течност (ООН 1951), контейнерът/превозното средство е маркиран външно в съответствие с 5.5.3.6.

Когато този образец за опасни товари се използва само като свидетелство за опаковка на контейнер/превозно средство, а не като комбиниран документ, трябва да бъде издадена/получена декларация за опасни товари, подписана от товародателя или доставчика, която да обхваща всяка пратка опасни товари, опакована в контейнера/превозното средство.

**Забележка:** За цистерни не се изисква свидетелство за опаковка на контейнер/превозно средство.

**ОБРАЗЕЦ НА СВИДЕТЕЛСТВО ЗА МУЛТИМОДАЛЕН  
ТРАНСПОРТ НА ОПАСНИ ТОВАРИ**

**Продължение**

1 Спедитор/Товародател/Изпращач	2 Номер на транспортния документ				
	3 Страница	от	стр.	4 Референция на товародателя;	
				5 Референция на спедитора	
14 Маркировки на изпращане	* Брой и вид на опаковките; описание на товара	Брутно тегло (kg)	Нетно тегло	Обем (m <sup>3</sup> )	

**- ОПАСНИ ТОВАРИ:**

Трябва да посочите: ООН (UN) №, точното наименование на пратката, клас на опасност, опаковъчна група (когато има такава), морски замърсител и спазване на задължителните изисквания съгласно приложимите национални и международни правителствени разпоредби. За целите на Кодекса IMDG вж. 5.4.1.4.

### 5.4.6 Съхраняване на информация за превоза на опасни товари

5.4.6.1 Изпращачът и превозвачът съхраняват копие от документа за превоз на опасни товари и допълнителна информация и документация, както е посочено в този Кодекс, за минимален срок от три месеца.

5.4.6.2 Когато документите се съхраняват по електронен път или в компютърна система, изпращачът и превозвачът са в състояние да ги възпроизведат в печатна форма.

# Глава 5.5

## Специални разпоредби

### 5.5.1 [Запазено]

### Δ5.5.2 Специални разпоредби, приложими за фумигирани товарни транспортни единици (ООН 3359)\*

#### 5.5.2.1 Общи положения

5.5.2.1.1 По отношение на фумигираните товарни транспортни единици (ООН 3359), които не съдържат други опасни товари, не се прилагат други разпоредби на този Кодекс, освен тези на този раздел.

5.5.2.1.2 Когато във фумигирана товарна превозна единица, освен фумиганта са натоварени опасни товари, то в допълнение към разпоредбите на този раздел се прилага всяка разпоредба на този Кодекс, отнасяща се до тези товари (включително разпоредбите, отнасящи се за поставянето на знаци, маркировката и документацията).

5.5.2.1.3 За превоз на фумигиран товар следва да се използват само товарни превозни единици, които могат да се затварят по такъв начин, че изпускането на газ да бъде сведено до минимум.

5.5.2.1.4 Разпоредбите на 3.2 и 5.4.3 се прилагат за всички фумигирани товарни транспортни единици (ООН 3359).

#### 5.5.2.2 Обучение

Лицата, участващи в обработката на фумигирани товарни транспортни единици, се обучават съобразно задълженията им.

#### 5.5.2.3 Поставяне на знаци и маркировка

5.5.2.3.1 Фумигираната товарна транспортна единица се маркира с предупредителна маркировка, както е посочено в 5.5.2.3.2, поставена на всяка точка за достъп на място, където може лесно да се види от лицата, които отварят или влизат в товарната транспортна единица. Тази маркировка остава на товарната транспортна единица, докато не бъдат изпълнени следните разпоредби:

- 1 фумигираната товарна транспортна единица е вентилиран, за да се отстранят вредните концентрации на фумигантен газ; и
- 2 фумигираните стоки или материали са разтоварени.

5.5.2.3.2 Предупредителната маркировка за фумигация е показана на фигурата по-долу.

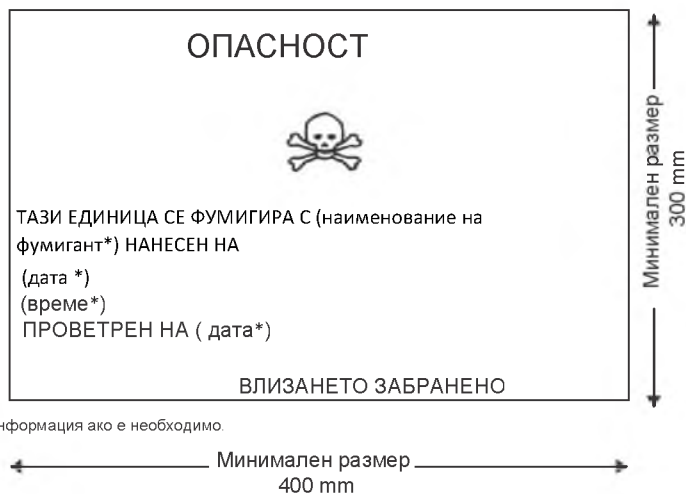

\* Въведете допълнителна информация ако е необходимо.

Предупредителен знак за фумигация

Δ \* Вж. преразгледаните препоръки относно безопасната употреба на пестициди в кораби, приложими към фумигацията на товарни транспортни единици (MSC.1/Circ.1361).

Маркировката трябва да бъде с правоъгълна форма. Минималните размери са 400 mm широчина × 300 mm височина, а минималната широчина на външната линия е 2 mm. Маркировката трябва да бъде с черен шрифт на бял фон с височина на буквите не по-малко от 25 mm. Когато размерите не са посочени, всички елементи трябва да бъдат приблизително пропорционални на показаните.

Методът на маркиране следва да е такъв, че тази информация все още да може да бъде идентифицирана върху товарните транспортни единици, изкарани поне три месеца потапяне в морето. При обмисляне на подходящи методи за маркиране се отчита лекотата, с която повърхността на товарната транспортна единица може да бъде маркирана.

5.5.2.3.3 Ако фумигираната товарна транспортна единица е била напълно проветрена или чрез отваряне на механична вентилация след фумигация, датата на проветряване се отбелязва върху предупредителния знак за фумигация.

5.5.2.3.4 След като фумигираната товарна транспортна единица е проветрена и разтоварена, следва да бъде отстранен.

5.5.2.3.5 Знаци за клас 9 (образец № 9, вж. 5.2.2.2.2) не се поставят на фумигираната товарна транспортна когато се изисква за други вещества или предмети от клас 9, опаковани в тях.

#### 5.5.2.4 Документация

5.5.2.4.1 Документи, свързани с превоза на товарни транспортни единици, които са били фумигирани и не са били напълно проветрени преди транспортирането, включват следната информация:

- .1 UN 3359, Фумигирана товарна транспортна единица, 9 или UN 3359, Фумигирана товарна транспортна единица, клас 9;
- .2 Датата и часа на фумигация; и
- .3 Вида и количеството на използвания фумигант.

5.5.2.4.2 Транспортният документ може да бъде във всякаква форма, при условие че съдържа информацията, информацията трябва да бъде лесна за идентифициране, четлива и трайна.

5.5.2.4.3 Предоставят се инструкции за извървяне на всякакви остатъци от фумигант, включително устройства

5.5.2.4.4 Документ не се изисква, когато фумигираната товарна транспортна единица е напълно проветрена и датата на проветряване е отбелязана върху предупредителния знак (виж 5.5.2.3.3 и 5.5.2.3.4).

#### 5.5.2.5 Допълнителни разпоредби



Δ 5.5.2.5.1 Когато фумигираните товарни транспортни единици се складираат под палубата, на кораба следва да има оборудване за откриване на фумигант(тени) газ(ове) с инструкции за тяхното използване.

Δ 5.5.2.5.2 Не се прилагат фумиганти върху съдържанието на товарната транспортна единица, след като тя е натоварена на борда на кораба.

Δ 5.5.2.5.3 На борда не се допуска фумигирана товарна транспортна единица, докато не изтече достатъчен период от време, за да се постигне разумна равномерна концентрация на газ в целия товар в нея. количества фумиганти и стоки и температурни нива, периода между прилагането на фумиганти и натоварването на фумигираната товарна транспортна единица на борда на кораба се определя от орган. За тази цел обикновено са достатъчни 24 часа. Освен ако вратите на фумигираната товарна транспортната единица са отворени, за да се даде възможност на фумигант(те) газ(ове) и единицата е била механично вентилирана, пратката трябва да съответства на разпоредбите на този ООН 3359. Проветрените товарни транспортни единици се маркират с датата на проветряване върху предупредителния знак за фумигация. Когато фумигираните стоки или материали са разтоварени, следва да бъде отстранен.

Δ 5.5.2.5.4 Капитанът се уведомява преди натоварването на фумигирана товарна транспортна единица.

#### 5.5.3

Специални разпоредби, приложими за опаковките и товарните транспортни единици, съдържащи вещества, които създават риск от задушаване, когато се използват за охлаждане или кондициониране (като сух лед (ООН 1845) или азот, охладена течност (ООН 1977) или аргон, охладена течност (ООН 1951))

**Забележка:** Вж. също 1.1.1.7.

#### 5.5.3.1 Обхват

5.5.3.1.1 Този раздел не се прилага за вещества, които могат да се използват за охлаждане или кондициониране, транспортирани като пратка опасни товари. Когато се транспортират като пратка, тези вещества се транспортират съгласно съответното вписване в списъка на опасните товари в глава 3.2 съгласно съответните условия на транспортиране.

- 5.5.3.1.2 Този раздел не се прилага за газове в цикли на охлаждане.
- 5.5.3.1.3 Опасните товари, използвани за охлаждане или кондициониране на преносими цистерни или MEGC по време на транспорт, не са предмет на този раздел.
- 5.5.3.1.4 Товарните транспортни единици, съдържащи вещества, използвани за охлаждане или кондициониране, включват товарни транспортни единици, съдържащи вещества, използвани за охлаждане или кондициониране в опаковки, както и товарни транспортни единици с неопаквани вещества, използвани за охлаждане или кондициониране.
- 5.5.3.2 Общи положения
- 5.5.3.2.1 Товарни транспортни единици, съдържащи вещества, използвани за охлаждане или кондициониране (различни от фумигация) по време на транспортирането не са предмет на други разпоредби на този Кодекс, освен на този раздел.
- 5.5.3.2.2 Когато опасни товари се товарят в товарни транспортни единици, съдържащи вещества, използвани за охлаждане или кондициониране, всички разпоредби на този Кодекс, отнасящи се до тези опасни товари, се прилагат в допълнение към разпоредбите на този раздел. За опасни товари, за които се изисква контрол на температурата, вж. също 7.3.7.
- 5.5.3.2.3 [Запазено]
- 5.5.3.2.4 Лицата, участващи в обработката или превоза на товарни транспортни единици, съдържащи вещества, използвани за охлаждане или кондициониране, се обучават в съответствие със задълженията си.
- 5.5.3.3 Опаковки, съдържащи охлаждащ или кондициониращ агент
- 5.5.3.3.1 Опакованите опасни товари, за които се изисква охлаждане или кондициониране съгласно инструкциите за опаковане P203, P620, P650, P800, P901 или P904 от 4.1.4.1, трябва да отговарят на съответните изисквания на инструкциите за опаковане.
- 5.5.3.3.2 За опаковани опасни товари, изискващи охлаждане или кондициониране, определени за други инструкции за опаковане, опаковките трябва да могат да издържат на много ниски температури и да не бъдат засегнати или значително отслабени от охлаждащия агент или кондициониращия агент. Опаковките се проектират и конструират така, че да позволяват изпускането на газ, за да се предотврати натрупването на налягане, което би могло да разкъса опаковката. Опасните товари трябва да бъдат опаковани по такъв начин, че да се предотврати движение след разтварянето на охлаждащ или кондициониращ агент.
- 5.5.3.3.3 Опаковките, съдържащи охлаждащ или кондициониращ агент, се транспортират в добре проветрени товарни транспортни единици.
- 5.5.3.4 Маркиране на опаковките, съдържащи охлаждащ или кондициониращ агент
- 5.5.3.4.1 Опаковките, съдържащи опасни товари, използвани за охлаждане или кондициониране, се маркират с точното наименование на тези опасни товари, последвано от думите „КАТО ОХЛАЖДАЩ АГЕНТ“ или „КАТО КОНДИЦИОНИРАЩ АГЕНТ“ според случая.
- 5.5.3.4.2 Маркировките трябва да бъдат трайни, четливи и поставени на такова място и с такива размери спрямо опаковката, че да се вижда лесно.
- 5.5.3.5 Товарни транспортни единици, съдържащи неопакван сух лед
- 5.5.3.5.1 Ако се използва сух лед в непакетирана форма, той не трябва да влиза в пряк контакт с металната конструкция на товарната транспортна единица, за да се избегне трошливост на метала. Предприемат се мерки за осигуряване на адекватна изолация между сухия лед и товарната транспортна единица чрез осигуряване на минимално разстояние от 30 mm (напр. чрез използване на подходящи материали с ниска топлопроводимост, като например дървени дъски, палети и т.н.).
- 5.5.3.5.2 Когато около опаковките се поставя сух лед, се вземат мерки, за да се гарантира, че опаковките остават в първоначалното си положение по време на транспортирането, след като сухият лед се изпари.
- 5.5.3.6 Маркиране на товарните транспортни единици
- 5.5.3.6.1 Товарните транспортни единици, съдържащи опасни товари, използвани за охлаждане или кондициониране, се маркират с предупредителна маркировка, както е посочено в 5.5.3.6.2, поставена на всяка точка за достъп на място, където може лесно да се види от лицата, които отварят или влизат в товарната транспортна единица. Тази маркировка остава на товарната транспортна единица, докато не бъдат изпълнени следните разпоредби:
- 1 товарната транспортна единица се проветрява, за да се отстранят вредните концентрации на охлаждащия или кондициониращия агент;  
и
  - 2 охладените или кондиционираните стоки са разтоварени.

5.5.3.6.2 Предупредителната маркировка е показана на фигурата по-долу.



Предупредителен знак за охлаждане/климатизиране за товарни транспортни единици

\* Въведете точното наименование на охлаждащия/кондициониращия агент. Надписът е с главни букви, всички са на един ред и са с височина най-малко 25 mm. Ако точното наименование е твърде дълго, за да се побере в предвиденото място, буквите могат да бъдат намалени до максималния възможен размер. Например: ВЪГЛЕРОДЕН ДИОКСИД, ТВЪРДО ВЕЩЕСТВО.

\*\* Поставете „КАТО ОХЛАЖДАЩ АГЕНТ“ или „КАТО КОНДИЦИОНИРАЩ АГЕНТ“, според случая. Надписът е с главни букви, всички на един ред и с височина най-малко 25 mm.

Маркировката трябва да бъде с правоъгълна форма. Минималните размери трябва да бъдат ширина 150 mm x 250 mm височина. Думата „ВНИМАНИЕ“ е в червено или бяло и е с височина най-малко 25 mm. Когато размерите не са посочени, всички характеристики трябва да бъдат приблизително пропорционални на показаните.

Методът на маркиране следва да е такъв, че тази информация все още да може да бъде идентифицирана върху товарните транспортни единици, изкарани поне три месеца потапяне в морето. При разглеждане на подходящи методи за маркиране се взема предвид лекотата, с която повърхността на товарната транспортна единица може да бъде маркирана.

#### 5.5.3.7 Документация

5.5.3.7.1 Документите, свързани с превоза на товарни транспортни единици, съдържащи или съдържали вещества, използвани за охлаждане или кондициониране, и които не са били напълно проветрени преди превоза, включват следната информация:

.1 номерът на ООН, предшестван от буквите „UN“ и

.2 точното наименование на пратката, последвано от думите „КАТО ОХЛАЖДАЩ АГЕНТ“ или „КАТО КОНДИЦИОНИРАЩ АГЕНТ“, според случая. Например: UN 1845, ВЪГЛЕРОДЕН ДИОКСИД ТВЪРДО ВЕЩЕСТВО, КАТО ОХЛАЖДАЩ АГЕНТ“

5.5.3.7.2 Транспортният документ може да бъде във всякаква форма, при условие че съдържа информацията, изисквана в 5.3.7.1. Тази информация трябва да бъде добре различима, четлива и незаличима.